

FIG.1

We gaan in deze beschrijving uit van een 36 spaaks naaf 3X gekruist en met een LINKSE velg. Het vlechtpatroon voor andere aantallen spaaken is hetzelfde. Voor het kruisen geldt dat de stap bij FIG.4 bepalend is!

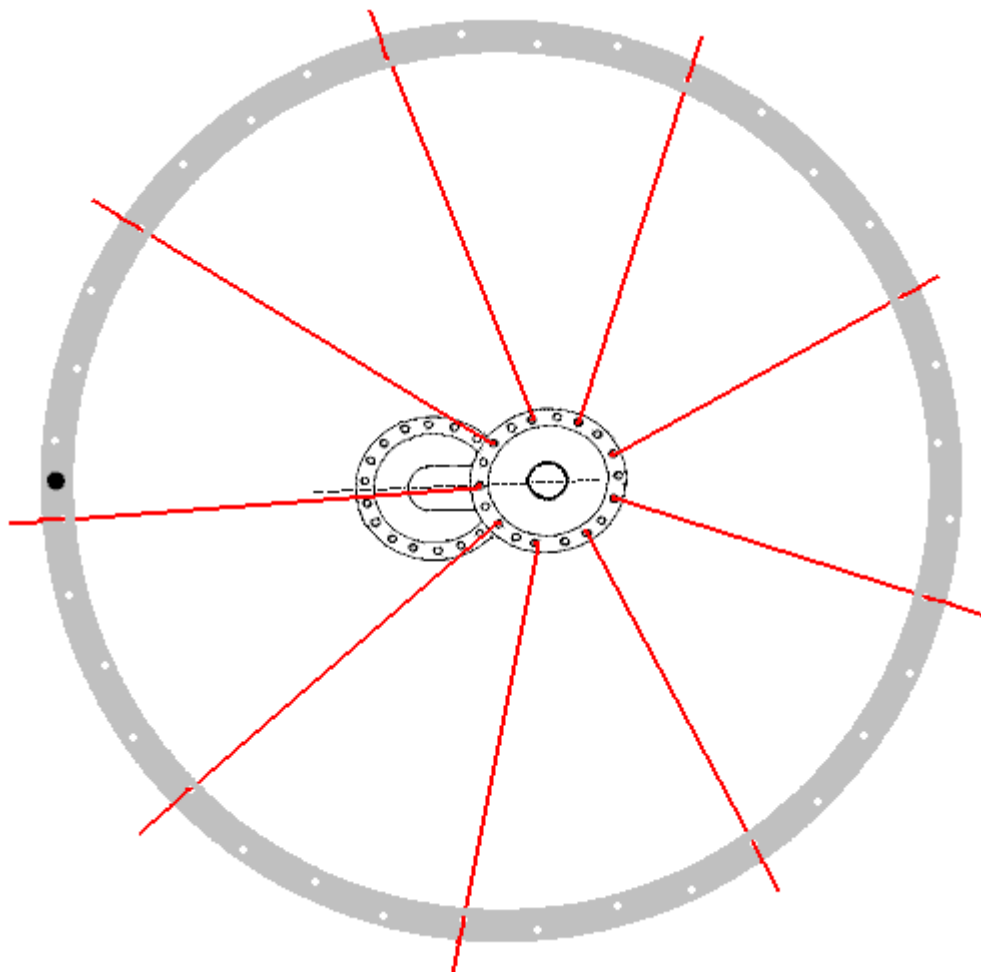
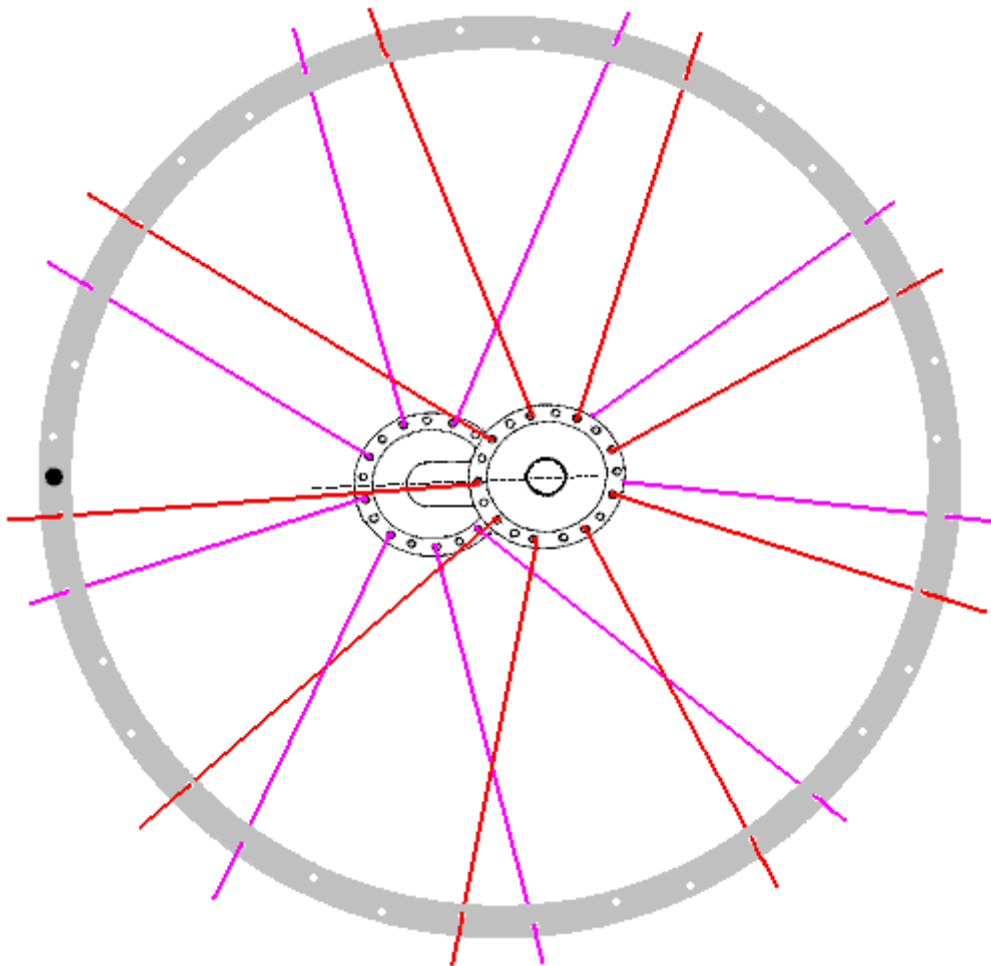

FIG.2

BIJ DE ACHTERNAAF BEGINNEN WE AAN DE AANDRIJFKANT. Deze flens noemen we flens A. We steken spaak **a1** (zie FIG.1) van buiten naar binnen, en bevestigen deze in het spaakgat in de velg, LINKS naast het ventielgat. We slaan nu een gaatje op de naaf over, en steken de tweede spaak

(a2) van buiten naar binnen. Op de velg slaan we nu drie gaatjes over, en monteren de nippel in het vijfde spaakgat LINKS van het ventiel. Zo gaan we door tot kant A vol is: negen spaken! (Zie FIG.2)

Zoals we in FIG.1 kunnen zien liggen de spaakgaten op de andere flens (B) iets verschoven. We trekken een denkbeeldige lijn door het gaatje in de naafflens A, waarin a1 zit. In het gaatje op naafflens B dat LINKS van A1 zit, steken we een volgende spaak (b1) van buiten naar binnen. We monteren spaak b1 LINKS van a1. Voor montage van b2, slaan we weer een gaatje op flens B over en drie gaatjes op de velg. b2 komt LINKS van a2 enz., tot ook in flens B negen spaken zitten. (Zie FIG.3)



**FIG.3**

We houden kant A voor ons, EN DRAAIEN NU DE NAAF LINKSOM. Steek nu de eerste spaak LINKS naast a1 in de naaf, van binnen naar buiten. Draai deze spaak naar LINKS, zodat hij 3 spaken van scherm A kruist. (Er van uit gaande dat u het vlechtpatroon 3X gekruist gekozen heeft!). We halen deze spaak onder de laatste door, en monteren hem in het juiste nippelgat in de velg (**A-zijde!**). (Zie FIG.4)

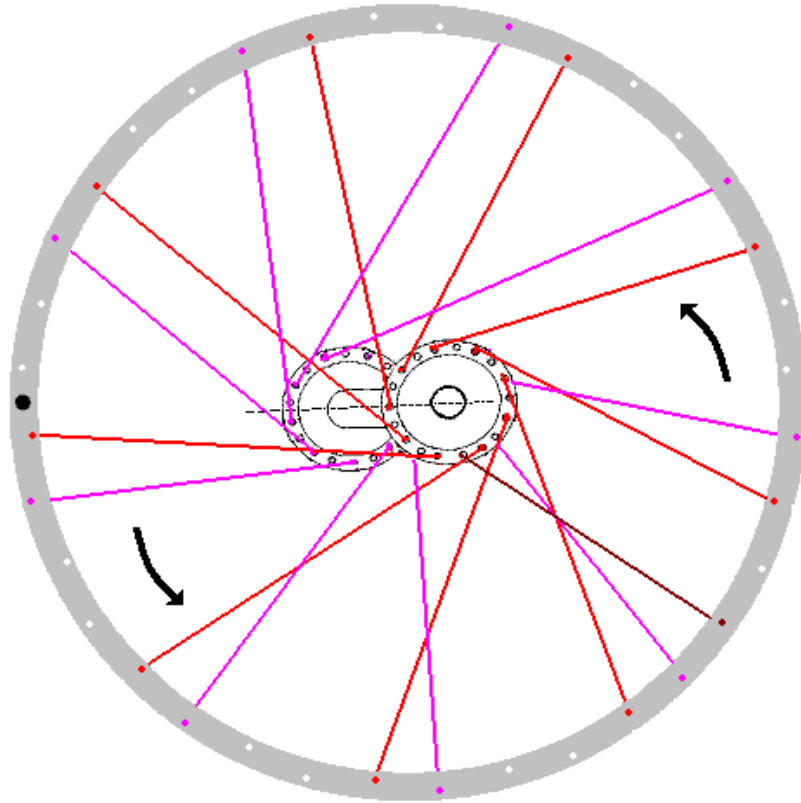

**FIG.4**

Zo gaan we door tot flens A vol is. Als we goed gewerkt hebben, staan de spaken nu in keurige groepjes van drie.(Zie FIG.5)

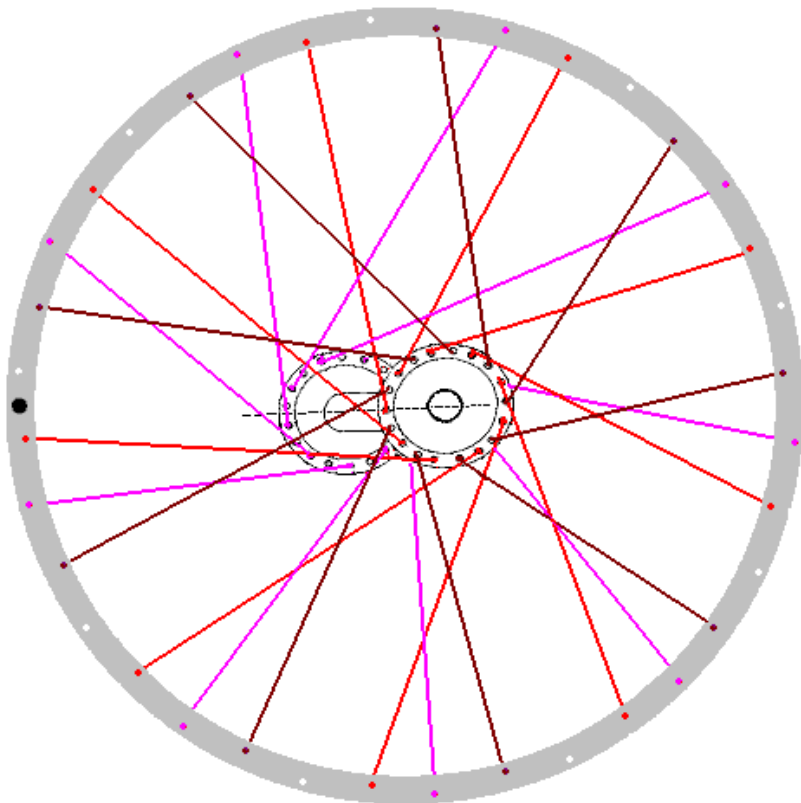

**FIG.5**

We steken nu de spaken van binnen naar buiten door flens B. Ook hier weer kruisen, en onder de laatste spaak doorhalen. Er is slechts één juiste montage mogelijk, zie FIG.6. Komt het niet uit, dan is ergens een fout gemaakt; dit betekent gewoonlijk opnieuw beginnen.

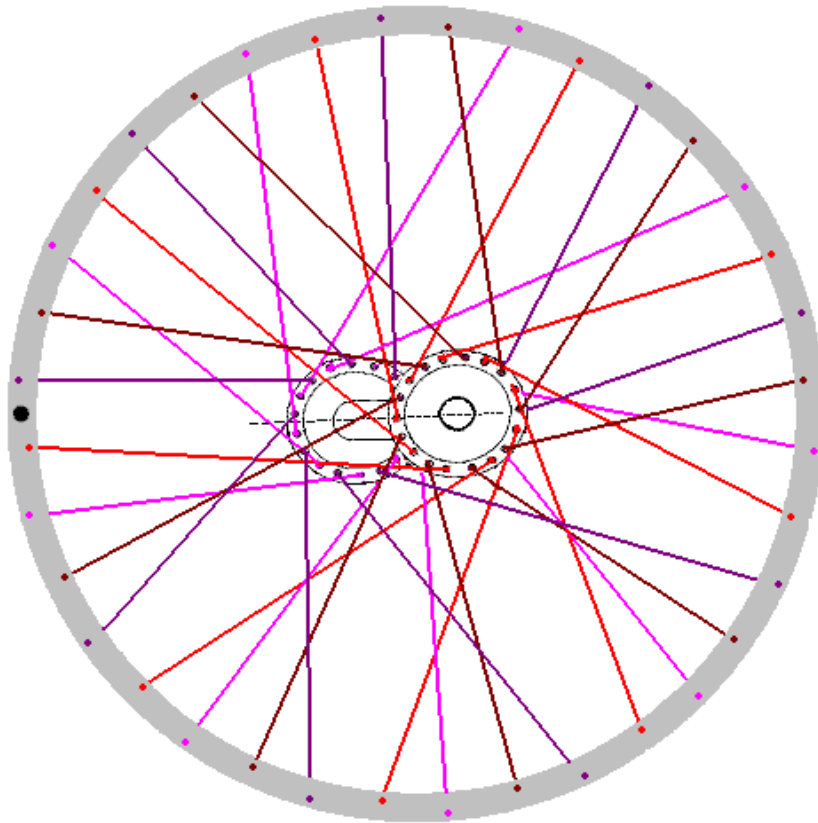

FIG.6

Als u een linkse velg met de binnenste spaken trekkend wil maken, bij voorbeeld omdat u een schijfrem monteert, moet u het vlechtwerk aanpassen. Zie FIG.7: Steek **a1** van buiten naar binnen, in het tweede nippelgaatje, rechts van het ventiel. Een gaatje overslaan op de flens, en 3 gaatjes op de velg (beiden naar rechts!). Rechtsom blijven werken tot de eerste 9 spaken erin zitten. We steken nu spaak **b1** ( let op de hartlijn: links van a1!) van buiten naar binnen, en monteren hem naast het ventielgat. **b2** enz. weer rechtsom monteren. We nemen nu kant A weer voor ons, **en draaien de naaf rechtsom**. We steken nu tussen **a1** en **a2** een spaak van binnen naar buiten. Afhankelijk van het gekozen vlechtpatroon kruisen, en onder de laatste spaak doorhalen. Nu het derde scherm afmaken, en de andere serie buitenste spaken monteren.

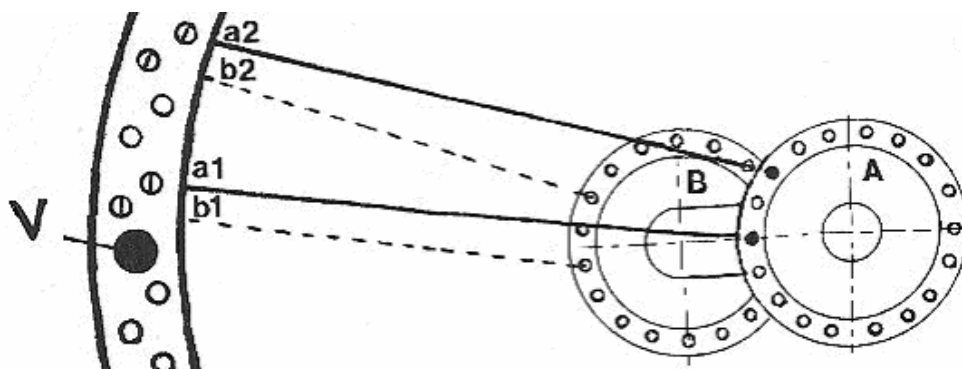

FIG.7