



BERNHARD
WEDLER

BRESLAU-STETTIN



Ich überzeuge Dich
mit diesem Werke
von meiner Größe
meiner Stärke

Katalog
Ausgabe 125

Bernhard Wedler

Abteilung 1: Fahrräder, Fahrradzubehör, Ersatzteile, Nähmaschinen etc.

Abteilung 2: Motorräder führender Marken

Abteilung 3: Automobil- und Motorradzubehör, Ausrüstung, Ersatzteile

Zentrale: Breslau 2

Taentzienstraße 35

Fernsprecher: Sammelnummer 529 61

(Nach Geschäftsschluß nur 555 27 Privatwohnung)

Filiale: Stettin

Elisabethstraße 12

Fernsprecher: Nr. 299 43

Telegramm-Adresse: für Breslau und Stettin „Fahradwedler“

Postscheckkonto: Amt Breslau 1223

Bankkonten: Allgemeine Deutsche Kreditanstalt, Breslau.
Direktion der Diskontogesellschaft, Stettin.

Vertretungen führender Marken



Eigene seit ca. 30 Jahren ges. gesch. Marken:

„Orkan“, Nr. 63480/84830

„Renoma“, Nr. 104704

„Berwed“, Nr. 234166

ferner: „Ravensburg“, „Brillant“, „Stahlrad Orlow“.



Ansichten meiner Geschäftsbetriebe

Zentrale: Betrieb I Breslau II, Tauentzienstraße 35

Betrieb II Breslau – Klein Tschansch

Filiale: Betrieb III Stettin, Elisabethstraße 12

Insgesamt ca. 6000 qm Geschäftsräume

Der Flächeninhalt meiner eigenen Grundstücke beträgt über 10000 qm

Geehrter Geschäftsfreund!

War der im Jahre 1926 erschienene Jubiläumskatalog Nr. 106 mit einem Gesamt-Umfang von über 500 Seiten schon ein Beweis für meine beispiellose Leistungsfähigkeit, so zeigen Ihnen Umfang und Inhalt des vorliegenden, in einer Auflage von 17 000 Exemplaren erschienenen

großen Pracht-Kataloges Nr. 125,

daß ich restlos bestrebt war und bin, sowohl die Vielseitigkeit meines Lagers als auch meine Lieferungsfähigkeit bis zur **Höchstleistung** zu steigern. Ich will hier nicht von der Riesenarbeit und den ungeheuren Kosten sprechen, die mit der Herstellung dieses **einzigartigen** — einschl. Nachtrag und Nettoliste annähernd **1000 Seiten** starken — **Werkes** verknüpft waren, sondern in erster Linie auf die **Zweckmäßigkeit und den fachtechnischen Wert** desselben

als Nachschlagewerk und Lehrbuch für jeden Händler und Reparatur

hinweisen. Darüber hinaus wird Ihnen dieser Katalog aber auch eine **unentbehrliche Verkaufshilfe** sein.

Biete ich doch bei insgesamt **mehr als 50 000 Artikeln** nicht nur eine ganz enorme

Auswahl in Fahrrädern, Nähmaschinen, Sprechapparaten u. deren Zubehörteilen einschließlich sämtlicher auf den Markt kommenden **Neuheiten**, sondern auch eine absolut konkurrenzlose **Reichhaltigkeit** meines Lagers in

Fahrrad-Ersatz- bzw. Reparaturteilen

Ich behaupte nicht zu viel, wenn ich sage, daß Sie bei mir **alles** erhalten können, was je in der Fahrradbranche vorkam bzw. vorkommt, insbesondere auch

*Achsen, Konen, Lagerschalen, Kettenräder, Steuerteile,
Kurbeln, Rohteile, Muffen, sämtliche Verbindungsteile usw.*

Es wird Ihnen dadurch die Möglichkeit gegeben, jede Reparatur, um welches Fabrikat es sich auch handeln mag, **prompt** auszuführen. Selbst völlig **ausgefallene Teile** — auch von Fabriken, welche schon 10—20 und 25 Jahre nicht mehr existieren — erhalten Sie heute noch **prompt** ab meinem Lager, weil ich diese laufend **serienweise** anfertigen lasse.

Ganz bedeutend erweitert wurde meine Abteilung **Kraftfahrzeugzubehör**. Es gibt in Deutschland keine zweite Firma, die Ihnen in

Automobil- sowie Motorradzubehör und Ersatzteilen

eine derartige Auswahl zeigen kann, wie sie von mir geboten wird. Das Lager dieser Abteilung umfaßt allein **ca. 25 000 Nummern** der verschiedenartigsten Artikel; hinzu kommen die jeweils erscheinenden **Neuheiten**, die stets **sofort nach Erscheinen** aufgenommen werden.

Worin liegt nun das Geheimnis meiner Leistungsfähigkeit? Bei der Größe und dem Umfang meines Unternehmens

welches effektiv das bedeutendste Großhandelshaus der Branche in ganz Deutschland ist,

gestattet mir der **Massen-Umsatz**, durch **großzügige Einkaufsdispositionen** bei den Fabriken **außergewöhnlich niedrige Einkaufspreise** zu erzielen, die natürlich auf der anderen Seite wieder meiner wertigen Kundschaft **zugute** kommen, zumal ich durchweg mit ganz bescheidenem Nutzen kalkuliere. Im übrigen lautet in meinem Betrieb das erste Gebot:

**sorgfältige und rasche Erledigung jedes, auch des kleinsten Auftrages;
tadellose Bedienung aller Kunden!**

Trotz der Vielseitigkeit meines Betriebes überwache ich sämtliche Abteilungen **persönlich**, um dadurch nicht nur eine **flotte**, sondern auch möglichst **individuelle Bedienung** aller Abnehmer zu gewährleisten.

Allen meinen verehrten Kunden sage ich für das bisher erwiesene Wohlwollen meinen verbindlichsten **Dank!** Die ständige Ausbreitung bzw. das dauernde Anwachsen des Fahrrad- und Kraftfahrzeug-Verkehrs berechtigt zu der **Hoffnung** auf eine erfreuliche Weiterentwicklung unserer beiderseitigen Geschäftsbeziehungen und ich wünsche Ihnen auch für die Zukunft recht gute Verkaufserfolge. Mögen sich zu meinen zahlreichen treuen Abnehmern **recht viele neue** hinzufinden!

Und nun bitte ich Sie, den neuen Katalog **recht oft zur Erteilung von Aufträgen zu benutzen!** Innerhalb des Betriebes sind alle Vorbereitungen getroffen, um Sie in jeder Beziehung zu Ihrer Zufriedenheit zu bedienen!

Mit besten Grüßen und

vorzüglicher Hochachtung

J. J. J. J.

Verkaufs-Bedingungen

Lieferungen erfolgen nur an legitime Händler oder Reparatoure

Mit dem Erscheinen dieses Kataloges Nr. 125 treten alle bisher gültigen Preislisten, Konditionen und Sonder-Vereinbarungen außer Kraft.

Für sämtliche Verkäufe sind, falls nicht andere von mir ausdrücklich schriftlich anerkannte Vereinbarungen getroffen sind, nachstehende Lieferungsbedingungen maßgebend.

Preise: Sämtliche Preise zu diesem Katalog sind freibleibend, bei Lieferung ab Lager Breslau oder Stettin, in Reichsmark (eine Reichsmark = $\frac{1}{2790}$ kg. Feingold, gemäß den Bestimmungen des Münzgesetzes von 1924). Bei Preisänderungen wird der jeweils gültige Tagespreis berechnet, ebenso ohne vorherige Rückfrage bei Preiserhöhungen, um Verzögerungen in der Lieferung zu vermeiden.

Versand: Der Versand erfolgt auf Rechnung und Gefahr des Empfängers, nach meinem Ermessen, wenn keine Versandart vorgeschrieben ist. Bei Verweigerung haftet der Besteller für sämtliche Schäden und Auslagen.

Verpackung: Dieselbe wird zum Selbstkostenpreise berechnet. Papierverpackung wird nicht zurückgenommen, Kisten und Verschlüge bei franko Rücksendung in gutem Zustande zur Werthälfte gutgeschrieben.

Reklamationen: Beanstandungen können nur berücksichtigt werden, wenn sie innerhalb 8 Tagen nach Empfang der Ware schriftlich zu meiner Kenntnis gelangen.

Retouren werden nur nach vorheriger schriftlicher, gegenseitiger Vereinbarung zurückgenommen.

Irrtümer: Für alle Irrtümer in meinen Katalogen und Rechnungen behalte ich mir das Recht der Richtigstellung und evtl. Nachberechnung vor.

Abbildungen: Alle Abbildungen und Beschreibungen, Maße und Ausführungen, sind möglichst genau, jedoch bleiben Änderungen mit Rücksicht auf die laufenden Verbesserungen ausdrücklich vorbehalten.

Garantie: Garantie kommt nur für bestimmte Artikel, soweit diese von der betreffenden Fabrik oder dem Lieferanten geleistet wird, in Frage und soweit der betreffende Lieferant ohne meine Mitverpflichtung derselben entspricht. Für Waren, welche nachweislich fehlerhaft geliefert wurden, oder bei welchen sich erst später, — jedoch innerhalb einer genannten Garantiefrist — Mängel herausstellen, bleibe ich selbst bemüht, gegen Franko-Rückgabe derselben baldmöglichst Ersatz zu liefern. Alle weiteren Verpflichtungen, insbesondere auch Ansprüche auf Schadenersatz etc. müssen jedoch abgelehnt werden.

Lieferung an neue Kunden: Firmen, mit denen ich noch nicht in Geschäftsverbindung gestanden habe, bitte ich bei Auftragserteilung um Aufgabe von Referenzen. Erste Lieferungen erfolgen des prompten Versandes wegen per Nachnahme, da durch Einholen von Informationen stets Verzögerungen entstehen. Bei zufriedenstellender Auskunft erfolgt Kreditgewährung nach besonderer Vereinbarung.

Erfüllungsort für Lieferung ist die Abgangsstation, für Zahlung und Gerichtsstand Breslau.

Zahlungsbedingungen siehe Nettoliste zu diesem Katalog Seite 1 (mit anschließendem Nachtrag).

Mit Abgabe von Bestellungen bzw. persönlichen Einkäufen erkennt Käufer die vorstehenden Bedingungen als rechtsverbindlich an.

Bernhard Wedler

Inhalts-Übersicht

Fahrräder und Fahrrad-Zubehör, Seiten 7 bis 412

Seite 7 bis 49	Fahrräder, Kinderfahrzeuge, Markenschilder, Schilderschrauben, Reklameklischee.
" 50 "	63 Fahrradbereifungen, Kinderwagenreifen, Ventile, Ventilschlauch, Reparaturmaterial.
" 64 "	67 Luftpumpen und Zubehör.
" 68 "	79 Sättel, Satteltaschen, Satteldecken, Sattelstützen, Sattel-Ersatzteile.
" 80 "	89 Pedale, Pedalteile, Fußhalter, Hosenhalter, Rockhalter, Invaliden-Fußrasten.
" 90 "	94 Ketten, Kettenteile, Kettenspanner, Nietenlöser.
" 95 "	109 Laternen, für Karbid und Oel, Ersatzteile u. Zubehör
" 110 "	127 Elektrische Beleuchtungen, Ersatzteile u. Zubehör.
" 128 "	142 Glocken und Ersatzteile, Sirenen, Pfeifen.
" 143 "	157 Lenker, Griffe, Bremsen und Teile dazu, Vorderradgabeln, Vorderradgabeln.
" 158 "	165 Gepäckträger, Kindersitze, Fahrradkörbe, Ständer, Aufzüge, Rucksäcke, Rahmentaschen.
" 166 "	176 Schutzbleche und Teile, Kettenschützer, Kleidernetze, Netzschutzführungen.
" 177 "	181 Trikots und Sweater, Pelerinen, Rennschuhe, Labelaschen, Lenkerfiguren, Fahrtrichtungszeiger, Gummiknippel u. Peitschen, Schreckschußpistolen, Kilometerzähler, Straßenkarten, Fähnchen und Wimpel.
" 182 "	187 Fahrradschlösser, Hangschlösser, Schließketten.
" 188 "	191 Oelkännchen, Oeler, Schmieröl, Vaseline, Putzmittel, Emaillelacke, Pinsel.
" 192 "	197 Felgen, Speichen und Zubehör.
" 198 "	220 Naben, Hebel- und Flügelmuttern, Klauenhebel, Freilaufnaben und Ersatzteile.
" 221 "	223 Klemmbolzen, Kurbelkeile, Aufstiege, Muttern, Unterlegscheiben, Kettenradschrauben, Sortimente.
" 224 "	225 Kugeln, Kugelsortierer, Kugelringe.
" 226 "	229 Kettenräder und Garnituren, Zahnkränze, Freilaufkränze.
" 230 "	241 Tretlager, Reparaturgetriebe, Velox- und Radiallager, Reparaturachsen, F. u. S. Nabenteile, Spezial-Steuersätze, Spezialkurbeln, Glockenlagermuttern und Schrauben.
" 242 "	253 Stahlrohr, Rahmengarnituren, Rahmenrohre, Gabelscheiben, Hintergabel-Strebenrohre, Muffen, Gabelscheiden, Tretlagergehäuse, sowie alle Rohteile.
" 254 "	268 Werkzeuge, Schlüssel, Schraubenzieher, Zangen, Bürsten, Feilen, Gewindeschneidzeuge, Lötlampen, Bohr- und Schleifmaschinen, Schraubstöcke, Drehbänke usw.
" 269 "	412 Kurbeln, Achsen, Schalen, Konen, Gegenringe etc., Steuerungsteile für alle Fabrikate und Dreiradteile.

Nähmaschinen, Sprechapparate, Taschenlampen etc., Seiten 413 bis 460

Seite 413 bis 423	Nähmaschinen und Einzelteile.
" 424 "	426 Kinderwagen.
" 427 "	446 Sprechapparate, Zubehör und Ersatzteile.
" 447 "	451 Ziehharmonikas, Mundharmonikas.
" 452 "	457 Taschenlampen, Batterien, Glühbirnen, Feuerzeuge.
" 458 "	460 Geldkassetten, Rasierapparate, Scheren, Messer, Wringmaschinen, Fußbälle, Rodelschlitzen.

Automobil, Motorrad-Zubehör und Ersatzteile, Seiten 461 bis 690

Seite 462 bis 467	Automobilbereifung, Bibendum-Comfort-Reif., Elastik und Volreifen, Nagelschutzeinlagen.
" 468 "	471 Reparaturmaterial, Vulkanisierapparate, Reparaturkasten und Dosen, Gummilösung, Felgenbänder, Gummiflicken.
" 472 "	479 Fuß- und Werkstatt-Luftpumpen, Tretpumpen, Compressor-Stationen, Luftdruckprüfer, Manometer, Pumpennippel, Ventile und Ersatzteile.
" 480 "	487 Räder, Felgen, Scheibenräder, Radzierkappen, Speichen, Kappenmuttern, Montierwerkzeuge.
" 488 "	494 Armaturen, Kompressionshähne, Ablaßhähne, Kompressionsventile, Benzinfilter, Rohrverschraubungen, Oel- u. Benzindruckmanometer, Tankverschraubungen und Kupferrohr.
" 495 "	505 Fettspritzen, Staufferbuchsen, Schmierfederbolzen, Automobilfedern und Gamaschen, Schmierpressen und Nippel.
" 506 "	509 Stahlrohr, Auspufftöpfe, Zugseil, Spirale, Seilrollen.
" 510 "	519 Kühlwasserpumpen, Kühler und Wasser-Schläuche, Armaturen, Schlauchbinder, Kühler-Dichtungsmittel, Kühlerverschraubungen, Figuren, Autopuppen, Flaggen, Flaggenhalter, Verbandskasten, Straßenkarten, Ausweistaschen, Lehrbücher.
" 520 "	526 Schutzstangen, Stoßdämpfer, Gummimatten, Wagenpuffer, Reifenhüllen, Trittbrettbelag, Winkelschiene.
" 527 "	543 U-Gummi, Türschutzbleche, Automobil-Beschläge, Haubenverschlüsse, Zigarrenanzünder, Toilettekasten, Blumenvasen, Aschbecher, Deckenlampen, Windschutzscheiben, Spiegel, Scheibenwischer.
" 544 "	547 Kugellager, Kugeln, Bremsbelag, Gummigewebe-Gelenkscheiben.
" 548 "	553 Kolbenringe, Kolben, Kolbenbolzen, Lagermetall, Kolbenbolzen und Kolbenring-Werkzeuge, Schleif-, Dichtungs- und Entrüßermittel, Ventilkegel und Werkzeuge.
" 554 "	557 Stahlschrauben, Bolzen, Sechskant- u. Kronen-Muttern, Splinte, Federringe, Unterlegscheiben, Aluminium, Kupfer- und Eisennieten, Muttern und Schraubensortimente.
" 558 "	587 Vergaser u. Einzelteile, Düsen, Düsenlehren, Startervorrichtungen, Anlaßhähne, Brennstoffförderer, Luftreiniger, Benzinstandmesser, Vergaserbrandschutz, Feuerlöscher.
" 588 "	599 Oelkannen, Trichter, Benzin-Kanister, Abfüllpumpen, Abfüllapparate, Dichtungen, Flanschen, Sortimente, Filz
" 600 "	611 Magnetzündler, Zündkerzen, Prüfer, Werkzeuge, Kontaktschrauben, Kabelschuhe, Kabel, Schalter.
" 612 "	625 Lichtanlagen, Sicherungen, Keilriemen, Zahnkränze, Batterien, Scheinwerfer, Schaltkasten, Schaltkastenschlüssel, Handlampen, Stoppampen.
" 626 "	642 Boschhörner, Fahrtrichtungsanzeiger, Suchscheinwerfer, Glühlampen, Schlußlampen, Hupen, Signalpfeifen.
" 643 "	647 Karbid-Scheinwerfer, Brenner, Nummernschilder.
" 648 "	679 Uhren, Tachometer, Kühlerschutzhauben, Ketten, Schneeketten, Heizungen, Bekleidung, Brillen.
" 680 "	690 Putzmittel, Schwämme, Bürsten, Oel, Wagenheber.

Motorrad-Zubehör, Seiten 691 bis 775

Seite 692 bis 708	Kraftradbereifung, Nagelschutzeinlagen, Reparaturmaterial, Luftpumpen, Felgen, Bremsen, Keilriemen, Naben, Bremsnaben, Ketten und Einzelteile.
" 709 "	717 Schutzbleche, Rohteile, Vorderradgabeln, Steuersätze, Lenker, Griffe, Regulierhebel.
" 718 "	727 Fußrasten, Sättel, Soziussitze, Packtaschen, Zugfedern.
" 728 "	749 Getriebe, Uhren, Beleuchtungen, Hupen, Pressen, Ölpumpen, Wimpel, Tachometer, Ventile.
" 750 "	769 Motoren-Einzelteile für Evans, Stock, Snob, K.-C., Phantom, Heilo Maurer, Kurier, T. A. S., Standard, D. K. W., Alba etc.
" 770 "	775 Werkzeuge für Automobile und Motorräder etc.

Seite 8-45

Abteilung:

Fahrräder

Fahrradrahmen

Kinder-Sportfahrzeuge

Seite 46-268

Abteilung:

Fahrrad-Zubehör

Spezial-Ersatzteile

Rohteile

Werkzeuge

Achtung! Sonderwünsche in bezug auf die Ausstattung der Fahrräder werden im Rahmen der Möglichkeit selbstverständlich gern berücksichtigt. Im Interesse einer raschen Lieferung empfehle ich jedoch, die Maschinen in regulärer Ausstattung laut Liste zu bestellen, da durch abweichende Ausstattungen naturgemäß eine Verzögerung in der Montage und Absendung verursacht wird.
Sie bestellen in solchen Fällen die in Frage kommenden Zubehöriteile am besten separat und nehmen dann die Auswechslung derselben dort selbst vor.

Konkurrenz-Modelle

werden mit neutraler Marke, wie **Ideal, Perfekt, Rex, Sieger** usw. nach meiner Wahl geliefert.

Sämtlich
mit Schild, Schritt
und Markenabzug



Bei Ausstattung mit
Badenia- oder
Komet-Freilauf Mehrpreis *fl.*
Rotax- " " *fl.*
Torpedo- " " *fl.*

Modell 1 Spezial-Luxus-Herrenrad

Solides Fabrikat, stabil aber trotzdem gefällig gebaut, Emaillierung schwarz, mit **Goldlinien** auf Rahmen, Gabel und Schutzblechen, **Doppelglockenlager, R. T.-Felgen, helles** Lederzeug einschl. Werkzeugtasche, **vernickelte** Sattelfedern, deutscher Lenker m. kräftiger Bremse, **Astoria-** oder **Mundus-Freilaufnabe**, mit bill. guter **Bereifung**.
Rahmenhöhe 55 cm

Modell 2 Spezial-Herrenrad

Dieselbe Maschine wie Modell 1, jedoch in einfacher Ausstattung, d. h. mit **schwarzen Felgen** und **dunklem Lederzeug**, mit **Freilaufnabe** und **Gummibereifung** wie vor



Bei Ausstattung mit
Badenia- oder
Komet-Freilauf Mehrpreis *fl.*
Rotax- " " *fl.*
Torpedo- " " *fl.*

Die Modelle Nr. 1 - 4 sind auf Wunsch
auch mit rotem oder grünem
Strahlenkopf
lieferbar. Aufpreis *fl.*

Modell 3 Spezial-Luxus-Damenrad

Solides Fabrikat, stabil aber trotzdem gefällig gebaut; schwarz emailliert, mit **Goldlinien** auf Rahmen, Gabel und Schutzblechen, **Doppelglockenlager, R. T.-Felgen, helles** Lederzeug einschl. Werkzeugtasche, **vernick.** Sattelfedern, deutscher Lenker mit kräftiger Bremse, halbes Metallkettenschützer, Kleidernetz, **Astoria-** oder **Mundus-Freilaufnabe**, mit bill. guter **Bereifung**. Rahmenhöhe 55 cm

Modell 4 Spezial-Damenrad

Dieselbe Maschine wie Modell 3, jedoch in einfacher Ausstattung, d. h. mit **schwarzen Felgen** und **dunklem Lederzeug**, mit **Freilaufnabe** und **Gummibereifung** wie vor

Betrifft Modelle 1-4:

Mehrpreis für **F. Peter-Prima-** oder **Favorit-Bereifung** grau *fl.* rot *fl.*
" **Conti-, Dunlop-, Peters-Union-, Polack-, Metzeler-** oder **Excelsior-Prima-Bereifung** stabilblau *fl.* rot *fl.*
" **englischen** Lenker und Bremse *fl.*



Ravensburg-Fahrräder

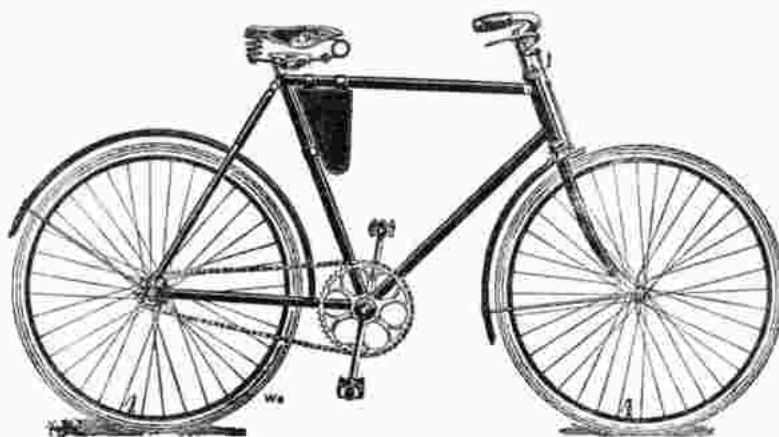

Mit Schild,
Schrift- und Markenabzug

12 Monate
Fabrik - **Garantie** laut
Garantieschein

Modell 8 Ravensburg Luxus-Herrenrad

Stabil - ansprechend - preiswert! Beliebte Tourenmaschine, schwarz emalliert. **Goldlinien** auf Rahmen, Gabel und Schutzblechen, dauerhaftes **Doppelglockenlager**, **R.-T.-Felgen**, **hellvernickeltes Lederzeug**, deutscher od. **englischer Lenker** kräftige Handbremse.

Astoria - oder Mundus - Freilauf - Nabe, F. Peter - Prima -, Favorit-Bereifung oder entsprechende Qualitäten anderer Fabrikate. Rahmenhöhe 50, 55 oder 58 cm

Modell 9 Ravensburg Luxus-Herrenrad mit Keillinierung

Sonder-Ausstattung von einzigartigem Reiz! Rahmen (d. h. also die drei Hauptrohre einschließlich Hintergabel und Strebenrohre) sowie Vorderradgabel und Schutzbleche sind mit

10 mm breiten, bunt-marmorierten Mittelstreifen,

sogenannter **Keillinierung**, versehen. Wer das sieht, ist Käufer! Qualität und sonstige Ausführung der Maschine wie Modell 8.

Komplett mit Gummi und Freilaufnabe

Bei Ausstattung mit **Badenia-**
oder **Komet-Freilauf**

Mehrpreis

Rotax-Freilauf

Torpedo-



Die Modelle Nr. 8 u. 10 können
auf Wunsch auch mit farbigem,
handgemalten **Strahlenkopf**
geliefert werden.
Mehrpreis

Modell 10 Ravensburg Luxus-Damenrad

Stabil - ansprechend - preiswert! Beliebte Damenmaschine, schwarz emalliert, **Goldlinien** auf Rahmen, Gabel und Schutzblechen, dauerhaftes **Doppelglockenlager**, **R.-T.-Felgen**, **Lederzeug hell vernickelt**, deutscher oder **englischer Lenker**, kräftige Handbremse,

halber Metall-Kettenschützer, besseres Kleidernetz, **Astoria- oder Mundus-Freilaufnabe, F. Peter-Prima, Favorit-Bereifung** oder entsprechende Qualitäten anderer Fabrikate. Rahmenhöhe 50, 55 oder 58 cm

Modell 11 Ravensburg Luxus-Damenrad mit Keillinierung

Sonder-Ausstattung von ganz einzigartigem Reiz! Rahmen (d. h. also die drei Hauptrohre einschließlich Hintergabel und Strebenrohre) sowie Vorderradgabel und Schutzbleche sind mit

10 mm breiten, bunt-marmorierten Mittelstreifen,

sogenannter **Keillinierung**, versehen. Eine besonders bei Damen beliebte Mode-Neuheit! Qualität und sonstige Ausführung wie Modell 10.

Komplett mit Gummi und Freilaufnabe

Betrifft Modelle 8-11:

Mehrpreis für rote **F. Peter-Prima-** oder **Favorit-Bereifung**
 „ „ **Conti-, Dunlop-, Peters-Union-, Polack-, Metzeler-** oder **Excelsior-Prima-Bereifung**
 stahlbass „ rot

Berwed-Fahrräder

Hervorragend in Qualität!

Vorbildlich in Ausstattung!

Außergewöhnlich preiswert!

Bei der Herstellung meiner **Berwed-Fahrräder** findet nicht nur **größte Sorgfalt**, sondern auch **ausgesuchtestes Material** Verwendung u. a.

1a nahtloses Präzisions-Stahlrohr,

W. K. C. Hinterbau-Garnituren,

kräftiges **Orig. Präzisions-Doppelglockenlager**

massiv gedrehte Steuerteile

Emaillierung mit **1a Orig. Blume-Lack** und zwar grundiert, dann 2 mal Ueberzuglack, **prima Lederzeug,**

garantiert **rostsicher** vernickelte **Speichen**

} Fabrikat **Präzisions-Werke G. m. b. H., Bielefeld**

prima Lederzeug,

Mit eleg. Schild, Schrift- und Marken-Abzug

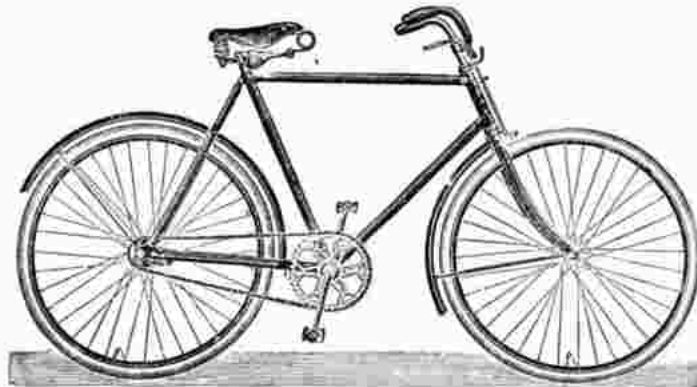

1 Jahr Fabrik-Garantie laut Garantieschein

Modell 15 Berwed-Luxus-Herrenrad

Das preiswerteste Rad für den täglichen Gebrauch. Kräftiger Bau, schwarz emailliert; Rahmen, Gabel und Schutzbleche mit **Doppelgoldlinien** verziert. Ausstattung: **Orig. Präzisions-Doppelglockenlager**, massiv **gedrehter Steuersatz**, Orig.-Fabrikat **Präzision**, Bielefeld, **R. T.-Felgen**, **rostsichere Speichen**, **1a Lederzeug**, hell

vernickelt, deutscher oder **englischer Lenker** mit kräftiger Handbremse **Torpedo-** oder **Rotax-Freilaufnabe**, mit **Conti-, Dunlop-, Peters-Union-, Polack-, Metzeler** oder **Excelsior-Prima-Bereifung**. Rahmenhöhe 50, 56 oder 60 cm

Modell 16 Berwed-Luxus-Herrenrad mit geflammter Keillinierung

Rahmen (d. h. also, die 3 Hauptrohre einschl. Hintergabel und Strebenrohre) sowie Vordergabel und Schutzbleche sind mit **10 mm breiten, buntmarmorierten Mittelstreifen**,

so genannter **Keillinierung**, versehen. Qualität Ausführung und sonstige Ausstattung wie Modell 15, komplett mit Gummi und Freilaufnabe #

Auf Wunsch Ausstattung mit handgemaltem **farbigem Strahlenkopf**

Aufpreis

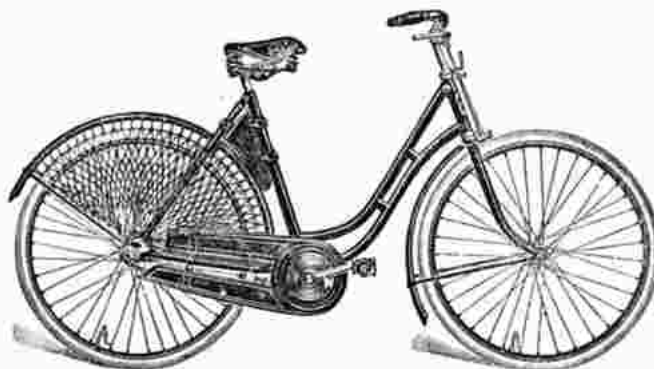

Aufpreis für rote **Conti-, Dunlop-, Peters-Union-, Polack-, Metzeler** oder **Excelsior-Prima-Bereifung** #

Modell 17 Berwed-Luxus-Damenrad

Das preiswerteste Rad für den täglichen Gebrauch! Kräftiger Bau, schwarz emailliert; Rahmen, Gabel und Schutzbleche mit **Doppelgoldlinien** verziert. Ausstattung: **Orig. Präzisions-Doppelglockenlager**, massiv **gedrehter Steuersatz**, Orig.-Fabrikat **Präzision**, Bielefeld, **R. T.-Felgen**, **rostsichere Speichen**, **1a Lederzeug**,

hell vernickelt, deutscher oder **englischer Lenker** mit kräftiger Handbremse, eleganter $\frac{1}{2}$ oder $\frac{1}{4}$ Kettenschützer, feines Kleidernetz, **Torpedo-** oder **Freilaufnabe**, mit **Conti-, Dunlop-, Peters-Union-, Polack-, Metzeler-** od. **Excelsior-Prima-Bereifung**. Rahmenhöhe 50, 55 oder 58 cm

Modell 18 Berwed-Luxus-Damenrad mit geflammter Keillinierung

Rahmen (d. h. also die 3 Hauptrohre einschl. Hintergabel und Strebenrohre) sowie Vordergabel und Schutzbleche sind mit **10 mm breiten, buntmarmorierten Mittelstreifen**

so genannter **Keillinierung**, versehen. Qualität Ausführung und sonstige Ausstattung wie Modell 17, komplett mit Gummi und Freilaufnabe #



Orig. „Renoma“-Fahrräder



Garantiert

**Innen-
lötung!**

Best bekanntes Fabrikat!

Die **Qualitäts-Marke**, seit **ca. 30 Jahren** bekannt, bewährt und beliebt! Präzision bis ins kleinste Teilchen! Zuverlässig, auch bei größten Strapazen! Trotzdem elegant im Bau, auch für den verwöhntesten Geschmack!

Auf sämtliche
Renoma-Fahrräder
1 Jahr
Fabrik-Garantie
laut
Garantieschein



B.W.

Sämtliche **Renoma-**
Fahrräder sind mit hoch-
feinem **Emalle-**Steuer-
kopfschild, **Schrift** und
Marken-Abzügen ver-
sehen; außerdem **Garantieschildchen** am Sattel-
stützrohr

Modell 22 Orig. Renoma-Herrenrad in Luxus-Ausstattung

Rahmen: Innenlötung, schwarz emailiert mit **Doppelgoldlinien** verziert, Höhe 50, 55 oder 60 cm
Vordergabel: Verstärkte Ausführung, **Kopf** und **Enden vernickelt**
Tretlager: **Doppelglockenlager** mit Kettenrad, $\frac{1}{2}$ "- oder $\frac{3}{8}$ "-Teilung
Lenkstange: Deutsche oder **englische** Form nach Wahl, starke Handbremse
Pedale: Mit Gummi, Markenfabrikat
Kette: Beste Rollenkette, Markenerzeugnis

Lederzeug: Prima Hammocksattel, **hell vernickelt**, helle Werkzeugtasche mit Werkzeug
Freilaufnabe: **Torpedo** oder **Rotax**
Speichen: Garantiert **rostsicher** vernickelt
Felgen: **Errtee**, $28 \times 1\frac{1}{2}$ " für Wulstreifen
Bereifung: **Conti**, **Dunlop**, **P.-U.**, **Excelsior**, **Metzeler** oder **Polack-Prima** (auf Wunsch **rot** gegen Aufpreis von $\frac{A}{-}$)

Die Modelle Nr. 22 und
23 sind auch mit
handgemalten
farbigem Strahlen-
kopf lieferbar
Aufpreis $\frac{A}{-}$



B.W.

Zu jedem **Renoma-**
oder **Orkan-**Fahrrade
eine hochfeine **Triller-**
oder **Doppelschlag-**
Glocke gratis!

Modell 23 Orig. Renoma-Damenrad in Luxus-Ausstattung

Rahmen: Innenlötung, schwarz emailiert mit **Doppelgoldlinien** verziert, Höhe 50, 55 oder 60 cm
Vordergabel: Verstärkte Ausführung, **Kopf** und **Enden vernickelt**
Tretlager: **Doppelglockenlager** mit Kettenrad, $\frac{1}{2}$ "- oder $\frac{3}{8}$ "-Teilung
Lenkstange: Deutsche oder **englische** Form nach Wahl mit starker Handbremse
Pedale: Markenfabrikat mit Gummi
Kette: Beste Rollenkette, Markenerzeugnis
Lederzeug: Prima Hammocksattel, **hell vernickelt**, helle Werkzeugtasche mit Werkzeug

Freilaufnabe: **Torpedo** oder **Rotax**
Speichen: Garantiert **rostsicher** vernickelt
Felgen: **Errtee**, $28 \times 1\frac{1}{2}$ " für Wulstreifen
Bereifung: **Conti**, **Dunlop**, **P.-U.**, **Excelsior**, **Metzeler** oder **Polack-Prima** (auf Wunsch **rot** gegen Aufpreis von $\frac{A}{-}$)
Kettenschützer: Halbe Form, aus Metall mit Goldlinien
Kleidernetz: Prima Luxusnetz in prächtiger Farben-Zusammenstellung



Orig. Renoma-Fahrräder

Außenlötung.

Die Qualitäts-Marke, seit ca 30 Jahren bekannt, bewährt und beliebt! Zuverlässig auch bei täglicher intensiver Beanspruchung!
Wetterfeste Lackierung und Vernickelung! Eleganter Bau, leichter Lauf!

Auf sämtliche
Renoma-Fahrräder
1 Jahr
Fabrikgarantie
laut
Garantieschein!

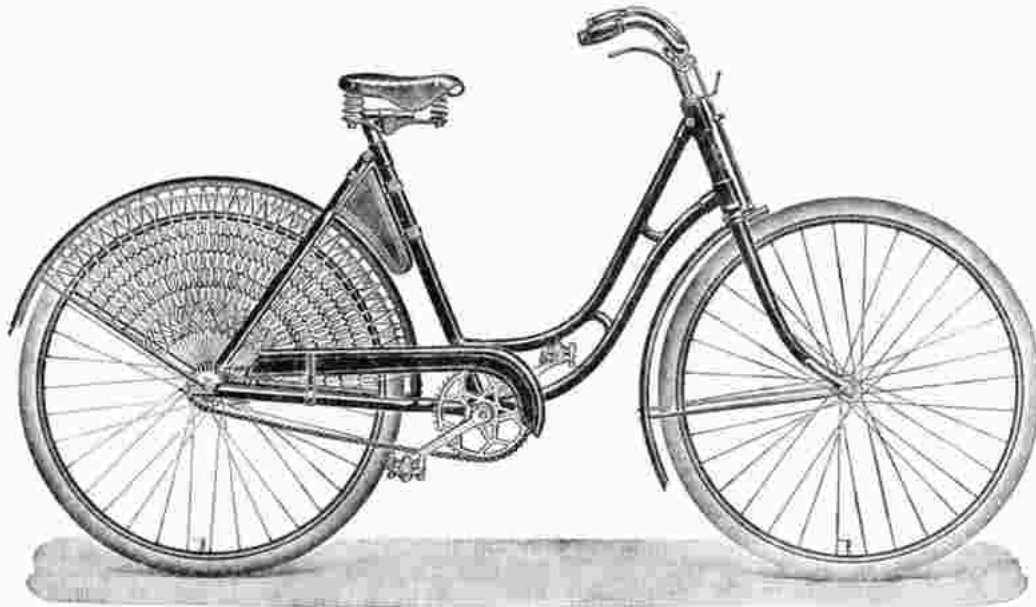

Garantiert
Außenlötung
und allerbestes
Material!

Modell 27 Leichtes Renoma-Damenrad mit Außenlötung in Luxus-Ausstattung

Rahmen: Außenlötung (gemulft) mit Ausfallenden, schwarz emailiert mit doppelten Goldlinien verziert. Höhe 55 cm.
Vordergabel: stabile Ausführung, Kopf vernickelt.
Tretlager: Keillager mit Kettenrad, $\frac{1}{8}$ " Teilung.
Lenkstange: deutsche oder englische Form nach Wahl mit starker Handbremse.
Pedale: Markenfabrikat, mit Gummi.
Kette: beste Rollenkette, Markenfabrikat.
Lederzeug: prima Hammocksattel, hell vernickelt, helle Werkzeugtasche mit Werkzeug.

Freilaufnabe: Torpedo oder Rotax.
Speichen: garantiert rostsicher vernickelt.
Felgen: Ertee, $28 \times 1\frac{1}{4} \times 1\frac{3}{4}$ oder $28 \times 1\frac{1}{2}$ für Wulstreifen.
Bereifung: Conti-, Dunlop-, P.-U., Excelsior-, Metzeler- oder Polack-Prima (a. Wunsch auch in rot gegen Aufpr. v. fl)
Kettenschützer: halbe Form, aus Metall, mit Goldlinien.
Kleidernetz: feines, modernes Luxusnetz.

Vorstehende Damenmaschine wird auf Wunsch mit Hebelmuttern ausgestattet.

Sämtliche Renoma-Fahrräder werden m. hochf. Emaille-Steuerkopfschild und Marken-Abzügen ausgestattet!



Auf sämtliche
Renoma-Fahrräder
1 Jahr
Fabrik-Garantie
laut
Garantieschein!

Modell 28 Orig. Renoma-Halbrenner m. Außenlötung, leichte Luxus-Maschine

Rahmen: aus erstklassigem Rohmaterial, Außenlötung, (gemulft) Ausfallenden, schwarz emailiert mit Doppelgoldlinien. Rahmenhöhe 55 cm.
Vordergabel: verstärkt, mit vernickeltem Kopf.
Tretlager: leichtes stabiles Keillager, Art Thompson Kettenrad $\frac{1}{8} \times \frac{1}{8}$ ".
Lenkstange: Rennlenker ohne Bremse Form Aberger, Dobbrack oder Golle.
Pedale: Rat-Trap, Markenfabrikat, ohne Fußhalter.
Kette: beste Rollenkette Markenfabrikat.

Lederzeug: prima Rennsattel, hell vernickelt, helle, viereckige Werkzeugtasche mit Werkzeug.
Naben: Gute, leichte Vorderradnabe Torpedo- oder Rotax-Freilaufnabe.
Speichen: garantiert rostsicher vernickelt.
Felgen: Ertee-Hohlfelgen $28 \times 1\frac{1}{2}$ oder $28 \times 1\frac{1}{4} \times 1\frac{3}{4}$ für Wulstreifen.
Bereifung: Conti-, Dunlop-, P.-U., Excelsior-, Metzeler- oder Polack-Prima stahlblau (auf Wunsch auch rot gegen Aufpreis von fl)

Modell 29 Leichte Renoma-Tourenmaschine mit Außenlötung in Luxus-Ausstattung

Wie Modell Nr. 28 jedoch mit Schutzblechen, Lenker deutsch oder englisch, mit kräftiger Handbremse, Pedale mit Gummi-Einlagen, prima Hammocksattel, hell vernickelt, helle, halbrunde Tasche mit Werkzeug; ferner Torpedo oder Rotax-Freilauf und Conti-, Dunlop-, P.-U., Excelsior- oder Polack-Prima-Bereifung, stahlblau auf Wunsch (auch rot, gegen Aufpreis von fl)

Lieferung obiger Modelle auf Wunsch auch mit handgemaltem, farbigem Strahlenkopf Aufpreis fl

Orig. Renoma-Fahrräder

Eine Klasse für sich!

1 Jahr Fabrik-Garantie!



Eleganter Bau!

Leichter Lauf!

Qualitäts-Arbeit!

Garantiert Hartlötung! Hochglanz-Emallierung, wetterfeste Vernickelung! Mit elegantem **Emaille-Steuerkopfschild**, Schrift- und Marken-Abzug auf den Rahmenrohren, außerdem Garantieschildchen am Sattelstützrohr.



Modell 32 Extra leichter Renoma-Straßenrenner, Außenlötung

Rahmen: aus erstklassigem Rohmaterial. **Außenlötung**, ausgefärbte oder volle Steuerhülfen, schwarz emalliert, mit **doppelten Goldlinien**, **Hinterbau konisch**, d. h. aus geraden, nach unten spitz zulaufenden Stahlrohrstreben von rundem Querschnitt hergestellt. Außerdem sind die unteren Strebenrohre durch **eingedrückte Längsrippen** noch besonders **versteift**. Starke Hintergabel-**Austallenden**. Rahmenhöhe 53 oder 57 cm.

Vordergabel: moderne, stabile Ausführung mit vernickeltem Kopf und **vernickelten Enden**.

Tretlager: Staubsicheres **Keilgetriebe**, Art **B. S. A.** mit eingeschraubten Lagerschalen; leicht, trotzdem dauerhaft. Kettenrad $\frac{1}{2} \times \frac{1}{4}$ ", prima Vernickelung.

Lenkstange: Rennmodell, neueste Form, Dobbrack. **Aberger** oder Goll.

Pedale: Rat-Trap (Renn-Modell) Markenfabrikat.

Kette: Prima Rollenkette, Markenfabrikat

Lederzeug: Prima **Rennsattel**, lange, schmale Form, **hell vernickelt**; helle viereckige Werkzeugtasche mit Werkzeug.

Naben: Prima Vorderrad-**Renn-Nabe** mit **Hebelmuttern**, **Torpedo-** od. **Rotax-Freilaufnabe** mit **Rennhebel** und **Hebelmuttern**.

Speichen: garantiert **rostsicher** vernickelt.

Felgen: **Erntee-Hohlstahlfelgen** für Wulstreifen $28 \times 1\frac{1}{4} \times 1\frac{3}{4}$.

Bereifung: **Conti-**, **Dunlop-**, **Peters-Union-**, **Excelsior-**, **Metzeler-** oder **Polack-Prima**, stahlblau oder rot. M

Modell 33 Renoma-Straßenrenner,

Genau wie vor, jedoch mit **Holzfelgen** und **roten Prima-Drahtreifen** (anstatt Stahlfelgen und Wulstpneumatiks) ausgestattet. M

Modell 34 Renoma-Straßenrenner,

Genau wie Renner Nr. 32, jedoch mit **Holzfelgen** u. **la Polack-Schlauchreifen**, Type V (anstatt Stahlfelgen u. Wulstpneumatiks) ausgestattet. M

Lieferung der Modelle Nr. 32 bis 34 auch mit handgemaltem farbigem Strahlenkopf möglich.

Aufpreis M

Besonders ansprechend wirkt der Renoma-Renner in **bunter Emallierung**:

A: rot emalliert mit eifenbeinfarbigem Stern oder
B: lila emalliert mit eifenbeinfarbigem Stern

} Aufpreis M

Zu jedem Renoma- und Orkan-Fahrrad eine hochfeine Triller- oder Doppelschlag-Glocke **gratis!**

Allwetter-Fahrräder

**1 Jahr Fabrikgarantie
laut Garantieschein**

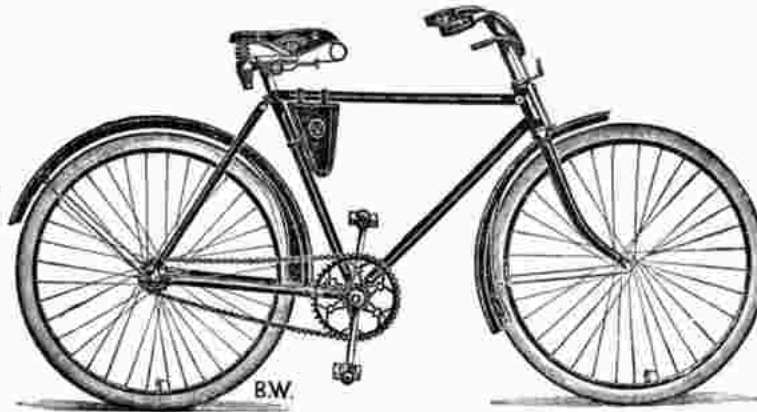

**1 Jahr Fabrikgarantie
laut Garantieschein**

Modell 37 Berwed-Allwetterrad preiswert und gut

Rahmen: Kräftig, aus nahtlosem **Präzisions-Stahlrohr**, schwarz emailliert mit **doppelten Goldlinien**, massiv-gedrehter **Steuer-satz**. Orig.-Fabrikat **Präzision**, breite Schutzbleche mit **Seitenverkleidung** und **verlängertem Vorderblech**. Höhe 56 oder 60 cm.

Vordergabel: Verstärktes Modell mit vernickeltem Kopf.

Tretlager: Bewährtes **Doppelglockenlager**, Orig.-Fabrikat **Präzision** G. m. b. H., Bielefeld, Kettenrad $\frac{1}{2}$ " Teilung, ff. vernickelt.

Kette: Prima Rollenkette, leicht laufend.

Pedale: Beste **Gummiklotz-** oder Flügelpedale.

Lenkstange: englische oder deutsche Form nach Wahl, kräftige Handbremse.

Lederzeug: Extra großer **Hammock-** oder prima **Regulierfeder-sattel** mit Zug- und Druckfedern, hell-vernickelt oder dunkel, Satteltasche mit Werkzeug.

Naben: Qualitäts-Vorderradnabe **Torpedo-** oder **Rotax-Freilaufnabe**.

Speichen: garantiert **rostsicher** vernickelt.

Felgen: Für Wulstreifen $28 \times 1\frac{1}{8}$, **Errtee** oder schwarz.

Bereifung: **Conti-, Dunlop-, P.-U.-, Polack-, Metzeler-** oder **Excelsior-Prima**, stahlblau.

Modell 38 Renoma-Allwetterrad, Innenlötlung

Rahmen: Aus allerbestem Material, garantiert **Innenlötlung**, schwarz emailliert mit **Doppelgoldlinien**, breite Schutzbleche mit **Seitenverkleidung** und durchgehendem Vorderblech. Mit hochfeinem **Emalieschild**, Schritt- und Marken-Abzügen. Höhe 50, 55 oder 60 cm.

Vordergabel: Verstärkte, eleg. Ausführung, Kopf und Enden vernickelt.

Tretlager: Dauerhaftes **Doppelglockenlager**, mit Kettenrad $\frac{1}{2}$ " oder $\frac{3}{8}$ " Teilung sorgfältig vernickelt.

Kette: Beste Rollenkette Markenfabrikat.

Pedale: Beste **Gummiklotz-** oder Flügelpedale.

Lenkstange: englische oder deutsche Form nach Wahl, mit starker Handbremse.

Lederzeug: Extra großer **Hammock-** oder prima **Regulierfeder-sattel** (mit Zug- und Druckfedern) hell-vernickelt oder dunkel, Satteltasche mit Werkzeug.

Naben: Qualitäts-Vorderradnabe **Torpedo-** oder **Rotax-Freilaufnabe**.

Speichen: garantiert **rostsicher** vernickelt.

Felgen: für Wulstreifen $28 \times 1\frac{1}{8}$, **Errtee** oder schwarz.

Bereifung: **Conti-, Dunlop-, P.-U.-, Excelsior-, Metzeler-** oder **Polack-Prima**, stahlblau.

Modell 39 Orkan-Allwetterrad Innenlötlung

Starkes Strapazierrad

Original-Fabrikat der Fahrrad- und Waffenfabrik **C. G. Haenel, Suhl**.

Rahmen: Prima **nahtlose Präzisions-Stahlrohre**, **Innenlötlung**, ausgesprochene **Qualitätsarbeit**, schwarz emailliert **Doppelgoldlinien**, mit elegantem **Emalieschild**, Schritt und Marken-Abzügen auf Rahmenrohren und Schutzblechen. Breite Schutzbleche mit **Seitenverkleidung** und durchgehendem Vorderblech. Höhe 55 oder 60 cm.

Vordergabel: Kräftige Konstruktion, verstärktes Schaftrohr, elegante Form Kopf und Enden vernickelt.

Tretlager: Dauerhaftes, staubsicheres **Doppelglockenlager**, in Bezug auf Konstruktion Auswahl des Materials und genaue Bearbeitung das Ergebnis jahrzehntelanger Erfahrung, Kettenrad mit angewalztem Rand, starke Vernickelung $\frac{1}{8}$ " Teilung.

Kette: Erstklassige Rollenkette, Markenfabrikat.

Pedale: **Gummiklotz-** oder Flügelpedale, Marken-Erzeugnis.

Lenkstange: ff auf Kupfer vernickelt, **englische** Form, elegante, sicher wirkende Handbremse.

Lederzeug: Extra großer **Hammock-** oder prima **Regulierfeder-sattel** (Federung auf Druck und Zug) hell-vernickelt oder dunkel, Satteltasche mit Werkzeug.

Naben: Erstklass. Vorderradnabe **Torpedo-** oder **Rotax-Freilaufnabe**.

Speichen: 2 mm stark, garantiert **rostsicher** vernickelt.

Felgen: Für Wulstreifen $28 \times 1\frac{1}{8}$, **Errtee** oder schwarz.

Bereifung: Führende Qualitätsmarken wie **Conti-, Dunlop-, P.-U.-, Polack-, metzeler-** oder **Excelsior-Prima**, stahlblau.

Zu jedem Renoma- und Orkan-Fahrrad eine hochfeine Triller- oder Doppelschlag-Glocke **gratis!**



Stahlrad-Orlow-Fahrräder

Erzeugnisse einer der bekanntesten Markenfabriken
 Leichtlaufende Tourenmaschinen für den täglichen Gebrauch. Allen Anforderungen gewachsen, daher absolut zuverlässig.
Besonders starke Rahmenrohre.

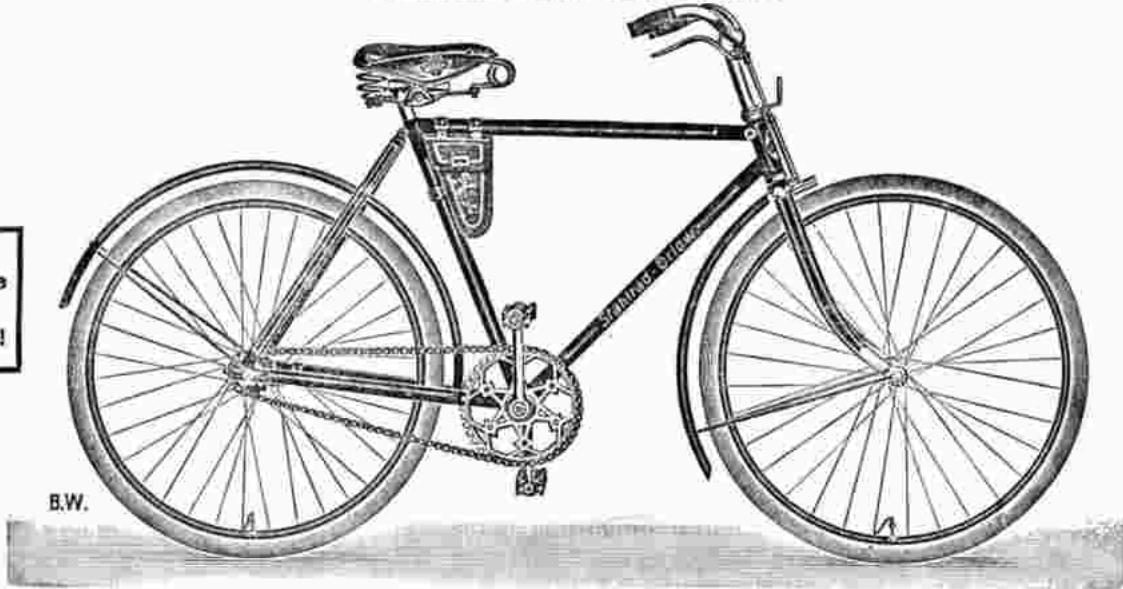

**12 Monate
 Fabrik-Garantie
 laut
 Garantieschein!**

**Garantiert naht-
 loses Stahlrohr
 und Innenlötung!**

Modell 50 Stahlrad-Orlow-Luxus-Herrenrad

Rahmen: Aus besten, nahtlosen Stahlrohren, **Innenlötung**, schwarz emailliert mit doppelten Goldlinien, Höhe 55 und 60 cm.
Vordergabel: Verstärkte Ausführung, Kopf vernickelt, Präzisions-Steuerteile.
Tretlager: Bewährtes, unverwüstliches **Doppelglockenlager**, Kettenrad-Teilung $\frac{1}{8}$ " starke Vernickelung.
Kette: Prima Rollenkette, Markenfabrikat.
Pedale: Marken-Erzeugnis mit Gummi-Einlagen.
Lenkstange: Deutsche oder **englische Form** nach Wahl, mit starker Handbremse.

Lederzeug: **Heller** Hammocksattel mit **vernickelten** Federn, prima Qualität, helle Werkzeugtasche mit Werkzeug.
Naben: Erstklassige Vorderradnabe **Torpedo-** oder **Rotax-Freilaufnabe**.
Speichen: Garantiert **rostsicher** vernickelt.
Felgen: **Erree**, für Wulststreifen 28x1 1/2".
Bereitung: **Conti-, Dunlop-, P.-U.-, Excelsior-, Metzeler-** oder **Polack-Prima** (auf Wunsch auch rot gegen Aufpreis von ..)

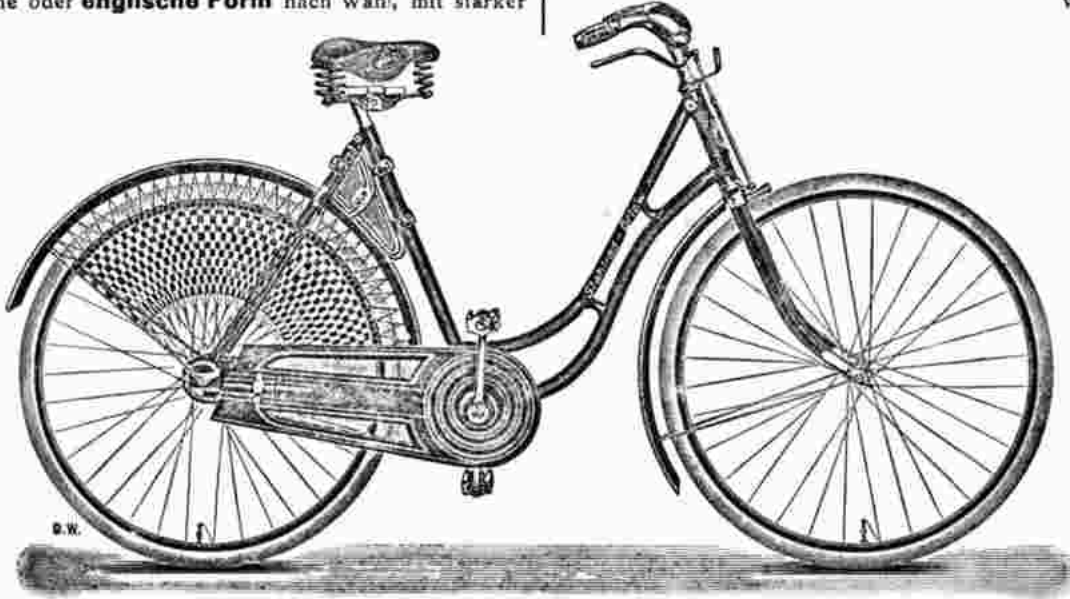

**Garantiert naht-
 loses Stahlrohr
 und Innenlötung!**

**12 Monate
 Fabrik-Garantie
 laut
 Garantieschein!**

Modell 51 Stahlrad-Orlow-Luxus-Damenrad

Rahmen: Aus besten nahtlosen Stahlrohren, gefällige, geschweifte Form, **Innenlötung**, schwarz emailliert, mit doppelten Goldlinien, Höhe 52 und 55 cm.
Vordergabel: Verstärkte Ausführung, Kopf vernickelt, Präzisions-Steerteile.
Tretlager: Bewährtes unverwüstliches **Doppelglockenlager**, Kettenrad-Teilung $\frac{1}{8}$ " Teilung, starke Vernickelung.
Kette: Prima Rollenkette, Marken-Erzeugnis.
Pedale: Markenfabrikat, mit Gummi-Einlagen.
Lenkstange: Deutsche oder **englische Form**, nach Wahl, starke Handbremse.

Lederzeug: Prima **heller** Hammocksattel mit **vernickelten** Federn, helle Werkzeugtasche mit Werkzeug.
Naben: Erstklassige Vorderradnabe **Torpedo-** oder **Rotax-Freilaufnabe**.
Speichen: Garantiert **rostsicher** vernickelt.
Felgen: **Erree**, für Wulststreifen 28x1 1/2".
Bereitung: **Conti-, Dunlop-, P.-U.-, Excelsior-, Metzeler-** oder **Polack-Prima** (auf Wunsch auch rot gegen Aufpreis von ..)
Kettenschützer: Halbe oder dreiviertel Form, aus Metall, mit Goldlinien.
Kleidernetz: Haltbares Luxusnetz in moderner Aufmachung.

Wenn gewünscht, kann Lieferung der Modelle Nr. 50 und 51 auch mit **handgemalten farbigen Strahlenkopf** erfolgen.
 Aufpreis ..



Orkan-Fahrräder

Das Höchste in **Vollkommenheit** und **Qualität!** Orkan ist seit ca. **30 Jahren** weit über Deutschlands Grenzen hinaus als Qualitäts- und Strapazier-Rad bekannt und beliebt. Orkan-Maschinen werden besonders dort bevorzugt, wo eine besondere Beanspruchung des Rades ohne Rücksicht auf Belastung, Wegebeschaffenheit und Wetter verlangt wird.

Garantiert **nahtloses** Stahlrohr und **Innenlötung!** Die 3 Hauptrohre haben einen **Durchmesser von je 29 mm**, wodurch **absolute Haltbarkeit** verbürgt ist. Jede Orkan-Maschine wird mit hochfeinem **Emaille-Steuerkopfschild** und Marken-Abzügen ausgestattet.

Mehrprijs für handgemalten, farbigen Strahlenkopf .4

Behalte mir vor, Modell 54 auch mit **26 mm** starken Röhren zu liefern.

1 Jahr Fabrik-Garantie laut Garantieschein!

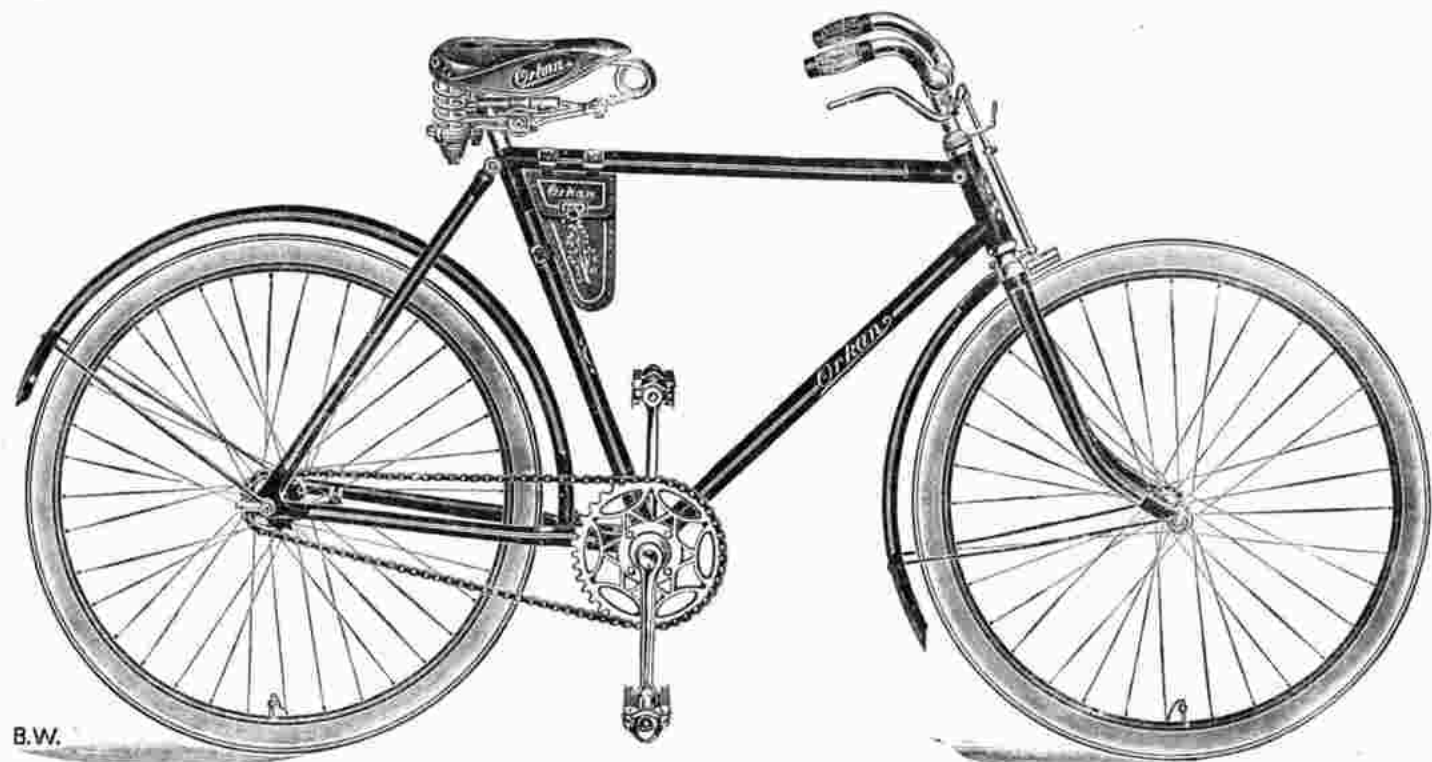

B.W.

Modell 54 Orig. Orkan Luxus-Herrenrad, extra stark

Rahmen: Besonders starke, nahtlose Stahlrohre, **Innenlötung**, schwarz emailliert, mit **Doppelgoldlinien**, Höhe 55 oder 60 cm.

Vordergabel: Aus allerbestem Material. an Stabilität unübertroffen, Kopf vernickelt.

Tretlager: Bewährtes, unverwüstliches **Doppelglockenlager**, auch bei größter Beanspruchung immer zuverlässig. Kettenrad $\frac{6}{8}$ " Teilung, extra starke Vernickelung.

Kette: Erstklassige Rollenkette, Markenfabrikat.

Pedale: Mit Gummi-Einlagen, Marken-Erzeugnis.

Lenkstange: Dauerhaft vernickelt, deutsche oder **englische Form**, nach Wahl, bessere Präzisionsbremse.

Lederzeug: Besonders ausgesuchte Qualität. **1a Regulierledersattel** (Federung auf Druck und Zug) **hell vernickelt**, helle Werkzeugtasche mit Werkzeug.

Naben: Präzisions-Vorderradnabe, **Torpedo-** oder **Rotax-Freilaufnabe**.

Speichen: Garantiert **rostsicher** vernickelt.

Fegen: **Erntee**, für Wulstreifen $28 \times 1\frac{1}{8}$ ".

Bereifung: Führende Fabrikate, wie **Conti-, Dunlop-, P.-U., Polack-, Metzeler-** oder **Excelsior-Prima** nach Wahl stahlblau oder rot.

Reklame-Material gratis!

Verlangen Sie meine mehrfarbigen **Orkan-Plakate!**

Zu jedem **Orkan-** und **Renoma-**Fahrrad eine hochfeine **Triller-** oder **Doppelschlag-Glocke gratis!**

Orkan-Fahrräder



Das **Höchste** in **Vollkommenheit** und **Qualität!** Orkan ist seit **ca. 30 Jahren** weit über Deutschlands Grenzen hinaus als Qualitäts- und Strapazier-Rad **bekannt, bewährt** und **beliebt**. Orkan ist eine **Spitzenleistung** der deutschen Fahrrad-Industrie.

Mit hochfeinem Orkan-**Emaill**-Steuerkopfschild und Marken-Abzügen.

Mehrpreis für
hangemalten, farbigen Strahlenkopf *

Garantiert Innenlötung!
1 Jahr Fabrik-Garantie laut Garantieschein!

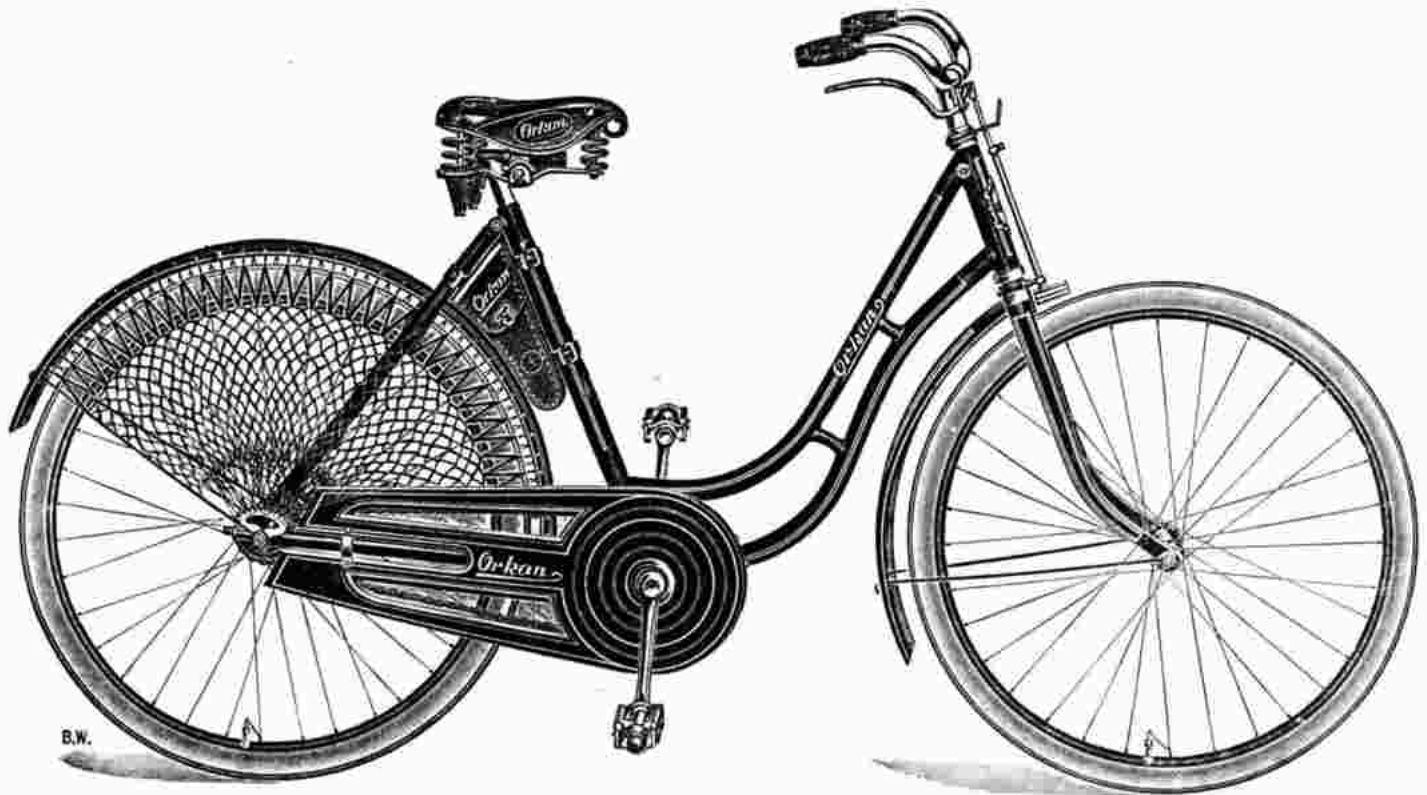

Modell 56 Orig. Orkan Luxus-Damenrad extra stark

Rahmen: Besonders starke, nahtlose Stahlrohre, **Innenlötung**, schwarz emailliert, mit doppelten **Goldlinien**.

Vordergabel: Außerordentl. stabil, allerbestes Material. Kopf vernickelt

Tretlager: Bewährtes, unverwüßliches **Doppelglockenlager**, für größte Beanspruchung konstruiert. Kettenrad $\frac{2}{3}$ " Teilung, dauerhafteste Vernickelung.

Kette: Erstklassige Rollenkette, Markenfabrikat.

Pedale: Mit Gummi-Einlagen, Marken-Erzeugnis

Lenkstange: ff. vernickelt, deutsche oder **englische Form** nach Wahl, bessere Präzisionsbremse.

Lederzeug: Besonders ausgesuchte Qualität. **1a Regulierfeder-sattel** (Federung auf Druck und Zug), **hell vernickelt**, helle Werkzeugtasche mit Werkzeug.

Naben: Präzisions-Vorderradnabe, **Torpedo-** oder **Rotax-Freilaufnabe**.

Speichen: garantiert **rostsicher** vernickelt.

Felgen: **Errtee** für Wulstreifen $28 \times 1\frac{1}{2}$.

Bereifung: Führende Qualitätsmarken wie **Conti-, Dunlop-, P.U., Polack-, Metzeler-** oder **Excelsior-Prima**, stahlblau oder rot.

Kettenschützer: Aus Metall, mit Goldlinien, ohne Zelluloidfenster, halbe oder dreiviertel Form.

Kleidernetz: Modernes, dichtes Seidennetz in prächtigen Farben *

Die Maschine wird nach Maßgabe der Lagervorräte mit **26** oder **29** mm starken Rahmenrohren geliefert.

Reklame-Material gratis!

Verlangen Sie meine geschmackvollen **Orkan-Plakate!**

Zu jedem **Orkan-** und **Renoma-**Fahrrade eine hochfeine **Triller-** oder **Doppelschlag-Glocke gratis!**

Orkan-Fahrräder mit Federgabel

Nachstehende 2 Modelle sind für **besonders schlechte Straßenverhältnisse** (Kopfsteinpflaster, ungepflegte Landstraßen usw.) konstruiert. Die eingebaute **Ideal-Federgabel mit Blattfederung absorbiert** nicht nur sämtliche Erschütterungen, sondern ermöglicht auch ein **schlag- und stoßfreies Fahren**. Im übrigen sei noch auf die **extra starken Rahmenrohre** - Durchmesser **29 mm** - ferner auf das strapazierfähige **Doppelglockenlager** und den außerordentlich gut gefederten **Regulierfedersattel** hingewiesen. Mit hochfeinem **Emaille-Steuerkopfschild** und **Marken-Abzügen**.

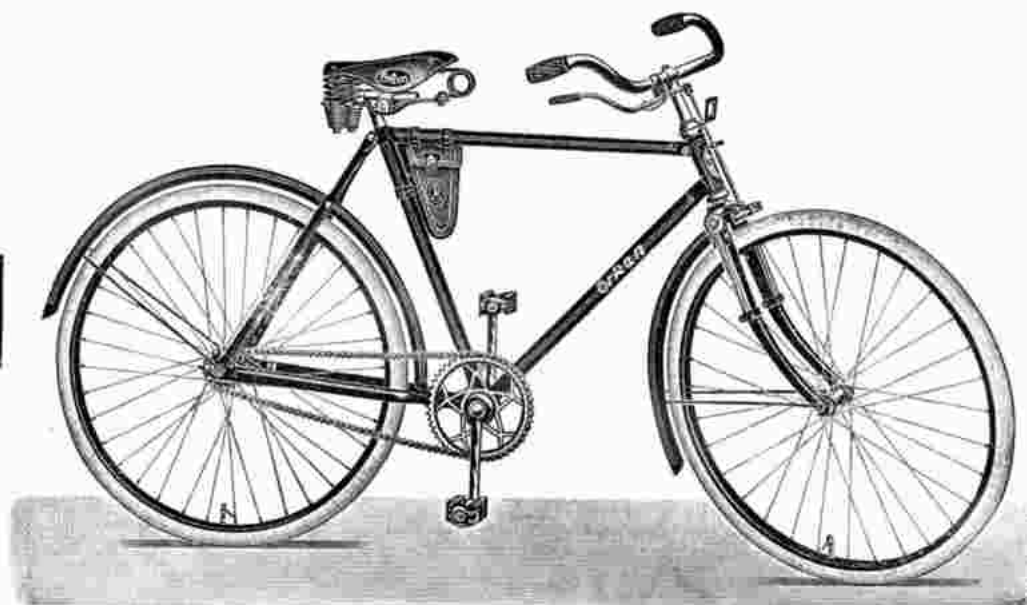

Garantiert
Innenlötung und
nahtloses Stahlrohr!

1 Jahr
Fabrik-Garantie
laut Garantie-Schein!

Modell 59 Gefedertes Orkan-Herrenrad in Luxus-Ausstattung

Rahmen: Besonders **starke, nahtlose** Stahlrohre. **Innenlötung**, schwarz emailliert, mit **Doppelgoldlinien**, Höhe 55 und 60 mm.

Vordergabel: Original **Ideal-Federgabel** mit **Blattfedern** aus Ia Spezialstahl, **stoß- und erschütterungsfrei** auch auf schlechtesten Straßen, Kopf vernickelt.

Trellager: Bewährtes unverwüstliches **Doppe'glockenlager**, auch bei größter Beanspruchung immer zuverlässig, Kettenrad $\frac{3}{8}$ " Teilung, extra starke Vernickelung.

Kette: Erstklassige Rollenkette, Markenfabrikat.

Pedale: mit Gummi-Einlagen, Marken-Erzeugnis.

Lenkstange: dauerhaft vernickelt, deutsche oder **englische Form** nach Wahl, beste Präzisions-Handbremse.

Lederzeug: Besonders ausgesuchte Qualität, **Ia Regulierfedersattel** (Federung auf Druck und Zug) **hell-vernickelt**, helle Werkzeugtasche mit Werkzeug.

Naben: Präzisions-Vorderradnabe, **Torpedo-** oder **Rotax-Freilaufnabe**.

Speichen: garantiert **rostsicher** vernickelt.

Felgen: **Errtee**, für Wulstreifen $28 \times 1\frac{1}{2}$ ".

Bereifung: Führende Qualitätsmarken wie **Conti-, Dunlop-, P.-U., Polack-, Metzeler-** oder **Excelsior-Prima** nach Wahl, stahlblau oder **rot**.

Mehrpreis für farbigen Strahlenkopf, welcher jedoch nur auf dem Steuerrohr, nicht aber auf der Gabel erscheint 

Modell 60 Gefedertes Orkan-Damenrad in Luxus-Ausstattung

Rahmen: Besonders **starke, nahtlose** Stahlrohre **Innenlötung**, schwarz emailliert, mit doppelten **Goldlinien**.

Vordergabel: Original **Ideal-Federgabel** mit **Blattfedern** aus Ia Spezialstahl, **stoß- und erschütterungsfrei**, auch auf schlechtesten Straßen, Kopf vernickelt.

Trellager: Bewährtes, unverwüstliches **Doppelglockenlager**, für größte Beanspruchung konstruiert, Kettenrad $\frac{3}{8}$ " Teilung, dauerhafteste Vernickelung.

Kette: Erstklassige Rollenkette, Markenfabrikat.

Pedale: mit Gummi-Einlagen, Marken-Erzeugnis.

Lenkstange: ff. vernickelt, deutsche oder **englische Form** nach Wahl, beste Präzisions-Handbremse.

Lederzeug: Besonders ausgesuchte Qualität, **Ia Regulierfedersattel** (Federung auf Druck und Zug), **hell vernickelt**, helle Werkzeugtasche mit Werkzeug.

Naben: Präzisions-Vorderrad-Nabe, **Torpedo-** oder **Rotax-Freilaufnabe**.

Speichen: Garantiert **rostsicher** vernickelt.

Felgen: **Errtee**, für Wulstreifen $28 \times 1\frac{1}{2}$ ".

Bereifung: Führende Qualitätsmarken, wie **Conti-, Dunlop-, P.-U., Polack-, Metzeler-** oder **Excelsior-Prima**, stahlblau oder **rot**.

Kettenschützer: Aus Metall, mit Goldlinien, ohne Zelluloidfenster, halbe oder dreiviertel Form.

Kleidernetz: Prima Seidennetz, moderne Ausführung. 

Mehrpreis für farbigen Strahlenkopf, welcher jedoch nur auf dem Steuerrohr, nicht aber auf der Gabel erscheint 

Orig. Orkan-Ballon-Fahrräder

Das **ideale Fahrrad für schlechte Straßen**. Anstelle der bisherigen Hochdruckreifen wurde bei diesem **neuen Ballonrad** der seit einigen Jahren im Automobil-Bau gebräuchliche Ballon-Drahtseil-Niederdruck-Reifen verwendet. Die **Ballon-Reifen** haben den großen Vorzug, daß sie beim Fahren fast restlos sämtliche Erschütterungen und Stöße in sich aufnehmen. Mit hochf. **Emaille-Steuerkopfschild** u. Marken-Abzügen.

Garantiert nahtloses Stahlrohr und Hartlötung!



1 Jahr Fabrik-Garantie laut Garantieschein!

Modell 63 Orkan-Ballon-Herrenrad

Rahmen: Eigens für Ballonbereifung konstruiert, mit besonders **starken, nahtlosen** Rahmenrohren, **Innenlötung**, schwarz emailliert, mit **Doppelgoldlinien**, Höhe 56 cm.

Vordergabel: Mit **extra starkem, breitem** Kopf und ebensolchen Scheiden, verstärktes Schaftrohr, Kopf vernickelt.

Trellager: Unverwüstliches, bewährtes **Doppelglockenlager**, auch bei größter Beanspruchung immer zuverlässig, Kettenrad $\frac{5}{8}$ " Teilung extra starke Vernickelung.

Kette: Erstklassige Rollenkette, Markenfabrikat.

Pedale: **Gummiklotz**-Pedale, Marken-Erzeugnis.

Lenkstange: Dauerhaft vernickelt, **englische Form**, starke, sicher wirkende Handbremse.

Lederzeug: Besonders **kräftiger** Hammocksattel mit **doppelter Brücke**, auf Wunsch **Regulierfedersattel**, hell vernickelt, helle Satteltasche mit Werkzeug.

Naben: Leichtlaufende, stabile Vorderradnabe **Torpedo-Freilaufnabe**.

Speichen: garantiert **rostsicher** vernickelt.

Felgen: Schwarz emaillierte **Westwood**-Felgen für **Ballon-Drahtreifen 28x2"**.

Bereifung: **Conti-** oder **Excelsior-Ballonreifen 28x2"**.

Zubehör: Schwarz emaillierte Rahmenpumpe mit Haltern; extra breite Schutzbleche.

1 Jahr Fabrik-Garantie laut Garantieschein!

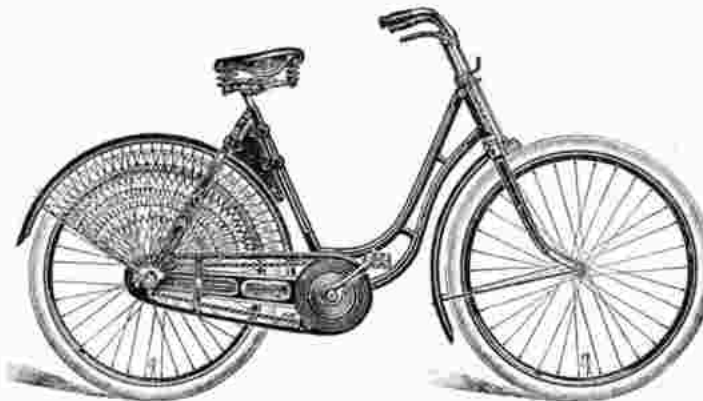

Garantiert nahtloses Stahlrohr und Hartlötung!

Modell 64 Orkan-Ballon-Damenrad

Rahmen: Eigens für Ballonbereifung konstruiert, mit besonders **starken, nahtlosen** Rahmenrohren, **Innenlötung**, schwarz emailliert mit **Doppelgoldlinien**, Höhe 56 cm.

Vordergabel: Mit **extra starkem, breitem** Kopf und ebensolchen Scheiden, verstärktes Schaftrohr, Kopf vernickelt.

Trellager: Unverwüstliches, bewährtes **Doppelglockenlager**, auch bei größter Beanspruchung immer zuverlässig, Kettenrad $\frac{5}{8}$ " Teilung extra starke Vernickelung.

Kette: Erstklassige Rollenkette, Markenfabrikat.

Pedale: **Gummiklotz**-Pedale, Marken-Erzeugnis.

Lenkstange: Dauerhaft vernickelt, **englische Form**, starke, sicher wirkende Handbremse.

Lederzeug: Besonders **kräftiger** Hammocksattel mit **doppelter**

Brücke, auf Wunsch **Regulierfedersattel**, hell vernickelt, helle Satteltasche mit Werkzeug.

Naben: Leichtlaufende, stabile Vorderradnabe, **Torpedo-Freilaufnabe**.

Speichen: garantiert **rostsicher** vernickelt.

Felgen: Schwarz emaillierte **Westwood**-Felgen, für **Ballon-Drahtreifen 28x2"**.

Bereifung: **Conti-** oder **Excelsior-Ballonreifen 28x2"**.

Kettenschützer: Aus Metall, mit Goldlinien, ohne Zelluloidfenster, halbe oder dreiviertel Form.

Kleidernetz: Beste Qualität, moderne Aufmachung.

Zubehör: Schwarz emaillierte Rahmenpumpe mit Haltern; extra breite Schutzbleche.



Orig. Orkan-H-Fahrräder

Fabrikat der ältesten Fahrrad- und Waffenfabrik C. G. Haenel, Suhl.

„Orkan“ das sichere, schnelle und zuverlässige Fahrrad ist seit ca. 30 Jahren weit über Deutschlands Grenzen hinaus bekannt, bewährt und beliebt. Als ausgesprochenes Qualitäts- und Strapazierrad wird Orkan überall dort bevorzugt, wo neben betonter Eleganz eine besondere Beanspruchung der Maschine — ohne Rücksicht auf Belastung, Wegebeschaffenheit und Witterung — verlangt wird.

Beachten Sie bitte auch die Beschreibung am Kopf der Seite 24.

Garantiert
nahtloses Stahlrohr
und Innenlötung!



1 Jahr
Fabrik-Garantie
laut Garantieschein!

Modell 67 Orig. Orkan-Luxus-Herrenrad

Rahmen: Prima nahtlose Präzisions-Stahlrohre, Innenlötung, schwarz emailiert mit Doppelgoldlinien, mit elegantem Emblemschild, Schrift und Marken-Abzügen auf Rahmenrohren und Schutzblechen. Höhe 55 und 60 cm.

Vordergabel: Kräftige Konstruktion, verstärktes Schaftrohr, elegante Form Kopf und Enden vernickelt.

Tretlager: Staubsicheres Doppelglockenlager, in Bezug auf Konstruktion, Auswahl des Materials und genaue Bearbeitung das Ergebnis jahrzehntelanger Erfahrung. Kettenrad mit angewalztem Rand, starke Vernickelung $\frac{1}{8}$ " oder $\frac{1}{16}$ " Teilung.

Kette: Erstklassige Rollenkette, Markenfabrikat.

Pedale: Mit Gummi Einlagen, Marken-Erzeugnis.

Lenkstange: ff. auf Kupfer vernickelt, deutsche oder englische Form, nach Wahl. Starke, sicher wirkende Handbremse.

Lederzeug: Prima Regulierledersattel (Federung auf Druck u. Zug) hell vernickelt, helle Werkzeugtasche mit Werkzeug.

Naben: Erstkl. Vorderradnabe, Torpedo- oder Rotax-Freilaufnabe.

Speichen: garantiert rosticher vernickelt.

Felgen: Erntee für Wulstreifen $28 \times 1\frac{1}{4}$.

Bereifung: Führende Qualitätsmarken wie Conti-, Dunlop-, P.-U.-, Polack-, Metzeler- oder Excelsior-Prima, stahlblau oder rot.

Mehrpreis für
farbig. Strahlenkopf
in marmorierter
Ausführung

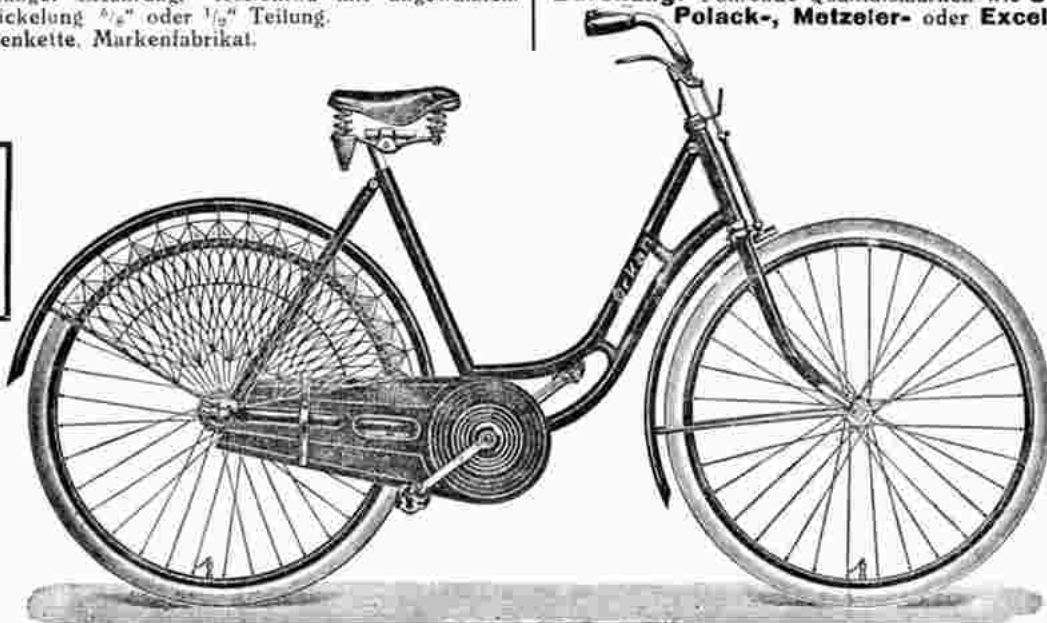

Zu jedem Orkan-
und Renoma-Fahrrad
eine hochfeine
Triller- oder Doppel-
schlagglocke gratis!

Modell 68 Orig. Orkan-Luxus-Damenrad

Rahmen: Prima nahtlose Präzisions-Stahlrohre, Innenlötung, schwarz emailiert, mit Doppelgoldlinien, mit elegantem Emblemschild, Schrift und Marken-Abzügen auf Rahmenrohren und Schutzblechen, Höhe 55 und 60 cm.

Vordergabel: Kräftige Konstruktion, elegante Form, verstärktes Schaftrohr, Kopf und Enden vernickelt.

Tretlager: Staubsicheres Doppelglockenlager, in Bezug auf Konstruktion, Auswahl des Materials und genaue Bearbeitung das Ergebnis jahrzehntelanger Erfahrung. Kettenrad mit angewalztem Rand, starke Vernickelung $\frac{1}{8}$ " oder $\frac{1}{16}$ " Teilung.

Kette: Erstklassige Rollenkette, Markenfabrikat.

Pedale: Mit Gummi-Einlagen, Marken-Erzeugnis.

Lenkstange: ff. auf Kupfer vernickelt, deutsche oder englische Form, nach Wahl. Starke, sicher wirkende Handbremse.

Lederzeug: Prima Regulierledersattel (Federung auf Druck u. Zug) hell vernickelt, helle Werkzeugtasche mit Werkzeug.

Naben: Erstkl. Vorderradnabe Torpedo- oder Rotax-Freilaufnabe.

Speichen: garantiert rosticher vernickelt.

Felgen: Erntee für Wulstreifen $28 \times 1\frac{1}{2}$.

Bereifung: Führende Qualitätsmarken wie Conti-, Dunlop-, P.-U.-, Polack-, Metzeler- od. Excelsior-Prima, stahlbl. od. rot.

Kettenschützer: Metall, elegante Aufmachung, ohne Zelluloid-Fenster, $\frac{1}{2}$ oder $\frac{3}{4}$ Form

Kleidernetz: Prima Seidennetz, moderne Muster u. Farben.

Orig. Orkan-H.-Fahrräder

Präzisions-Fabrikat der ältesten Waffen- und Fahrradfabrik C. G. Haenel, Suhl

Mit hochfeinem **Emaille-Steuerkopfschild** und Markenabzügen.

Garantiert
nahtloses Stahlrohr
und Innenlötung.

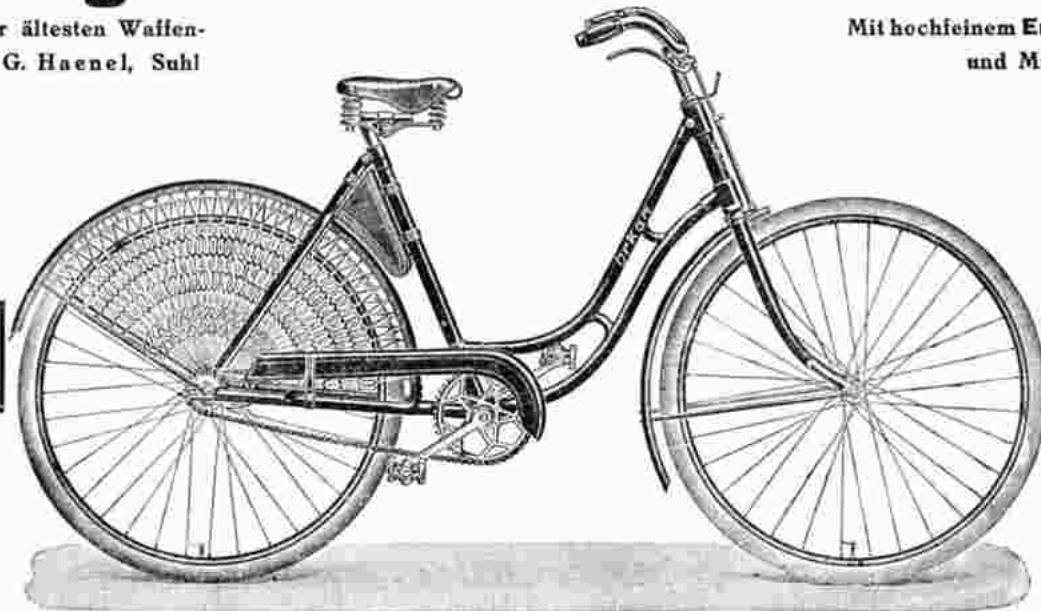

1 Jahr
Fabrik-Garantie
laut Garantieschein!

Modell 71 Orig. Orkan-H.-Luxus-Damenrad, extra leicht, Außenlötung

Rahmen: Prima **nahtlose Präzisions-Stahlrohre, Außenlötung** (gemulft), praktische **Ausfallenden**, schwarz emailliert, mit **doppelten Goldlinien**, Höhe 54 oder 58 cm.

Vordergabel: aus allerbestem Material, elegante Form **Kopf und Enden vernickelt.**

Tretlager: Leichtes vorzügliches **Keillager**, Modell Thompson, Kettenrad $\frac{1}{2}$ " Teilung, starke Vernickelung.

Kette: Erstklassige Rollenkette, Markenfabrikat.

Pedale: Marken-Erzeugnis, mit Gummi-Einlagen.

Lenkstange: deutsche oder **englische Form** nach Wahl, ff. auf Kupfer vernickelt, starke, sicher wirkende Handbremse.

Lederzeug: Prima **Regulierfedersattel** (Federung auf Druck u. Zug) **hell vernickelt**, helle Werkzeugtasche mit Werkzeug.

Naben: Erstkl. leichte Vord.-Nabe, **Torpedo-** od. **Rotax-Freilaufnabe**

Speichen: garantiert **rostsicher** vernickelt.

Felgen: **Erntee** für Wulstreifen $28 \times 1\frac{1}{4} \times 1\frac{1}{8}$ ", schmales Profil.

Bereifung: Führende Qualitätsmarken, wie **Conti-, Dunlop-, P.-U.-, Polack-, Metzeler-, Excelsior-Prima** usw., stahlblau oder rot.

Kettenschützer: Luxusausführung, aus Metall, schwarz kristallisiert, bunt oder perlmuttartig, halbe oder dreiviertel Form.

Kleidernetz: modernes Qualitätsnetz, engmaschig, Seide od. Halbseide.

#

Vorstehende Damenmaschine wird auf Wunsch mit Hebelmuttern ausgestattet.



Mehrpreis für far-
bigen Strahlenkopf
in marmorierter
Ausführung #

Zu jedem Orkan- und
Renoma Fahrrad eine
hochf. Triller- oder
Doppelschlag-Glocke
gratis!

Modell 72 Orig. Orkan-H.-Halbrenner, Außenlötung

Rahmen: Prima **nahtlose Präzisions-Stahlrohre, Außenlötung** (gemulft), Hinterbau gekröpft aus ovalen Stabenrohren, praktische **Ausfallenden**; schwarz emailliert mit **doppelten Goldlinien**, Höhe 55 cm.

Vordergabel: eleg. u. leicht, ab. trotz stabil, **Kopf u. Enden vernickelt.**

Tretlager: Leichtlaufendes dauerhaftes **Keillager**, Modell Thompson, Kettenrad $\frac{1}{2} \times \frac{1}{8}$ ", starke Vernickelung.

Kette: Erstklassige Rollenkette Markenfabrikat.

Pedale: **Rat-Trap** (Renn-Modell), Marken-Erzeugnis

Lenkstange: Rennlenker mit Vorbau, Form wie **Aberger** oder **Dobbrack** nach Wahl, auf Kupfer ff. vernickelt.

Lederzeug: Langer, schmaler **Rennsattel**, 1a Qualität, **hell vernickelt**, helle Vierecktasche mit Werkzeug.

Naben: Erstklassige **Renn-Vorderradnabe** mit **Hebelmuttern** **Torpedo-** oder **Rotax-Freilaufnabe** mit **Rennhebel** und **Hebelmuttern**.

Speichen: garantiert **rostsicher** vernickelt.

Felgen: schmale **R.T.-Hohstahlfelgen** für Wulstreifen $28 \times 1\frac{1}{4} \times 1\frac{1}{8}$ "

Bereifung: Führende Qualitätsmarken, wie **Conti-, Dunlop-, P.-U.-, Polack-, Metzeler-, Excelsior-Prima** usw., stahlblau oder rot.

#

Modell 73 Orig. Orkan-H.-Halbrenner, (Außenlötung) mit Holzfelgen

Wie Modell 72, jedoch mit **1a Holzfelgen** und **prima Drahtreifen** (anstatt Stahlfelgen und Wulstreifen), **Torpedo-** oder **Rotax-Freilauf**, Rennlenker usw.

Orig. Orkan-H.-Fahrräder (Außenlötung)

Der hier abgebildete Orkan-H.-Straßenrenner ist das **neueste Modell** der Waffen- und Fahrrad-Fabrik **C. G. Haenel, Suhl**: — ein **hoch-elegantes, leichtes Rad in apter Ausführung**. Mit hochfeinem **Emaille-Steuerkopfschild** und **Markenabzügen**.



**1 Jahr
Fabrik-Garantie
laut Garantieschein!**

**Zu jedem Orkan- und
Renoma-Fahrrad eine
hochl. Triller- oder
Doppelschlag-Glocke
gratis!**

Modell 76 Orig. Orkan-H.-Luxus-Straßenrenner, Sportmodell

Rahmen: Prima, **nahtlose Präzisions-Stahlrohre**, ausgefräßte Steuerhülsen. **Außenlötung** (gemuldet), schwarz emailliert, mit **doppelten Goldlinien**, Höhe 55 cm.

Hinterbau: **konisch**, d. h. aus **geraden**, nach unten **spitz** zulaufenden Stahlrohrstreben von **rundem** Querschnitt hergestellt. Obere und untere Streben sind zur Erzielung einer unnachgiebigen Versteifung **innen eingedrückt** d. h. mit **Längseindrücken** versehen. Auf diese Weise ist nicht nur eine einzi. art. **Leichtigkeit**, sondern auch enorm. **Stabilität** u. **Widerstandsfähigkeit** erreicht worden. Nachgeben oder Verziehen auch bei schlechtestem Kopfplaster **unmöglich!** Praktische **Austailenden** mit **Schutzblech-Oesen**.

Vordergabel: mit **modernem**, stabilem Kopf und **runden Scheiden**. Letztere **eingedrückt**, sodaß sich einerseits eine große **Steifheit**, andererseits doch eine genügende **Federung** ergibt, **Gabelenden krallenförmig** mit **Schutzblech-Oesen**.

Trellager: Bewährtes, leichtes **Keillager**, Art **B.-S.-A.** mit **eingeschraubten** Lagerschalen, Kettenrad $\frac{1}{8}'' \times \frac{1}{8}''$, musterh. Vernickelg.

Lenkstange: Rennlenker modernste Form **Aberger** oder **Dobbrack** ff. unterkuppert und hochglanz vernickelt.

Pedale: **Rat-Trap**-Pedale bester und leichtester Ausführung, Marken- Erzeugnis, ohne Fußhalter.

Kette: Leichtlaufende Rollenkette, erstklassiges Markenfabrikat.

Lederzeug: Langer schmaler **Rennsattel**, erstklass. Qualität, **helles Leder**, **vernickelte Federn**, helle Vierecktasche mit Werkzeug

Naben: Leichtlaufende Ia Vorderrad-**Renn-Nabe** mit **Hebelmutter**, **Orig. F. & S.** oder **Präzision**, **Torpedo-** od. **Rotax-Freilaufnabe** mit **Rennhebel** und **Hebelmutter**.

Speichen: garantiert **rostsicher** vernickelt.

Felgen: **R.-T.-Hohlstahlfelg.** schmal. Profil $28 \times 1\frac{1}{4} \times 1\frac{1}{4}$, E. Wulstreifen.

Bereifung: **Rote Conti**, **Dunlop**, **P.-U.**, **Polack**, **Metzeler**, oder **Excelsior-Prima**.

Modell 77 Orig. Orkan-H.-Luxus-Straßenrenner, Sportmodell

mit Holzfelgen und Drahtreifen. Wie Modell 76, jedoch mit **Ia Holzfelgen** und **Prima-Drahtreifen** (anstatt Stahlfelgen und Wulstreifen) **Torpedo-** oder **Rotax-Freilauf**, Rennlenker usw.

Modell 78 Orig. Orkan-H.-Luxus-Straßenrenner, Sportmodell

mit Holzfelgen und Schlauchreifen. Wie Modell 76, jedoch mit **Ia Holzfelgen** und **Prima-Schlauchreifen** (anstatt Stahlfelgen und Wulstreifen) **Torpedo-** oder **Rotax-Freilauf**, Rennlenker usw.

Modell 79 Orig. Orkan-H.-Luxus-Straßenrenner, Sportmodell

mit Holzfelgen und Schlauchreifen. Wie Modell 76, jedoch mit **besten Holzfelgen** und **Prima-Schlauchreifen** (anstatt Stahlfelgen und Wulstreifen) ferner mit **starrer Hinterradnabe** mit **zweiseitigem Gewinde**, **Doppelfreilaufzahnkranz** und **Doppelzahnkranz** (anstatt **Torpedo-Freilauf**) mit Vorderrad- und Hinterrad-**Felgenbremse**, Rennlenker usw.

Sonder-Ausstattungen bei Orkan-H.-Fahrräder

Künstlerisch ausgeführte **Strahlenköpfe** in Haenels geflammer Spezial-Ausführung.

Strahlenkopf Nr. 1 **grau-marmoriert**
 " " 2 **grün-** " } bei Herren-Touren-, Damen- und Rennmaschinen gegen Aufpreis von \mathcal{M}
 " " 3 **rot-** " }

Bunte Emaillierungen in modernen Farben-Zusammenstellungen

(gilt ausschließlich für Rennmaschinen Nr. 76—79.)

Kombination Nr. 19 **kornblumenblau** emailliert mit **grau-marmoriertem** Strahlenkopf } Aufpreis \mathcal{M}
 " " 14 **kirschrot** (ceris) emailliert mit **weißem** Strahlenkopf, wie Götische }
 " " 17 **grün-marmorierte** Emaillierung mit **grau-marmoriertem** Strahlenkopf }

Orig. Orkan-Rennmaschinen

Nachstehende **Orkan-Rennmaschinen** sind **Sonder-Modelle**, die mit den führenden **Marken-Fabrikaten** an erster Stelle rangieren. Konstruktion u. Ausführung stellen das **Vollkommenste u. Modernste** dar, was sich gegenwärtig auf dem Markt befindet. Da nachstehende Abbildung die Vorzüge meines **Orkan-Renners** nur in unvollkommener Weise darzustellen vermag, empfehle ich unverbindl. Anforderung einer **Muster-Maschine** od. eines **Muster-Rahmens**

Spielerleichter Lauf!

—
Präzision bis ins kleinste Teilchen!

Elegant im Bau,
auch für den verwöhnten-
testen Geschmack!

—
Trotzdem **stabil und zuverlässig!**



Orkan-Sonderklasse

Modell 82 Orig. Orkan-Luxus-Straßenrenner

Rahmen: Aus hochwertigstem **nahtlosem Stahlrohr**, ausgefräste Steuer-
muffen, **Außenlotung**, schwarz emailliert mit doppelten Goldlinien,
Höhe 55 cm.

Hinterbau: konisch, d. h. aus geraden, nach unten spitz zu-
laufenden **Stahlrohrstreben** von **rundem Querschnitt** her-
gestellt und mit **Längseinpressungen** versehen. Auf diese Weise
ist nicht nur eine außerordentl. **Leichtigkeit**, sondern auch enorme
Stabilität und **Widerstandsfähigkeit** erzielt worden. Nachgeben
oder Verziehen auch bei schlechtestem Pflaster **unmöglich!** Praktische
Ausfallenden.

Vordergabel: moderne Form, mit **flachem** (vernickelten) **Spezial-Kopf**
und **runden Scheiden**, krallenförmige Enden.

Trellager: leichtes, dauerhaftes **Keillager**, Art **B. S. A.**, Kettenrad
 $\frac{1}{2}'' \times \frac{1}{4}''$, wetterfest vernickelt.

Lenkstange: **Rennmodell**, neueste Form: **Dobbrack, Abergot**
oder **Golle**.

Pedale: **Rat-Trap**, Markenfabrikat, gut und leicht, ohne Fußhalter

Kette: Leichtlaufende **Rollenkette** Markenfabrikat.

Lederzeug: Langer, schmaler, **Rennsattel**, prima Qualität, **hell ver-**
nickelt, helle Werkzeugtasche mit Werkzeug.

Naben: **Vorderrad-Renn-Nabe**, F. & S., mit Hebelmutter. **Torpedo-**
oder **Rotax-Freilaufnabe**, mit Rennhebel und Hebelmutter.

Speichen: garantiert **rostsicher vernickelt**.

Felgen: **Ertee**, **schmales Profil**: $28 \times 1\frac{1}{4} \times 1\frac{3}{4}$ für Wulstreifen.

Bereifung: **Rote Conti**, **Dunlop, P.-U.**, **Polack**, **Metzeler** oder
Excelsior-Prima.

Um an die Rennmaschine erforderlichenfalls auch **Schutzbleche** anbringen zu können, sind an den Vorder- und Hintergabelenden hierfür be-
sondere **Oesen** vorgesehen; ebenso ist die **Hinterwand des Gabelkopfes durchbohrt**, mit Gewinde und Schraube versehen.

Modell 83 Orig. Orkan-Luxus-Straßenrenner

Dieselbe Maschine wie Modell Nr. 82, jedoch mit **farbigem Strahlenkopf**, mit **Torpedo-** oder **Rotax-Freilaufnabe** und **Prima-Bereifung**.

Modell 84 Orig. Orkan-Luxus-Straßenrenner

mit **farbigem Strahlenkopf**, besten **Holzfelgen** und **roten Conti**, **Dunlop**, **P.-U.**, **Excelsior**, **Metzeler** oder **Polack-Drahtreifen**,
Torpedo- oder **Rotax-Freilaufnabe** usw., sonst wie Modell 82.

Modell 85 Orig. Orkan-Luxus-Straßenrenner

mit **farbigem Strahlenkopf**, besten **Holzfelgen** u. **Conti**, **Excelsior** oder **Polack-Schlauchreifen**, **Torpedo-** oder **Rotax-Freilaufnabe**
usw., sonst wie Modell 82.

Modell 86 Orig. Orkan-Luxus-Straßenrenner

mit **farbigem Strahlenkopf**, besten **Holzfelgen** und **Conti**, **Excelsior** oder **Polack-Schlauchreifen**, **starrer Hinterrad-Nabe** mit
zweiseitigem Gewinde, **Doppelreilaufzahnkranz** und starrem **Doppelzahnkranz**. **Vorderrad- und Hinterrad-Felgenbremse**, sonstige Aus-
führung wie Modell 82.

Aufsehen erregen meine prachtvollen bunten Emaillierungen

**Moderne
Farben - Kombinationen:**

A: hellblau emailliert mit	ellenbeinfarbigem Stern (wie Diamant)	} Aufpreis bei Modell 82 — bei Modellen 83—86 —
B: kirschrot	„ „ französisch-grauem „	
C: orange	„ „ hellblauem „	
D: hellblau	„ „ orangefarbigem „ (wie Expres)	
E: giftgrün	„ „ weißem „	
F: violett	„ „ französisch-grauem „ usw.	

Nr. 87. Zum Orkan-Renner passende, **farbige Orig. Schutzbleche** können auf Wunsch lose mitgeliefert werden in **blau**, **kirschrot**, **orange**,
giftgrün oder **violett**, Garnitur \mathcal{M}

Orig. Haenel-Corvette-Räder

Original-Fabrikate der ältesten Waffen- und Fahrradfabrik **C. G. Haenel, Suhl**. Diese Marke erfreut sich infolge der **eleganten** und sehr **stabilen Bauart** besonderer **Beliebtheit** und nimmt, was **Qualität** anbelangt, eine **Sonderstellung** auf dem Fahrradmarkt ein. Besondere Beachtung verdienen die stufenweise **dreifach verstärkten Innenmuffen** nach Haenels eigenem **Spezialverfahren**, wodurch Rahmen- und Gabelbrüche **unmöglich** geworden sind. Zur Verwendung gelangt nur das beste, **nahtlose Präzisions-Stahlrohr**. Sämtliche Lagerteile sind aus den **edelsten Stahlqualitäten** und auf den modernsten Arbeitsmaschinen hergestellt; daher ist für **höchste Präzision** garantiert. Die vorzügliche **Hochglanz-Vernickelung** wird von keinem deutschen Fabrikat übertroffen. **Corvette-Fahrräder** sind auch mit meiner Marke „Orkan“ lieferbar.



1 Jahr
Fabrik-Garantie
laut Garantieschein

Garantiert nahtloses
Präzisionsstahlrohr
und Innenlötlung!

Modell 89 Orig. Haenel-Corvette-Luxus-Herrenrad

Rahmen: Prima **nahtlose Präzisions-Stahlrohre**, **Innenlötlung**, schwarz emailliert mit **Doppelgoldlinien**, mit eleg. **Emailleschild**, Schrift- und Marken-Abzügen auf Rahmenrohren und Schutzblechen Höhe 55 und 60 cm.
Vordergabel: Kräftige Konstruktion, verstärktes Schaftrohr, elegante Form, **Kopf** und **Enden vernickelt**.
Tretlager: Staubsicheres **Doppelglockenlager**, in Bezug auf Konstruktion, Auswahl des Materials und genaue Bearbeitung das Ergebnis jahrzehntelanger Erfahrung. Kettenrad mit angewalztem Rand, starke Vernickelung, $\frac{5}{16}$ " oder $\frac{1}{2}$ " Teilung.
Kette: Erstklassige Rollenkette, Markenfabrikat.
Pedale: Mit Gummi-Einlagen, Marken-Erzeugnis.

Lenkstange: ff. auf Kupfer vernickelt **deutsche oder englische Form**, nach Wahl. Starke, sicher wirkende Handbremse.
Lederzeug: Prima **Regulierfedersattel** (Federung auf Druck u. Zug) **hell vernickelt**, helle Werkzeugtasche mit Werkzeug.
Naben: Erstklassige Vorderradnabe, **Torpedo-** oder „**Rotax**“-**Freilaufnabe**.
Speichen: Garantiert **rostsiher** vernickelt.
Felgen: **Erntee**, für Wulstreifen $28 \times 1\frac{1}{2}$.
Bereifung: Führende Qualitätsmarken, wie **Conti-, Dunlop-, P.-U., Polack-, Metzeler-, Excelsior-Prima** usw., stahlblau oder rot.



Mehrpreis für
farbigen
(gefärbten)
Strahlenkopf
A

1 Jahr
Fabrik-Garantie
laut
Garantieschein

Modell 90 Orig. Haenel-Corvette-Luxus-Damenrad

Rahmen: Prima **nahtlose Präzisions-Stahlrohre**, **Innenlötlung**, schwarz emailliert, mit **Doppelgoldlinien**, mit elegant. **Emailleschild**, Schrift- und Marken-Abzügen auf Rahmenrohren und Schutzblechen. Höhe 55 und 60 cm.
Vordergabel: Kräftige Konstruktion, elegante Form, verstärktes Schaftrohr, **Kopf** und **Enden vernickelt**.
Tretlager: Staubsicheres **Doppelglockenlager**, in Bezug auf Konstruktion, Auswahl des Materials und genaue Bearbeitung das Ergebnis jahrzehntelanger Erfahrung. Kettenrad mit angewalztem Rand, starke Vernickelung, $\frac{5}{16}$ " oder $\frac{1}{2}$ " Teilung.
Kette: Erstklassige Rollenkette, Markenfabrikat.
Pedale: Mit Gummi-Einlagen, Marken-Erzeugnis.

Lenkstange: ff. vernickelt **deutsche oder englische Form**, nach Wahl. Starke, sicher wirkende Handbremse.
Lederzeug: Prima **Regulierfedersattel** (Federung auf Druck und Zug) **hell vernickelt**, helle Werkzeugtasche mit Werkzeug.
Naben: Erstklassige Vorderradnabe, **Torpedo-** oder „**Rotax**“-**Freilaufnabe**.
Speichen: Garantiert **rostsiher** vernickelt.
Felgen: **Erntee**, für Wulstreifen $28 \times 1\frac{1}{2}$.
Bereifung: Führende Qualitätsmarken, wie **Conti-, Dunlop-, P.-U., Polack-, Metzeler-, Excelsior-Prima** usw., stahlblau oder rot.
Kettenschützer: Aus Metall, hochfeine Luxusausführung, ohne Zelluloidfenster, halbe oder dreiviertel Form.
Kleidernetz: Qualitäts-Netz, moderne Muster und Farben.

Orig. Haenel Corvette-Fahrräder

Original-Fabrikate der ältesten Waffen- u. Fahrrad-Fabrik C. G. Haenel, Suhl. Mit hochf. Emaille-Steuerkopfschild und Marken-Abzügen

1 Jahr Fabrik-Garantie
laut Garantieschein!

Mehrpreis für farbigen
(gefamten) Strahlenkopf *W*

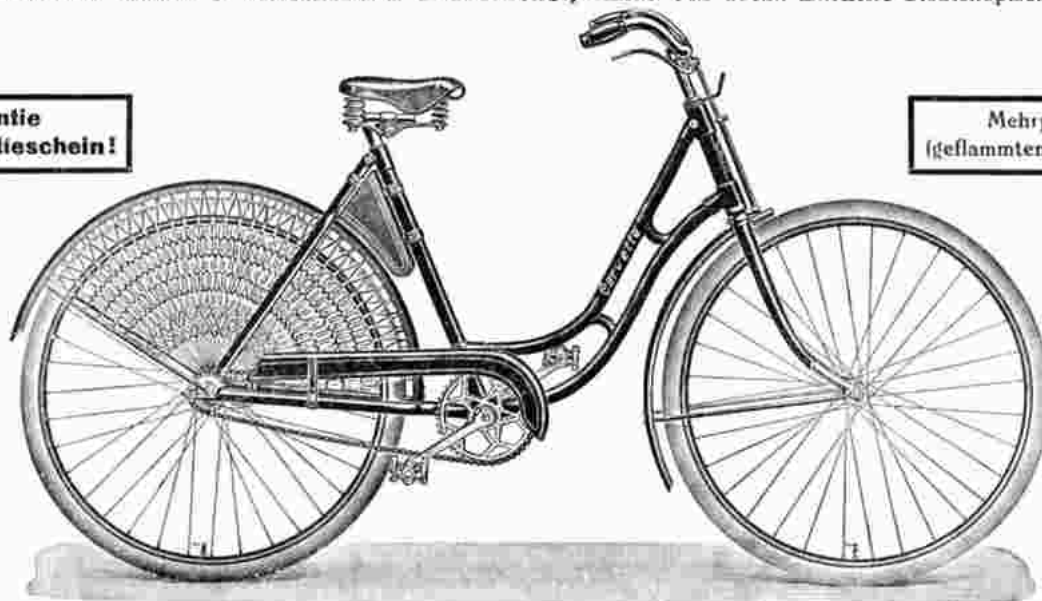

Modell 93 Orig. Haenel-Corvette-Damenrad, extra leicht, Außenlötung

Rahmen: Prima nahtlose Präzisions-Stahlrohre, Außenlötung (gemulft) praktische Ausfallenden, schwarz emailliert, m. doppelten Goldlinien, Höhe 54 oder 58 cm.

Vorbergabel: Aus allerbestem Material, elegante Form, Kopf und Enden vernickelt.

Tretlager: Leichtes, vorzüglich laufendes Keillager, Art Thompson, Kettenrad $\frac{1}{2}$ -Teilung, starke Vernickelung.

Kette: Erstklassige Rollenkette, Markenfabrikat.

Pedale: Marken-Erzeugnis, mit Gummi-Eintagen.

Lenkstange: Deutsche oder englische Form, nach Wahl, ff. auf Kupfer vernickelt, starke, sicher wirkende Handbremse.

Lederzeug: Prima Regulierfedersattel, (Federung auf Druck u. Zug) hell vernickelt, helle Werkzeugtasche mit Werkzeug.

Naben: Erstklassige, leichte Vorderradnabe, Torpedo- oder Rotax-Freilaufnabe.

Speichen: Garantiert rosticher vernickelt.

Felgen: Ertee, für Wulstreifen, $28 \times 1\frac{1}{2} \times 1\frac{3}{4}$, schmales Profil.

Bereifung: Führende Qualitätsmarken, wie Conti-, Dunlop-, P.-U.-, Polack-, Metzeler- oder Excelsior-Prima, stabl. blau oder rot.

Kettenschützer: Aus Metall, elegante Luxusausführung, halbe oder dreiviertel Form, ohne Zelluloidfenster.

Kleidernetz: Modernes Qualitätsnetz, engmaschig.

Vorstehende Damenmaschine wird auf Wunsch mit Hebelmuttern ausgestattet.

Garantiert nahtloses Präzisions-
Stahlrohr und Außenlötung.

1 Jahr Fabrik-Garantie laut
Garantieschein



Modell 94 Orig. Haenel-Corvette-Halbrenner, Außenlötung

Rahmen: Prima nahtlose Präzisions-Stahlrohre, Außenlötung, (gemulft) Hinterbau gekröpft, aus ovalen Strebenrohren, praktische Ausfallenden, schwarz emailliert, mit doppelten Goldlinien, Höhe 55 cm.

Vordergabel: Elegant und leicht, aber trotzdem stabil, Kopf und Enden vernickelt.

Tretlager: Leichtlaufendes, dauerhaftes Keillager, Art Thompson, Kettenrad $\frac{1}{2} \times \frac{1}{8}$, starke Vernickelung.

Kette: Erstklassige Rollenkette, Markenfabrikat.

Pedale: Rat-Trap (Rennmodell), Marken-Erzeugnis.

Lenkstange: Rennlenker mit Vorbau Form Aberger oder Dobbrack nach Wahl, ff. auf Kupfer vernickelt.

Lederzeug: Langer schmaler Rennsattel, Ia Qualität, hell vernickelt, helle Vierecktasche mit Werkzeug.

Naben: Erstklassige Renn-Vorderradnabe m. Hebelmutter, Torpedo- oder Rotax-Freilaufnabe mit Rennhebel und Hebelmutter.

Speichen: Garantiert rosticher vernickelt.

Felgen: Schmale Ertee-Hohlfelgen für Wulstreifen $28 \times 1\frac{1}{2} \times 1\frac{3}{4}$.

Bereifung: Führende Qualitätsmarken, wie Conti-, Dunlop-, P.-U.-, Polack-, Metzeler- od. Excelsior-Prima, stabl. od. rot *W*

Modell 95 Orig. Haenel-Corvette-Halbrenner (Außenlötung) mit Holzfelgen

Wie Mod. Nr. 94, jed. m. Ia Holzfelgen u. Prima Drahtreifen (anst. Stahlfelg. u. Wulstreifen) Torpedo- od. Rotax-Freilauf, Rennlenk. usw. *W*

Orig. Haenel-Corvette-Fahrräder

(Außenlötung)

Der hier abgebildete Corvette-Renner ist das neueste Modell der Firma C. G. Haenel, Suhl
hochelegantes, leichtes Rad in apter Anführung

1 Jahr Fabrik-Garantie
laut Garantieschein!

Mit hochfeinem Emaille-
Schild u. Markenabzügen!



Modell 98 Orig. Haenel-Corvette-Luxus-Straßenrenner Sportmodell, Außenlötung

Rahmen: Prima, nahtlose Präzisions-Stahlrohre, ausgefräßte Steuerhülsen, Außenlötung (gemufft), schwarz emailliert mit doppelten Goldlinien, Höhe 55 cm.

Hinterbau: konisch, d. h. aus geraden, nach unten bzw. hinten spitz zulaufenden Stahlrohrstreben von rundem Querschnitt hergestellt. Obere und untere Streben sind zur Erzielung einer unnachgiebigen Versteifung innen eingedrückt, d. h. mit Längseinpressungen versehen. Auf diese Weise ist nicht nur eine einzigartige Leichtigkeit, sondern auch enorme Stabilität und Widerstandsfähigkeit erreicht worden. Nachgeben oder Verziehen auch bei schlechtestem Kopfpflaster unmöglich! Praktische Ausfallenden mit Schutzblech-Oesen.

Vordergabel: mit modernem, stabilen Kopf und runden Scheiden. Letztere eingedrückt, sodaß sich einerseits eine große Steifheit, andererseits doch eine genügende Federung ergibt. Gabelenden krallenförmig mit Schutzblech-Oesen.

Tretlager: Bewährt, leicht, Keillager, Art B-S-A mit eingeschraubt. Lagerschalen, Kettenrad $\frac{1}{2} \times \frac{1}{8}$ ", musterhafte Vernickelung.

Lenkstange: Rennlenker, modernste Form Aberger od. Dobbrack, ff. unterkuppert und Hochglanz vernickelt.

Pedale: Rat-Trap-Pedale bester und leichtester Ausführung. Marken-Erzeugnis ohne Fußhalter.

Kette: Leichtlaufende Rollenkette, erstklassiges Markenfabrikat.

Lederzeug: Langer, schmaler Rennsattel, erstklassige Qualität helles Leder, vernickelte Federn, helle Vierecktasche mit Werkzeug.

Naben: Leichtlaufende 1a Vorderrad-Renn-Nabe mit Hebelmutter, Torpedo- oder Rotax-Freilaufnabe mit Rennhebel und Hebelmutter.

Speichen: garantiert rostsicher vernickelt.

Felgen: R.-T.-Hohlfelgen, schmales Profil, $28 \times 1\frac{1}{4} \times 1\frac{3}{4}$ " für Wulstreifen.

Bereifung: Rote Conti-, Dunlop-, P.-U.-, Polack-, Metzeler- oder Excelsior-Prima-Reifen.

Modell 99 Orig. Haenel-Corvette-Luxus-Straßenrenner mit Holzfelgen u. Drahtreifen

Wie Modell Nr. 98, jedoch mit 1a Holzfelgen und Prima Drahtreifen, (anstatt Stahlfelgen und Wulstreifen) Torpedo- oder Rotax-Freilauf, Rennlenker usw.

Modell 100 Orig. Haenel-Corvette-Luxus-Straßenrenner mit Holzfelgen u. Schlauchreifen

Wie Modell Nr. 98, jedoch mit 1a Holzfelgen und Prima Schlauchreifen, (anstatt Stahlfelgen und Wulstreifen) Torpedo- oder Rotax-Freilauf, Rennlenker usw.

Modell 101 Orig. Haenel-Corvette-Luxus-Straßenrenner mit Holzfelgen u. Schlauchreifen

Wie Modell Nr. 98, jedoch mit besten Holzfelgen und Prima Schlauchreifen, (anstatt Stahlfelgen und Wulstreifen) ferner mit starrer Hinterradnabe mit zweiseitigem Gewinde, Doppelfreilaufzahnkranz und Doppelzahnkranz (anstatt Torpedo-Freilauf) mit Vorderrad- und Hinterrad-Felgenbremse, Rennlenker usw.

Sonder-Ausstattungen bei Haenel-Corvette-Fahrrädern

Künstlerisch ausgeführte Strahlenköpfe in Haenel's geflammt Spezial-Ausführung.

Strahlenkopf Nr. 1	grau-marmoriert	} bei Herren-Touren, Damen- und Rennmaschinen Aufpreis #
" " 2	grün-marmoriert	
" " 3	rot-marmoriert	

Bunte Emaillierungen in modernen Farben-Zusammenstellungen.

gilt ausschließlich für Rennmaschinen Nr. 98-101

Kombination Nr. 19	kornblumblau emailliert mit grau-marmoriertem Strahlenkopf	} Aufpreis #
" " 14	kirschrot (ceris) emailliert mit weißem Strahlenkopf (wie Görlicke)	
" " 17	grün-marmorierte Emaille mit grau-marmoriertem Strahlenkopf	

Geschäfts- u. Transport-Zweiräder

Garantiert
Innenlötung!

Spezialmodelle für Ueberlandfahrten, Warenbeförderung usw.
Modell Nr. 104 eignet sich besonders auch für Landbriefträger, Gendarmen- und Forstbeamte. Mit hochfeinem Emaille-Steuerkopfschild und Markenabzügen.

1 Jahr Fabrikgarantie
laut Garantieschein!

Unverwüstlich
im Gebrauch!

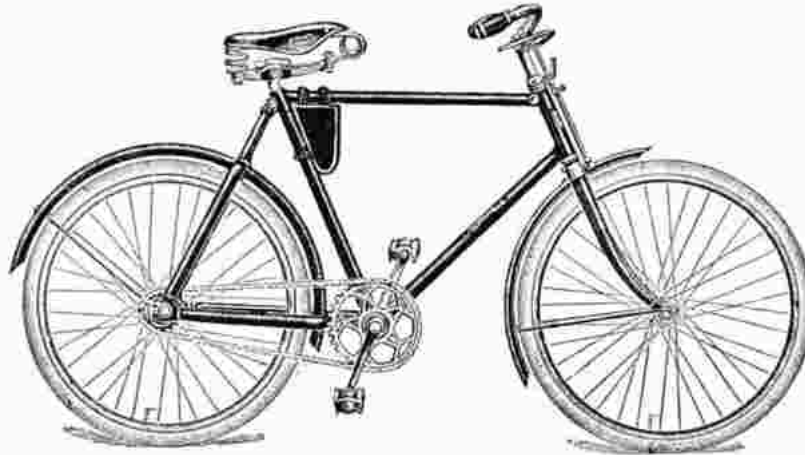

Für schwere Fahrer
besonders zu empfehlen!

Modell 104 Orig. Orkan-Geschäftsrads (extra starkes Modell)

Rahmen: Außerst kräftig gehalten; besonders starke, nahtlose Stahlrohre, prima Innenlötung, schwarz emailliert mit Doppelgoldlinien, breite Schutzbleche, Höhe 55 oder 60 cm
Vordergabel: Aus allerbestem Material, an Stabilität unübertroffen. Kopf vernickelt
Tretlager: Bewährtes, unverwüstliches Doppelglockenlager, auch bei stärkster Beanspruchung immer zuverlässig. Kettenrad $\frac{5}{16}$ " Teilung, extra starke Vernickelung
Kette: Erstklassige Rollenkette, Markenfabrikat
Pedale: Prima Gummiklotz- oder Flügelpedale, Marken-Erzeugnis

Lenkstange: Deutsche oder englische Form nach Wahl, dauerhaft vernickelt, starke wirksame Handbremse
Lederzeug: Extra großer, kräftiger Sattel mit doppelter Brücke oder prima Regulierfedersattel, braun lackiert
Naben: Extra starke, leichtlaufende Vorderradnabe, Torpedo-Freilaufnabe
Speichen: Garantiert rostsicher vernickelt, 2 mm stark
Felgen: Schwarz emailliert, für Wulstreifen $28 \times 1\frac{1}{2}$ oder $1\frac{3}{8}$
Bereifung: Führende Qualitätsmarken wie: Conti, Dunlop, P.-U., Polack, Metzeler, Excelsior-Prima usw., stahlblau

Modell 105 Orig. Orkan-Geschäftsrads

Genau wie Modell Nr. 104, jedoch mit starker Hilfsmotorrad-Vorderradnabe, Torpedo-Leichtmotorrad-Freilaufnabe, $2\frac{1}{2}$ mm starken Speichen und prima Bergreifen

Speziell
für Waren-Transport
konstruiert!

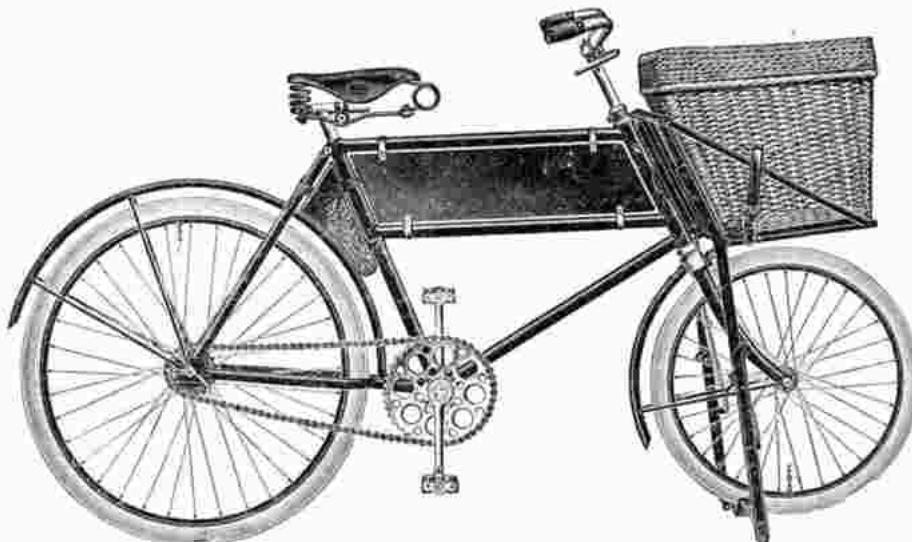

Tausende
zur Zufriedenheit im
täglichen Gebrauch!

Modell 106 Orkan-Transport-Zweirad

Rahmen: Besonders stark und kräftig gebaut, nahtlose Stahlrohre, Innenlötung, Rahmenhöhe 56 cm
Vordergabel: Extra verstärktes Modell, Kopf vernickelt
Tretlager: Unverwüstliches, staub- und öldichtes Doppelglockenlager, Kettenrad $\frac{3}{8}$ "-Teilung, extra starke Vernickelung
Kette: Erstklassige, strapazierfähige Rollenkette, $\frac{5}{16}$ "
Pedale: Prima Gummiklotz-Pedale, erstklassiges Fabrikat
Lenkstange: ff. vernickelt, mit gut wirkender Handbremse

Lederzeug: Prima Hammock-Schienensattel, hell, vernickelt, helle Werkzeugtasche mit Werkzeug
Vorderrad: Extra starke Nabe u. Felge, Größe $22 \times 1\frac{1}{2}$, $2\frac{1}{8}$ mm starke Speichen, starke Transport-Bereifung
Hinterrad: Torpedo-Freilaufnabe, extra starke Felge, Größe $28 \times 1\frac{3}{8}$, $2\frac{1}{8}$ mm starke Speichen, starke Transportrad-Bereifung
Zubehör: Zusammenklappbarer Gepäckträger, Kippständer u. Firmenschild

Nr. 107 Gepäckkorb wird auf Wunsch mitgeliefert . . Preis . . .

Jugend-Fahrräder

Gutes Fabrikat, **genau wie jedes normale Herren- bzw. Damenrad gebaut.**
 Dieselben werden mit meinen geschützten Marken **Brillant** oder **Ravensburg** (nach meiner Wahl) geliefert.
 Mit hübschem Steuerkopfschild und Marken-Abzügen.

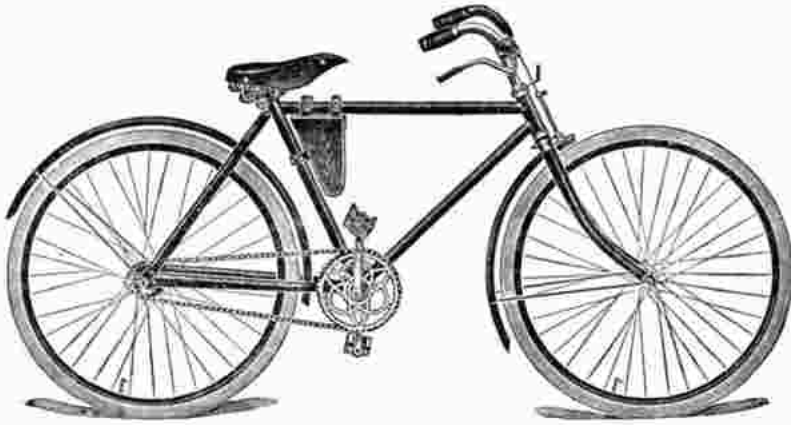

1 Jahr Fabrik-Garantie
 laut Garantieschein!

Aufpreis für	
Astoria- oder	
Mundus-Freilaufnabe	„
Badenia- oder	
Komet-Freilaufnabe	„
Rotax-	„
Torpedo-	„

Knabenräder

mit geschweißtem Rahmen, **genau wie normale Herrenmaschinen gebaut**, schwarz emailliert mit **Go'dlinien, Doppelglockenlager** (sämtliche Lagerteile **gedreht** und **auf Kugeln** laufend), reguläre Rollenkette, gute Pedale mit Gummieinlagen, Lenker mit Bremse, Schutzbleche, heller Ledersattel und Tasche mit Werkzeug, Felgen **Erntee** oder schwarz (nach meiner Wahl) **mit Bereifung** in folgenden Größen lieferbar:

- Modell 110 B Knabenrad**, Rahmenhöhe **36** cm mit **20"** Laufrädern, ohne Freilauf „
- Modell 111 B Knabenrad**, Rahmenhöhe **40** cm mit **24"** Laufrädern, ohne Freilauf „
- Modell 112 B Knabenrad**, Rahmenhöhe **45** cm mit **26"** Laufrädern, ohne Freilauf „

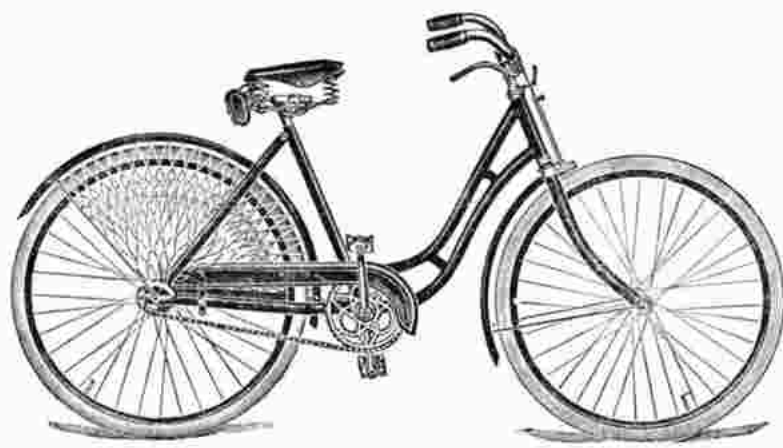

Aufpreis für	
Astoria- oder	
Mundus-Freilaufnabe	„
Badenia- oder	
Komet-Freilaufnabe	„
Rotax-	„
Torpedo-	„

Wenn nicht besonders vorgeschrieben, werden Jugend-Maschinen **ohne Freilauf** geliefert!

Aufpreise f. Freilauf-Naben
 laut Netto-Liste!

Mädchenräder

mit geschweißtem Rahmen, **genau wie normale Damenmaschinen gebaut**, schwarz emailliert mit **Goldlinien, Doppelglockenlager** (sämtliche Lagerteile **gedreht** und **auf Kugeln** laufend), reguläre Rollenkette, gute Pedale mit Gummieinlagen, Lenker mit Bremse, Schutzbleche, Kleidernetz, heller Ledersattel und Tasche mit Werkzeug, Felgen **Erntee** oder schwarz (nach meiner Wahl) **mit Bereifung**, in folgende Größen lieferbar:

- Modell 113 B Mädchenrad**, Rahmenhöhe **36** cm mit **20"** Laufrädern, ohne Freilauf „
- Modell 114 B Mädchenrad**, Rahmenhöhe **40** cm mit **24"** Laufrädern, ohne Freilauf „
- Modell 115 B Mädchenrad**, Rahmenhöhe **45** cm mit **26** Laufrädern, ohne Freilauf „

Bei **Jugendrädern** wird neuerdings die **bunte Ausführung** bevorzugt.
 Die Modelle Nr. 110-115 werden daher auch vorrätig gehalten in
 durchweg buntmarmorierter Emaillierung (geflammt) und farbig emailliert mit andersfarbigen Keillinien Mehrpreis „

Mehrpreis für **F. Peter-Prima-** oder **Favorit-**Bereifung grau „ rot „
 „ „ **Conti-, Dunlop-, P.-U.-, Polack-, Metzeler-** oder **Excelsior-Prima-** Bereifung stahlblau „ rot „

Kinder- u. Jugend-Fahrräder

Fabrikat **Excelsior**, Brandenburg, mit meinen geschützten Marken **Brillant** oder **Ravensburg** lieferbar.



Nr. 116 E

1 Jahr Fabrik-Garantie laut Garantieschein!

Aufpreise für Freilauf-Naben laut Nettoliste!



Nr. 117 E

Klein-Knabenräder Excelsior

in solider Ausführung, schwarz emailliert, mit **Goldlinien, Keillager**; gute Naben, **Ertee-Felgen**, Rollenkette und Pedale, Lenker mit Bremse, heller Ledersattel, ohne Werkzeugtasche. Sämtliche Lager auf Kugeln laufend. billige **gute Pneumatiks**. In folgenden Größen lieferbar:

Modell 118 E	Rahmenhöhe 40 cm,	Laufräd. 20"	m. Bereif., ohne Freilauf	⌘
" 119 E	" 45 "	" 22 "	" " " "	⌘
" 120 E	" 48 "	" 24 "	" " " "	⌘

Nr. 116 E Jugendrad für Knaben

stabil gebaut, in besserer Ausstattung, Rahmenhöhe 52 cm, Laufräder 26", mit Gummi, ohne Freilauf . . . ⌘

Klein-Mädchenräder Excelsior

in solider Ausführung, schwarz emailliert, mit **Goldlinien, Keillager**; gute Naben, **Ertee-Felgen**, Rollenkette und Pedale, Lenker mit Bremse, heller Ledersattel, ohne Werkzeugtasche, ohne Kettenschützer, ohne Kleidernetz. Sämtliche Lager auf Kugeln laufend. billige, **gute Pneumatiks**.

In folgenden Größen lieferbar:

Modell 121 E	Rahmenhöhe 40 cm,	Laufräd. 20"	m. Bereif., ohne Freilauf	⌘
" 122 E	" 45 "	" 22 "	" " " "	⌘
" 123 E	" 48 "	" 24 "	" " " "	⌘

Nr. 117 E Jugendrad für Mädchen

stabil gebaut, in besserer Ausstattung, Rahmenhöhe 52 cm, Laufräder 26", mit Gummi, Kettenschützer und Netz, ohne Freilauf . . . ⌘

Ersatzteile für Excelsior-Kleinkinderräder

Nr. 127	Vorderradgabel, schwarz emailliert	⌘
" 128	Lenker, deutsche Form, vernickelt	⌘

Jugend-Fahrräder

in **gelöteter** Ausführung, mit elegantem **Emaille**-Steuerkopfschild und Marken-Abzügen.

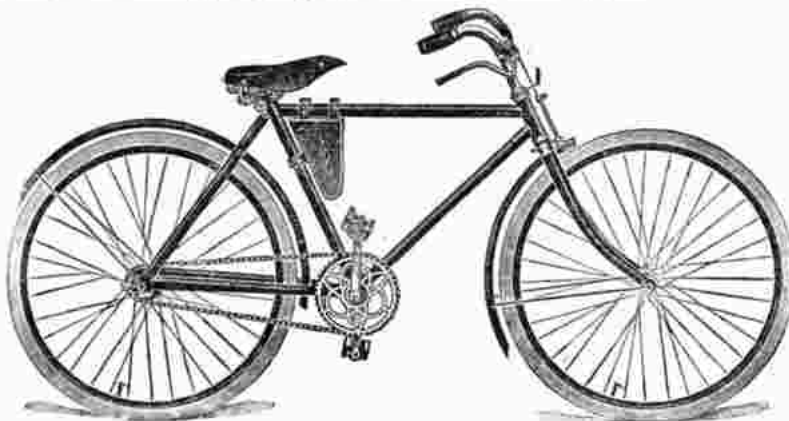

Modell 124 Klein-Renoma-Knabenrad, 43 cm Rahmenhöhe 20" Laufräder,

Außenlötung (gemulft), schwarz emailliert, mit doppelten **Goldlinien, Doppelglockenlager** (sämtliche Lagerteile **gediecht u. auf Kugeln** laufend) $\frac{3}{16} \times \frac{1}{8}$ Rollenkette, schmale, gute Pedale mit Gummieinlagen, großer Kindersattel, hell vernickelt, helle runde Anhängetasche mit Werkzeug. Felgen bunt oder **Ertee, gute Pneumatiks**, ohne Bremse. ⌘

Modell 125 Orig. Haenel-Corvette-Luxus-Knabenrad, 45 cm Rahmenhöhe 24" Laufräder,

Innenlötung, prima **nahtlose Präzisions-Stahlrohre, Doppelgoldlinien, Emaille**-Steuerkopfschild, Schrift- u. Markenabzüge auf Rahmen u. Blechen, Gabelkopf und Gabelenden **vernickelt**, dauerhaftes Präzisions-**Doppelglockenlager**, prima **Lederzeug hell vernickelt, Ertee** oder bunte Felgen. **Conti-, P.-U., Dunlop-, Polack-** oder **Excelsior-Prima-Bereifung**. Dieses Modell ist durch und durch **Qualitäts-Erzeugnis** und entspricht in Bezug auf Auslötung der Haenel-Corvette-Maschine Nr. 89. ⌘

Modell 126 Orig. Haenel-Corvette-Luxus-Knabenrad

50 cm Rahmenhöhe, 26" Laufräder, sonst genau wie Modell Nr. 125. ⌘

Aufpreis für	
Astoria- oder	
Mundus-Freilaufnabe	⌘
Badenia- oder	
Komet-Freilaufnabe	⌘
Rotax-	⌘
Torpedo-	⌘

Wenn nicht besonders vorgeschrieben, werden Jugend-Maschinen **ohne Freilauf** geliefert.

Aufpreise für Freilaufnaben laut Nettoliste.

Jugend-Fahrräder

in gelöteter Ausführung

1 Jahr Fabrik-Garantie
laut Garantieschein!

Garantiert Hartlötung
und allerbestes Material!

Mit elegantem
Emaille-Steuerkopfschild
und
Marken-Abzügen

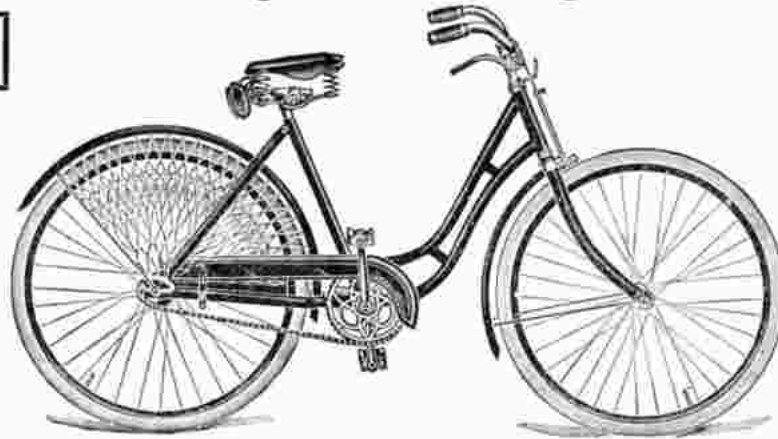

Aufpreis für
Astoria- oder
Mundus-Freilaufnabe . . . #
Badenia- oder
Komet-Freilaufnabe . . . #
Rotax- " " . . . #
Torpedo- " " . . . #

Modell 129 Klein-Renoma-Mädchenrad

43 cm Rahmenhöhe, 20" Laufräder

Außenlötung (gemufft), schwarz emailliert mit doppelten **Goldlinien**, **Doppelglockenlager** (sämtliche Lagerteile **gedreht** und auf **Kugeln** laufend) $\frac{3}{8} \times \frac{1}{8}$ " Rollenkette, schmale, gute Pedale mit Gummieinlagen, großer Kindersattel, hell vernickelt, helle runde Anhängetasche mit Werkzeug, Felgen **bunt** oder **Ertee gute Pneumatiks**, ohne Bremse. #

Modell 130 Orig. Haenel-Corvette-Luxus-Mädchenrad

45 cm Rahmenhöhe, 24" Laufräder

Innenlötung, prima **nahtlose Präzisions-Stahlrohre**, **Doppelgoldlinien**, **Emaille-Steuerkopfschild**, Schrift- und Markenabzüge auf Rahmen und Blechen. Gabelkopf und Gabelenden **vernickelt**, dauerhaftes **Präzisions-Doppelglockenlager**, prima Lederzeug, **hell vernickelt**, einschließlich Tasche, Lenker mit Bremse, halber Kettenschützer, besseres Kleidernetz, **Ertee** oder **bunte Felgen**, **Conti-, P. U., Dunlop-, Polack-** oder **Excelsior-Prima-Bereifung**. Dieses Modell ist durch und durch **Qualitäts-Erzeugnis** und entspricht in Bezug auf Ausführung der Haenel-Corvette-Maschine Nr. 90. #

Modell 131 Orig. Haenel-Corvette-Luxus-Mädchenrad

50 cm Rahmenhöhe, 26" Laufräder, sonst genau wie Modell Nr. 130. #

Die **Renoma-Kinderräder** N. 124 und 129 sind auch in **farbig. Emaillierung** und zwar in blau, rot, grün, lila oder braun lieferbar. Mehrpreis #

Saal-Kunstfahr- und Radball-Maschinen

nach den Vorschriften des B. D. R. gebaut. Fabrikat der ältesten Fahrrad- und Waffenfabrik **C. G. Haenel, Suhl i. Thür.** Lieferung nur ab Werk.

Saal- und Kunstfahrmaschine

Lieferungsmöglichkeit vorbehalten!



Mehrpreis für abnehmbare Steuerung #

Rahmen: Aus 29,9 mm starkem, nahtlos gezogenem Stahlrohr, Höhe 57 1/2 cm und dazu passende Vordergabel.

Lenkstange: Sonderform für Saalfahren mit Innenbefestigung laut Abbildung.

Kurbellager: Gutes Doppelglockenlager.

Kurbeln: 150 mm lang, von Mitte Tretelagerachse bis Pedalachse, beide abnehmbar.

Kettenrad: 22 Zähne, $\frac{3}{8} \times \frac{1}{8}$ "", mit guter Rollenkette.

Pedale: Gummiblockpedale.

Räder: Beste Stahlfelgen, $26 \times 1 \frac{1}{8}$ " (auf Wunsch auch Holzfelgen gegen Mehrberechnung), glatte Speichen, 2 mm stark, mit extra starker Vorder- und Hinterradnabe.

Sattel: Sogenannter Steigersattel (hinten nach oben gebogen).

Die Maschine wird von vielen ersten Vereinen benutzt und hat zur Erringung zahlreicher Siege verholfen.

Lieferbar in folgenden Ausführungen:

Nr. 281 Modell 10/A Durchweg schwarz emailliert #	} netto ohne Freilauf
Nr. 282 " 10/B Rahmen schwarz emailliert, Felgen vernickelt #	
Nr. 283 " 10/C Vollständig vernickelt #	

Ballspielmaschine

Dieses Modell besitzt eine besonders zuverlässige Lenkerbefestigung und 2,5 mm starke Speichen. Hierdurch wird der besonderen Beanspruchung beim Ballspiel Rechnung getragen. Die übrige Ausstattung entspricht der vorherbeschriebenen Saalmaschine, jedoch wird der wenig federnde Halbbrennsattel als für Ballspiel geeigneter geliefert.

Nr. 284 Modell 10/II A Durchweg schwarz emailliert #	} netto ohne Freilauf
Nr. 285 " 10 II B Rahmen schwarz emailliert, Felgen vernickelt #	
Nr. 286 " 10/II C Vollständig vernickelt #	

Die Preise verstehen sich **ohne Bereifung**;

Aufpreis für **Conti-, P.-U., Dunlop-, Polack-, Metzeler-** oder **Excelsior-Prima-Reifen**, stahlblau. # netto.

Zahlungsbedingungen für Saal- und Radballmaschinen: 2% Skonto bei Kasse innerhalb 10 Tagen oder 30 Tage netto, ohne Abzug.

Fahrrad-Rahmen

Auch in billigen Rahmen führe ich nur **Qualitäts-Erzeugnisse**, sodaß Sie in der Lage sind, Ihrer Kundschaft **auch für wenig Geld** etwas **Gutes** zu bieten!

Die Rahmen Nr. 140, 141, 143 u. 144
sind auch mit
farbigem Strahlenkopf
lieferbar. Aufpreis . . . M



Mit hübschem Schild
und Rahmenrohr-Abzug
in Goldschrift.

Modell 140 Spezial-Herrenrahmen mit neutraler Marke

Ideal, Rex, Sieger usw. (nach meiner Wahl) lieferbar

Nr. 140 **Billig** aber trotzdem **gut** und **haltbar**, gefällig gebaut. Emaillierung schwarz mit **doppelten Goldlinien**, **Doppelglockenlager**, Steuerung und Sattelstütze, Höhe 55 cm. M

Modell 141 Ravensburg-Herrenrahmen, stabil, ansprechend, preiswert!

Beliebtes Modell, schwarz emailliert, mit **Doppelgoldlinien**, **Doppelglockenlager**, Steuerung und Sattelstütze, Höhe 50, 55 oder 58 cm. M

Modell 142 Ravensburg-Herrenrahmen mit Keillinierung

Elegante **Luxus-Ausstattung** von einzigartigem Reiz! Rahmen (also die drei Hauptrohre einschl. Hintergabel- und Strebenrohre) Vordergabel und Schutzbleche **mit 10 mm breiten, eingefaßten, bunt marmorierten Mittelstreifen**, sogenannter Keillinierung, versehen. Qualität und Ausführung sonst wie Nummer 141. Modell 142 wird **mit** dazupassenden **Schutzblechen** geliefert. M

Auf Rahmen 141, 142, 144 und 145
1 Jahr Fabrik-Garantie
laut Garantieschein

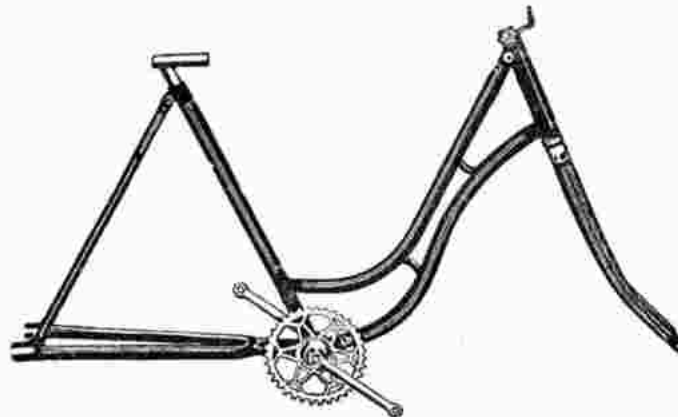

Die Rahmen Nr. 140, 141, 143 u. 144
sind auch mit
farbigem Strahlenkopf
lieferbar. Aufpreis . . . M

Modell 143 Spezial-Damenrahmen mit neutraler Marke

Ideal, Rex, Sieger usw. (nach meiner Wahl) lieferbar

Nr. 143 **Billig**, aber trotzdem **gut** und **haltbar**, gefällig gebaut. Emaillierung schwarz, mit **doppelten Goldlinien**, **Doppelglockenlager**, Steuerung und Sattelstütze, Höhe 55 cm. M

Modell 144 Ravensburg-Damenrahmen, stabil, ansprechend, preiswert!

Beliebtes Modell, schwarz emailliert, mit **Doppelgoldlinien**, **Doppelglockenlager**, Steuerung und Sattelstütze. Höhe 50, 55 oder 58 cm. M

Modell 145 Ravensburg-Damenrahmen mit Keillinierung

Elegante **Luxus-Ausstattung** von einzigartigem Reiz! Rahmen (also die 3 Hauptrohre einschl. Hintergabel und Strebenrohre) Vordergabel und Schutzbleche **mit 10 mm breiten, eingefaßten, bunt-marmorierten Mittelstreifen**, sogenannter Keillinierung, versehen. Qualität und Ausführung sonst wie Nummer 144. Modell 145 wird **mit** dazupassenden **Schutzblechen** geliefert. M

Berwed-Fahrradrahmen

Qualitäts-Erzeugnisse, zu deren Herstellung ausschließlich **allerbestes Material** Verwendung findet, unter anderem: **1a nahtlose Präzisions-Stahlrohre**, **W. K. C.-Hinterbau-Garnituren**, kräftige **Orig. Präzisions-Doppelglockenlager** und **massiv gedrehte Steuersätze**, Fabrikat **Präzisions-Werke**, G. m. b. H., Bielefeld. Emaillierung mittels **Orig. 1a Blume-Lack** (gründiert und zweimal Ueberzoglack). **Schnittige moderne Bauart.**

1 Jahr Fabrikgarantie laut
Garantieschein!

Mit elegantem Markenschild,
Schrift- und Wappenabzug

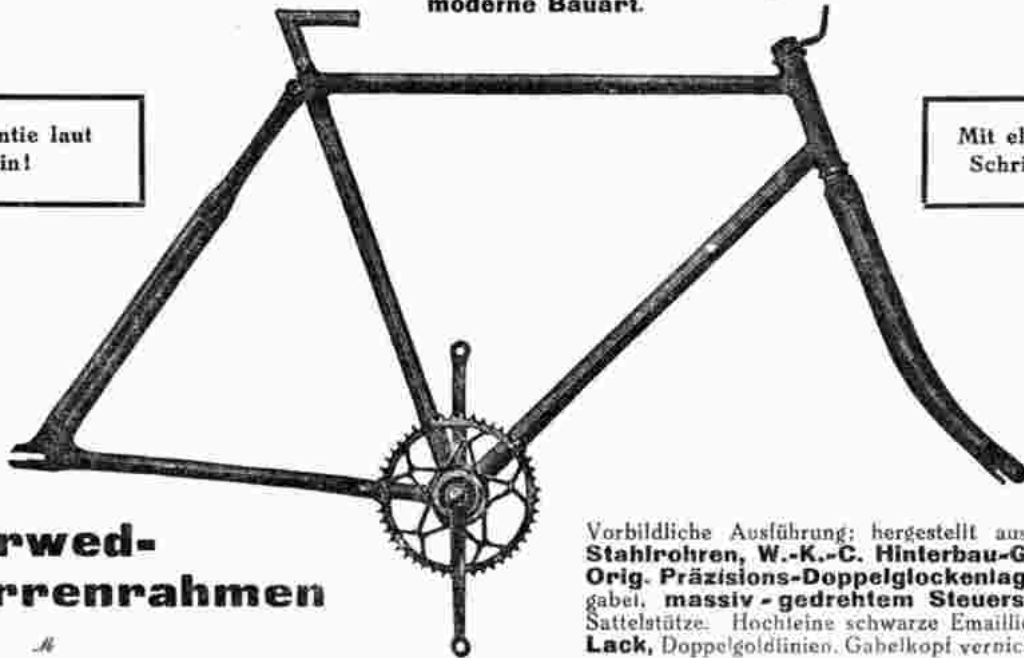

Mod. 148 Berwed-Herrenrahmen

Vorbildliche Ausführung; hergestellt aus **nahtlosen Präzisions-Stahlrohren**, **W.-K.-C. Hinterbau-Garnituren**, mit dauerhaftem **Orig. Präzisions-Doppelglockenlager**, besond. kräftiger Vordergabel, **massiv gedrehtem Steuersatz**, **Orig. Präzision** u. Sattelstütze. Hochfeine schwarze Emaillierung mittels **Orig. Blume-Lack**, Doppelgoldlinien. Gabelkopf vernickelt. Höhe 50, 56 od. 60 cm.

Mod. 149 Berwed-Herrenrahmen mit Keillinierung

in wunderbarer Luxusausstattung, Rahmen (also die 3 Hauptrohre einschl. Hinterradgabel und Strebenrohre), Vorderradgabel und Schutzbleche mit **10 mm breiten, bunt-marmorierten Mittelstreifen** versehen (sogenannte Keillinierung), Qualität und Ausführung sonst wie Modell Nr. 148. Bestellen Sie noch heute einen Muster-Rahmen, falls Sie diese Sonder-Ausstattung noch nicht kennen! Dazu passende **Schutzbleche** werden **ohne Mehrpreis** mitgeliefert. 

Mit elegantem Markenschild,
Schrift- und Wappenabzug

1 Jahr Fabrik-Garantie laut
Garantieschein!

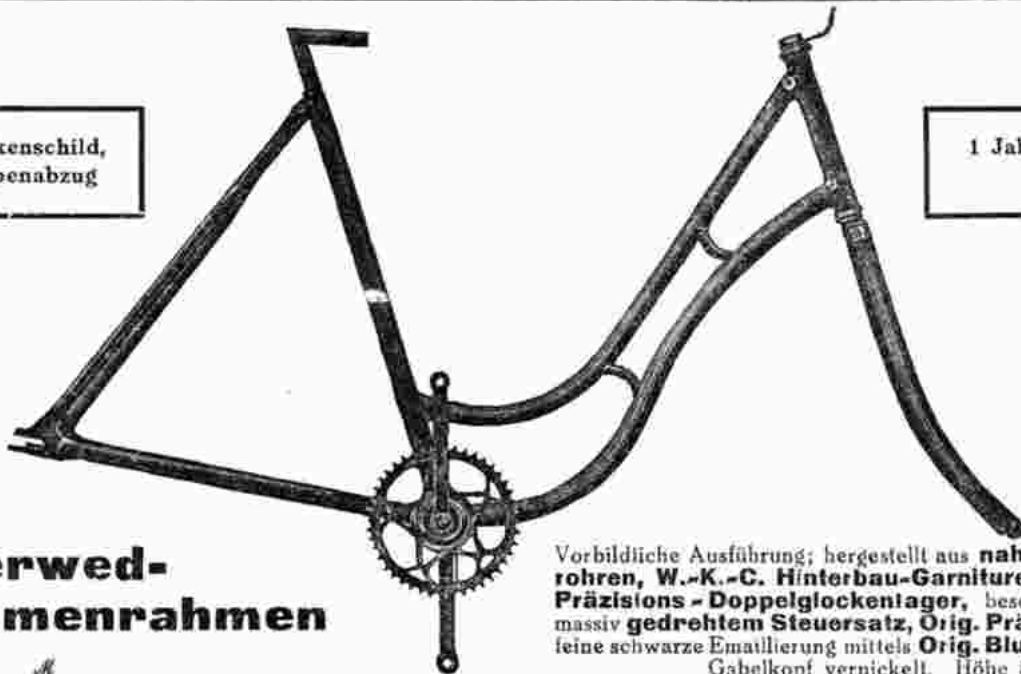

Mod. 150 Berwed-Damenrahmen

Vorbildliche Ausführung; hergestellt aus **nahtlosen Präzisions-Stahlrohren**, **W.-K.-C. Hinterbau-Garnituren** mit dauerhaftem **Original Präzisions-Doppelglockenlager**, besonders kräftiger Vordergabel, **massiv gedrehtem Steuersatz**, **Orig. Präzision** u. Sattelstütze. Hochfeine schwarze Emaillierung mittels **Orig. Blume-Lack**, Doppelgoldlinien. Gabelkopf vernickelt. Höhe 55 oder 58 cm.

Modell 151 Berwed-Damenrahmen mit Keillinierung

In wunderbarer Luxus-Ausstattung Rahmen (also die 3 Hauptrohre einschl. Hinterradgabel und Strebenrohre), Vorderradgabel und Schutzbleche mit **10 mm breiten, bunt-marmorierten Mittelstreifen** (sog. Keillinierung) versehen. Qualität und Ausführung sonst wie Modell Nr. 150. Bestellen Sie noch heute einen Muster-Rahmen falls Sie diese Sonder-Ausstattung noch nicht kennen! Dazu passende **Schutzbleche** werden **ohne Mehrpreis** mitgeliefert. 

Die auf dieser Seite verzeichn. Rahmen (mit Ausnahme der Mod. Nr. 149 u. 151) sind auch mit farbig. Strahlenkopf lieferbar. **Aufpreis** 

Renoma-Fahrradrahmen

Garantiert Hartlötung
und
prima Material!



B. W.

1 Jahr Fabrikgarantie
laut
Garantieschein!

Modell 154 Renoma-Herrenrahmen Innenlötung

Erstklassiges Erzeugnis, Innenlötung, durch und durch Präzisionsarbeit, schwarz emailliert mit doppelten Goldlinien. Mit Doppelglockenlager, Steuerung und Sattelstütze. Gabelkopf und Enden vernickelt. Höhe 50, 55 u. 60 cm M

Auch **komplett** mit dazugehörigem Orig.-Lenker, Handbremse und Schutzblechen lieferbar. Mehrpreis M

Mit elegantem
Emaile-
Steuer-Kopfschild
u. Marken-Abzügen!



B.W.

Garantiert Hartlötung
1 Jahr Fabrikgarantie
laut
Garantieschein!

Modell 155 Renoma-Damenrahmen Innenlötung

Erstklassiges Erzeugnis, Innenlötung, durch und durch Präzisionsarbeit, schwarz emailliert, mit doppelten Goldlinien. Mit Doppelglockenlager, Steuerung und Sattelstütze. Gabelkopf und Enden vernickelt. Höhe 50, 55 u. 60 cm M

Auch **komplett** mit dazugehörigem Orig.-Lenker, Handbremse und Schutzblechen lieferbar. Aufpreis M

Modell 156 Leichter Renoma-Damenrahmen Außenlötung

Mit prakt. Ausfallenden, schwarz emailliert m. doppelten Goldlinien, Keillager, Art Thompson. Steuerung u. Sattelstütze. Höhe 55 cm M

Die Rahmen Nr. 154—156 können gegen Aufpreis von M

auch mit farbigem Strahlenkopf geliefert werden.

Renoma-Fahrradrahmen



Die Renoma-Rahmen Nr. 159, 160 u. 161 können auch mit **farbigem Strahlenkopf** geliefert werden
Aufpreis . . . *sk*

Mit elegantem **Emaille-Steuer-Kopfschild** und **Markenabzügen** auf den Rahmenrohren

Rahmen Nr. 159 und 160 sind auch mit **Orig. Herkona-Markenschild** lieferbar

Modell 159 Renoma-Halbbrennrahmen

Außenlötung, mit praktischen **Ausfallenden**, schwarz emailliert mit **doppelten Goldlinien**; **Keillager** Art Thompson, Steuerung und Sattelstütze; Höhe 55 cm. *sk*

Auf Wunsch Mitlieferung dazu passenden **Rennlenkers**, Form wie **Aberger, Dobbrack** oder **Golle**. Mehrpreis *sk*

Modell 160 Leichter Renoma-Tourenrahmen

Außenlötung, gebaut wie Modell 159, jedoch **ohne Ausfallenden**, schwarz emailliert, mit **doppelten Goldlinien**; **Keillager**, Art Thompson, Steuerung und Sattelstütze, Höhe 55 cm. *sk*

Auch **komplett** mit dazugehörigem **Lenker, Handbremse**, und **Schutzblechen** lieferbar. Mehrpreis *sk*



1 Jahr Fabrik-Garantie laut Garantieschein!

Garantiert Hartlötung u. allerbestes Material!

Modell 161 Orig. Renoma-Straßen-Rennrahmen, Außenlötung mit Ausfallenden

im Gegensatz zu vorstehenden Modellen ist der Hinterbau beim **Renoma-Straßen-Rennrahmen gerade** bzw. **konisch** und **an der Sattelmuffe fest verlötet**. Die Streben laufen nach unten bzw. hinten **spitz** zu und sind an den Innenseiten **eingedrückt**. Diese Konstruktion

gewährleistet **Leichtigkeit, Stabilität** und **Versteifung**; entspricht daher allen von Rennfahrern gestellten Anforderungen. Schwarz emailliert mit **doppelten Goldlinien**, mit **Keillager System B.-S.-A.**, Steuerung u. Sattelstütze, **Gabelkopf u. Enden vernickelt**. Höhe 55 cm. *sk*

Modell 162 Orig. Renoma-Straßen-Rennrahmen, Außenlötung mit farbigem Strahlenkopf

Qualität und sonstige Ausführung wie Modell Nr. 161. *sk*

Modell 163 Orig. Renoma-Straßen-Rennrahmen, Außenlötung in bunter Ausführung

d. h. Rahmen **farbig** emailliert mit **anderstarbigem Strahlenkopf** in nur geschmackvollen, modernen Farbzusammenstellungen und zwar:
A: Rot emailliert mit elfenbeinfarbigem Strahlenkopf . . . *sk* **B: Lila** emailliert mit elfenbeinfarbigem Strahlenkopf . . . *sk*

Orkan-Straßen-Rennrahmen

Mit hochfeinem **Emaillé**-Steuerkopfschild und Marken-Abzügen. 1 Jahr **Fabrik-Garantie** laut Garantieschein.

Elegant
und trotzdem
stabil!



Rangiert neben den
führenden
Marken-Fabrikaten
mit an erster Stelle!

Orkan-Sonderklasse!

Modell 167 Orkan-Straßen-Rennrahmen Außenlötung

Rahmen: Aus hochwertigstem, **nahtlosem Stahlrohr**, ausgefräste Steuermuffen. **Außenlötung**, schwarz emailliert mit doppelten **Goldlinien**. Höhe 55 cm.

Hinterbau: **Konisch**, d. h. aus geraden, nach unten bzw. hinten **spitz zulauenden Stahlrohrstreben von rundem Querschnitt** hergestellt und mit **Längseinpressungen** versehen. Auf diese Weise ist nicht nur eine außerordentliche **Leichtigkeit**, sondern auch enorme **Stabilität** und **Widerstandsfähigkeit** erzielt

worden. Nachgeben oder Verziehen auch bei schlechtestem Pflaster **unmöglich!** Praktische **Austaffenden** mit Schutzblech-Oesen.

Vordergabel: Moderne Form, mit **flachem** (vernickelten) **Spezial-Kopf** und **runden Scheiden**, krallenförmige Enden mit Schutzblech-Oesen.

Tretlager: Leichtes, dauerhaftes **Keillager**, Art **B. S. A.**, Kettenrad $\frac{1}{2} \times \frac{1}{8}$, wetterfest vernickelt.

Modell 168 Orkan-Straßen-Rennrahmen Außenlötung

Wie vor, jedoch mit **farbigem Strahlenkopf**.

Modell 169 Orkan-Straßen-Rennrahmen Außenlötung, bunt

Wie Rahmen Nr. 167, jedoch **farbig emailliert**, mit **andersfarbigem Strahlenkopf**, in nur geschmackvollen, lebhaften Farben. Besonders zu empfehlen sind folgende prachtvollen Kombinationen:

A	hellblau emailliert mit elfenbeinfarbigem Stern (wie Diamant)
B	kirschrot französisch-grauem ..
C	orange hellblauem ..
D	hellblau orangefarbigem ..
E	giftgrün weißem ..
F	violett französisch-grauem ..

Für den Fall, daß die eine oder andere Farbenzusammenstellung vom Lager vergriffen ist behalte ich mir vor, eine andere Kombination als Ersatz zu liefern.

Nr. 170 Orkan-Schutzbleche, farbig emailliert, zu den Rennrahmen passend in blau, rot, orange, grün oder violett, per Garnitur.

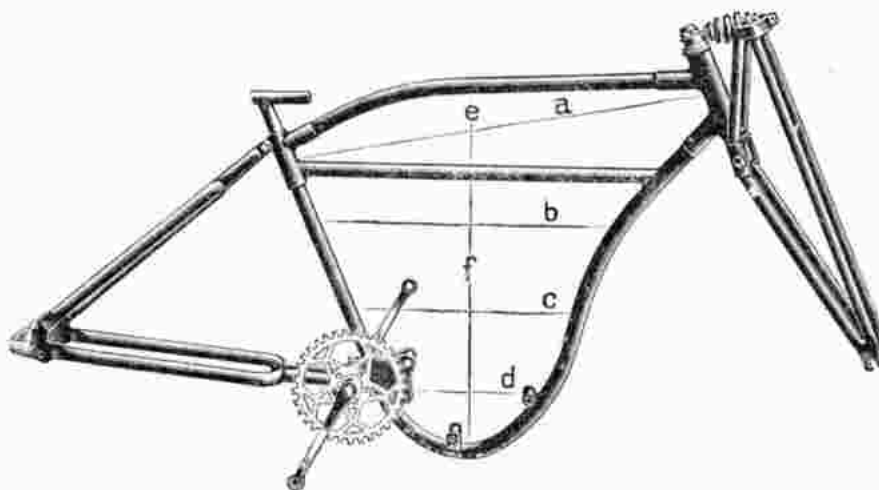

Leichtmotorradrahmen

zum Einbau von Hilfsmotoren bis $2\frac{1}{4}$ PS.,
schwarz emailliert,
für 28" Laufräder passend.

Nr. 171 Komplett wie Abbildung, mit Federgabel, Steuerung
Keillager und Sattelstütze

Maße:	a)	65 cm
	e)	12 cm
	b)	52 cm
	e)	36 cm
	d)	19 cm
	f)	41 cm

Aufpreis für farbige Emaillierung

Orkan-H.-Fahrradrahmen

Fabrikat der ältesten Waffen- und Fahrradfabrik C. G. Haenel, Suhl.



Garantiert nahtloses Präzisions-Stahlrohr und Hartlötung!

Ein Jahr Fabrik-Garantie laut Garantieschein!

Modell 173 Orig. Orkan-H.-Herrenrahmen, Innenlötung

Prima **nahtlose Präzisions-Stahlrohre** hochfein schwarz emailliert, mit **Doppelgoldlinien** versehen, mit **Präzisions-Doppelglockenlager**, Steuerung u. Sattelstütze, elegantes **Emaillé-Steuerkopfschild**, sowie Marken-Abzug Höhe 55 u. 60 cm. Gabelkopf und Enden vernickelt \mathcal{M}

Auf Wunsch Mitlieferung passenden Orig.-Zubehörs und zwar: **Lenker, Handbremse** und **Schutzbleche**. Mehrpreis \mathcal{M}

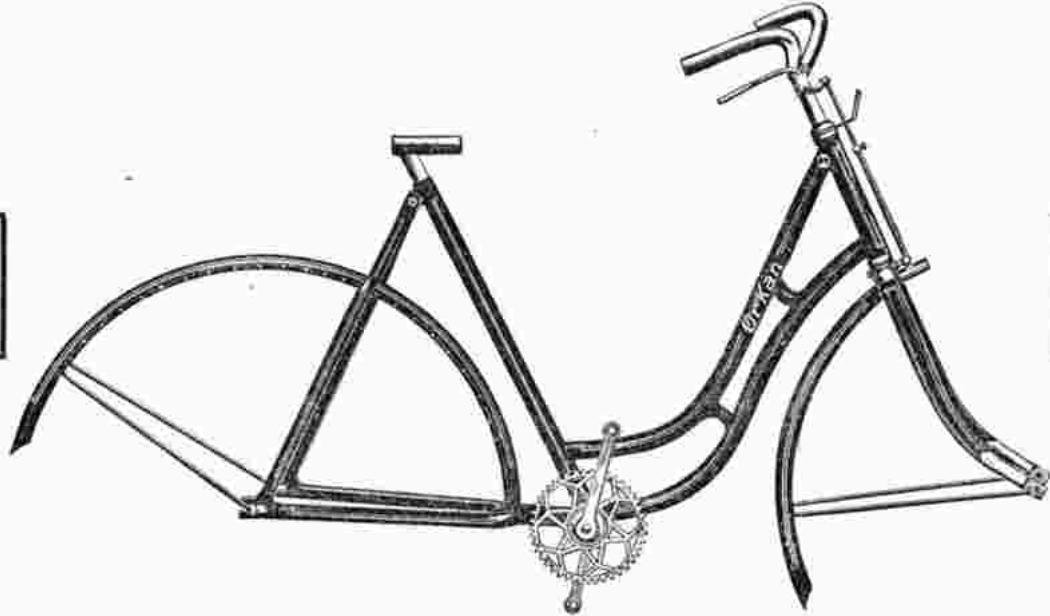

Mehrpreis für farbigen **Strahlenkopf** in marmorierter Ausführung . \mathcal{M}

Garantiert nahtloses Präzisions-Stahlrohr und Hartlötung!

Mod. 174 Orig. Orkan-H.-Damenrahmen, Innenlötung

Prima **nahtlose Präzisions-Stahlrohre** hochfein schwarz emailliert, mit **Doppelgoldlinien** versehen, mit **Präzisions-Doppelglockenlager**, Steuerung u. Sattelstütze, elegantes **Emaillé-Steuerkopfschild**, sowie Marken-Abzug, Höhe 54 u. 58 cm. Gabelkopf und Enden vernickelt \mathcal{M}

Auf Wunsch Mitlieferung passenden Orig.-Zubehörs und zwar: **Lenker, Handbremse** und **Schutzbleche**. Mehrpreis \mathcal{M}

Modell 175 Leichter Orig. Orkan-H.-Damenrahmen, Außenlötung

Prima **nahtlose Präzisions-Stahlrohre mit Ausfallenden**, hochfein schwarz emailliert, mit **Doppelgoldlinien** versehen, mit leichtem **Präzisions-Keillager**, Steuerung und Sattelstütze, elegantes **Emaillé-Steuerkopfschild**, sowie Marken-Abzug. Rahmenhöhe 54 und 58 cm. Gabelkopf und Enden vernickelt \mathcal{M}

Passender **Orig.-Lenker, Handbremse** und **Schutzbleche** werden auf Wunsch gegen Aufpreis von \mathcal{M} mitgeliefert.

Orkan-Schutzbleche mit Bügelstreben und Klemmplatten, schwarz emailliert, mit Goldlinien und **Marken-Abzug**

Nr. 176 für Herrenräder . . . per Garnitur \mathcal{M} Nr. 177 für Damenräder . . . per Garnitur \mathcal{M} werden auch lose abgegeben.

Orkan-H.-Fahrradrahmen

Fabrikat der ältesten Waffen- und Fahrradfabrik C. G. Haenel, Suht

Mit elegantem Emaille-
Steuerkopfschild
und Marken-Abzug!

1 Jahr Fabrik-Garantie
laut
Garantie-Schein!



Modell 178 Orig. Orkan-H.-Straßenrennrahmen, Sportmodell, Außenlöftung

Neuestes Modell der Firma C. G. Haenel, Suht! Der vollkommenste Rennrahmen!

Prima **nahtlose Präzisions-Stahlrohre**, ausgefräste Steuermuffen, **Außenlöftung** (gemufft), schwarz emailliert mit **doppelten Goldlinien**, Rahmenhöhe 55 cm, mit **versteiftem** bezw. **konischem Hinterbau**. Die **Streben laufen** nach unten resp. hinten **spitz zu**, sind an den Innenseiten mit **Längseinpessungen versehen** und oben mit der **Sattelstütz-Muffe fest verlötet**. Daher größte **Versteifung und Stabilität!** Genügt in jeder Beziehung den von erfahrenen Rennfahrern gestellten Ansprüchen. Praktische **Ausfall-**

enden mit Schutzblech-Oesen. Besonderen Wert hat man auf die zweckmäßige Konstruktion der Vordergabel gelegt; flacher stabiler Kopf und **runde**, an den Innenseiten **eingedrückte Scheiden** geben der Gabel eine **große Steifheit** ohne die **Federung** zu beeinflussen. **Krallenförmige Gabelenden** mit **Schutzblech-Oesen**. Bewährtes leichtes **Präzisions-Keillager** mit **eingeschraubten Lager-schalen**, dauerhafte Vernickelung. Rennsattelstütze. Gabelkopf und Enden vernickelt.

Auf Wunsch Mitlieferung passenden **Orig.-Rennlenkers, Aberger, Dobbrack** usw. Mehrpreis ₰

Modell 179 Orig. Orkan-H.-Halbrennrahmen, Außenlöftung

Prima **nahtlose Präzisions-Stahlrohre**, **Außenlöftung**, Hinterbau normal, d. h. also **gekröpft**, **Strebenrohre oval**. Praktische **Ausfall-**
enden. Schwarz emailliert mit **doppelten Goldlinien**, staub- resp. öldichtes **Präzisions-Keillager**, Steuerung u. Sattelstütze. Höhe 55 u. 60 cm. Gabelkopf und Enden vernickelt ₰

Passender **Orig.-Rennlenker, Aberger, Dobbrack** usw. wird auf Wunsch mitgeliefert. Mehrpreis ₰

Sonder-Ausstattungen bei Orkan-H.-Rahmen

Künstlerisch ausgeführte **Strahlenköpfe** in Haenels geflammter Spezial-Ausführung

Strahlenkopf Nr. 1	grau-marmoriert	} bei Herren-Touren-, Damen-, Halbrenn- und Rennrahmen gegen Aufpreis von ₰
Strahlenkopf Nr. 2	grün-marmoriert	
Strahlenkopf Nr. 3	rot-marmoriert	

Bunte Emaillierungen in modernen, prachtvollen Zusammenstellungen

Rennrahmen Nr. 178 kann außer in schwarz bzw. schwarz mit Strahlenkopf auch wie folgt geliefert werden:

Kombination Nr. 19	kornblumblau emailliert mit grau-marmoriertem Strahlenkopf	} Mehrpreis ₰
Kombination Nr. 14	cerisrot emailliert mit weißem Strahlenkopf	
Kombination Nr. 17	grüngefammte Emaille mit grau-marmoriertem Strahlenkopf	

Orig. Haenel-Corvette-Fahrradrahmen

Original-Fabrikate der ältesten Waffen- u. Fahrradfabrik **C. G. Haenel, Suhl**, aus lahtlosem Stahlrohr, extra prima Innenlötung, Innenmuffen stufenweise **dreifach verstärkt** nach Haenels eigenem Spezialverfahren, daher **Rahmenbruch unmöglich**.



Garantiert nahtloses
Präzisions-Stahlrohr
und Hartlötung!

1 Jahr Fabrik-Garantie
laut
Garantie-Schein!

Modell 182 Orig. Haenel-Corvette-Herrenrahmen, Innenlötung

Prima **nahtlose Präzisions-Stahlrohre** hochfein schwarz emailliert, mit **Doppelgoldlinien** versehen; mit Präzisions-**Doppelglockenlager**, Steuerung u. Sattelstütze, elegantes **Emaille-Steuerkopfschild** sowie Marken-Abzug. Höhe 55 u. 60 cm, Gabelkopf u. Enden vernickelt. M
Auf Wunsch Mitlieferung passenden Original-Zubehörs und zwar: **Lenker, Handbremse** und **Schutzbleche**. Mehrpreis M



Mehrpreis für
farbigen Strahlenkopf
in marmorierter
Ausführung M

Garantiert nahtloses
Präzisions-Stahlrohr
und Hartlötung!

Modell 183 Orig. Haenel-Corvette-Damenrahmen, Innenlötung

Prima **nahtlose Präzisions-Stahlrohre** hochfein schwarz emailliert, mit **Doppelgoldlinien** versehen; mit Präzisions-**Doppelglockenlager**, Steuerung u. Sattelstütze, elegantes **Emaille-Steuerkopfschild** sowie Marken-Abzug. Höhe 54 u. 58 cm, Gabelkopf u. Enden vernickelt. M
Auf Wunsch Mitlieferung passenden Original-Zubehörs und zwar: **Lenker, Handbremse** und **Schutzbleche**. Mehrpreis M

Modell 184 Leichter Orig. Haenel-Corvette-Damenrahmen, Außenlötung

Prima **nahtlose Präzisions-Stahlrohre** mit **Austalenden**; hochfein schwarz emailliert mit **Doppelgoldlinien** versehen; mit leichtem Präzisions-**Keillager**, Steuerung und Sattelstütze, elegantes **Emaille-Steuerkopfschild** sowie Markenabzug. Rahmenhöhe 54 u. 58 cm. Gabelkopf und Enden vernickelt. M

Passender **Original-Lenker, Handbremse** und **Schutzbleche** werden auf Wunsch gegen Aufpreis von M mitgeliefert.

Corvette-Schutzbleche mit Bügelstreben und Klemmplatten, schwarz emailliert, mit Goldlinien und **Marken-Abzug**

Nr. 185 H für Herrenräder . per Garnitur M Nr. 185 D für Damenräder . per Garnitur M werden auch lose abgegeben.

Orig. „Haenel Corvette“ Fahrradrahmen

Original-Fabrikate der ältesten Waffen- und Fahrrad-Fabrik C. G. Haenel, Suhl, aus la nahtlosem Stahlrohr, extra prima Hartlötung
Innenmuffen stufenweise **dreifach verstärkt** nach Haenels eigenem Spezialverfahren daher **Rahmenbruch unmöglich.**



Mit elegantem
Emaillie-
Steuerkopfschild
und Marken - Abzug!

1 Jahr
Fabrik-Garantie
laut Garantieschein!

Modell 186 Orig. Haenel-Corvette-Straßen-Rennrahmen, Sportmodell Außenlötung

Neuestes Modell der Firma C. G. Haenel Suhl. Der vollkommenste Rennrahmen!

Prima **nahtlose Präzisions-Stahlrohre**, ausgefräste Steuer-
muffen, **Außenlötung** (gemufft); schwarz emailliert mit **doppelten
Goldlinien**, Rahmenhöhe 55 cm, mit **versteiftem bzw. konischem
Hinterbau**. Die **Streben** laufen nach unten resp. hinten **spitz
zu**, sind an den Innenseiten mit **Längseinpressungen** versehen
und oben **mit der Sattelstützmuffe fest verlötet**. Daher größte
Versteifung und Stabilität! Genügt in jeder Beziehung den von
erfahrenen Rennfahrern gestellten Ansprüchen. Praktische **Ausfallenden**

mit **Schutzblech-Oesen**. Besonderen Wert hat man auf die zweck-
mäßige Konstruktion der **Vordergabel** gelegt; **flacher stabiler Kopf**
und **runde**, an den Innenseiten **eingedrückte Scheiden** geben der
Gabel eine große **Steifheit**, ohne die **Federung** zu beeinflussen.
Krallenförmige Gabelenden mit **Schutzblech-Oesen**. Bewährtes
leichtes **Präzisions-Keillager** mit **ingeschraubten Lager-
schalen**, musterhafte Vernickelung, Rennsattelstütze. Gabelkopf und
Enden vernickelt.

Auf Wunsch **Mitlieferung** passenden Orig. **Rennlenkers: Aberger, Dobbrack** usw. Mehrpreis ⌘

Modell 187 Orig. Haenel - Corvette - Halbbrennrahmen, Außenlötung

Prima **nahtlose Präzisions-Stahlrohre**, **Außenlötung**, **Hinterbau** normal d. h. also **gekröpft**; **Strebenrohre oval**. Praktische
Ausfallenden. Schwarz emailliert mit **doppelten Goldlinien**, staub- resp. öldichtes **Präzisions-Keillager**, Steuerung und Sattelstütze.
Rahmenhöhe 55 und 60 cm. Gabelkopf und Enden vernickelt ⌘

Passender Orig. **Rennlenker Aberger, Dobbrack** usw. wird auf Wunsch mitgeliefert. Aufpreis ⌘

Sonder-Ausstattungen bei Haenel - Corvette - Rahmen

Künstlerisch ausgeführte Strahlenköpfe in Haenels geflammter Spezial-Ausführung.

Strahlenkopf Nr. 1: **grau-marmoriert** }
" " 2: **grün-** " } bei Herren-Touren-, Damen-, Halbbrenn- und Rennrahmen gegen Aufpreis von ⌘ lieferbar.
" " 3: **rot-** " }

Bunte Emaillierungen in modernen, prachtvollen Zusammenstellungen.

Rennrahmen Nr. 186 kann außer in schwarz bzw. schwarz mit Strahlenkopf auch wie folgt geliefert werden:

Kombination Nr. 19: **kornblumblau** emailliert mit **grau-marmoriertem** Strahlenkopf } Mehrpreis ⌘
" " 14: **cerisrot** " " **weißem** " }
" " 17: **grüngeflammte** Emaillie " **grau-marmoriertem** " }

Jugend - Rahmen

Gutes Fabrikat, absolut vollwertig, da **genau wie jeder normale Herren- bzw. Damenrahmen gebaut.**
 Mit den mir geschützten Marken **Brillant** oder **Ravensburg** (nach meiner Wahl) lieferbar.

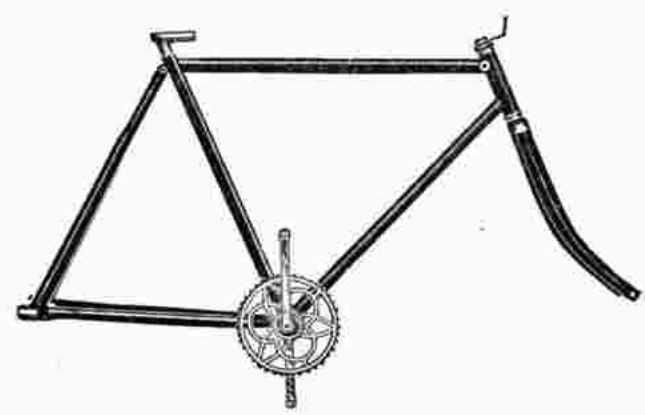

Preiswerter

Knabenrahmen

gefällig gebaut, schwarz emailliert, mit doppelten **Goldlinien, Doppelglockenlager,** Steuerung und Sattelstütze.
 In folgenden Größen lieferbar:

- Modell 190** Höhe **36** cm, für **20"** Laufräder passend, *M*
- Modell 191** Höhe **40** cm, für **24"** Laufräder passend, *M*
- Modell 192** Höhe **45** cm, für **26"** Laufräder passend, *M*

Obige Rahmen sind auch in **bunter Ausführung** lieferbar:

Aufpreis für durchweg bunt-marmorierte Emaillierung (gef lammt)	<i>M</i>
Aufpreis für farbige Emaillierung mit andersfarbiger Keillinierung	<i>M</i>



Preiswerter

Mädchenrahmen

gefällig gebaut, schwarz emailliert, mit doppelten **Goldlinien, Doppelglockenlager,** Steuerung und Sattelstütze.
 In folgenden Größen lieferbar:

- Modell 193** Höhe **36** cm, für **20"** Laufräder passend, *M*
- Modell 194** Höhe **40** cm, für **24"** Laufräder passend, *M*
- Modell 195** Höhe **45** cm, für **26"** Laufräder passend, *M*

Obige Rahmen sind auch in **bunter Ausführung** lieferbar:

Aufpreis für durchweg bunt-marmorierte Emaillierung (gef lammt)	<i>M</i>
Aufpreis für farbige Emaillierung mit anderstarbiger Keillinierung	<i>M</i>

Kinder-Sportfahrzeuge

Kinder-Automobile

Auch die Kinder wollen ein **modernes Verkehrsmittel**. Das Spielen mit Wagen und Pferd hat für sie den Reiz verloren; diese früher beliebten Spielsachen wurden von dem Auto verdrängt. Eine Nachbildung des **modernen Automobils mit Hupe und Fahrtrichtungsanzeiger zum Selbstfahren** ist heute der Wunsch der Jugend.  Nachstehende Fahrzeuge sind den modernen Automobiltypen nachgebildet und werden auf Wunsch gegen Extra-berechnung auch mit Türen, Bremsen, Windschutzscheiben und Schutzblechen ausgerüstet.



Nr. 271

Nr. 271 Klein-Auto für Kinder im Alter von 3 bis 5 Jahren.

Antrieb mittels doppeltem Spezialgestänge, **Autoscheibenräder mit Gummireifen** 13,5 mm, Lenkung durch **Steuerrad**, Karosserie aus festem Eisenblech, hübsche, farbige **Lackierung**, mit Silberbronze abgesetzt, naturgetreu nachgeahmter Kühler, **verstellbarer Sitz** mit Kunstlederbezug.

Gewicht . . .	ca. 10 kg
Länge . . .	ca. 100 cm
Breite . . .	ca. 55 cm
Höhe . . .	ca. 58 cm

Wird mit **Hupe** und **Fahrtrichtungsanzeiger** geliefert.

Ersatzräder f. Kinder-Automobile

Nr. 271/2 Durchmesser ca. 26 cm, mit Gummi	<i>M</i>
Nr. 273/2 Durchmesser ca. 34 cm, mit Gummi	<i>M</i>

Nr. 272 Rennwagen für Kinder bis zu 8 Jahren, wie nebenstehende Abbildung, jedoch mit etwas kürzerem Schwanzende. Schnittige Form, Antrieb mittels doppeltem Spezialgestänge **Autoscheibenräder mit Gummireifen** 13,5 mm, Lenkung durch **Steuerrad**, Karosserie aus festem Eisenblech, hübsche, farbige **Lackierung**, naturgetreu nachgeahmter Kühler, **verstellbarer Sitz** mit Kunstlederbezug.

Gewicht . . .	ca. 11 1/2 kg
Länge . . .	ca. 133 cm
Breite . . .	ca. 55 cm
Höhe . . .	ca. 53 cm

Wird mit **Hupe** und **Fahrtrichtungsanzeiger** geliefert.

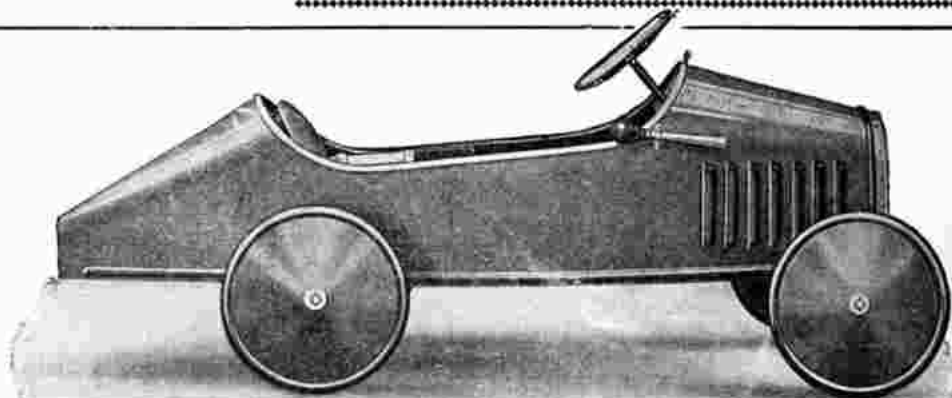

Nr. 272

Nr. 273 Sportwagen für 8 bis 12 Jährige

Vornehme Bauart, Antrieb mittels doppeltem Spezialgestänge, **Autoscheibenräder mit Profillgummireifen** 320x22 mm, Lenkung durch **Steuerrad**, Karosserie aus festem Eisenblech, hübsche, farbige **Lackierung**, naturgetreu nachgeahmter Kühler, **verstellbarer Sitz** mit Kunstlederbezug. **Hupe** und **Fahrtrichtungsanzeiger** werden mitgeliefert.

Gewicht . . .	ca. 15,3 kg
Länge . . .	ca. 130 cm
Breite . . .	ca. 65 cm
Höhe . . .	ca. 60 cm

Ohne Reserverad . . . *M*
Mit Reserverad . . . Mehrpreis *M*

Ferner ab Werk lieferbar
Zweisitzer-Sportwagen
Spreng- und Lastwagen

Verlangen Sie Spezial-Katalog!



Nr. 273

Kinderräder

Allgemeines über die Ausführung nachstehender Modelle:

Rahmen aus la Stahlrohren geschweißt, ff. schwarz emailliert, Kurbellager, Vorder- sowie Hinterradnabe und Steigpedale in **Messingbuchsen** laufend, federnder Ledersattel, vernickelte Lenkstange mit Zelluloidgriffen. Alle blanken Teile gut vernickelt.

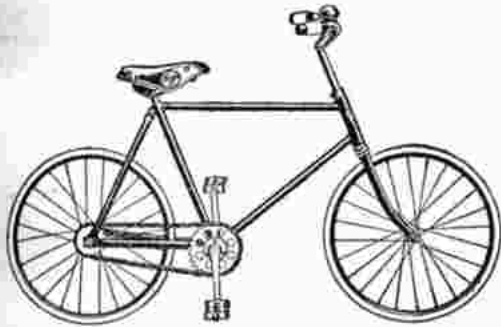

Kinder-Fahrrad für Knaben

Nr. 201 Sitzrohr **35** cm, für ca. 54 cm Beinlänge.
 Profilgummireifen, $16 \times \frac{3}{4}$ " . *M*



Kinder-Dreirad für Knaben

Nr. 205 Sitzrohr **35** cm, für ca. 51 cm Beinlänge.
 Profilgummireifen, $16 \times \frac{3}{4}$ " . *M*
 Nr. 206 Sitzrohr **40** cm, für ca. 59 cm Beinlänge.
 Profilgummireifen, $16 \times \frac{3}{4}$ " . *M*

Ersatzteile für Ingo-Kinderräder	
Nr. 204/1	Vorderradgabel . . . <i>M</i>
" 204/2	Lenker mit Innenklemme . <i>M</i>
" 204/3	Vorderrad, kompl. ohne Gummi . . . <i>M</i>
" 204/4	Hinterrad kompl. ohne Gummi, o. Z. . . <i>M</i>
" 204/5	Tretlager-Achse mit Messing-Buchsen . . . <i>M</i>
" 204/6	Tretlager-Ring . . . <i>M</i>
" 204/7	Linke Kurbel . . . <i>M</i>
" 204/8	Rechte Kurbel . . . <i>M</i>
" 204/9	Konischer Stift dazu . . . <i>M</i>
" 204/10	Kettenrad . . . <i>M</i>
" 204/11	Kettenradschraube . . . <i>M</i>
" 204/12	Flansch zum Kettenrad . <i>M</i>
" 204/13	Messingbuchse für Steuerung . . . <i>M</i>
" 204/14	Verschlußring f. Vordergabel mit Schrauben . <i>M</i>

Die Modelle Nr. 205 bis 208 sind auf sehr einfache Weise in **Zweiräder umwandelbar!**



Kinder-Fahrrad für Mädchen

Nr. 203 Sitzrohr **30** cm für ca. 49 cm Beinlänge.
 Profilgummireifen, $16 \times \frac{3}{4}$ " . *M*



Kinder-Dreirad für Mädchen

Nr. 207 Sitzrohr **30** cm, für ca. 49 cm Beinlänge.
 Profilgummireifen, $16 \times \frac{3}{4}$ " . *M*
 Nr. 208 Sitzrohr **35** cm, für ca. 54 cm Beinlänge.
 Profilgummireifen, $16 \times \frac{3}{4}$ " . *M*

Fahrrad-Seitenwagen

Praktisch erprobt und g'änzend bewährt. Ohne Einfluß auf Beweglichkeit und leichten Lauf des Fahrrades.

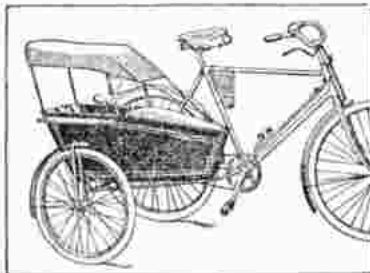

Nr. 211

Kinder-Seitenwagen

für Kinder bis zu 8 Jahren, hochelegantes **Sport-Modell** mit gefedertem Untergestell, Schutzscheibe und Polsterung, hochfein lackiert. Größe des Aufbaues ca. 80×30 cm, ohne Verdeck, einschließlich Bereifung . *M*

Nr. 212 Derselbe mit **abnehmbarem Verdeck** und Tasche aus Kunstleder einschließlich Bereifung . *M*

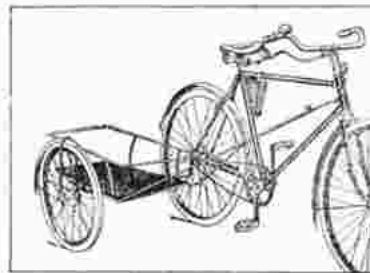

Nr. 223

Transport-Seitenwagen

ähnlich wie Abbildung mit **gefedertem, offenem** Fahrgestell, Größe der Ladefläche ca. 60×45 cm, mit Bereifung. Tragfähigkeit bis 50 kg . . . *M*

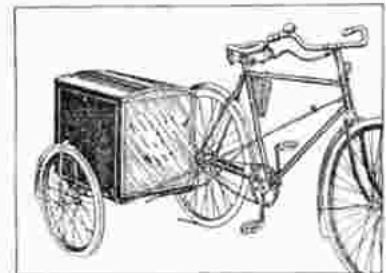

Nr. 224

Transport-Seitenwagen

mit **gefedertem Untergestell** und lackiertem verschließbarem **Kasten**, ca. $60 \times 45 \times 50$ cm Mit Bereifung. Tragfähigkeit bis 50 kg . *M*

Die Seitenwagen Nr. 211 und 212 sowie 223 und 224 passen an jedes normale Herren- und Damenrad, ebenso auch an Leichtmotorräder. Die Montage ist sehr leicht und ohne Zuhilfenahme von Werkzeug möglich.



Abteilung 3: Kinder-Sportfahrzeuge

Sport-Roller (Schnellläufer)



- Nr. 215 **Einfache stabile Ausführung aus 1a Buchenholz, Hochglanz-öllack., Holzräder, Walzenlager, Bandelisenbereifung** M
 Länge ca. 75 cm Raddurchmesser . . . ca. 11 cm
 Höhe „ 83 „ Gewicht „ 1,7 kg
- Nr. 216 **Stabiler Sport-Roller mit Holzrädern von 11 cm Durchmesser, vierfaches Kugellager (D. R. G. M.), 13 1/2 mm starke Gummibereifung. Sonstige Ausführung und Maße wie Nr. 215.** M
- Nr. 217 **Hochelegante Ausführung aus 1a Rotbuche, Hochglanz-öllackiert, Autoscheibenräder aus Metall, 4faches Kugellager (D. R. G. M.), 13 1/2 mm Gummibereifung** M
 Länge ca. 72 cm Raddurchmesser . . . ca. 19 cm
 Höhe „ 88 „ Gewicht „ 2,130 kg

Ersatzräder für Sportroller siehe Seite 45.



Bubirad

Das schönste **Spiel- und Sportgerät** für die Kleinsten, leichtlenkbar. **Rahmen aus 1a Stahlrohr, schwarz emailliert**, Laufräder hellrotes Kurbellager, Vorder- u. Hinterrad-Nabe in Messingbuchsen lautend. Pedale: einfacher Klotz mit Messingbuchsen. Kette: 1/2 x 1/8", vollständig verdeckt, jedoch leicht zugänglich. Eleganter Holz-sitz mit Rückenlehne, verstellbar für 260 bis 350 mm Beinlänge, Profildreifen 8 x 1/2".

- Nr. 222 M
- Ersatzteile für Bubirad:**
- Nr. 222/1 Lenker M
- „ 222/2 Vorderradgabel M
- „ 222/3 Vorderrad mit Gummi M
- „ 222/4 Hinterrad mit Gummi M
- „ 222/5 Klotzpedale Paar M



Nr. 209

Columbus-Kinderrad

Rahmen aus 1a Stahlrohr, 25,4 mm Durchmesser, technisch emailliert, schwarz od. farbig. Laufräder mit gehärteten Laufhülsen in den Naben. Vollgummibereifung mit Drahteinlage. **1a Fahrradkette.** 1/2 x 1/8" Präzisions-Kinder-Pedale gut gefederter **Ledersattel, vernickelt.** Lenker, verstellbar mit Zelluloid-Griffen, verstellbare Sattelstütze M

- Nr. 209 1 Ersatz-Vorderrad mit Gummi M
- „ 209 2 „ Hinterrad, mit Gummi und Zahnkranz komplett M
- „ 209/3 Lenker mit Griffen M
- „ 209/4 Pedale Paar M



Simson-Auto-Sauser

Erstklassiges Sportgerät, **1a Stahlrohr, 25,4 mm Durchmesser, schwarz oder farbig emailliert**, vollständig auf Kugeln gelagert, Trittbrett mit Gummimatte, Vollgummi-Bereifung mit Draht-einlage, Räder-Durchmesser 30 cm, Nr. 218 M

- Nr. 219 Mit Gepäckkraste M

- Ersatzteile für Simson-Sauser**

 - Nr. 218 1 Vorderrad, 30 cm Durchmesser mit Gummi M
 - „ 218/2 Hinterrad 30 cm Durchmesser mit Gummi M
 - „ 218 3 Lenker M
 - „ 218 4 Vordergabel M
 - „ 218/5 Steuerkopfklemme M
 - „ 218 6 Gummimatte für das Trittbrett M

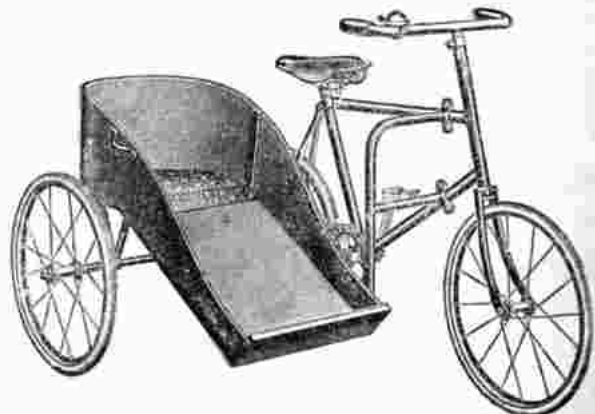

Nr. 210

Kinder-Beiwagen-Rad für 3-5-jährige

Das Zweirad entspricht in Qualität und Ausführung etwa dem Modell Nr. 201, während der Beiwagen aus **1a Sperrholz** hergestellt und mit Haltegriffen aus Messing versehen ist; **farbige Lackierung.** Der Beiwagen, durch eine solide Stahlachse mit dem Rad verbunden, kann leicht abgenommen werden, so daß das Zweirad dann allein zu benutzen ist, komplett M

Nur ab Werk lieferbar.



Babyrad

Kinderrad mit **Holz-sitz** aus polierter **Rotbuche**, rot lackierte **Autoscheibenräder** aus Holz, Rollenlager, **Gummibereifung.** Pedal-Antrieb, gebogener Lenker aus Holz mit Glocke.

- Nr. 220 Vorderrad, ca. 19 cm Durchm. M
- Hinterräder, „ 12 „ M
- „ 221 Vorderrad, ca. 24 cm Durchm. M
- Hinterräder „ 19 „ M

- Ersatzräder für Babyräder**

 - Nr. 225 Hinterrad a. Holz, 12 cm Ø m Gummi für Mod. 220 M
 - „ 226 Hinterrad a. Holz, 19 cm Ø m Gummi für Mod. 221 M
 - „ 227 Vorderrad a. Metall 19 cm Ø m Gummi, Pedalen u. Laschen für Modell 220 M
 - „ 228 Vorderrad a. Metall, 24 cm Ø m Gummi, Pedalen u. Laschen für Modell 221 M

Stabil-Kinderräder

In Bezug auf Material
und Verarbeitung
absolut
stabil und dauerhaft

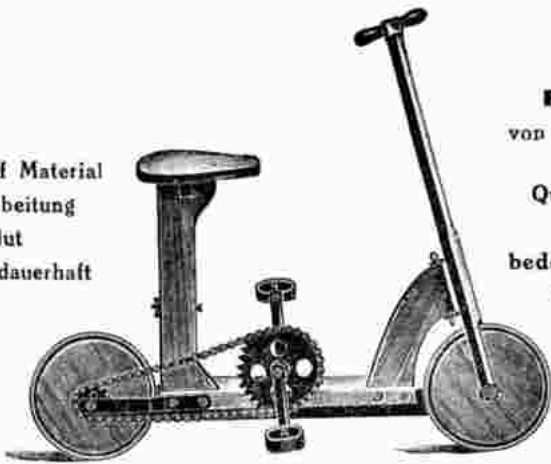

Für Kinder
VON **3-10 Jahren**

Qualitäts-Erzeugnis
einer der
bedeutendsten deutschen
Waggonfabriken



Weniger als Spielzeug,
sondern
als Sportgeräte
konstruiert, trotzdem
äußerst preiswert

Nr. 229 **Kinder-Zweirad**

Nr. 230 **Kinder-Dreirad**

Hergestellt aus **bestem Buchenholz**, natur-lackiert, Eisenteile schwarz lackiert

Kettenantrieb mittels normaler Fahrradkette, Stahlzahnäder, verstellbarer Polstersitz, Scheibenäder aus Holz, 21 cm Durchmesser, mit Gummibereifung
Auch im Zimmer verwendbar.

Kinder-Selbstfahrer

Nachstehende Selbstfahrer sind nicht als Spielzeug,
sondern als Sportfahrzeuge hergestellt.

Nur erstklassige Bauart, nicht mit leichteren Konkurrenz-
Erzeugnissen zu verwechseln!



Nr. 231 **Kleiner Selbstfahrer**

für kleine Kinder, gefällig gebaut Kurbelachse mit Metallagern Fest- und Losrad, Holzteile aus Buchenholz, natur-lackiert mit farbigen Zierlinien.
Räder 27 : 22 cm, rot, ganze Länge 70 cm, Sitzlänge 25 cm, Gewicht ca. 5 kg

Nr. 232 Derselbe wie vor, jedoch **mit Gummibereifung**



Nr. 233 **Kinder-Selbstfahrer**

Kurbelsystem, mit ausgedrehten, doppelten Metallagern, sowie Fest- und Losrad, Holzteile aus Buchenholz versetzbare Rücklehne, natur-lackiert mit farbigen Zierlinien. **Räder 30 : 22 cm**, ganze Länge 81 cm, Sitzlänge 37 cm, Gewicht ca. 9 1/4 kg

Nr. 234 Derselbe wie vor, jedoch **mit Gummibereifung**

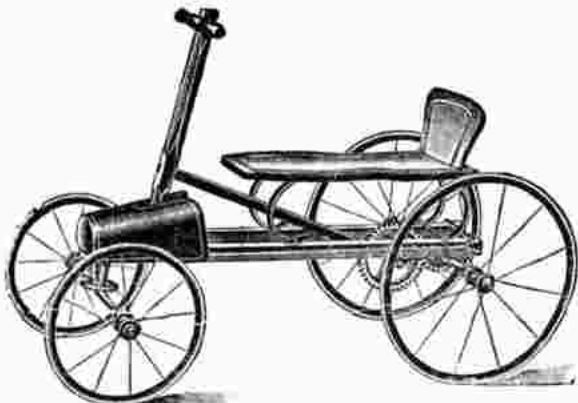

Nr. 235 **Kinder-Selbstfahrer**

mit doppelter **Zahnradübersetzung**. Ausgedrehte, doppelte Metallager. Fest- und Losrad, versetzbare Rücklehne, Holzteile natur-lackiert und farbig verziert. Ganze Länge 105 cm, Sitzlänge 50 cm.

Räder 42 : 30 cm, Gewicht 14 kg

Nr. 236 Derselbe wie vor, jedoch **mit Gummibereifung**

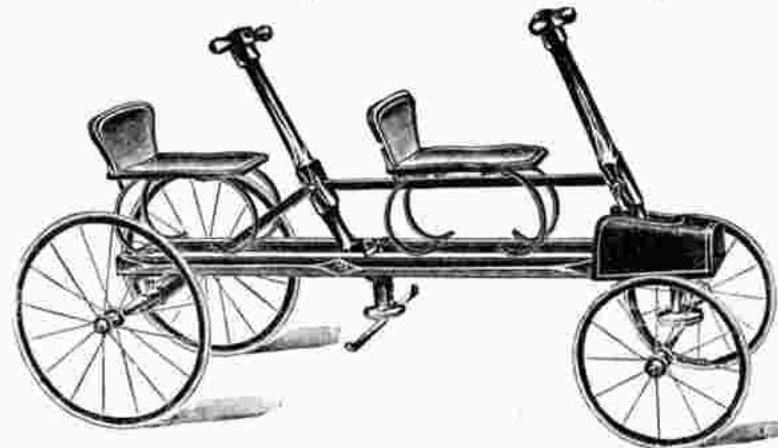

Nr. 237 **Zweisitziger Kinder-Selbstfahrer**

Kurbelsystem mit bunter Metallschutzhaube, Kurbelachse mit ausgedrehten, doppelten Metallagern, sowie Fest- und Losrad, versetzbare Rücklehne, Hartholzteile natur-lackiert und farbig verziert. Sitzlänge 50 cm, ganze Länge 105 cm, **Räder 42 : 30 cm**, Gewicht 12 kg

Nr. 238 Derselbe wie vor, jedoch **mit Gummibereifung**

Kindersportfahrzeuge u. Ersatzräder



Kinder-Dreiräder

Einfache Bauart, schwarz emailliert u. farbig verziert
Polsersattel mit Ledertuchbezug

- Nr. 239 Räder-Ø 30:22 cm, ohne Gummi *M*
- " 240 dasselbe wie vor, jedoch mit Gummi *M*
- " 241 Räder-Ø 36:30 cm ohne Gummi *M*
- " 242 dasselbe wie vor, jedoch mit Gummi *M*
- " 243 Räder-Ø 42:30 cm, ohne Gummi *M*
- " 244 dasselbe wie vor, jedoch mit Gummi *M*

Nr. 245 Ersatzräder für Kinder-Dreiräder

Durchmesser cm	Vorderrad mit Achsstummel		Hinterrad	
	ohne Gummi	mit Gummi	ohne Gummi	mit Gummi
22	—	—	<i>M</i>	<i>M</i>
30	<i>M</i>	<i>M</i>	<i>M</i>	<i>M</i>
36	<i>M</i>	<i>M</i>	<i>M</i>	<i>M</i>
42	<i>M</i>	<i>M</i>	<i>M</i>	<i>M</i>
48	<i>M</i>	<i>M</i>	—	—

Nr. 246 Ersatzräder für Selbstfahrer

lackiert

Durchmesser cm	Vorderrad		Hinterrad	
	ohne Gummi	mit Gummi	ohne Gummi	mit Gummi
22	<i>M</i>	<i>M</i>	—	—
27	—	—	<i>M</i>	<i>M</i>
30	<i>M</i>	<i>M</i>	<i>M</i>	<i>M</i>
42	—	—	<i>M</i>	<i>M</i>

Mehrpreis für Hinterräder mit Arretierschraube . . . *M*

Ersatzräder für Trittroller

- Nr. 255 Holzrad für Roller, lackiert, 9,5 cm Ø *M*
- " 256 " " " mit Eisenreifen 11 cm Ø *M*
- " 257 " " " " " 12 " Ø *M*
- " 258 " " " " 13,5 mm starken Gummireifen, 11 cm Ø . . . *M*
- " 259 " " " " 13,5 " " " 12 " Ø *M*
- " 260 " " " " 13,5 " " " 13 " Ø *M*
- " 261 Metallscheibenrad " 13,5 " " " 13 " Ø *M*
- " 262 " " " " 13,5 " " " 19 " Ø *M*
- Mehrpreis für Räder mit Achse *M*
- " " " " Streben *M*

Gespannte Räder



Vorderräder, schwarz 28"

- Nr. 400 mit Nabe 7052/5 *M*
- " 401 " " 7055/6 *M*
- " 402 " " 7065/8 *M*
- " 403 " " 7084/5 *M*
- " 404 " " 7088/7 *M*
- " 405 " " 7088/9 *M*
- " 406 " " 7090/1 *M*
- " 407 " " 7094/5 *M*
- " 408 " " 7100/1 *M*

Hinterräder schwarz

- Nr. 415 mit Nabe 7125/8 *M*
- " 416 " " 7129/30 *M*
- " 417 " " 7132/3 *M*
- " 418 " " 7134/5 *M*
- " 419 " " 7136/7 *M*
- " 420 " " 7138/9 *M*

- Nr. 421 mit Nabe 7142/3 *M*
- " 422 " " 7144/5 *M*

Freilauf-Hinterräder schwarz 28"

- Nr. 430 m. Astoria-Freilauf *M*
- " 431 " Mundus- " *M*
- " 432 " Badenia- " *M*
- " 433 " Viktoria- " *M*
- " 434 " Komet- " *M*
- " 435 " Rotax- " *M*
- " 436 " Torpedo- " *M*
- " 437 " Renn torpedo-Freil. *M*
- " 438 " Doppeltorpedo- " *M*
- " 439 " Dreigangtorped.- " *M*

Aufpreise für andere Felgenausführungen

- Nr. 450 schwarz Felge 16 bis 24" *M*
- " 451 R. T. farbige Felge *M*
- " 452 schwarz m. bunt. Strich *M*

- " 453 Gritzner Decker *M*
- " 454 Westwood R. T. farbig *M*
- " 455 Doppelhohl R. T. " *M*
- " 456 Rohrstuhl R. T. " *M*
- " 457 m. Leichtmetallfelgen für Wulstreifen, R. T. farbig *M*
- " 458 m. Leichtmetallfelgen für Drahtreifen, R. T. farbig *M*
- " 559 m. Leichtmetallfelgen für Schlauchreif., R. T. farb. *M*
- " 466 Holzfelgen f. Drahtreifen *M*
- " 461 dito, Orig. Sperro . . . *M*
- " 462 dito, Orig. Kundtz *M*
- " 463 Holzfelg. f. Schlauchreif. *M*
- " 464 dito, Orig. Kundtz . . . *M*

Verkaufsverträge in Blattform

für Fahrräder, Nähmaschinen, welche die Rechte des Händlers in jeder Weise schützen.

- Nr. 475 10 Stück *M*
- " 476 100 Stück . . . *M*

Verkaufsverträge in Buchform

mit 3 perforierten Quittungsselten

zum Durchschreiben. Jedem Heft ist ein Durchschreibebogen beigelegt. Es braucht der Kunde stets nur die letzte Quittung aufzuheben aus der gleichzeitig die Restsumme zu ersehen ist.
Nr. 477 bei 50 Stück à *M* Nr. 478 bei 100 Stück à *M*

Garantiescheine

für Fahrräder und Neutral

zweifarbige, Größe 26,4×18,3 cm

- Nr. 481 10 Stück . . . *M*
- " 482 100 " . . . *M*



Nr. 1000

Orkan-Emaille-Schild

mittleres Feld echt weiße Emaille, Schrift weiße Emaille auf rotem Grund, mittlere Figur und Rand vergoldet. Dieses Schild wird einzeln nicht abgegeben, sondern nur an meinen Orkan-Rädern angebracht



Nr. 1001

Renoma-Emaille-Schild

mittleres Feld echt weiße Emaille, Schrift rot auf blauem Grund, Rand vergoldet

Dieses Schild ist nicht verkäuflich, sondern wird nur an meinen Renoma-Rädern angebracht



Nr. 1002

Stahlrad-Schild

mit und ohne Firma lieferbar sehr moderne Ausführung Stück 4

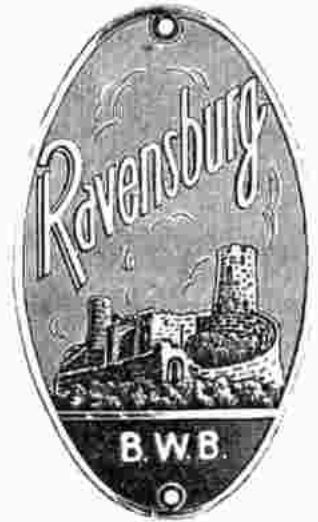

Nr. 1003

Ravensburg-Schild

Grund blau, unterer Teil rot, Burg und Schrift Messing



Nr. 1004

Brillant-Schild

Grund rot und grün, Schrift schwarz auf Messing, mittlerer Teil silberartig



Nr. 1005 **Ideal-Schild**

Schrift und Rand Messing, oberer Teil blau, unterer Teil rot



Nr. 1006 **Ideal-Schild**

mittleres Feld blau, Schrift Messing auf rotem Grund, äußeres Feld silbermattiert



Nr. 1007 **Ideal-Schild**

äußeres Feld Messing, inneres rot, Mittelstreif. schwarz, Schrift Messing

Stück 4

Nr. 1008 dito mit Namen **REX** Stück 4



Nr. 1009

Sieger-Schild

Grund Messing Schrift schwarz Stück 4



Nr. 1010

Rex-Schild

Messing mit hellem Grund und Schrift Stück 4

Nr. 1011 dito mit Namen „Renoma“ Stück 4



Nr. 1012

Sparta-Schild

Grund silberartig, Figur, Schrift usw. schwarz

Stück 4



Nr. 1013 **Perfekt-Schild**

Mittelstreif. blauer Grund, Schrift Messing

Stück 4



Nr. 1015

Orkan-Schild

mit und ohne meine Firma, äußeres Feld blau, inneres Feld rot Schrift u. Rand Messing

Stück 4



Nr. 1016 **Ideal-Schild**

Grund silberartig, Schrift u. Rand schwarz

Stück 4

Nr. 1017 dito mit Schrift „Sieger“ 4



Nr. 1030

Ideal-Schild

Schwarzer Adler auf Messinggrund. Name Messing auf blauem Grund, ob u. unterer Teil elfenbein Grund *M*



Nr. 1031

Berwed-Schild

Schrift blau mit Messingrand, Grund silberartig, unterer Teil blau *M*



Nr. 1032

Brandenburg-Schild

Mittlere Felder blau und gelb, äußerer Rand, Schrift u. Bild Messing *M*



Nr. 1033

Pyrrhus-Schild

Grund schwarz, Bild, Schrift und äußerer Rand Messing *M*

Nr. 1034

Celluloid-Unterlagen

für Fahrradschilder in allen Farben Gr. ca. 60x45 mm p. 10 Stück *M*

Nr. 1035

Verzierungen (Abziehbilder)

kompletter Satz für 1 Fahrrad . . . *M*

Firmenschilder für Rahmenrohr etc.

aus starkem Messingblech mit schwarzem Grund und polierter Schrift

Nr. 1036

Mindestabnahme 100 Stück *M*

Nr. 1037

bei Abnahme v. 250 Stück *M*



Abbildungen in natürlicher Größ.



Nr. 1038

Mindestabnahme 100 Stück *M*

Nr. 1039

bei Abnahme v. 250 Stück *M*

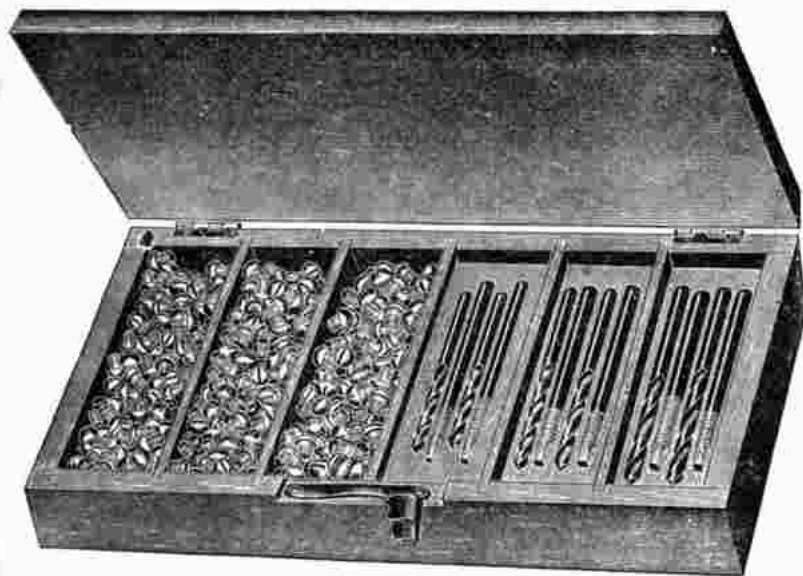

Nr. 1065

Schilderschraubensortiment

sehr praktische Zusammenstellung, enthält: je 100 Schilderschraubchen, sowie je 2 Spiral- und Gewindebohrer, 2, 2½ und 3 mm *M*

↑ Schilderschraubchen aus Messing

Nr. 1045	2 mm stark, per 100 Stück	<i>M</i>
Nr. 1046	2,5 " " " 100 " " " "	<i>M</i>
Nr. 1047	3 " " " 100 " " " "	<i>M</i>

Nr. 1050 **Schildernieten** per 100 Stück *M*



Gewindebohrer

für Schilderschrauben

Nr. 1055	2 mm stark p. St. <i>M</i>
Nr. 1056	2,5 " " " " <i>M</i>
Nr. 1057	3 " " " " <i>M</i>



Spiralbohrer

für Schilderschrauben

Nr. 1058	1,75 mm stark p. St. <i>M</i>
Nr. 1059	2,25 " " " " <i>M</i>
Nr. 1060	2,75 " " " " <i>M</i>



Nr. 1066

Halter zum Einspannen der Gewindebohrer *M*



Nr. 1067

Schraubenzieher für Schilderschraubchen *M*



Nr. 1068

Schilderschraubhalter *M*



Reklame-Klischee zum Inserieren in Tageszeitungen



Nr. 1079 M



Nr. 1080 M



Nr. 1081 M



Nr. 1082 M



Nr. 1085 M



Nr. 1086 M



Fahrräder

Nr. 1083 M

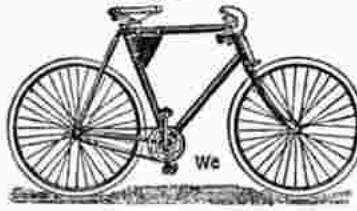

Nr. 1084 M

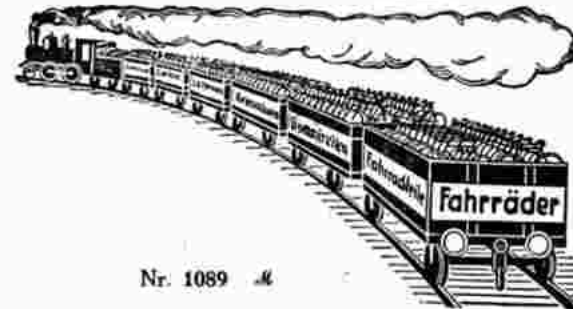

Nr. 1089 M

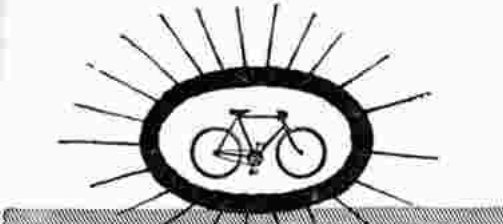

Fahrräder

Nr. 1087 M



Nr. 1088 M

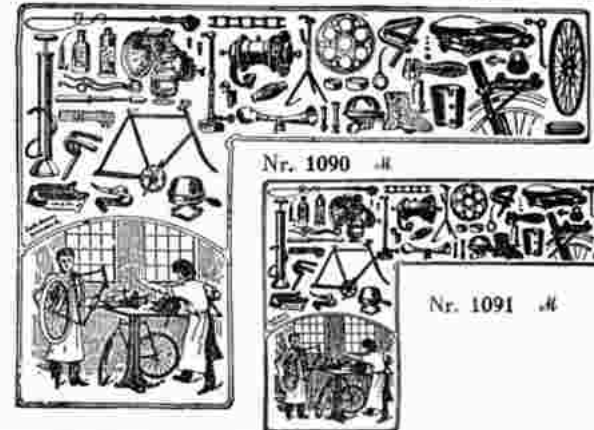

Nr. 1090 M

Nr. 1091 M

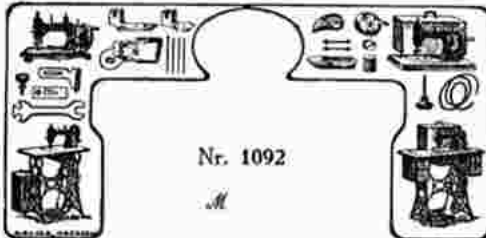

Nr. 1092 M



Nr. 1093 M



Nr. 1096 M



Nr. 1097 M



Nr. 1094 M



Nr. 1095 M



Nr. 1098 M



Nr. 1099 M



Nr. 1100 M



Nr. 1101 M



Fahrräder

Nr. 1102 M



Es ist die höchste Zeit, daß

Nr. 1105 M



Nr. 1106 M

Reklame-Klischees für Auto siehe Auto-Abteilung



Nr. 1103 M



Nr. 1104 M

Reklame-Klichee zum Inserieren in Tageszeitungen



Nr. 1115



Nr. 1116

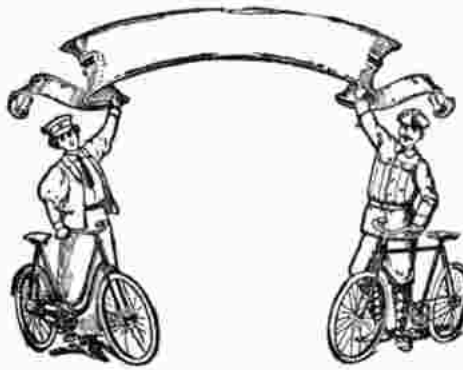

Nr. 1117

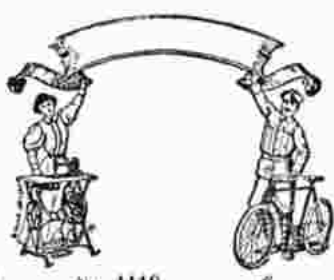

Nr. 1118



Nr. 1119



Nr. 1120



Nr. 1121



Nr. 1122



Nr. 1123



Nr. 1124



Nr. 1125



Nr. 1126



Nr. 1127



Nr. 1128



Nr. 1129



Nr. 1130



Nr. 1131



Nr. 1132



Nr. 1133



Nr. 1134



Nr. 1135



Nr. 1136



Nr. 1137



Nr. 1138



Nr. 1139



Nr. 1140



Nr. 1141



Nr. 1142

CONTINENTAL

Fahrrad-Reifen



Nr. 1160
Cyklop-Wulstdecke
stahlblau, nur 28x1 1/2 M



Conti prima Wulstdecken
Nr. 1161 stahlblau M
Nr. 1162 rot M



Conti-Cord-Wulstdecken
Nr. 1163 stahlblau M
Nr. 1164 rot M



Nr. 1165
Conti-Gebirgs-Wulstdecken
stahlblau, 1 1/2 und 1 3/4 M



Nr. 1166
Conti-Transport-Decken
extra, 1 3/4 und 2" M



Conti-Cord-Drahtdecken
Nr. 1167 stahlblau M
Nr. 1168 rot M



Nr. 1171
Conti-Bahnschlauchreifen
Type 0, 27x1", grau M
Nr. 1172

Conti-Bahnschlauchreifen
Type 1, grau, 27x1" M

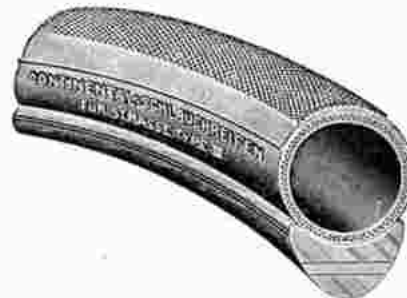

Nr. 1173
Conti-Straßenschlauchreifen
Type 2, 27x1" M
Nr. 1174

Ballon-Straßenschlauchreifen
Type 3, 27x1 1/4 M



Nr. 1175
Conti-Straßenschlauchreifen
Type 4, 27x1" M

Nr. 1176
Ballon-Straßenschlauchreifen
Type 5, 27x1 1/4" M

Continental-Luftschläuche

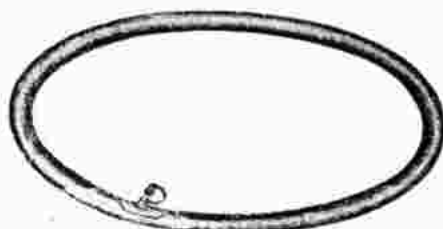

- Nr. 1177 **Cyklop**, nur 1 1/2 M
- Nr. 1178 **Prima grau** M
- Nr. 1179 **Prima rot** M
- Nr. 1180 für **Transportreifen** M
- Nr. 1181 für **Ballonreifen** M

PETERS UNION

Fahrrad-Reifen



Nr. 1200

Corso-Wulstdecke

stahlblau, nur 28 x 1 1/2 M



Extra prima Wulstdecken

Nr. 1201 stahlblau M

Nr. 1202 rot M



Cord-Wulstdecken

Nr. 1203 stahlblau M

Nr. 1204 rot M



Nr. 1205

Extra prima Wulstdecke

Zahnrad stahlblau M



Nr. 1206

Berg-Wulstreifen

stahlblau M



Nr. 1207

Transport-Wulstreifen

extra stark, stahlbau M



Cord Drahtdecken

Nr. 1208 stahlblau M

Nr. 1209 rot M



Nr. 1210

Cord Straßenrenner, rot

Drahtreifen M



Schlauchrennreifen, rot

Nr. 1211 für Bahn M

Nr. 1212 für Straße M

Peters Union Luftschläuche



Nr. 1213 Corso, nur 1 1/2 M

Nr. 1214 Extra prima, grau M

Nr. 1215 Extra prima, rot M

Nr. 1216 Transport, grau M

EXCELSIOR

Fahrrad-Reifen



Nr. 1230
Monopol-Wulstdecke
stahlblau nur 1 1/2 . . . //



Prima Wulstdecken
Nr. 1231 stahlblau . . . //



Elastik Cord-Wulstdecken
Nr. 1233 stahlblau . . . //



Nr. 1235
Gebirgs-Wulstreifen
stahlblau . . . //



Cord-Drahtreifen
Nr. 1236 stahlblau . . . //



Excelsior-Luftschläuche
Nr. 1238 Monopol nur 1 1/2 . . . //

Excelsior-Schlauchreifen



Nr. 1241 **Tourenreifen** grau oder rot . . . //

Nr. 1242 **Straßenreifen** grau oder rot . . . //

Nr. 1243 **Bahnreifen** grau oder rot . . . //

DUNLOP

Fahrrad-Reifen



Nr. 1260
Perikles-Wulstdecke
nur stahlblau 28x1½
M



Prima Wulstdecken
Nr. 1261 stahlblau M
Nr. 1262 rot M



Gora-Wulstdecken
Nr. 1263 stahlblau M
Nr. 1264 rot M



Nr. 1265
Gebirgs-Wulstdecke
stahlblau
M



Nr. 1266
Cord-Gebirgs-Wulstdecke
stahlblau
M



Cord-Drahtdecken
Nr. 1267 stahlblau M
Nr. 1268 rot M

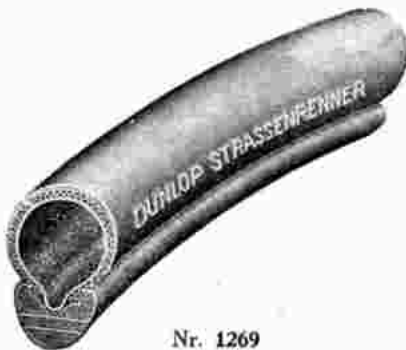

Nr. 1269
Cord-Straßenrenner
rot
M



Cord-Schlauchreifen
Nr. 1270 stahlblau M
Nr. 1271 rot M

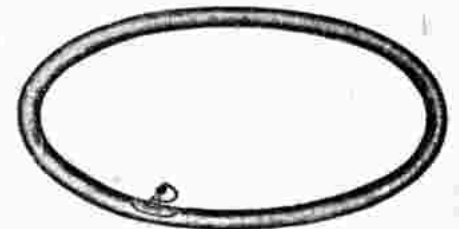

Dunlop-Luftschräuche
Nr. 1272 Perikles nur 1½ M
Nr. 1273 Prima grau M
Nr. 1274 Prima rot M

POLACK

Fahrradreifen



Extra prima Wulstdecken

Nr. 1290 stahlblau. *M*
 Nr. 1291 rot *M*



Cord-Wulstdecken

Nr. 1292 stahlblau *M*
 Nr. 1293 rot *M*



Bergreifen

Nr. 1294 stahlblau *M*
 Nr. 1295 rot *M*



Cord-Drahtdecken

Nr. 1296 stahlblau *M*
 Nr. 1297 rot *M*



Nr. 1298

Schlauchreifen Type V glatt

rot, vollprotectiert 1 1/8 breit *M*
 Nr. 1299 Bahnschlauchreifen *M*



Nr. 1300

Schlauchreifen Type V gerieft

vollprotectiert, 1 1/8 breit, nur in rot *M*



Nr. 1301

Schlauchreifen Type A glatt

aus bestgeeignetem ägyptischen Makkocordgewebe, nur grau *M*

Nr. 1302 dito Type Extra *M*



Nr. 1303

Schlauchreifen Type A gerieft

aus bestgeeignetem ägyptischen Makkocordgewebe, nur grau *M*

Nr. 1304 dito Type Extra *M*



Nr. 1305

Ballon-Schlauchreifen glatt

Type R, dreiviertel protectiert, nur grau, 1 1/8 breit *M*



Nr. 1306

Ballon-Schlauchreifen diamantiert

Type R, dreiviertel protectiert, nur grau, 1 1/8 breit *M*

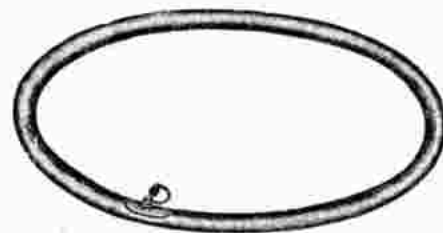

Polack Luftschläuche

Nr. 1307 Extra prima grau *M*
 Nr. 1308 Extra prima rot *M*
 Nr. 1309 Extra stark, für Drahtreifen grau *M*
 Nr. 1310 Extra stark, für Drahtreifen rot *M*

HARBURG-PHOENIX

Fahrrad-Reifen



Nr. 1330

Stabil-Wulstdecke

stahlblau nur 1 1/2 M



Extra prima Wulstdecken

Nr. 1331 stahlblau M

Nr. 1332 rot M



Cord-Straßenrenner-Wulst

Nr. 1333 stahlblau M

Nr. 1334 rot M



Nr. 1336

Gebirgs-Wulstdecke

stahlblau M



Nr. 1337

Gummigleitschutz-Wulstdecke

stahlblau M



Nr. 1338

Cord-Gebirgs-Wulstdecke

stahlblau M



Cord-Draht-Decken

Nr. 1339 stahlbau M

Nr. 1340 rot M



Cord-Draht-Straßenrenner

Nr. 1341 stahlblau M

Nr. 1342 rot M



Nr. 1343

Schlauchreifen

rot M

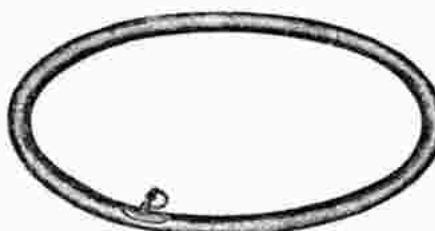

Harburg-Phoenix-Luftschläuche

Nr. 1344 Extra prima grau M

Nr. 1345 Extra prima rot M

METZELER

Fahrrad-Reifen



Nr. 1360

Radium Extra Wulstdecke
stahlblau, nur 1 1/2



Nr. 1361 stahlblau
Nr. 1362 rot

Extra prima Wulstdecken



Nr. 1363

Prima Gebirgs-Wulstdecke
stahlblau



Cord-Drahtdecken

Nr. 1364 stahlblau
Nr. 1365 rot



Nr. 1366 **Prismator Wulstdecke**
stahlblau

Nr. 1367 **Prismator Gebirgsdecke**
stahlblau

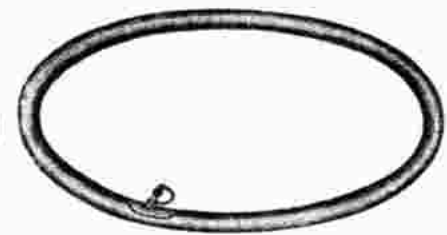

Metzeler Luftschläuche

Nr. 1368 **Radium extra**, nur 1 1/2
Nr. 1369 **Extra prima**, grau
Nr. 1370 **Extra prima**, rot
Nr. 1371 **Transport**

Orig. französische **MICHELIN** -Fahrrad-Reifen

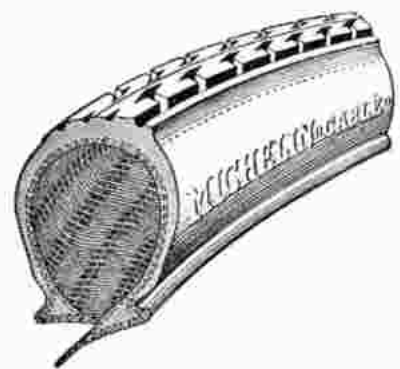

Nr. 1380 **Michelin-Cord-Wulstreifen** 28 x 1 1/2
Nr. 1381 Michelin-Schlauch, rot



Nr. 1382 **Michelin-Cord-Drahtreifen** 28 x 1 1/2
Nr. 1383 Michelin-Schlauch, rot

HUTCHINSON

Fahrrad-Reifen



Nr. 1400

Negro Extra Wulstdecke
stahlblau, nur 1 1/4 M



Extra prima Wulstdecken

Nr. 1401 stahlblau M
Nr. 1402 rot M



Nr. 1403

Form Gleitschutzreifen
stahlblau M



Nr. 1404

Extra prima Gebirgsdecke
stahlblau M



Cord-Drahtdecken

Nr. 1405 stahlblau M
Nr. 1406 rot M



Nr. 1407

Draht-Rennreifen
rot M



Bahn-Schlauchreifen

Nr. 1408 rot M
Nr. 1409 schwarz M

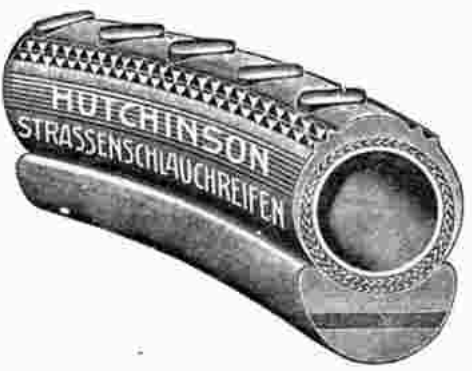

Straßen-Schlauchreifen

Nr. 1410 rot M
Nr. 1411 schwarz M



Hutchinson - Luftschläuche

Nr. 1412 Sulima, nur 1 1/4 M
Nr. 1413 Extra prima, grau M
Nr. 1414 Extra prima rot M

Fritz Peter Fahrrad-Reifen



Nr. 1430

Retep-Wulstdecke

nur grau, 28×1¹/₂ M



Prima Wulstdecken

Nr. 1431 grau M
Nr. 1432 rot M



Extra prima Wulstdecken

Nr. 1433 grau M
Nr. 1434 rot M



Prima Drahtdecken

Nr. 1435 grau M
Nr. 1436 rot M



Schlauchrennreifen

Nr. 1437 schwarz M
Nr. 1438 rot M

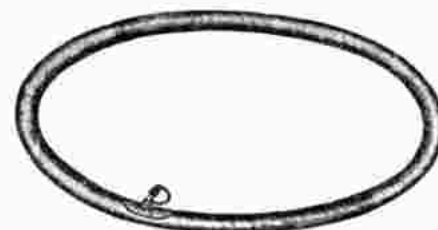

Nr. 1439

Luftschlauch

extra prima, grau M

Bereifungen für Kleinkinderräder

Decken

Nr. 1445	Decke Fritz Peter	18×1 ¹ / ₂ M
Nr. 1446	" " "	20×1 M
Nr. 1447	" " "	20×1 ¹ / ₄ M
Nr. 1448	" " "	20×1 ¹ / ₂ M
Nr. 1449	" " "	22×1 ¹ / ₄ M
Nr. 1450	" " "	22×1 ¹ / ₂ M

Schläuche

Nr. 1451	Schlauch Fritz Peter	18×1 ¹ / ₂ M
Nr. 1452	" " "	20×1 M
Nr. 1453	" " "	20×1 ¹ / ₄ M
Nr. 1454	" " "	20×1 ¹ / ₂ M
Nr. 1455	" " "	22×1 ¹ / ₄ M
Nr. 1456	" " "	22×1 ¹ / ₂ M

Odenwald-Fahrrad-Reifen

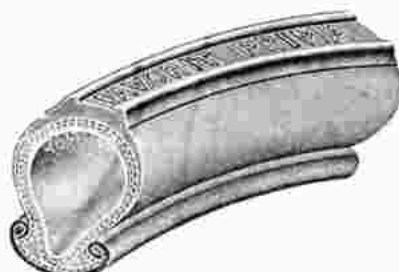

Favorit-Prima-Wulstdecke 28×1¹/₂

Nr. 1460 grau M
Nr. 1461 rot M



Nr. 1462

Luftschlauch 28×1¹/₂

Favorit, prima M

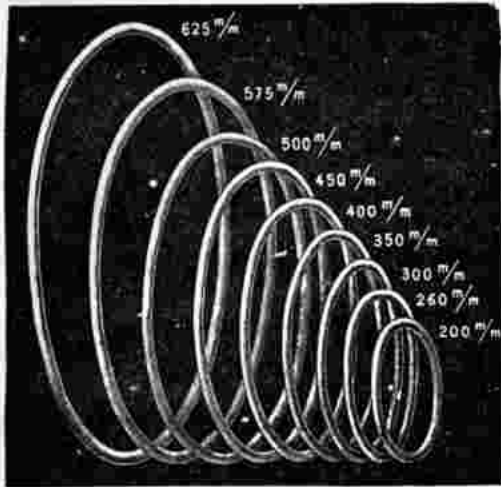

Kinderwagenreifen

Nr.	Größe	130×13 mm p. Steck.	Nr.	Größe	350×13 mm p. Steck.
1481	130×13	„ „ „	1494	350×13	„ „ „
1482	150×13	„ „ „	1495	375×13	„ „ „
1483	160×13	„ „ „	1496	400×13	„ „ „
1484	180×13	„ „ „	1497	425×13	„ „ „
1485	200×13	„ „ „	1498	450×13	„ „ „
1486	225×13	„ „ „	1499	475×13	„ „ „
1487	250×13	„ „ „	1500	500×13	„ „ „
1488	260×13	„ „ „	1501	525×13	„ „ „
1489	275×13	„ „ „	1502	550×13	„ „ „
1490	280×13	„ „ „	1503	575×13	„ „ „
1491	290×13	„ „ „	1504	600×13	„ „ „
1492	300×13	„ „ „	1505	625×13	„ „ „
1493	325×13	„ „ „	1506	650×13	„ „ „



Gummi-Absätze

Ia Qualität mit Ledereinlage u. Stiften

Nr.	1515	1516	1517	1518	1519	1520	1521	1522	1523	1524
Größe	46	47	48	49	50	51	52	53	44	55
per Paar	A									
Nr.	1525	1526	1527	1528	1529	1530	1531	1532	1533	
Größe	56	57	58	59	60	61	62	63	64	
per Paar	A									

Sohlenplatten

in Stärken 2 1/2, 3, 3 1/2 mm einseitig diamantiert } Nr. 1540 schwarz, per Kilogramm . . . A
 Rückseite rau, in Rollen ca 250 cm lang und } Nr. 1541 schwarz, Ia per Kilogramm . . . A
 100 cm breit } Nr. 1542 braun, per Kilogramm . . . A



Dunlop-Ventil komplett

Nr. 1550/a	für Stahlfelgen	per Stück	A
1551/a	für Holzfelgen	„ „	„
1552/1	Gehäuse	„ „	„
1553/2	Ventilkegel	„ „	„
1554/3	Ueberwurfmutter	„ „	„
1555/4	Felgenmutter	„ „	„
1556/5	Sechskantmutter	„ „	„
1557/6	Unterlegscheibe	„ „	„
1558/7	Ventilkapsel	„ „	„

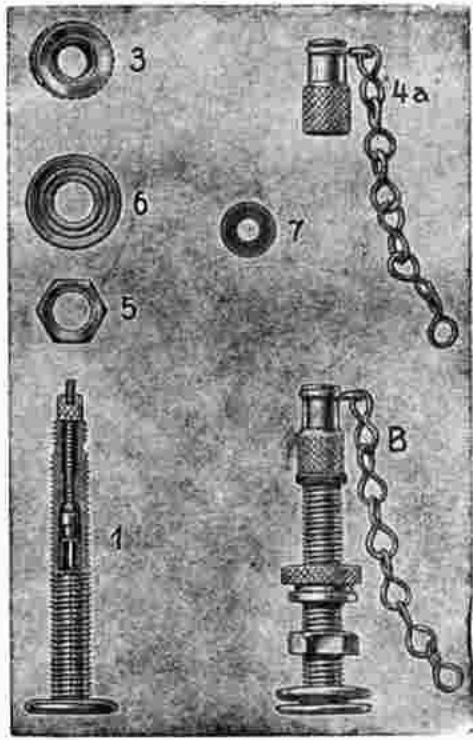

Nr. 1575 B.

Sklaverand Schlauchreifen-Ventil

komplett per Stück A			
Nr. 1576/1	Ventilgehäuse mit einbautem Ventilkegel	p. St.	A
1577/2	Mutter zum Ventilkegel	„ „	„
1578/3	Felgenmutter	„ „	„
1579/4a	Ventilkappe mit Kette	„ „	„
1580/4b	Ventilkappe ohne Kette	„ „	„
1581/5	Sechskantmutter	„ „	„
1582/6	Unterlegscheibe	„ „	„



Nr. 1585 Neuheit! Ventil-Ueberwurfmutter

verhindert das unbelugte Herauslassen der Luft, per Garnitur = 2 Stück mit einem Schlüssel im Karton . . . A



Nr. 1560/a Dunlop-Schlauchreifen-Ventil

komplett per Stück A			
1561/1	Ventilgehäuse	„ „	„
1562/2	Ventilkegel	„ „	„
1563/3	Ueberwurfmutter	„ „	„
1564/4	Felgenmutter	„ „	„
1565/5	Sechskantmutter	„ „	„
1566/6	Unterlegscheibe	„ „	„
1567/7	Ventilkapsel	„ „	„

Motorrad- und Auto-Ventile
 sowie Einzelteile
 siehe
Auto-Abteilung

Viktoria Reparaturmaterial die Qualitätsmarke.



Nr. 1600 Lösung in Tuben 6 gr. Inhalt per Tube A



Nr. 1601 Lösung in Tuben 10 gr. Inhalt per Tube A



Nr. 1602 Lösung in Tuben 20 gr. Inhalt per Tube A



Nr. 1604 Lösung in Tuben 55 gr. Inhalt per Tube A

Tuben

werden nur in Originalkarton mit 12 Stück Inhalt abgegeben.



Nr. 1603 Lösung in Tuben 35 gr. Inhalt per Tube A



Viktoria-Lösung in Dosen

Nr. 1605 $\frac{1}{4}$ kg A Nr. 1606 $\frac{1}{2}$ kg A Nr. 1607 1 kg A



Nr. 1608 Gr. 60x40x18 mm A



Nr. 1609 Gr. 68x45x22 mm A



Nr. 1610 Gr. 82x60x24 mm A

Reparaturkasten mit Paraplatte



Nr. 1611 Gr. 82x60x24 mm A



Reparaturkasten mit selbstvulkanisierender Platte (à la Pronto)

Nr. 1612 Gr. 88x45x22 mm A



Nr. 1613 Gr. 60x40x18 mm A



Nr. 1614 Viktoria Reparaturdose

Gr. 98x28 mm, Inh. 1 Tube Lösung, 1 Stck. Viktoria Vulco Platte 3 Ventilkummi A

(dto. für Motorrad und Auto siehe Auto-Abteilung)



VICTORIA-VULCO-FLICKEN

Nr. 1615



VICTORIA-VULCO-FLICKEN

Selbstvulkanisier. Viktoria - Gummi - flicken.

Eine Dose enthaltend: 10 sortierte Flicken für Fahrradschläuche u. zwar je 2 Stck. rund 22, 25 und 30 mm, 1 Stück rund 35 mm, 1 Stück oval 25x45 mm, 2 Stück oval 24x38 mm A

Electro-Reparaturmaterial



Nr. 1630 Lösung in Tuben
6 gr Inhalt per Tube \mathcal{M}



Nr. 1634 Lösung in Tuben 55 gr Inhalt per Tube \mathcal{M}



Nr. 1631 Lösung in Tuben 10 gr Inhalt p. Tube \mathcal{M}



Nr. 1632 Lösung in Tuben ca. 20 gr Inh. per Tube \mathcal{M}

Tuben
werden nur
in Original-
Packungen
mit 12 Stück
Inhalt
abgegeben



Nr. 1633 Lösung in Tuben ca. 35 gr Inhalt . . . per Tube \mathcal{M}



Nr. 1635 **Reparaturkasten in neuer prakt. Aufmachung**
enthält 1 Tube Lösung, 1 großes Stück Gummiplatte, 1 großes
Stück Mantelle nen, 4 runde Gummitlecke, 1 Schraubfläschchen Benzin,
1 Päckch. Brennnadeln, 3 Stück Ventiligummi u. Glaspapier \mathcal{M}

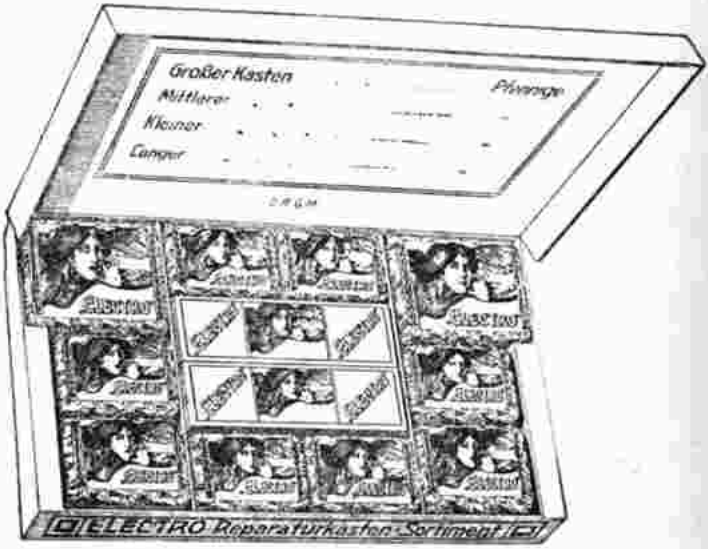

Nr. 1636 **Reparaturkasten-Sortiment**
enthaltend

2 große Blechkast. 82×60×25 mm | 4 kleine Blechkast. 60×20×40 mm
4 mittlere . . . 70×48×22 .. | 2 lange .. 110×35 mm



**Electro-
Werkstatt-Lösung**
in Büchsen

- Nr. 1637 1/2 kg. \mathcal{M}
- Nr. 1638 1/4 kg. \mathcal{M}
- Nr. 1639 1 kg. \mathcal{M}



Nr. 1640

Electro-Reparaturkasten

mit Paraplatte, Größe 60×20 mm \mathcal{M}
Nr. 1641 dto. im festen Pappkarton \mathcal{M}



Nr. 1642 **Orig. Pronto-Reparaturdose**

Größe 70×40 mm, für Fahrräder, enthaltend 1 Stück Pronto-
platte ca. 120×70 mm, 1 Tube Lösung, 1 Stück Ventilschiauch
(Gebrauchsanweisung auf Blechdose aufgedruckt) \mathcal{M}
(für Motorrad und Auto, siehe Auto-Abteilung)

Continental-Reparaturmaterial



Nr. 1650 Lösung in Tuben, Inhalt 20 gr Größe 80×20 mm per Tube M



Nr. 1651 Lösung in Tuben, Inhalt 10 g, Größe 70×13,5 mm per Tube M

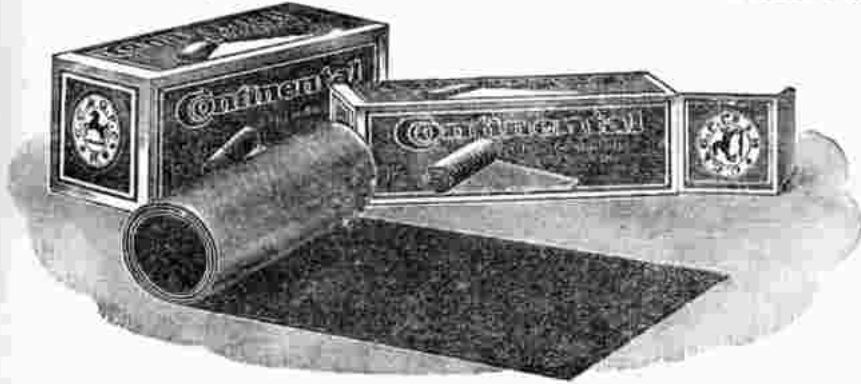

Kombinierte Conti-Gummiplatte für Fahrradreifen (wie Pronto) selbstvulkanisierend

Nr. 1655 Schachtel 40×10 cm Inhalt M
 Nr. 1656 Schachtel 75×10 cm Inhalt M



Continental-Flickzeugkasten für Fahrradreifen

Inhalt: ein Sortiment Plättchen aus kombinierter Platte, Gummilösung, Ventilschlauch, Aufrauhblech

Nr. 1658 Größe 1a, 60×40×18 mm per Stück M
 Nr. 1659 Größe 3a, 80×60×25 mm per Stück M



Nr. 1661

Conti-Schlauchreifenkitt

in Tuben ca. 65 g Inhalt per Tube M



Conti-Werkstattlösung in Büchsen

Nr. 1652 1 kg M Nr. 1653 1/4 kg M Nr. 1654 1/2 kg M



Nr. 1657 Conti-Reparaturkasten für Schlauchreifen

enthält Gummilösung, gummiertes Gewebe, präparierte Plättchen, Nähzeug usw. M



Nr. 1660 Conti Peters Union od. Excelsior-Selbstkleber
 Reparaturkasten enthaltend: 4 ovale, 4 runde Gummiflecke aus kombinierter Platte, 3 Stück Ventilschlauch, 1 Aufrauhblech M



Conti-Flickplättchen aus kombinierter Platte für Fahrradschläuche

Nr. 1662 in Düten von 50 Stück Inhalt 25 mm M
 Nr. 1663 in Düten von 50 Stück Inhalt 35 mm M
 Nr. 1664 in Düten von 50 Stück Inhalt 45×26 mm M



Panzerkitt zum Ausbessern äuß. Deckenverletzung.
 Nr. 1680 per Tube 20 g Inhalt
 Nr. 1681 per Tube 45 g Inhalt
 Nr. 1682 per Tube 75 g Inhalt



Nr. 1686 **Mercedin-Schlauchreifenkitt**
 flüssig, in Tuben, 55 g Inhalt

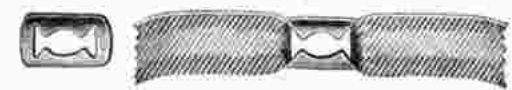

Nr. 1695 **Felgenbänder**
 flach, aus Leinwand, per Stück
 Nr. 1696 dto., flach, aus Gummi, per Stck.



Nr. 1697
Felgenbänder rund dochtart. p. Stück
 Nr. 1698 dto., extra dick-dochtartig, per Stück

Schlauchreifenband gummirt
 Nr. 1699 per Rolle, 10 m
 Nr. 1700 per Rolle, 20 m
Schlauchreifenband ungummirt
 Nr. 1702 per Rolle, 10 m



Nr. 1709
Fahrrad-Vulkanisierapparat
 mit Vulkanisierpatronen alles im Karton verpackt
 Nr. 1710 dto. Original Atlas
 Nr. 1711 4 kompl. Reserve Vulkanisier-Patronen
 im Blechkästchen

Nr. 1717 **Nagelfänger „Im Nu“**
 in einer Sekunde an- oder
 abzumontieren ohne jede
 Schraube, absolut fest
 sitzend
**Beste Schutz
 gegen
 Pneumatik-
 Defekte**
 Preis pro Paar

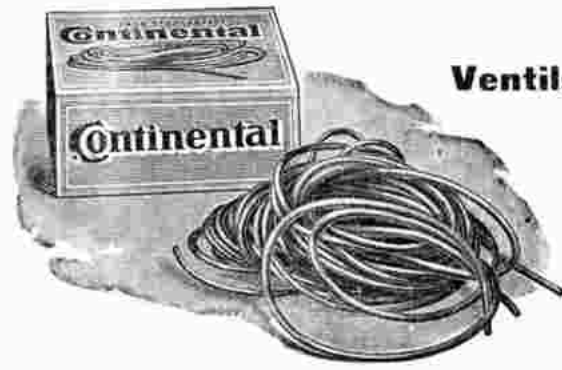

Ventilschlauch nur beste Fabrikate
 in 10 m Rollen
 Nr. 1683
transparent, hell, 10 m
 Nr. 1684
schwarz, per 10 m
 Nr. 1685
rot, per 10 m



Nr. 1687
Fester Gummikitt
 in Pappsachtel 80 g Inhalt
 Nr. 1688 Holzkistch. Inh. 1/2 kg
 Nr. 1689 Inhalt 1 kg



Nr. 1690 **Reparaturband
 mit Wulst**



Nr. 1692 **Ventilplättchen**
 aus Gummi per Stück
 Nr. 1693 aus Gewebe
 per Stück



Nr. 1691
Reparaturband
 f. Draht- u. Wulstreif.



Para-Gummiplatte
 in Streifen, 10 cm breit
 Nr. 1705 transp. hell, 50 g
 Nr. 1706 transp. hell 100 g



Gummirtes Nessel
 Nr. 1707 für Schlauch-Reparatur,
 10 cm breit, 150
 cm lang, per Karton



Gummirtes Mantelleinen
 Nr. 1708 f. Deck-Reparat., 10 cm
 breit, 150 cm lang p. Karton



Talkum (Speckstein)
 unentbehrlich zum Montieren der Reifen,
 speziell für Drahtreifen
 Nr. 1712 In runden Streukartons 1/2 kg Inhalt
 Nr. 1713 In Paketen 1 kg Inhalt



Nr. 1716
Messing-Drahtbürste
 zum Aufrauhen bzw. Reparieren
 der Schläuche, per Stück



Nr. 1718 **Pressnetz**
 zum absolut sicheren Prüfen der Luft-
 schläuche



Rahmenschonner
 leichte Ausführung
 Nr. 1719 grau p. St.
 Nr. 1720 rot p. St.



Rahmenschonner
 schwere Ausführung
 Nr. 1721 grau p. St.
 Nr. 1722 rot p. St.



**Vorwerk-
 Isolierband**
 stark klebend, 15 mm br.
 Nr. 1723 5 m-Packg.
 Nr. 1724 10 m-Packg.
 Nr. 1725 25 m-Packg.



Nr. 1740
Fußpumpe
mit Bandfuß u. Stahlrohrgriff, Stahlrohr, schwarz, Größe 28×260 mm, mit Schlauch

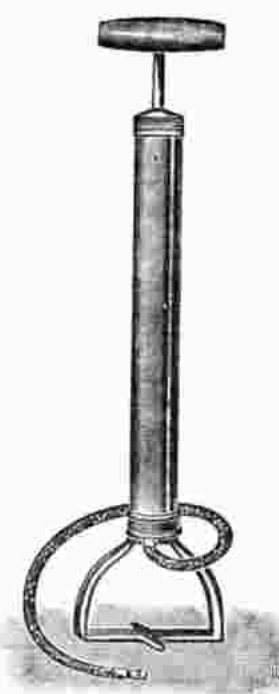

Nr. 1741
Mewi-Fußpumpe
mit Gußfuß, Stahlrohr, Größe 26×260 mm, vernickelt mit Schlauch

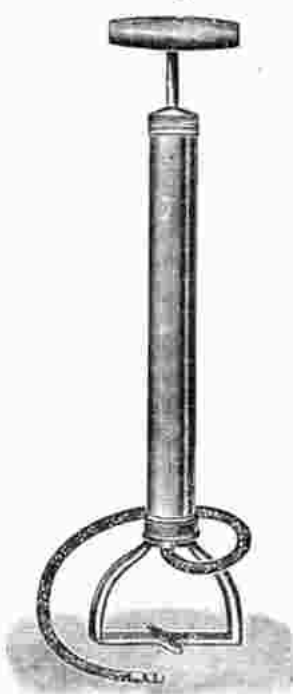

Nr. 1742
Orkan-Fußpumpe
mit Gußfuß, Stahlrohr, vernickelt, Größe 30×300 mm mit Schlauch



Nr. 1743
Pippig-Fußpumpe
Stahlrohr, vernickelt, Größe 30×300 mm



Nr. 1744 **Pippig-Fußpumpe**
Stahlrohr, vernickelt, Gr. 30×350 mm

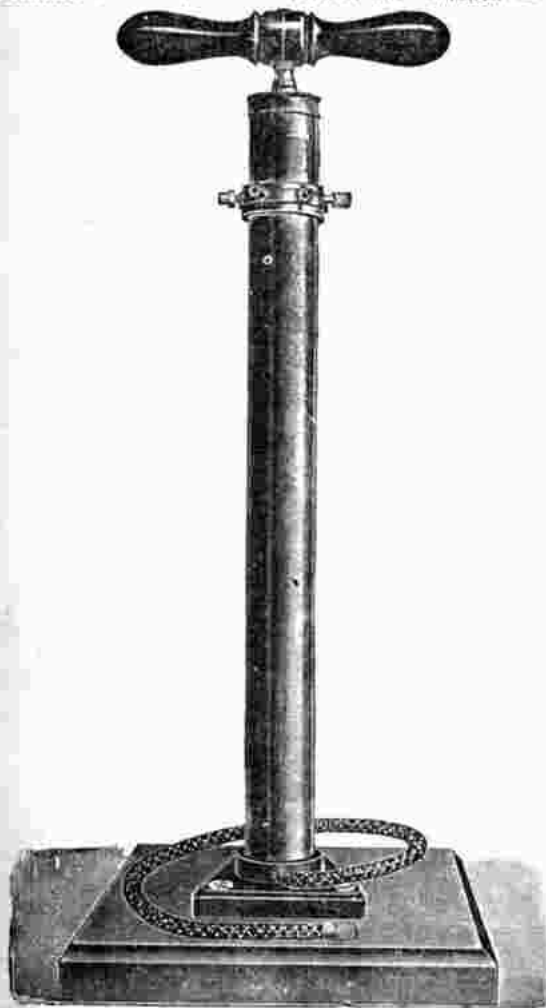

Große Werkstattluftpumpe
auf Holzbrett montiert, Stahlrohr, Gr. 35×480 mm, vernickelt

Nr. 1751 Ohne Nippelring
Nr. 1752 Mit Nippelring

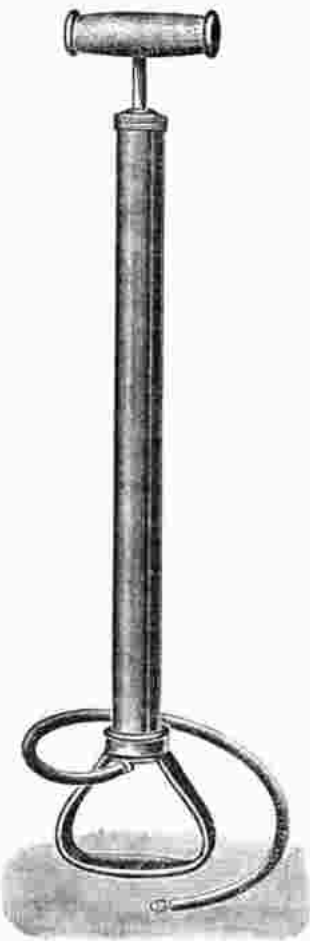

Nr. 1749
Orkan-Fußpumpe
mit abschraubbarem Gußfuß, Rohr 30×380 mm, Messing poliert

Nr. 1750 Ersatz-Gußfuß



Nr. 1747
Werkstattpumpe
Stahlrohr, vernickelt, Gr. 34×400 mm, starker Gußfuß, abschraubbar

Nr. 1748
Ersatz-Gußfuß

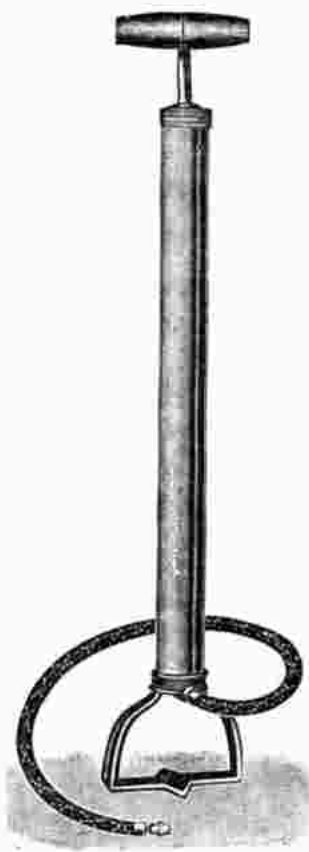

Nr. 1745
Mewi-Fußpumpe
mit Gußfuß, Stahlrohr, vernickelt, Größe 30×350 mm

Nr. 1746
Ersatz-Gußfuß



Durchschnitt von Original Progreß-Fußpumpe

Nr. 1760

Original Progreß-Fußpumpe

aus prima Stahlrohr. Is vernickelt, mit gutem Hartholzgriff und Schlauch, Fuß aus Eisenguß, Größe 30×300 mm *M*

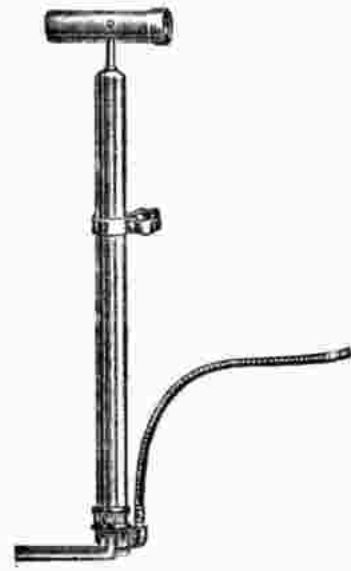

Nr. 1761

Original Progreß-Rahmenfußpumpe

oder Fabrikat Pieper aus Ia Stahlrohr, II. vernickelt, mit Eisengußfuß und Schlauch, Gr. 24×330 mm *M*

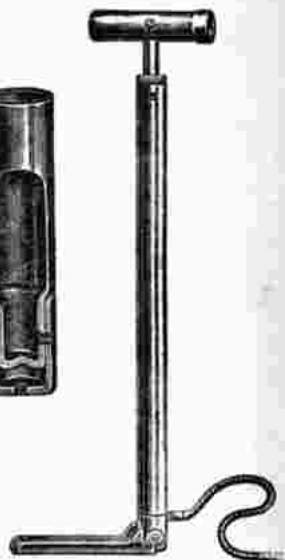

Nr. 1762

Orig. Progreß-Rahmenfußpumpe

Rohr, Kappfuß sowie Griff aus bestem Stahl, II. vernickelt, mit Schlauch, Größe 24×330 mm *M*

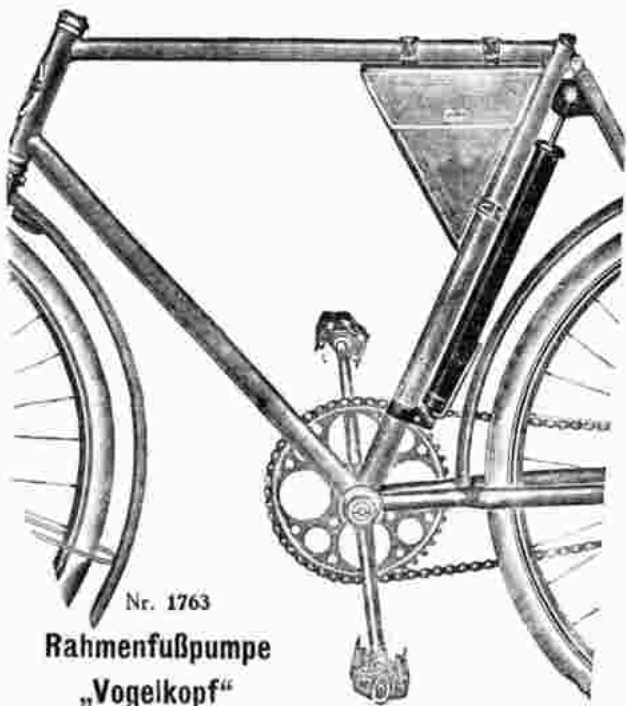

Nr. 1763

Rahmenfußpumpe „Vogelkopf“

30×300 mm, vernickelt mit Schlauchkamm. durch Eindrück. des Griffes zwischen Sattelrohr u. Hinterstreben sowie Einsetzen in den Pumpenhalter wird diese mittels Federdruck festgehalten *M*



Nr. 1764

Fußballpumpe Stahlrohr, vernickelt

24×230 mm *M*



Nr. 1765 Nippel für Fußballpumpe *M*



Pumpenschlauch

umspinnen

nicht umspinnen

Nr. 1770 7 mm p. m *M*

Nr. 1773 7 mm p. m *M*

Nr. 1771 8 mm p. m *M*

Nr. 1774 8 mm p. m *M*

Nr. 1772 10 mm p. m *M*

Nr. 1775 10 mm p. m *M*



Nr. 1777 Pumpenschlauch

7×240 mm, mit Spezialnippel zum Einstecken in Pippig oder Progreß, Rahmenfußpumpen *M*



Fußpumpenschlauch mit drehbarem Nippel

Nr.	1780	1781	1782	1783	1784
	7×250	7×300	8×250	8×300	8×350

per Stück *M*



Fußpumpenschlauch umspinn. mit neuartig. aufgeschraubt. Patent-Pumpennippel

Nr.	1785	1786	1787	1788	1789
	8×300	9×350	9×400	9×450	9×500

mm lang *M* p. Stück

Nr. 1790
Pumpenschlauch für Handpumpen
komplett *M*



Orig. Meyer schlauchlose Rahmenpumpe

- Nr. 1798 schwarz emailliert, Rohr 22×350 mm M
- Nr. 1799 ff. vernickelt M



Nr. 1800

Orig. Meyer schlauchlose Rahmenpumpe

- 22×350 mit übergreifbarem Griff, besonders kräftig,
nur schwarz emailliert M



Schlauchlose Rahmenpumpe

(Orig. Enders) prima Ausführung, Rohr 22×350

- Nr. 1801 schwarz emailliert M
- Nr. 1802 hochglanz vernickelt M



Schlauchlose Zelluloid-Rahmenpumpe

- Nr. 1807 mit Holzgriff 22×350 mm M
- Nr. 1808 Ersatz-Gummidichtung M
- Nr. 1809 Verschraubung M



Schlauchlose Zelluloid-Rahmenpumpe

- Nr. 1810 mit Zelluloidgriff 22×350 mm M
- Nr. 1811 Ersatz-Gummidichtung M
- Nr. 1812 Verschraubung dazu M



Progeß, schlauchlose Rahmenpumpe, 22×350 mm

- Nr. 1816 schwarz emailliert M
- Nr. 1817 ff. vernickelt M

Orig. Progeß-Rahmenpumpe

22×350 mm mit großem Nippel

- Nr. 1818 schwarz emailliert M
- Nr. 1819 ff. vernickelt M



Impex schlauchlose Rahmenpumpe

mit dem patentierten Original Progeßrohr ausgestattet

- Nr. 1824 schwarz emailliert, 22×350 mm M
- Nr. 1826 Ersatz-Gummidichtung M

- Nr. 1825 ff. vernickelt, 22×350 M
- Nr. 1827 Verschraubung dazu M



Rapid-Druckluftpumpe mit Druckluft

füllt den Schlauch in 1 Sekunde. Auch als Handpumpe zu benutzen.

- Nr. 1830 Für Fahrräder M
- Nr. 1831 Füllvorrichtung dazu M



Rahmenpumpe

Messing vernickelt

- Nr. 1832 Größe 19×300 mm M
- Nr. 1833 Größe 19×375 mm M



Zelluloid-Rahmenpumpen

- Nr. 1834 Größe 310×19 mm M
- Nr. 1835 Größe 380×22 mm M



Teleskop-Pumpen

- Nr. 1836 vernickelt, zweiteilig M
- Nr. 1837 Messing, dreiteilig M
- Nr. 1838 Messing, vierteilig M



- Nr. 1840 **Luftpumpenhalter** für schlauchlose Rahmenpumpe, drückt die Pumpe fest an das Ventil per Stück M



Pumpenhalter mit Flügelerschraube
 Nr. 1858 vernickelt per Paar \mathcal{M}
 Nr. 1859 Prima Ausführung, mit Flügelmutter, wie
 Abbildung per Paar \mathcal{M}

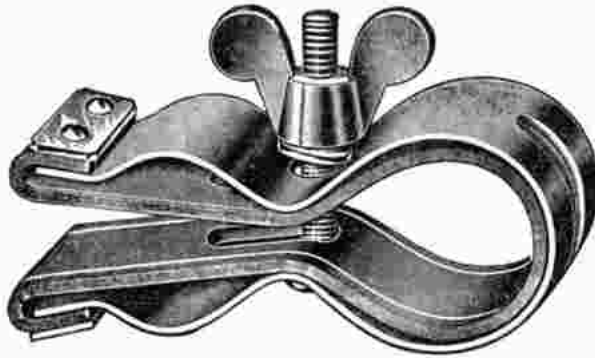

Pumpenhalter mit Ledereinlage
 Nr. 1860 schwarz emailliert per Paar \mathcal{M}
 Nr. 1861 dito, hochglanz, vernickelt per Paar \mathcal{M}



Nr. 1872 **Flügelerschraube**
 für Pumpenhalter, mit ge-
 stanztter Mutter \mathcal{M}
 Nr. 1873 dito, mit massiver
 Flügelmutter. \mathcal{M}

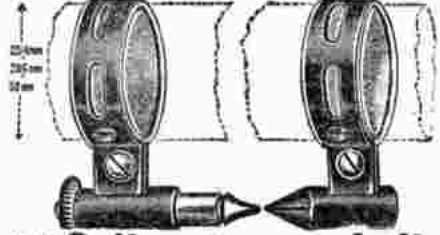

Nr. 1865 **Spitzenpumpenhalter**
 vernickelt per Paar \mathcal{M}



Nr. 1866 **Spitzenpumpenhalter**
 mit Feststellmutter. per Paar \mathcal{M}



Nr. 1867 **Pumpenhalter**
 mit Feder, ff. vernickelt, per Paar \mathcal{M}

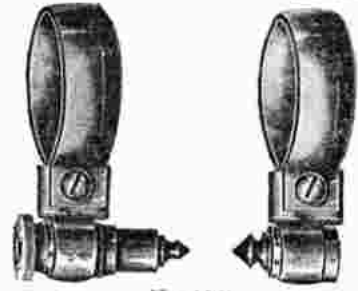

Nr. 1868 **Spitzen-Pumpenhalter**
 schweres Modell, mit gewölbtem massivem
 Band, fein vernickelt per Paar \mathcal{M}

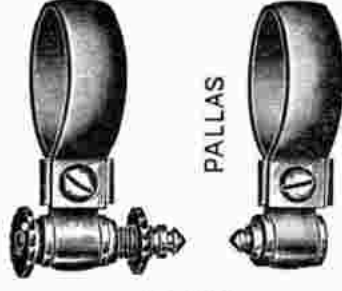

Nr. 1869 **Spitzen-Pumpenhalter**
 mit gewölbtem massivem Band und Feststell-
 mutter, fein vernickelt. per Paar \mathcal{M}



Nr. 1870 **Pumpenhalter**
 in 8-Form
 aus prima Federstahl, ge-
 bläut per Paar \mathcal{M}



Nr. 1871 **Pumpenhalter**
 in S-Form
 aus prima Federstahl, ge-
 bläut per Paar \mathcal{M}



Nr. 1875 **Pumpennippel**
 fest, Stück \mathcal{M}



Nr. 1876 **Pumpennippel**
 drehbar, Stück \mathcal{M}



Nr. 1877 **Schlauchreifen-**
nippel Stück \mathcal{M}



Verschraubbare Ventil- und Pumpennippel
 Nr. 1878 für 8 mm Schlauch per Garnitur \mathcal{M}
 " 1879 " 9 " " " " " " \mathcal{M}
 " 1880 " 10 " " " " " " " \mathcal{M}



Nr. 1881 **Kugelgelenk-Nippel**
Mewi, aus Messing, an
 jede Rahmenpumpe pass.,
 ersetzt die Anschaffung
 einer schlauchlosen
 Pumpe, per Stück \mathcal{M}



Nr. 1882 **Aufsteck-**
Nippel
 für Fahrrad \mathcal{M}



Nr. 1883 **Ersatz-**
Gummidichtung
 zum Nippel Nr. 1882
 \mathcal{M}



Kolbenleder lose
 Nr. 1884 v. 15-20 mm per St. \mathcal{M}
 " 1885 " 21-25 " " " "
 " 1886 " 26-30 " " " "
 " 1887 " 31-35 " " " "
 " 1888 " 36-40 " " " "



Nr. 1889 **Kolbenleder-Sortiment**
 Inhalt 100 Stück, von 13 bis
 40 mm \mathcal{M}

(Pumpennippel für Auto siehe Autoabteilung)



Nr. 1890 **Für Meyer-Pumpen**
altes Modell
 Nr. 1890 Gummidichtung . . . \mathcal{M}
 Nr. 1891 Verschraubung dazu \mathcal{M}



Nr. 1892 **Für Meyer-Pumpen**
neues Modell
 Nr. 1892 Gummi-Dichtung . . \mathcal{M}
 Nr. 1893 Verschraubung dazu \mathcal{M}



Für Progöß-Pumpen
kleines Modell
 Nr. 1894 Gummi-Dichtung . . \mathcal{M}
 Nr. 1895 Verschraubung dazu \mathcal{M}
großes Modell
 Nr. 1896 Gummi-Dichtung . . \mathcal{M}
 Nr. 1897 Verschraubung dazu \mathcal{M}



Für Pippig-Pumpen
kleines Modell
 Nr. 1898 Gummi-Dichtung . . \mathcal{M}
 Nr. 1899 Verschraubung dazu \mathcal{M}
großes Modell
 Nr. 1900 Gummi-Dichtung . . \mathcal{M}
 Nr. 1901 Verschraubung dazu \mathcal{M}

Hammocksättel für Herren und Damen



Sekunda-Hammocksattel
normale Größe ca. 27×22½ cm
Nr. 1910 lackiert, braun M
Nr. 1911 vernickelt, gelb M

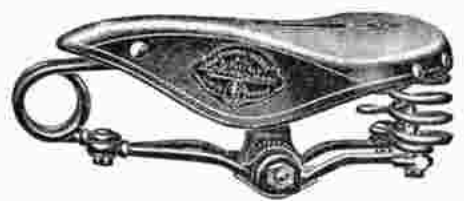

Prima Hammocksattel
normale Größe ca. 27×22½ cm
Nr. 1912 lackiert braun M
Nr. 1913 vernickelt, gelb M

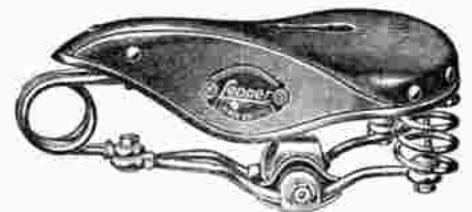

Prima Hammocksattel
extra groß ca. 29×23 cm
Nr. 1914 lackiert braun M
Nr. 1915 vernickelt, gelb M

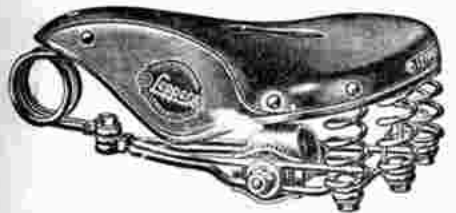

Nr. 1916
Prima Hammocksattel
mit doppelten Brücken und 4 Spiralen, vernickelte Federn, gelbes Leder M

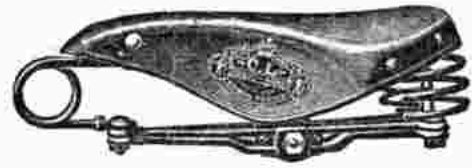

Nr. 1917 **Hammocksattel** prima Ausführung, das neueste Modell mit **schmäler, gewölbter Lederdecke** (wie Rennsattel) Größe 31½×21 cm, vernickelte Federn gelbes Leder M

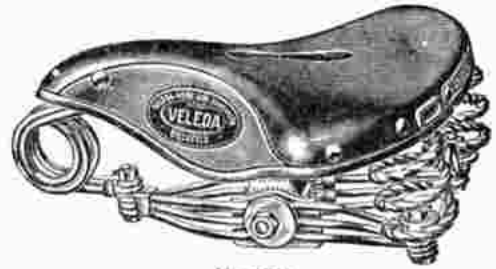

Nr. 1918
Extra großer Hollandsattel mit 3 Unterfedern und gedrillten Sitzfedern, Ledergröße 30×25½ cm M



Sekunda Damensattel
Größe ca. 27×22½ cm
Nr. 1925 lackiert, braun M
Nr. 1926 vernickelt, gelb M

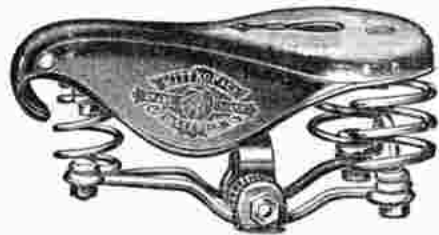

Prima Damensattel
Größe ca. 27×22½ cm
Nr. 1927 lackiert, braun M
Nr. 1928 vernickelt, gelb M

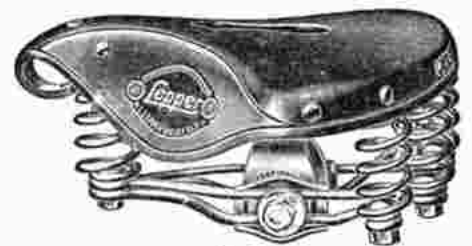

Nr. 1929
Prima Damensattel Größe ca. 27×22½ cm, mit doppelter Brücke und 4 Spiralen, vernickelte Federn, gelbes Leder M

Regulierfedersättel für Herren und Damen

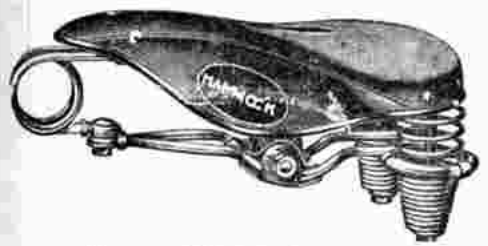

Herrensattel Größe 27×22½ cm vernickelte Federn, gelbes Leder
Nr. 1935 Sekunda Qualität M
Nr. 1936 Prima Qualität M

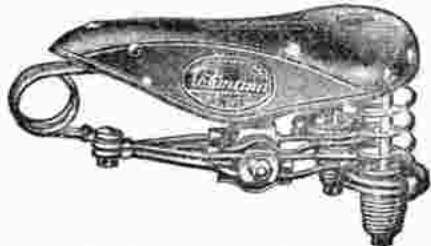

Herrensattel Größe 27×22½ cm, mit Doppelbrücke, vernickelte Federn, gelbes Leder
Nr. 1937 Sekunda Qualität M
Nr. 1938 Prima Qualität M



Nr. 1939
Herren - Schienensattel — prima Qualität Größe ca. 27×22½ cm vernickelte Federn, gelbes Leder M
Nr. 1940 Einz. Gestell M

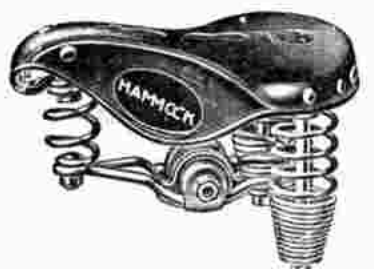

Damensattel Größe 27×22½ cm vernickelte Federn, gelbes Leder
Nr. 1941 Sekunda Qualität M
Nr. 1942 Prima Qualität M

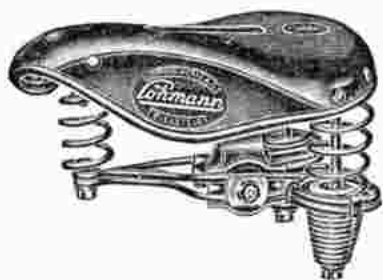

Damensattel Größe 27×22 cm, mit Doppelbrücke, vernick. Federn, gelbes Leder
Nr. 1943 Sekunda Qualität M
Nr. 1944 Prima Qualität M

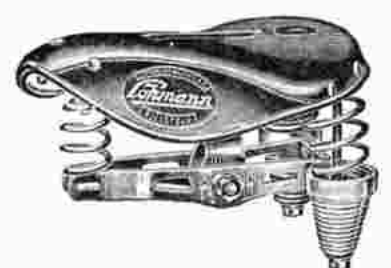

Nr. 1945
Damen - Schienensattel — prima Qualität Größe ca. 27×22½ cm, vernickelte Federn, gelbes Leder M
Nr. 1946 Einz. Gestell M

Rennsättel



Veleda-Straßenrennsattel

mit gewölbter Lederdecke, Größe ca. 35 1/2 x 20 cm
 Nr. 1960 vernick. Federn, gelbes Leder *M*
 Nr. 1961 vernick. Federn, violett. Leder *M*

Nr. 1962
Veleda-Rennsattel
 V. 19 mit präparierter unter-
 leuter Lederdecke genau wie
 Orig. englische Brooks-Sättel.
 Gr. 30 x 19 cm braunes Leder,
 vernickelte Federn
M



Veleda-Sprintersattel

Nr. 1963
 kurze, schmale Bauart, Größe 18 1/2 x 15 mm, ver-
 nickelte Federn, gelbes Leder *M*
 Nr. 1964 dito, Größe 34 1/2 x 16 cm *M*



Versmold-Rennsattel

gewölbte Form, vernickelte Federn, gelbes Leder
 Nr. 1965 Größe 33 x 22 1/2 cm *M*
 Nr. 1966 Größe 36 x 22 1/2 cm *M*



Lohmann-Rennsattel

Modell „Steher“ vernickelte Federn, gelbes Leder
 Nr. 1967 Mod. 76, Größe 31 x 19 cm *M*
 Nr. 1968 Mod. 78a * 32 1/2 x 19 cm *M*
 Nr. 1969 Mod. 78 * 32 1/2 x 21 cm *M*



Lohmann-Rennsattel

Nr. 1970 Mod. 72, Gr. 31 1/2 x 21 1/2 cm *M*
 Nr. 1971 Mod. 73, Gr. 37 x 21 cm *M*



Nr. 1972 Lepper-Rennsattel

mit gewölbter Lederdecke, Größe 31 x 21 cm,
 vernickelte Federn, gelbes Leder
M



Nr. 1973 Lepper-Rennsattel

mit gewölbter Lederdecke, Größe 33 x 20 cm,
 vernickelte Federn, gelbes Leder
M



Nr. 1974

Prima Rennsattel

Fabrikat Kerig Ia, gewölbte oder
 flache Lederdecke, Größe 30 x 21 cm,
 vernickelte Federn, gelbes Leder *M*

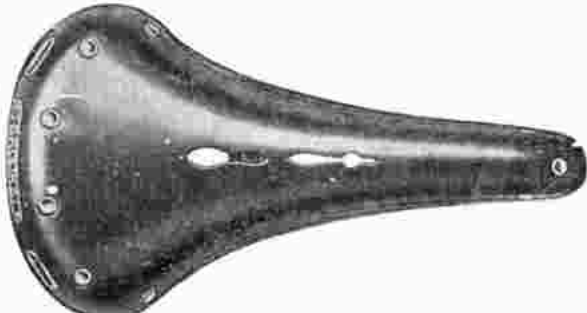

Orig. englische Brooks - Rennsattel

dunkles Leder, emaillierte Federn
 Nr. 1980 Mod B 17 Sprinter, ca. 30 x 16 cm,
 gewölbt *M*
 Nr. 1981 Modell B 17 Narrow, Größe ca.
 19 x 10 cm *M*
 Nr. 1982 Modell B 19 Champion, Größe ca.
 30 x 19 cm *M*
 Nr. 1983 Modell B 17 Champion, Größe ca.
 34 x 21 cm *M*



Nr. 1985

Orig. englischer Brown - Rennsattel

Modell 79, mit flacher Lederdecke, Größe
 34 x 21 1/2 cm, vernickelte Federn, braunes Leder
M



Lohmann-Rennsattel

mit Spiralzugfedern

Nr. 1975 Größe 28 1/2 x 21 1/2 cm *M*
 Nr. 1976 Größe 31 1/2 x 21 1/2 cm *M*



Nr. 1986

Orig. englischer Brown - Rennsattel

Modell 74, schmale, gewölbte Form, Größe
 32 x 18 1/2 cm, vernickelte Federn, braunes Leder
M

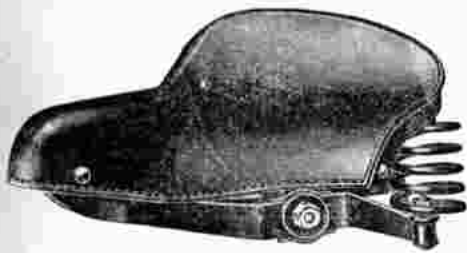

Wittkops Fahrrad „Elastik“ Sättel

- Nr. 2000 **Damen-Modell** schmal Gr. I. 25×26 cm
- Nr. 2001 **Herrn-Modell** schmal Gr. II. 25×29 cm
- Nr. 2002 **Herrn-Modell** breit Gr. III. 28×29 cm



Ansicht des Federgestells

Lepper Patent Universal-Sättel
D. R. P. 118 653. Der denkbar beste Sattel mit geteiltem verstellbarem Polstersitz.

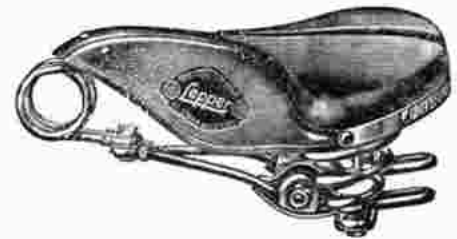

Nr. 2005 **Universal-Herrnsattel** Größe 29×26 cm, vernickelte Federn, gelbes Leder

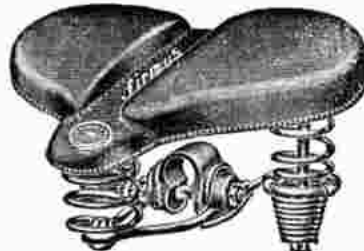
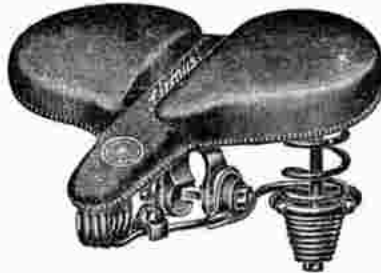

Original Firmus-Sättel

mit extra weicher, sehr elastischer Polsterung gelbes Leder. Gestell ff. vernickelt, mit hinteren Druck- u. Zugspiralen, verhindert jede Erschütterung

Nr. 2003 Für Herren

Nr. 2004 Für Damen

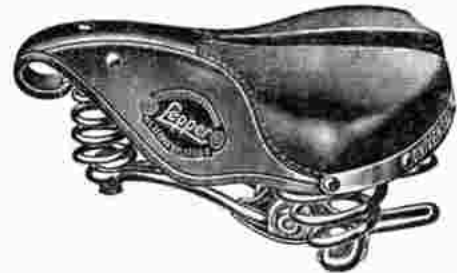

Nr. 2006 **Universal-Damensattel** Größe 27 1/2 × 25 cm, vernick. Federn, gelbes Leder

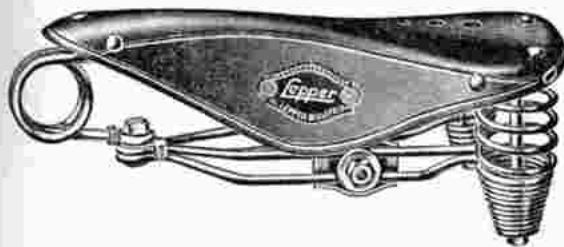

Nr. 2007 Lepper-Rennsattel

mit Regulierleder Gestell, Größe 31×20, vernickelte Federn, gelbes Leder



Nr. 2008 Halbreitensattel

mit 4 Ringwindungen, Größe 27 1/2 × 22 cm, vernickelten Federn, gelbes Leder



Nr. 2009 Halbreitensattel

mit 8 Ringwindungen, vernickelte Federn, gelbes Leder



Nr. 2010

Herrensattel

mit erstklassiger Polsterung, vernickelt. Federn, gelbes Leder



Nr. 2011

„Röpke“-Sattel

für Reigenfahrer, hell vernickelt prima Leder, erstkl. Ausführung, 30 cm lang 20 cm breit, 4 cm Einbuchtung, Lederdecke aufgeraut



Nr. 2012

Kindersattel

mit 4 Ringwindungen, Größe 24×20 cm, vernickelte Federn, gelbes Leder



Nr. 2013

Kindersattel

mit einfacher Brücke, Größe 21 1/2 × 16 1/2 cm, gelbes Leder
Nr. 2014 dto mit hint. Oesen zum Anhängen der Satteltasche



Nr. 2015

Kindersattel

prima Leder, Ia Ausführung zum Aufschrauben auf das obere Rahmenrohr



Nr. 2016

Stoffkindersattel

ff. gepolstert und gutem Stoffüberzug zum Aufschrauben auf das Rahmenrohr, sehr leicht und bequem



Nr. 2017

Stoff-Kindersitz

mit erstklassiger Polsterung und prima Federung



Nr. 2018

Erstklassiger Kindersattel mit Steigbügel

Bauart Veleda

Verbesserung am Stoßfeder-Sattel

Ohne Preisauflschlag!

D. R. P. u. A. P. ang.

Ohne Preisauflschlag!

Durch die Neukonstruktion „Bauart Veleda“ sind alle bisherigen Stoßfedersättel überlebt

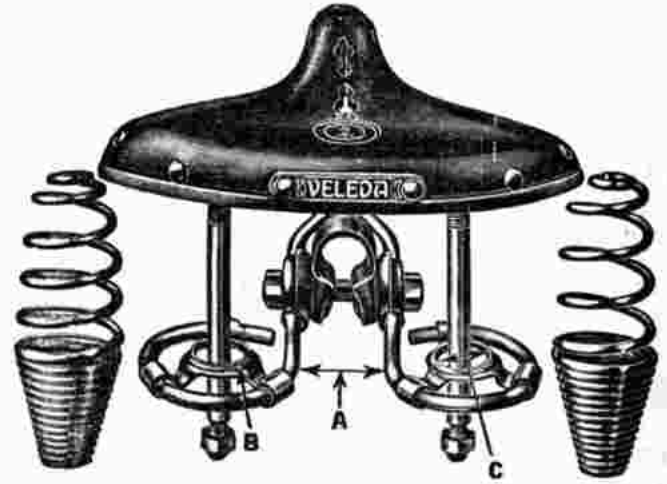
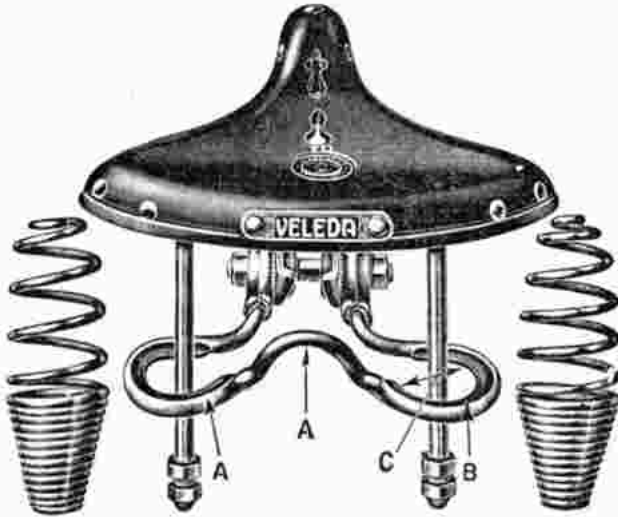

Vorteile des neuen Modelles

Die Brücke ist einschl. Steg aus einem Stück hergestellt und die Federträger sind miteinander verbunden. Die Federträger sind an der Brücke, der Steigung der gewundenen Spirale entsprechend, **angepreßt**. Dadurch gleichmäßige und nicht einseitige Verteilung der Druckpunkte. Weiter wird durch den angepreßten Federträger ein größerer Spielraum für die vertikalstehende Säule erzielt und sind hierdurch quietschende Geräusche vollständig ausgeschlossen.

Nachteile des alten Modelles

1. Zwischen den beiden Federträgern fehlt der Verbindungsteg gänzlich.
2. Bei den bisherigen Regulierfedersätteln war die Anbringung eines Haltesternes für die Spirale erforderlich. Hierdurch eine Einengung des Spielraumes der vertikalstehenden Drucksäulen, wodurch quietschende Geräusche unvermeidlich waren.

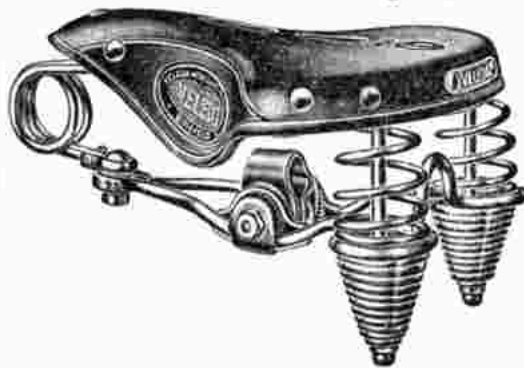

Herrensattel

Ledergröße 27,5×22,5 cm
gelbes Leder
vernickelte Federn

Nr. 2025 Ia Qual. *M*
Nr. 2026 IIa Qual. *M*

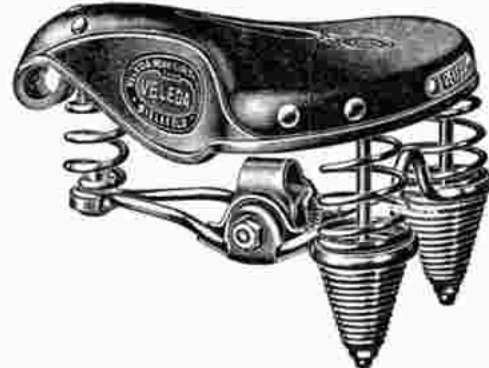

Damensattel

Ledergröße 26×22 cm
gelbes Leder
vernickelte Federn

Nr. 2027 Ia Qual. *M*
Nr. 2028 IIa Qual. *M*

„Veleda-Schienenensattel“

Schienengestell ganz aus einem Stück gearbeitet

D. R. G. M. Nr. 979 464

D. R. P. u. A. P. ang.



Normaler Schienenensattel

gelbes Leder, vernickelte Federn

Nr. 2030 für Herren Größe 27,5×22,5 cm *M*
Nr. 2031 für Damen Größe 26×22 cm *M*

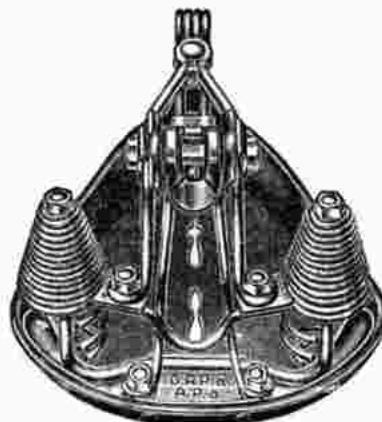

Schienenensattel mit Regulierfedergestell

gelbes Leder, vernickelte Federn

Nr. 2032 für Herren Größe 27,5×22,5 cm *M*
Nr. 2033 für Damen Größe 26×22 cm *M*

Satteldecken

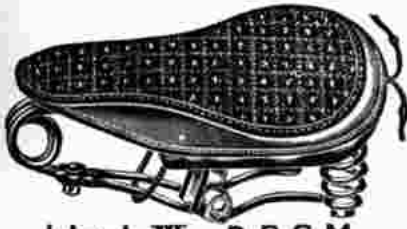

Ideal III D.R.G.M.

Nr. 2040 **Satteldecke Ideal III.**
oder and. gleiche Ausführ., für **Herrensattel**



Ideal D.R.G.M.

Nr. 2041 **Satteldecke Ideal III.**
oder and. gleiche Ausführ., für **Damensattel**

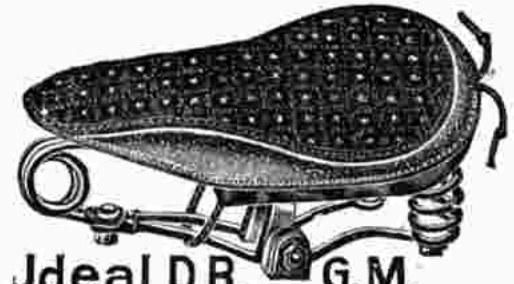

Ideal D.R. G.M.

Nr. 2042 **Satteldecke Ideal III.**
für große **Brennaborsattel**



Ideal Renner
D. R. G. M.

Nr. 2013 **Satteldecke Ideal III.**
für schmale lange **Rennsattel**

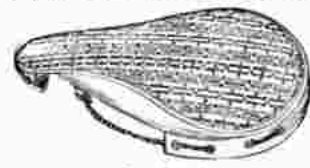

Nr. 2043

Ideal-Satteldecke

mit gepolsterter Sitzauflage, für kleine **Kindersattel**

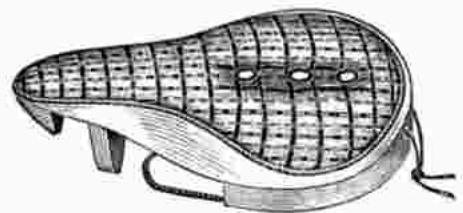

Sanitas-Satteldecke

aus prima Segelleinen, gut gepolstert mit bester **Plüschauflage**

Nr. 2045 für **Herren**
Nr. 2046 für **Damen**

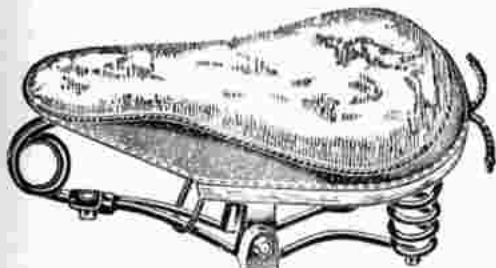

Ideal Stadion D.R.G.M.

Ideal-Satteldecke

oder gleiche Ausführung mit prima **Seidenplüsch**
in schönen buntschillernden Farben

Nr. 2047 für **Herrensattel**
Nr. 2048 für **Damensattel**
Nr. 2049 für **Brennaborsattel**

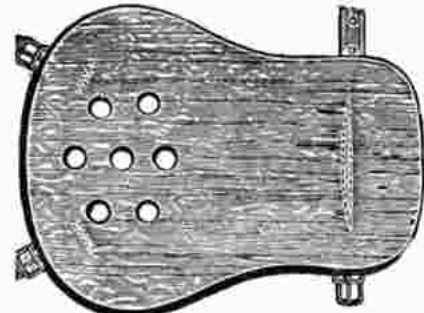

Nr. 2050 **Filz-Satteldecke**

10 mm stark, äußerst weich und angenehmer Sitz

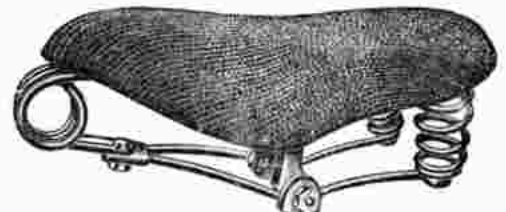

Nr. 2051 **Gestrickte Satteldecke**

3fach gestrickt, aus Ia Kammgarn mit Gummizug, **tadelloser Sitz**. Verhindert das Blankscheuern der **Kleidung**

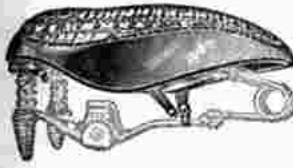

Neuheit!

Ideal-Clou-Satteldecke

mit besonders guter Polsterauflage und **Lederkappe**. Rand mit Leder eingefasst. **Neuartige Befestigung durch breite prima Gummistege**, daher absolut festsetzend

Nr. 2052 für **Herrensattel**
Nr. 2053 für **Damensattel**

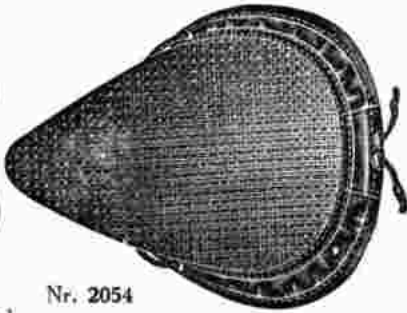

Nr. 2054

Herren-Satteldecke

aus gutem Plüsch, glatt oder kariert. Der Rand zieht sich beim **Schnüren fest um den Sattel**

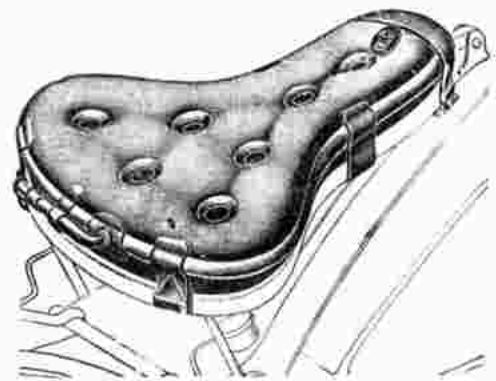

Nr. 2055 **Luftsatteldecke**

für **Fahrradsattel**, mit **Schnallriemen** zum Befestigen, äußerst elastisch



Nr. 2057

Widerhaarige Satteldecke

verhindert **Blankscheuern** der **Kleidung**

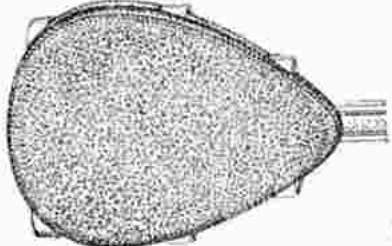

Nr. 2058

„Belinde“- Sitzkissen

aus **Schwammgummi**, äußerst weich und elastisch **kühlend**

Satteltaschen und Teile dazu



Dreiecktasche

- Nr. 2070 braun, prima M
- Nr. 2071 gelb, prima M
- Nr. 2072 gelb, Sekunda M



Runde Tasche

- Nr. 2073 braun, prima M
- Nr. 2074 gelb prima M
- Nr. 2075 gelb, Sekunda M



Damentasche

- Nr. 2076 braun prima M
- Nr. 2077 gelb, prima M
- Nr. 2078 gelb Sekunda M



Damentasche
geschweift

- Nr. 2079 braun, prima M
- Nr. 2080 gelb, prima M

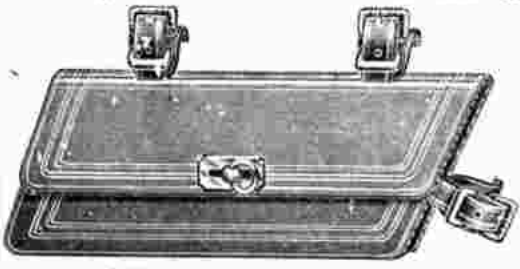

Vierecktasche

mit 1 Schloß

- Nr. 2081 braun, prima M
- Nr. 2082 gelb, prima M
- Nr. 2083 gelb, Sekunda M

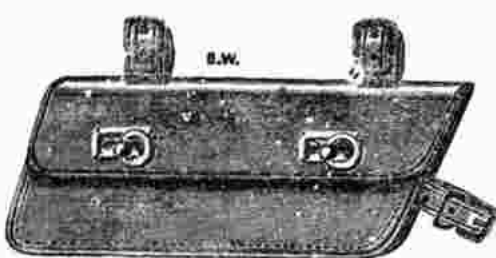

Vierecktasche

mit 2 Schlösser

- Nr. 2084 gelb prima M
- Nr. 2085 gelb, Sekunda M



Nr. 2086

Anhängetasche für Herren

prima gelbes Leder, mit 1 Schloß M



Nr. 2087

Knabentasche
gelb M

Kinder-Taschen



Nr. 2088

Anhängetasche
gelb M



Nr. 2089

Mädchentasche
gelb M



Werkzeug-Taschenriemen

- Nr. 2090 braun 10 Stück M
- Nr. 2091 gelb 10 Stück M

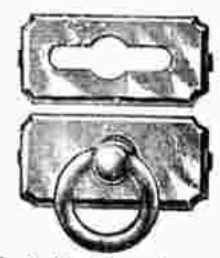

Nr. 2091 **Taschenschloß**
vernickelt Stück M

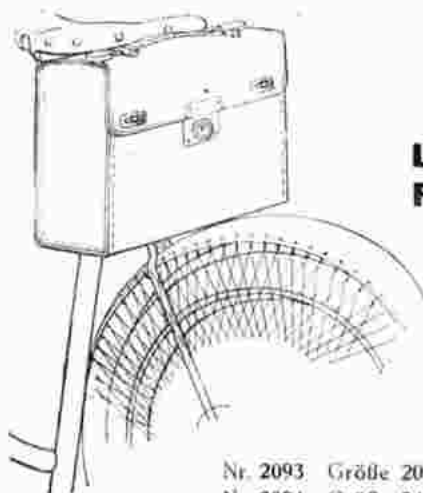

Leder-Fahrradtasche

verschießbar, zum Anschließen an den Sattel, äußerst praktisch

- Nr. 2093 Größe 20×24×10 cm M
- Nr. 2094 Größe 24×27×10 cm M

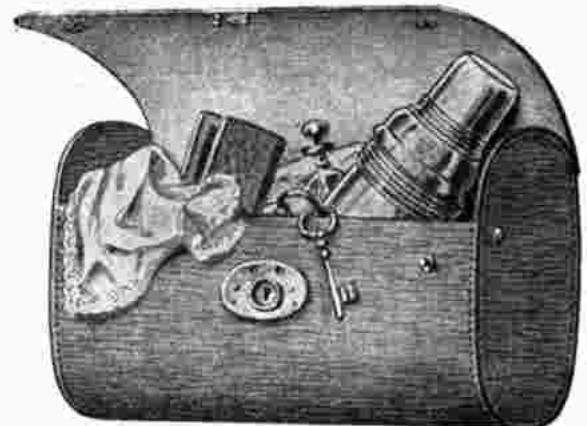

Reform-Leder-Tasche D. R. G. M.

Willkommene Neuheit für alle Radfahrer!

Aus Ia Leder mit 3 Befestigungsriemen u. 2 Verschußknöpfen, zum Anschließen an der Lenkstange oder am Sattel.

Eignet sich zum Mitnehmen der verschiedensten Gebrauchsgegenstände.

- Nr. 2095 27 cm lang, Spaltleder M
- Nr. 2096 27 „ „ Volleder M
- Nr. 2097 30 cm lang, Spaltleder M
- Nr. 2098 30 „ „ Volleder M



Nr. 2110

Einseitige Sattelstütze

ff. vernickelt, lieferbar mit 18 bis 26 mm Schaftstärke
 Nr. 2111 dito, mit extra langem Schaft

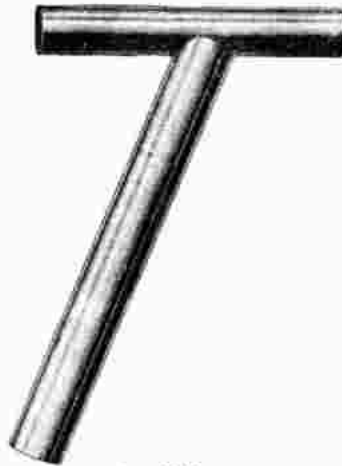

Nr. 2112

Doppelseitige Sattelstütze

ff. vernickelt, lieferbar mit 22 bis 26 mm Schaftstärke
 Nr. 2113 dito, mit extra langem Schaft



Nr. 2114

Rennsattelstütze

ff. vernickelt, mit 22 bis 26 mm Schaftstärke
 Nr. 2115 dito, mit langem Schaft



Nr. 2116

Universal-Sattelstütze

macht jedes Damenrad zum Kinder- rad, lieferbar mit 22 bis 26 mm Schaftstärke

Sattelstützen für Motorräder
 siehe Abteilung Motorrad.

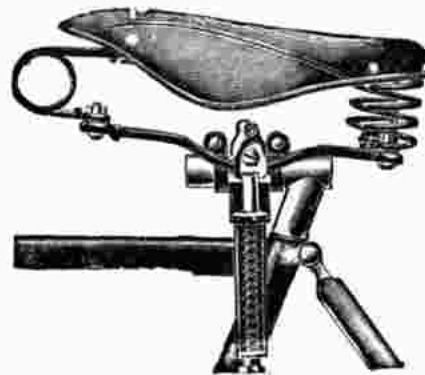
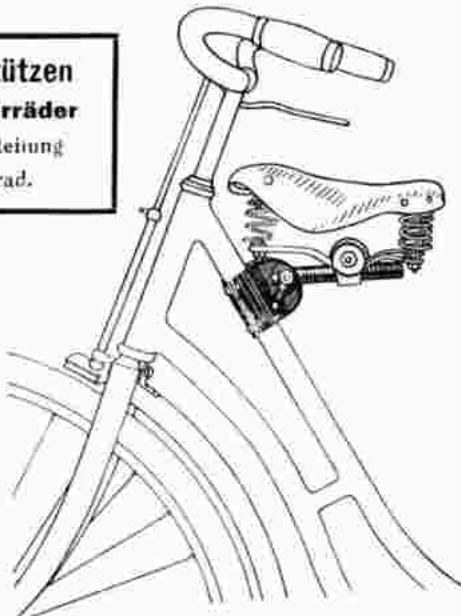

Nr. 2118

Doppelt federnde Sattelstütze

an jeder gewöhnlichen Sattelstütze anzubringen ermögl. durchaus ruhiges, stoßfreies Fahren



Nr. 2119

Federnde Ideal Sattelstütze

ff. vernickelt, lieferbar mit 22 bis 26 mm Schaft

Neuheit!

Nr. 2117 „Lipsia“ verstellbare Sattelstütze

Zum Verkleinern von Damenrädern in Mädchenrädern und auch als Kindersitzhalter am vorderen Damenrohr verwendbar

Neuheit!

Neuheit! **Nr. 2120 Verstellbare Sattelstütze**
 jedes Damenrad kann damit in ein Mädchenrad umgeändert werden, auch als Kindersitzhalter am vorderen Damenrohr z. verwenden

Nr. 2121 Neuheit! Stellfix
 leicht lösbare Klemm- vorrichtung für Sattelstützen. Nur durch Herunterdrücken des Hebels wird die Sattelstütze bombenfest geklemmt und durch Hochziehen ebenso leicht und schnell gelöst. Stellfix paßt an jedes Rad. ff. vernickelt.



Sattelstützklemmbolzen mit geschnitt. Gewinde u. gedrehter Sechskantmutter

vernickelt poliert, Stärke 8 mm						
Nr.	2125	2126	2127	2128	2129	2130
Ganze Länge	35	40	45	50	55	60 mm
per Stück	M					
vernickelt poliert, Stärke 7 mm						
Nr.	2131	2132	2133	2134	2135	2136
Ganze Länge	35	40	45	50	55	60 mm
per Stück	M					

Sattel-Ersatzteile

Die Baulängen der Gestelle und Brücken werden wie folgt gemessen:

- a) bei **Herren- und Damen-Halbrenngestellen:** von **Hinterkante** des Kopfes bis **Mitte** Auge der Streckfeder bzw. der hinteren Spiralen;
- b) bei **Renngestellen:** von **vorderster** Kante bis **Mitte** Auge bzw. **Mitte** Brücke bzw. Nietstelle des Sattelbügels.
- c) die **Längen der Brückenfedern** werden von **Mitte** des vorderen Auges zu **Mitte** des hinteren Auges gemessen.
- d) die **Längen der Streckfedern** werden gemessen: für **Herrensattelgestelle** von **vorderster** Kante bis **Mitte** Auge; für **Damensattelgestelle** von **Mitte** des vorderen Auges bis **Mitte** des hinteren Auges



Sattelgestell für Hammocksattel

ca. 200 mm Baulänge
 Nr. 2150 lackiert . . . #
 Nr. 2151 vernickelt . . . #

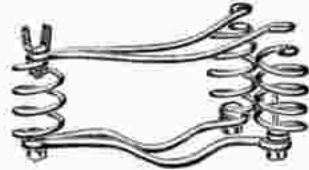

Sattelgestell für Damensattel

ca. 165 mm Baulänge
 Nr. 2152 lackiert . . . #
 Nr. 2153 vernickelt . . . #

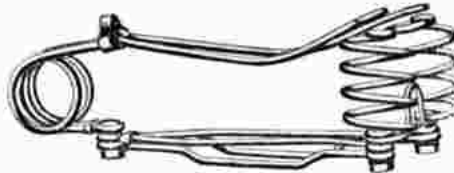

Sattelgestell für Hammocksattel

mit doppelten Unterfedern
 ca. 200 mm Baulänge
 Nr. 2154 lackiert . . . #
 Nr. 2155 vernickelt . . . #



Sattelgestell für Damensattel

mit doppelten Unterfedern
 ca. 185 mm Baulänge
 Nr. 2156 lackiert . . . #
 Nr. 2157 vernickelt . . . #

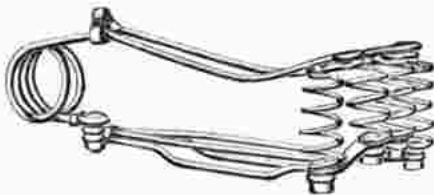

Sattelgestell für Hammocksattel

4 Spiralen, 200 mm Baulänge
 Nr. 2158 lackiert . . . #
 Nr. 2159 vernickelt . . . #



Sattelgestell für Damensattel

4 Spiralen, 165 mm Baulänge
 Nr. 2160 lackiert . . . #
 Nr. 2161 vernickelt . . . #



Schienensattelgestell für Herren

210 mm Baulänge
 Nr. 2162 lackiert . . . #
 Nr. 2163 vernickelt . . . #



Schienensattelgestell für Damen

165 mm Baulänge
 Nr. 2164 lackiert . . . #
 Nr. 2165 vernickelt . . . #

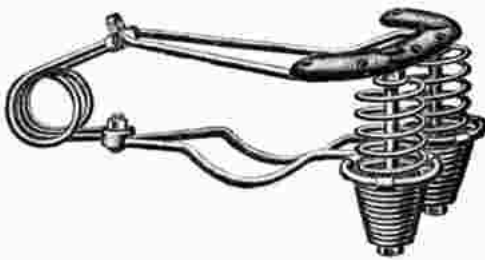

Doppel-Reguliersattel-Gestell für Herren

205 mm Baulänge

Nr. 2166 lackiert #
 Nr. 2167 vernickelt #

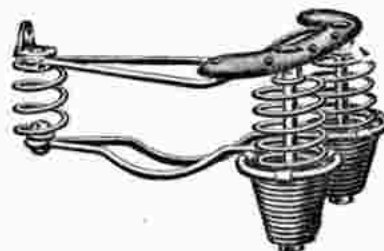

Doppel-Regulierfedersattel-Gestell für Damen

185 mm Baulänge

Nr. 2168 lackiert #
 Nr. 2169 vernickelt #

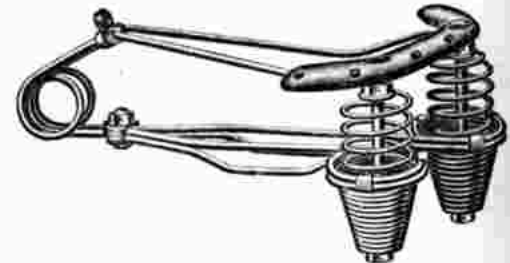

Doppel-Regulierfedersattel-Gestell für Herren

205 mm Baulänge

Nr. 2170 lackiert #
 Nr. 2171 vernickelt #



Doppel-Regulierfedersattel-Gestell für Damen, 185 mm Spannweite

Nr. 2172 lackiert #
 Nr. 2173 vernickelt #



Gestell für Halbrennsattel

175, 195 u. 205 mm Baulänge

Nr. 2174 lackiert #
 Nr. 2175 vernickelt #



Gestell für Halbrennsattel

200 mm Baulänge

Nr. 2176 lackiert #
 Nr. 2177 vernickelt #



Gestell für Rennsattel

230, 260 u. 310 mm Baulänge

Nr. 2178 lackiert #
 Nr. 2179 vernickelt #



Gestell für Rennsattel

215 mm Baulänge

Nr. 2180 lackiert #
 Nr. 2181 vernickelt #



Gestell für Rennsattel

(Lohmann Patent-Rennsattel)

205 u. 225 mm Baulänge
 Nr. 2182 vernickelt #



Gestell für Kindersattel

155 u. 170 mm Baulänge

Nr. 2183 vernickelt #



Gestell für Rennsattel

250 mm Baulänge

Nr. 2184 lackiert #
 Nr. 2185 vernickelt #

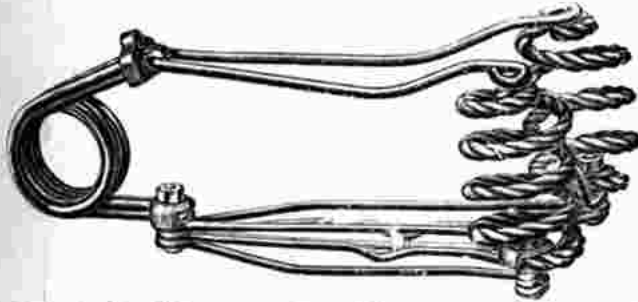

Gestell für große Hammocksattel

ca. 200 mm Spannweite

Nr. 2200 schwarz lackiert *M* Nr. 2201 vernickelt *M*



Nr. 2202

Sattelfeder

für Polstersattel

150 mm Spannweite

vernickelt *M*

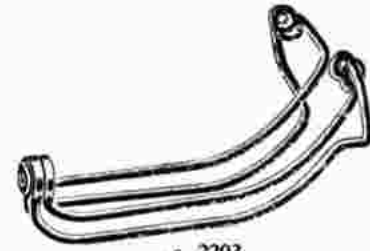

Nr. 2203

Gestell

für Röpkesattel

vernickelt *M*



Nr. 2204

Mit getrennten Zug- und Druckspiralen *M* Garn. *M*

Neuheit Federgarnituren
vernickelt
zum Umändern gewöhnlicher Hammocksattel in Regulierfedersattel

Nr. 2205 Einzelne Druckspirale zu 2204 *M*

Nr. 2206 Einzelne Zugspirale zu 2204 *M*



Nr. 2207

Zug- u. Druckspirale aus einem Stück mit seitlicher Lasche *M* Garnitur *M*



Nr. 2208

Lohmanns Sattelformhalter

hervorragend praktische Neuerung paßt für alle Sattel, verhindert das Abspreizen der seitlichen Lederflächen *M*

Nr. 2209 Locheisen dazu *M*



Spiralfedern

Höhe	Ø	Nr. lack.	Nr. vern.
60	35	2210	2218
60	40	2211	2219
60	45	2212	2220
65	45	2213	2221
70	48	2214	2222
75	58	2215	2223
60	28	2216	2224
70	55	2217	2225



Spiralfedern

mit hochstehender Oese

Höhe	Ø	Nr. lack.	Nr. vern.
45	40	2227	2231
50	45	2228	2232
60	50	2229	2233
70	55	2230	2234



Gedrißte Spiralfedern

mit flacher Oese

Höhe	Ø	Nr. lack.	Nr. vern.
50	35	2235	2239
65	45	2236	2240
80	50	2237	2241
95	58	2238	2242



Gedrißte Spiralfedern

mit hochstehender Oese

Höhe	Ø	Nr. lack.	Nr. vern.
65	45	2243	2246
80	50	2244	2247
95	58	2245	2248



Konische Spiralen

Nr.	Höhe	Ø	Material
Nr. 2249	45	hoch	lack. <i>M</i>
Nr. 2250	45	hoch	vern. <i>M</i>
Nr. 2251	60	hoch	lack. <i>M</i>
Nr. 2252	60	hoch	vern. <i>M</i>



Konische Spiralen

Nr.	Material
Nr. 2253	lackiert <i>M</i>
Nr. 1254	vernickelt <i>M</i>



Spiralen

mit aufgenieteten Brücken

Höhe	Ø	Nr. lack.	Nr. vern.
50	27	2255	2258
55	28	2256	2259
65	33	2257	2260



Nr. 2265

Zug- und Druckspirale

mit seitlich. Lasche vernickelt *M*



Nr. 2266

Zug- und Druckspirale

für Regulierrattel vernickelt *M*



Zugspiralen

Höhe	Ø	Nr. lack.	Nr. vern.
45	40	2267	2270
50	45	2268	2271
60	55	2269	2272



Zugspiralen

Höhe	Ø	Nr. lack.	Nr. vern.
45	40	2273	2276
50	45	2274	2277
60	42	2275	2278



Zugspiralen

mit hochstehender Oese rechts oder links gewick.

Höhe	Ø	Nr. lack.	Nr. vern.
42	42	2279	2283
50	48	2280	2284
55	53	2281	2285
60	58	2282	2286



Non-sure Zugfedern

Nr. 2287 lackiert *M*

Nr. 2288 vernickelt *M*



Nr. 2290

Druckstange

mit Zugspirale

vernickelt *M*



Nr. 2291

Druckstange

mit Zugspirale

vernickelt *M*



Nr. 2292

Druckstange

mit Zugspirale

vernickelt *M*



Nr. 2293

Druckstange

mit Zugspirale

vernickelt *M*



Nr. 2294

Druckstange

allein

vernickelt *M*



Nr. 2295

Druckstange

allein

vernickelt *M*



Nr. 2296

Druckstange

allein

vernickelt *M*



Brücken für 1 Federsattel
per Stück

Länge mm	lack. Nr.	Mk.	vernick. Nr.	Mk.
160	2350		2360	
170	2351		2361	
180	2352		2362	
190	2353		2363	
200	2354		2364	
210	2355		2365	
220	2356		2366	
230	2357		2367	
240	2358		2368	



Brücken für 2 Federsattel
per Paar = 2 Stück

Länge mm	lack. Nr.	Mk.	vernick. Nr.	Mk.
160	2370		2380	
170	2371		2381	
180	2372		2382	
190	2373		2383	
200	2374		2384	
210	2375		2385	
220	2376		2386	
230	2377		2387	
240	2378		2388	



Brücken für 2 Federsattel
per Paar (nur die Brücken)

Länge mm	lack. Nr.	Mk.	vernick. Nr.	Mk.
160	2390		2400	
170	2391		2401	
180	2392		2402	
190	2393		2403	
200	2394		2404	
210	2395		2405	
220	2396		2406	
230	2397		2407	
240	2398		2408	



Brücken für 4 Federsattel
per Paar (nur die Brücken)

Länge mm	lack. Nr.	Mk.	vernick. Nr.	Mk.
160	2410		2420	
170	2411		2421	
180	2412		2422	
190	2413		2423	
200	2414		2424	
210	2415		2425	
220	2416		2426	
230	2417		2427	
240	2418		2428	



Brücken für Reguliersattel
mit doppelter Unterfeder
per Paar

Länge mm	lack. Nr.	Mk.	vernick. Nr.	Mk.
160	2430		2436	
170	2431		2437	
180	2432		2438	
185	2433		2439	
190	2434		2440	
200	2435		2441	



Brücken für Reguliersattel
mit einfacher Unterfeder
per Stück

Länge mm	lack. Nr.	Mk.	vernick. Nr.	Mk.
160	2446		2452	
170	2447		2453	
180	2448		2454	
185	2449		2455	
190	2450		2456	
200	2451		2457	



Dreifache Sattelbrücken
per Satz = 3 Stück

Länge mm	lack. Nr.	Mk.	vernick. Nr.	Mk.
175	2458		2465	
195	2459		2466	
200	2460		2467	
210	2461		2468	
220	2462		2469	
230	2463		2470	
240	2464		2471	



Sattelschienen
per Paar = 2 Stück

Länge mm	lack. Nr.	Mk.	vernick. Nr.	Mk.
190	2475		2479	
200	2476		2480	
210	2477		2481	
230	2478		2482	



Brücken f. Wittkop-Regulierfedersattel

- Nr. 2485 185 lg. vernick. #
- Nr. 2486 220 lg. vernick. #
- Nr. 2487 230 lg. vernick. #



Brücken für Veloda - Patentsattel

- vernickelt
- Nr. 2488 für Herrensattel #
- Nr. 2489 für Damensattel #



Sattelbrücken für K Sattelsattel

- Nr. 2490 lackiert #
- Nr. 2491 vernickelt #



Verbindungsstege für 4 Federsattel
Nr. 2554 lackiert #
Nr. 2555 vernickelt #



Verbindungsstege für 2 Federsattel
Nr. 2556 lackiert #
Nr. 2557 vernickelt #



Streckfedern
per Stück

Länge mm	lack. Nr.	Mk.	vernick. Nr.	Mk.
170	2495		2505	
180	2496		2506	
190	2497		2507	
200	2498		2508	
210	2499		2509	
220	2500		2510	
230	2501		2511	
240	2502		2512	



Streckfedern
per Stück

Länge mm	lack. Nr.	Mk.	vernick. Nr.	Mk.
170	2515		2521	
180	2516		2522	
190	2517		2523	
200	2518		2524	
210	2519		2525	
220	2520		2526	



Streckfedern
per Stück

Länge mm	lack. Nr.	Mk.	vernick. Nr.	Mk.
170	2530		2540	
175	2531		2541	
180	2532		2542	
185	2533		2543	
190	2534		2544	
195	2535		2545	
200	2536		2546	
205	2537		2547	
210	2538		2548	
215	2539		2549	



Verbindungsstege für Schlenensattel
Nr. 2558 lackiert #
Nr. 2559 vernickelt #

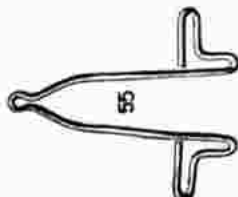

Nr. 255.

Sattelbrücke

zum **Patentsattel Universal**
per Stück #



Nr. 2551

Streckfeder mit Schnecke
zum **Patentsattel Universal**
per Stück #

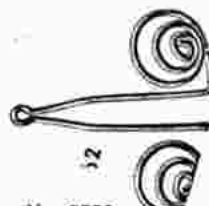

Nr. 2552

Streckfeder mit Schnecke
zum **Patentsattel Universal**
per Stück #

Einzelteile für Wittkop-Fahrrad-Elastik-Sattel

- Nr. 2560 Spirale 40 mm lg. #
- 2561 " 75 " " #
- 2562 " 85 " " #
- 2563 " 110 " " #
- 2564 " 120 " " #
- 2565 Brückenschiene #
- 2566 Streckfeder #
- 2567 Brücken-Verbindungsstege #



Vorderfedern

mit Kopfstück

Nr. 2580	43 mm Durchm., lack.	<i>M</i>
" 2581	50 " " " "	<i>M</i>
" 2582	63 " " " "	<i>M</i>
" 2583	43 " " vernick.	<i>M</i>
" 2584	50 " " " "	<i>M</i>
" 2585	63 " " " "	<i>M</i>



Gedrihte Vorderfedern

mit Kopfstück

Nr. 2586	43 mm Durchm., lack.	<i>M</i>
" 2587	50 " " " "	<i>M</i>
" 2588	63 " " " "	<i>M</i>
" 2589	43 " " vernick.	<i>M</i>
" 2590	50 " " " "	<i>M</i>
" 2591	63 " " " "	<i>M</i>



Vorderfedern

mit Kopfstück

Nr. 2595	48 mm Durchm., lack.	<i>M</i>
" 2596	56 " " " "	<i>M</i>
" 2597	66 " " " "	<i>M</i>
" 2598	48 " " vernick.	<i>M</i>
" 2599	56 " " " "	<i>M</i>
" 2600	66 " " " "	<i>M</i>



Vorderfedern

ohne Kopfstück

Nr. 2601	43 mm Durchm., lack.	<i>M</i>
" 2602	47 " " " "	<i>M</i>
" 2603	43 " " vernick.	<i>M</i>
" 2604	47 " " " "	<i>M</i>



Vorderfedern

ohne Kopfstück

Nr. 2605	45 mm Durchm., lack.	<i>M</i>
" 2606	50 " " " "	<i>M</i>
" 2607	60 " " " "	<i>M</i>
" 2608	45 " " vernick.	<i>M</i>
" 2609	50 " " " "	<i>M</i>
" 2610	60 " " " "	<i>M</i>



Vorderfedern

mit Kopfstück

Nr. 2611	43 mm Durchm., lack.	<i>M</i>
" 2612	50 " " " "	<i>M</i>
" 2613	63 " " " "	<i>M</i>
" 2614	43 " " vernick.	<i>M</i>
" 2615	50 " " " "	<i>M</i>
" 2616	63 " " " "	<i>M</i>



Vorderfedern für Nagel-Sattel

Nr. 2617	lackiert	<i>M</i>
Nr. 2618	vernickelt	<i>M</i>

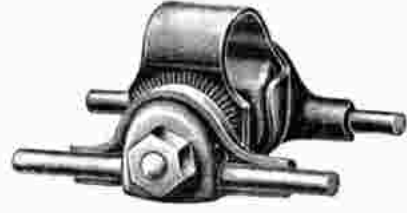

Nr. 2620

Sattelkloben für Rennsattel

vernickelt *M*



Sattelkloben

für 1-Feder-Sattel aus Stahlblech

Nr. 2621	lackiert	<i>M</i>
Nr. 2622	vernickelt	<i>M</i>



Sattelkloben

für 2-Feder-Sattel aus Stahlblech

Nr. 2623	lackiert	<i>M</i>
Nr. 2624	vernickelt	<i>M</i>



Sattelkloben

für 1-Feder-Sattel aus Guß

Nr. 2625	lackiert	<i>M</i>
Nr. 2626	vernickelt	<i>M</i>



Sattelkloben

für 2-Feder-Sattel aus Guß

Nr. 2627	lackiert	<i>M</i>
Nr. 2628	vernickelt	<i>M</i>



Sattelkloben

für 3-Feder-Sattel aus Stahlblech

Nr. 2629	lackiert	<i>M</i>
Nr. 2630	vernickelt	<i>M</i>



Nr. 2631

Sattelkloben

für Kindersattel

lackiert *M*



Nr. 2632

Sattelkloben

für Kindersattel

lackiert *M*



Sattelkloben

für Schienensattel

Nr. 2633	lackiert	<i>M</i>
Nr. 2634	vernickelt	<i>M</i>



Sattelbügel mit Bolzen

Nr. 2640	160 mm lang, lackiert	<i>M</i>
" 2641	165 " " " "	<i>M</i>
" 2642	185 " " " "	<i>M</i>
" 2643	190 " " " "	<i>M</i>
" 2644	210 " " " "	<i>M</i>
" 2645	215 " " " "	<i>M</i>
" 2646	245 " " " "	<i>M</i>



Bügel für Rennsattel

ohne Bolzen

Nr. 2650	140 mm lang	<i>M</i>
" 2651	155 " " "	<i>M</i>
" 2652	190 " " "	<i>M</i>
" 2653	205 " " "	<i>M</i>



Nr. 2654

Bügel mit Säulen für Regulierringel

M



Zugstangen mit Platten und Muttern

Nr. 2655	lack.	<i>M</i>
Nr. 2656	vernick.	<i>M</i>



Klemmbacken

Nr. 2670 lack. M Nr. 2672 lack. M
Nr. 2671 vern. M Nr. 2673 vern. M



Klemmbacken

Nr. 2674 lackiert. M
Nr. 2675 vernickelt. M



Klemmbacken

Nr. 2676 lackiert. M
Nr. 2677 vernickelt. M



Klemmbacken

Nr. 2678 lackiert. M
Nr. 2679 vernickelt. M



Nr. 2680
Klemmbacke
für Rennsattel, vernickelt. M



Klemmbacken

Nr. 2681 lackiert. M
Nr. 2682 vernickelt. M



Klemmbacken

Nr. 2683 lackiert. M
Nr. 2684 vernickelt. M



Klemmbacken

Nr. 2685 lackiert. M
Nr. 2686 vernickelt. M



Klemmbacken

Nr. 2687 lackiert. M
Nr. 2688 vernickelt. M



Klemmbacken

Nr. 2689 lackiert. M
Nr. 2690 vernickelt. M



Klobenring a. Guß
Nr. 2691 lackiert. M
Nr. 2692 vernickelt. M
aus Stahlblech
Nr. 2693 lackiert. M
Nr. 2694 vernickelt. M



Nr. 2695

Verbindungsteil
lackiert. M



Nr. 2696

Verbindungsteil
vernickelt. M



Nr. 2697

Verbindungsteil
vernickelt. M



Nr. 2698

Verbindungsteil
lackiert. M



Nr. 2699

Verbindungsteil
lackiert. M



Nr. 2700

Verbindungsteil
lackiert. M



Kopfstück zur Krennsattel
Nr. 2701 lackiert. M
Nr. 2702 vernickelt. M



Nr. 2703

Verbindungsteil
lackiert. M



Verbindungsblech

Nr. 2704 lackiert. M
Nr. 2705 vernickelt. M



Nr. 2706

Verbindungsteil
lackiert. M



Nr. 2707

Verbindungsteil
lackiert. M



Nr. 2708

Kopfstück für Hammocksattel
lackiert. M



Nr. 2709

Verbindungsteil
für Doppel-Regulierfeder-
Sattel, vernickelt. M



Nr. 2710

Kopfstück für Hammocksattel
lackiert. M



Nr. 2711

Kopfstück
lackiert. M



Kopfstück für Halbbrennsattel

Nr. 2712 lackiert. M
Nr. 2713 vernickelt. M



Nr. 2714

Spannschraube mit Mutter
für Lohmann Rennsattel M
Nr. 2715 Mutter allein. M



Nr. 2716

Spannschraube
vernickelt. M



Nr. 2717

Spannschraube
vernickelt. M



Nr. 2718

Spannschraube
vernickelt. M



Nr. 2719

Spannschraube mit Mutter
vernickelt. M



Klobenbolzen mit Muttern

Nr. 2720 60 mm lang. M
Nr. 2721 66 mm lang. M
Nr. 2722 72 mm lang. M
Nr. 2723 76 mm lang. M
Nr. 2724 Einz. Mutter p. Stk. M



Federschraube mit Vierkant
Nr. 2730 lack. b. 25 mm M
Nr. 2731 vern. b. 25 mm M
Nr. 2732 lack.üb. 25 mm M
Nr. 2733 vern.üb. 25 mm M



Federschraube mit Nase

Nr. 2735 lack. b. 25 mm M
Nr. 2736 vern. b. 25 mm M
Nr. 2737 lack.üb. 25 mm M
Nr. 2738 vern.üb. 25 mm M



Mutter zur Federschraube

Nr. 2740 lackiert. M
Nr. 2741 vernickelt. M



Nr. 2742

Sattelnieten

100 Stück in Blechdosen
sortiert. M



Sattelnieten vernickelt

Nr. 2743 12 mm lang p. 100 St. M
Nr. 2744 15 mm lang p. 100 St. M
Nr. 2745 18 mm lang p. 100 St. M

Union-Pedale



Nr. 2760 **Unica Herrenpedal**

mit Gummi per Paar *fl.*

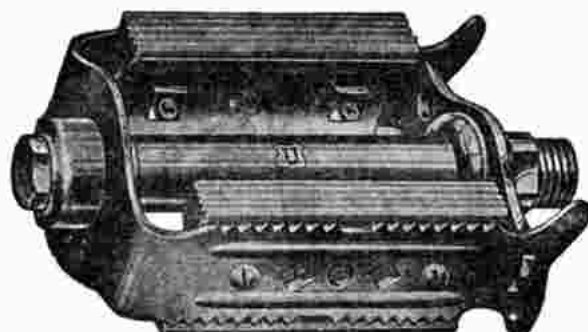

Nr. 2761 **Orig. Herrenpedal**

prima Ausführung, mit Gummi per Paar *fl.*



Nr. 2762 **Orig. Damenpedal**

prima Ausführung, mit Gummi per Paar *fl.*

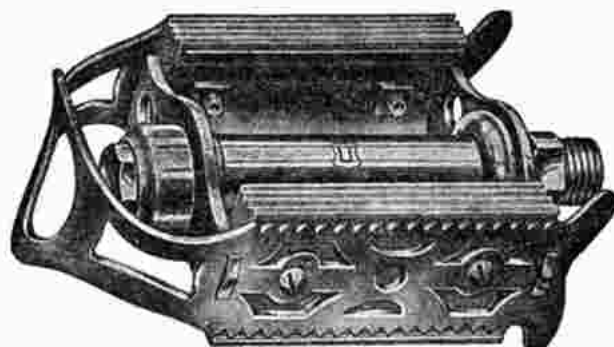

Nr. 2763 **Flügelstegpedal**

mit Gummi, für Herren per Paar *fl.*

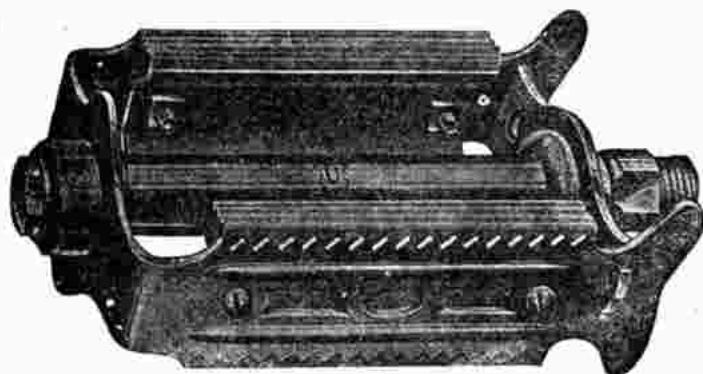

Nr. 2764 **Arbeiterpedale**

mit Gummi, besonders groß und stark per Paar *fl.*



Nr. 2765 **Rat Trap Rennpedal**

per Paar *fl.*



Nr. 2766 **Rahmenpedal**

mit Gummi, für Herren (imit. Dürkopp) per Paar *fl.*

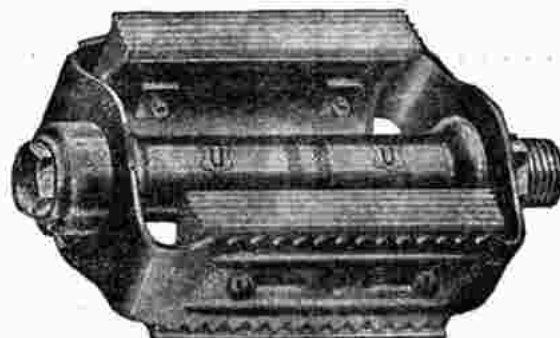

Nr. 2767 **Rahmenpedal**

mit Gummi, für Damen (imit. Dürkopp) per Paar *fl.*

Union-Pedale

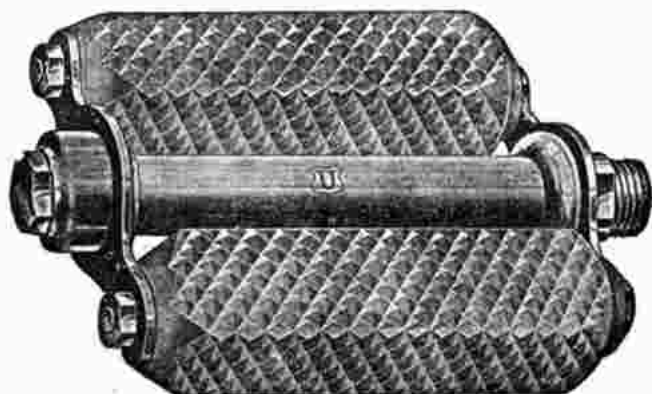

Nr. 2775

Herren-Klotzpedale

mit langen Gummis

per Paar . . . Mk

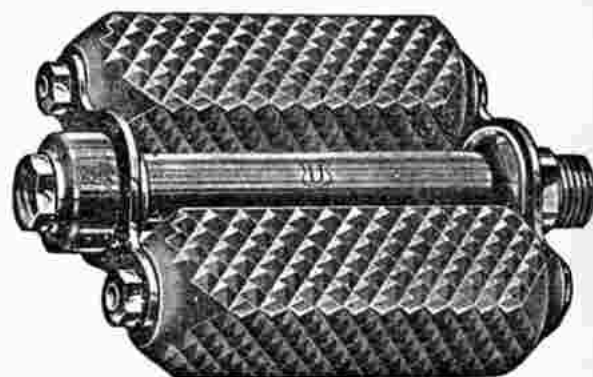

Nr. 2776

Damen-Klotzpedale

mit langen Gummis

per Paar . . . Mk

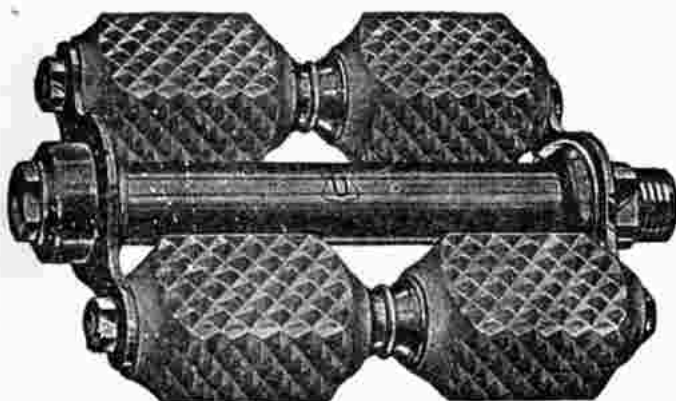

Nr. 2777

Herren-Klotzpedale

mit geteilten Gummis

per Paar . . . Mk

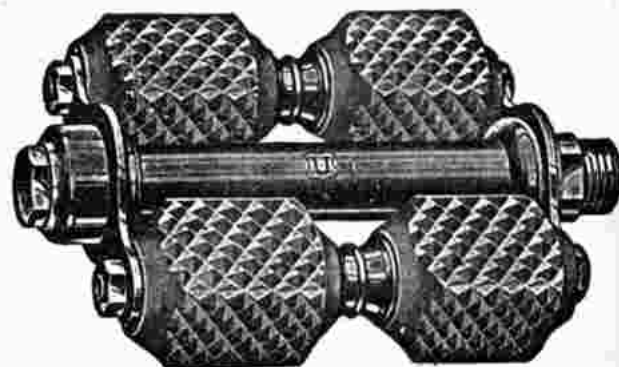

Nr. 2778

Damen-Klotzpedale

mit geteilten Gummis

per Paar . . . Mk

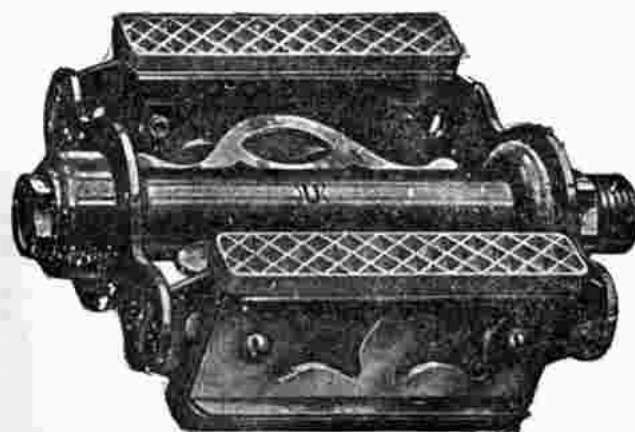

Nr. 2779

Luxus-Herrenpedale

mit allerfeinster wetterfester Hochglanz-Vernicklung
in Gummieinlagen und farbigen Zelluloseeinlagen per Paar Mk

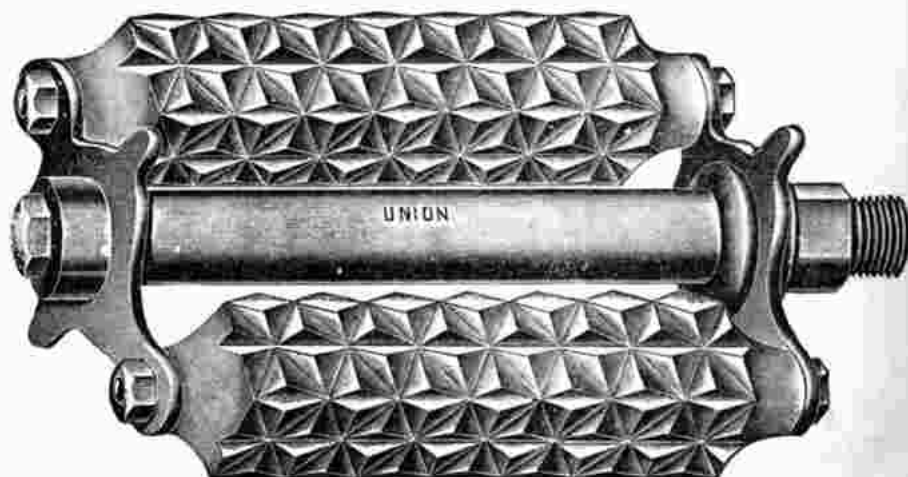

Nr. 2780

Transportradpedale

besonders groß und kräftig, mit starken Gummiklotzen
per Paar . . . Mk

Original H M B-Pedale

(Hansa-Excelsior)



Nr. 2790

Herren-Pedale mit Gummi

per Paar . . . *M*

Nr. 2791

Damen-Pedale mit Gummi

per Paar . . . *M*

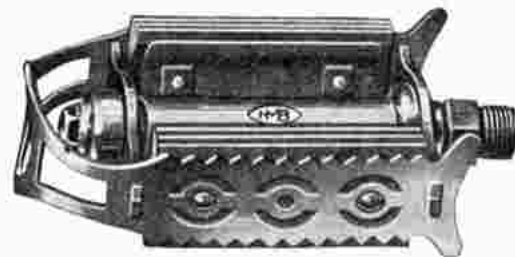

Nr. 2792

Herren-Flügelstegpedale

mit Gummi

per Paar . . . *M*

Nr. 2793

Damen-Flügelstegpedale

mit Gummi

per Paar . . . *M*



Nr. 2794

Herren-Klotzpedale

per Paar . . . *M*

Nr. 2795

Damen-Klotzpedale

per Paar . . . *M*

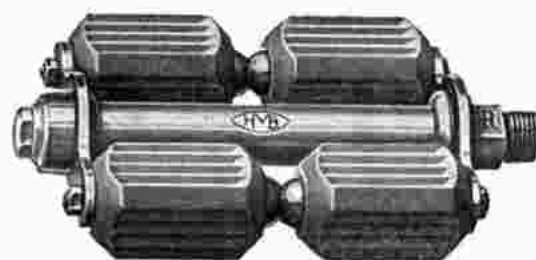

Nr. 2796

Herren-Klotzpedale

per Paar . . . *M*

Nr. 2797

Damen-Klotzpedale

per Paar . . . *M*

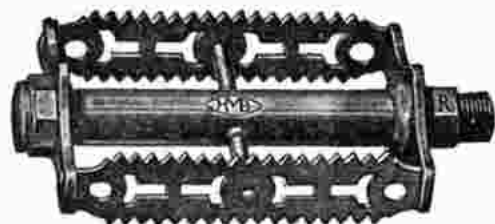

Nr. 2798

Rat Trap Rennzackenpedale

per Paar . . . *M*



Nr. 2799

Renn-Pedale

für Riemenbefestigung

per Paar . . . *M*



Nr. 2800

Arbeiter-Pedale mit Gummi

extra starke Ausführung

per Paar . . . *M*

Original-Uebemann-Pedale

anerkannt bestes Markenfabrikat

in allen Einzelteilen exakt bearbeitet, unterküpft, vernickelt und Hochglanz poliert. Prima gehärteter Kugellauf

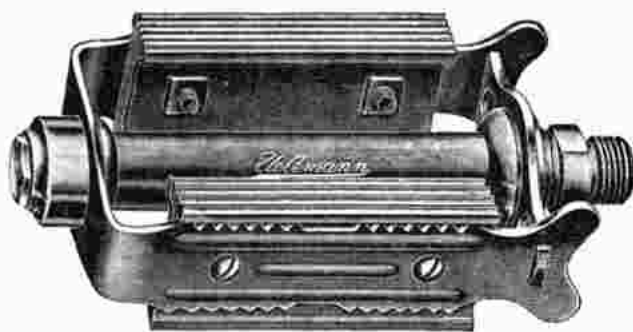

Nr. 2810

Kräftige, durch Prägung verstärkte Flügel-Pedale

mit solidem Gummi

Ganze Länge 128 mm — Breite 58 mm

per Paar ₰

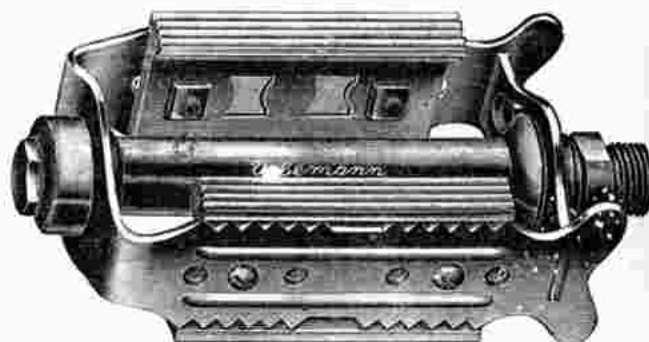

Nr. 2811

Erstklassige, verstärkte Flügel-Pedale

mit besonders starkem Gummi

Ganze Länge 128 mm — Breite 58 mm

per Paar ₰

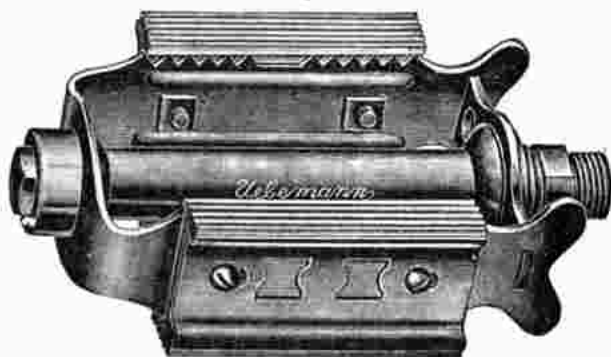

Nr. 2812

Bessere Touren-Pedale

Extra breite Trittläche, größte Stabilität Versenkte, sich nicht lösende Gummimuttern. Lösen bzw. Verlieren der Gummi ausgeschlossen

Ganze Länge 128 mm — Breite 70 mm

per Paar ₰

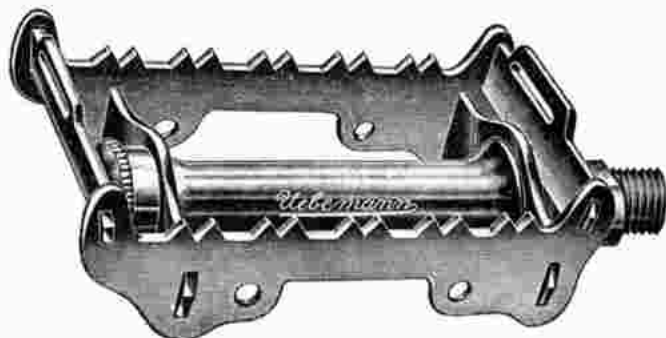

Nr. 2813

Luxus-Renn-Pedale

mit Riemenhalter und Bohrung für Fußhalter. Elegante Ausführung, unbegrenzte Haltbarkeit

Ganze Länge 125 mm — Breite 55 mm

per Paar ₰

Blockgummi-Pedale

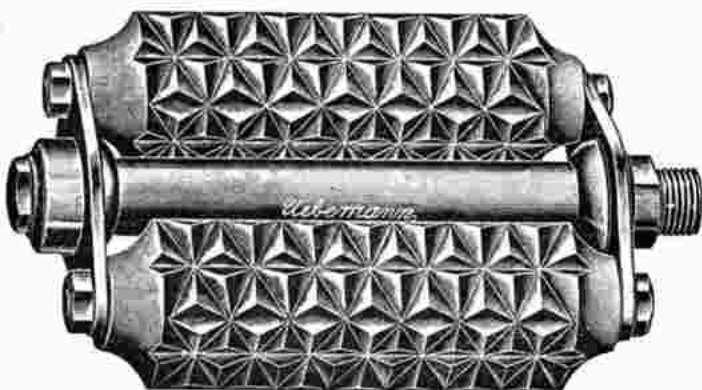

Nr. 2814

Herren-Modell

Ganze Länge 135 mm — Breite 75 mm

mit durchgehendem oder geteiltem Gummi, extra breite Trittläche

per Paar ₰



Nr. 2815

Damen-Modell

Ganze Länge 120 mm — Breite 75 mm

grob- oder fein-gewürfelt, erstklassige Ausführung

per Paar ₰

Ideal - Pedale

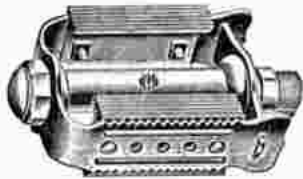

Nr. 2830
Billige Herrenpedale
mit Gummi
per Paar ₰

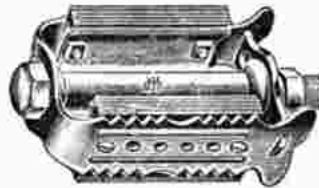

Nr. 2831
Reguläre Herrenpedale
mit Gummi
per Paar ₰

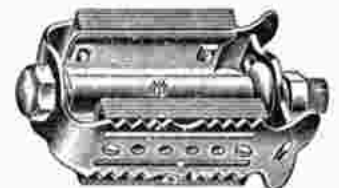

Nr. 2832
Reguläre Damenpedale
mit Gummi
per Paar ₰

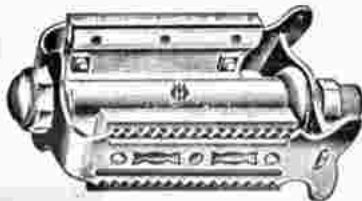

Nr. 2833
Extra große Arbeiterpedale
mit starkem Gummi
per Paar ₰

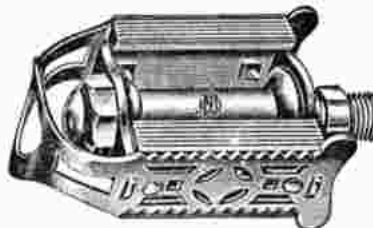

Nr. 2834
Flügelstegpedale
mit Gummi für Herren
per Paar ₰

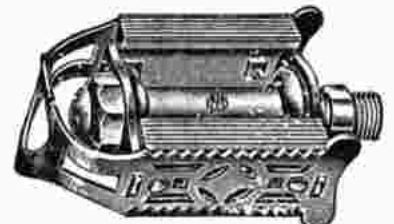

Nr. 2835
Flügelstegpedale
mit Gummi für Damen
per Paar ₰



Nr. 2836
Herren-Klotzpedale
mit langem Gummi
per Paar ₰



Nr. 2837
Damen-Klotzpedale
mit langem Gummi
per Paar ₰



Nr. 2838
Herren-Klotzpedale
mit geteiltem Gummi
per Paar ₰

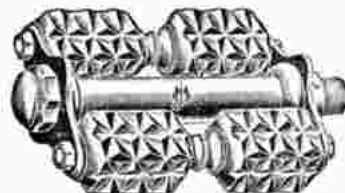

Nr. 2839
Damen-Klotzpedale
mit geteiltem Gummi
per Paar ₰



Nr. 2840
Rat Trap Rennpedale
per Paar ₰



Orig. Rennpedale
für Bahn- und Straßentfahrer
Nr. 2841 ohne Fußhalter . . . per Paar ₰
Nr. 2842 mit Fußhalter . . . per Paar ₰
Nr. 2843 Fußhalter allein . . . per Paar ₰



Nr. 2844
Luxus-Pedale
1a Ausführung
mit farbigen Zelluloid-Einlagen
per Paar ₰

Wippermann-Pedale

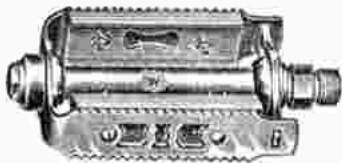

Nr. 2860

Derby-Pedale mit Gummi

per Paar

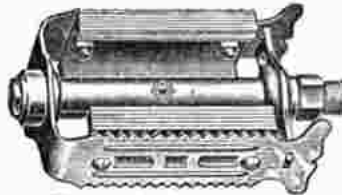

Rekord-Herrenpedale

Nr. 2861 mit B.S.A.-Gew.
 Nr. 2862 mit 1 1/2" Gew.
 Nr. 2863 mit flach Mutter



Nr. 2864

Rekord-Damenpedale

per Paar

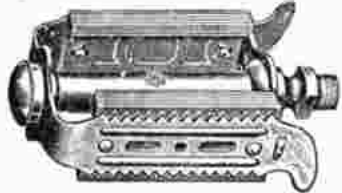

Nr. 2865

Herren-Pedale in Luxusausführung

per Paar

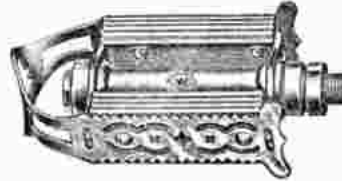

Nr. 2866

Zweisteg-Flügelpedale für Herren

per Paar

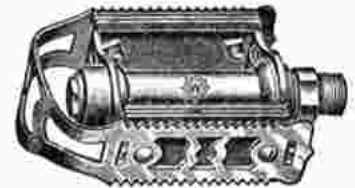

Nr. 2867

Zweisteg-Flügelpedale für Damen

per Paar

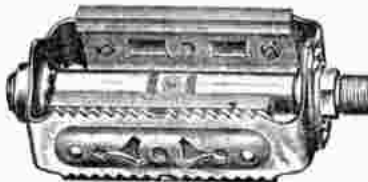

Nr. 2868

Rahmen-Herrenpedale (mit Dürkopp)

per Paar

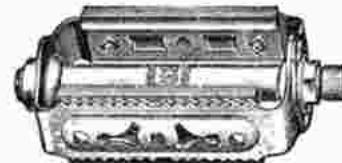

Nr. 2869

Damen-Rahmenpedale (mit Dürkopp)

per Paar



Nr. 2870

Herren-Klotzpedale mit geteiltem Gummi

per Paar



Nr. 2871

Damen-Klotzpedale mit geteiltem Gummi

per Paar



Herren-Klotzpedale mit langem Gummi

Nr. 2872 mit B.S.A.-Gew.
 Nr. 2873 mit flacher Mutter

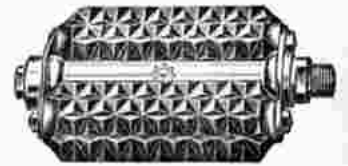

Nr. 2874

Damen-Klotzpedale mit langem Gummi

per Paar



Nr. 2875

Rat-Trap-Rennpedale

per Paar



Nr. 2876

Bahnrennpedale

per Paar



Nr. 2877

Orig. Rennmodell

per Paar

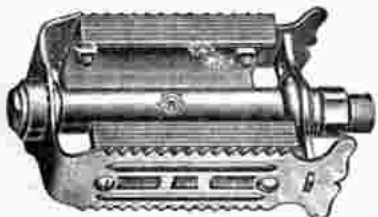

Nr. 2878

Arbeiter-Pedale

schweres Stanzier-Modell mit starkem Gummi

per Paar



Nr. 2879

Transport-Gummipedale

besonders kräftig mit großen Kugeln

per Paar

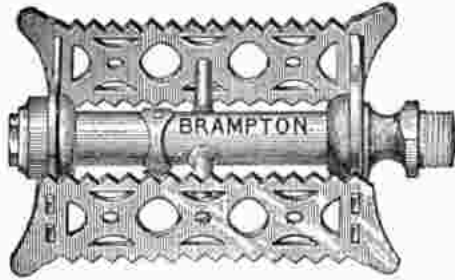

Nr. 2900

Orig. englische Brampton-Rennpedale

erstklass. Ausführung, Ia vernickelt mit B. S. A.-Gewinde, per Paar *ℳ*

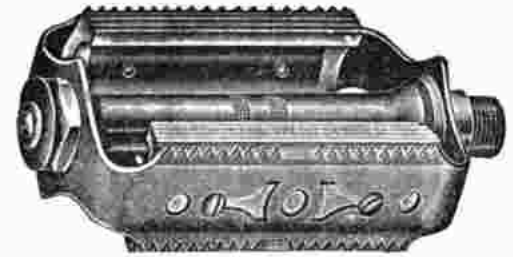

Nr. 2901

Rahmen-Pedal, Fabr. Präzision, Bielefeld

Ia Ausführung per Paar *ℳ*

Nr. 2902

Brawo-Pedal

Vollständig geschlossener glatter Hohlkörper ohne vorstehende Teile, ohne Nieten und Schrauben, größte Lebensdauer . . . per Paar *ℳ*

- Nr. 2903 Pedalachse dazu, kompl. per Stück *ℳ*
- Nr. 2904 Pedalkonus per Stück *ℳ*
- Nr. 2905 Mutter zu Konus per Stück *ℳ*
- Nr. 2906 Staubkappe per Stück *ℳ*
- Nr. 2907 Lagerschale per Stück *ℳ*

Pedal-Ersatzteile



- Nr. 2910 **Pedalachse** kompl., B.S.A.-Gew. 105 mm lang per Stück *ℳ*
- Nr. 2911 " kompl., B.S.A.-Gew. 125 mm lang per Stück *ℳ*
- Nr. 2912 " kompl., B.S.A.-Gew. 135 mm lang per Stück *ℳ*
- Nr. 2913 " kompl., 1/8" Gewinde 125 mm lang per Stück *ℳ*



- Nr. 2914 **Pedalachse** 130 mm lang, B.S.A.-Gewinde per Stück *ℳ*
- Nr. 2915 " 140 mm lang, extra stark, für Transportpedal per Stück *ℳ*



- Nr. 2916 **Pedalachse** mit flacher Mutter, 125 od. 135 mm lang Stück *ℳ*
- Nr. 2917 Mutter allein *ℳ*





- Nr. 2918 **Pedalachse** 125 oder 135 mm lang mit konischer Mutter per Stück *ℳ*
- Nr. 2919 Konische Mutter allein *ℳ*





Nr. 2920 **Pedalachse** für **Mehlich-Triumph-Pedal** mit B.S.A.-Gewinde kompl. per Stück *ℳ*

Brennabor-Pedalachsen
 Nr. 2921 für Flügelpedale per Stück *ℳ*
 Nr. 2922 für Klotzpedale per Stück *ℳ*

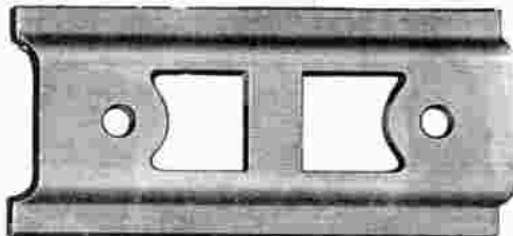

- Nr. 2923 **Gummistift** für Klotzpedale kpl. p. St. *ℳ*
- Nr. 2924 Einzelne Mutter dazu . . . per Stück *ℳ*

						
Nr. 2925 Pedalschale 18, 19, 20, 21 mm Ø per Stück <i>ℳ</i>	Nr. 2926 Pedalkonus per Stück <i>ℳ</i>	Nr. 2928 Konusmutter per Stück <i>ℳ</i>	Nr. 2930 Konus-scheibe per Stück <i>ℳ</i>	Nr. 2931 Pedalgummi-Schraube per Stück <i>ℳ</i>	Nr. 2932 Pedalgummi-Schraube gedreht per Stück <i>ℳ</i>	Nr. 2933 Pedalkappe gepreßt, 21 mm Gew. per Stück <i>ℳ</i>
Nr. 2927 Dito für Transport-Pedale per Stück <i>ℳ</i>	Nr. 2929 Dito für Transport-Pedale per Stück <i>ℳ</i>					

				
Nr. 2934 Pedalblech für gewöhnliche Pedale Stück <i>ℳ</i>	Nr. 2936 Pedalblech für Wippermann Stück <i>ℳ</i>	Nr. 2940 Pedalkappe 19 mm Gew. <i>ℳ</i>	Nr. 2943 Pedalkappe gedreht für Brennabor <i>ℳ</i>	Nr. 2944 Pedalstaubkappe gedreht mit Ölschraube per Stück <i>ℳ</i>
Nr. 2935 für Arbeiterpedale Stück <i>ℳ</i>	Nr. 2937 dito f. Arbeiterpedal Stück <i>ℳ</i>	Nr. 2941 Pedalkappe 20 mm Gew. <i>ℳ</i>		
		Nr. 2942 Pedalkappe 21 mm Gew. <i>ℳ</i>		

Pedal-Gummi

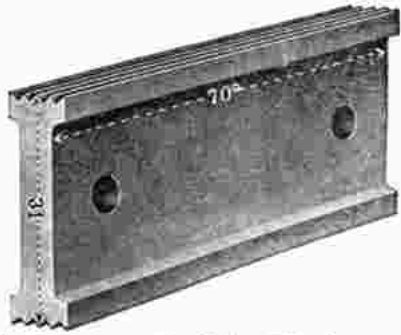

Nr. 2960 passend für Union, Wanderer, Opel und Presto p. Stück //

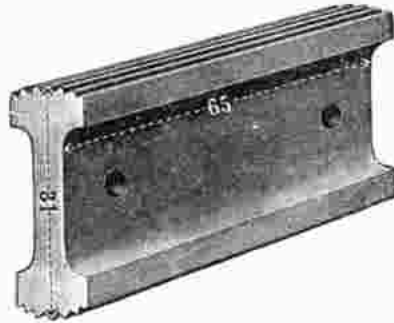

Nr. 2961 passend für Wanderer und Seidel-Naumann p. Stück //

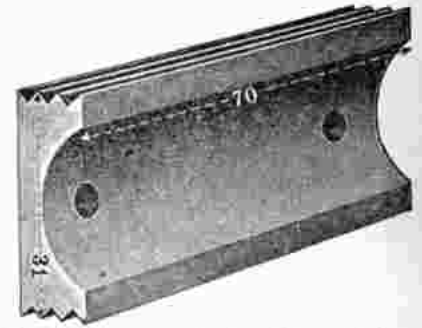

Nr. 2962 passend für Cito, Gritzner, Ideal und Wippermann, p. Stück //

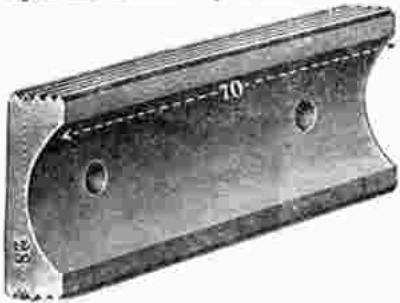

Nr. 2963 passend für Deutsche Werke, Anker und Viktoria, p. Stück //

Nr. 2964 dto., Größe 38x70 mm, passend für Expreß, p. Stück //

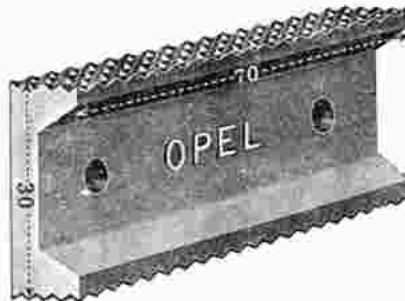

Nr. 2965 passend für Opel p. Stück //



Nr. 2966 passend für Ideal, Wippermann, Mifa, p. Stück //



Nr. 2967 passend für Dürkopp und Phänomen p. Stück //



Nr. 2968 passend für Brennabor, Göricke p. Stück //

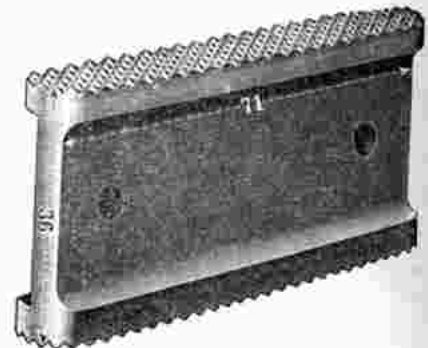

Nr. 2969 passend für Triumph p. Stück //

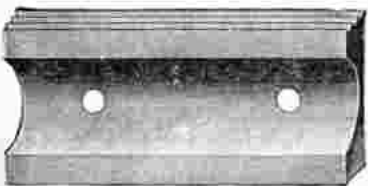

Nr. 2970 Größe 65x28 mm, passend für gewöhnliche Pedale p. Stück //

Nr. 2971 Größe 75x32 mm, passend für Arbeiter-Pedale p. Stück //

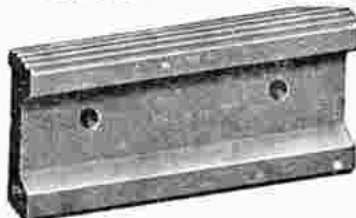

Nr. 2972 Größe 72x33 mm, passend für Wippermann-Pedale p. Stück //

Nr. 2973 Größe 80x40 mm, passend für Arbeiter-Pedale p. Stück //



Nr. 2974

Pedalgummi

für **Brawo-Pedale**

p. Stück //



Klotz - Pedal - Gummi

Nr. 2975 Größe 95x23 mm, p. St. //

Nr. 2976 Größe 105x26 mm, p. St. //



Nr. 2977 Größe 40x22 mm, per Stück //



Klotz - Pedal - Gummi

Nr. 2978 Größe 100x23 mm p. St. //

Nr. 2979 Größe 100x25 mm p. St. //

Nr. 2980 Größe 100x23 mm

p. Stück //

Fußhalter

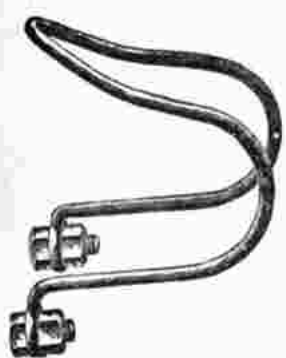

Nr. 3000
Drahtfußhalter
fl. vernickelt
per Paar *M*



Nr. 3001
Fußhalter
aus Stahlblech fl. vernickelt
per Paar *M*



Nr. 3002
Langer Fußhalter
aus Ia Federstahl, hochfein vernickelt
und poliert per Paar *M*



Nr. 3003
Fußhalter
aus verstellbarem Lederriemen
per Paar *M*

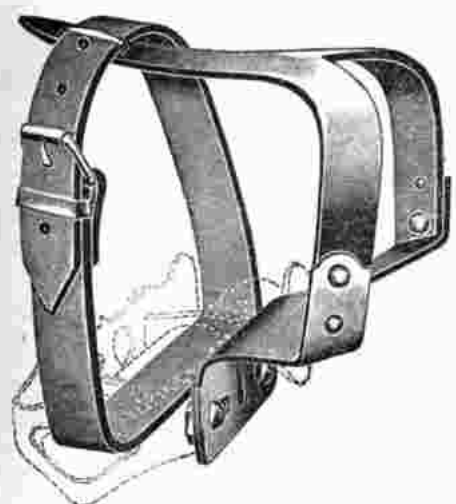

Nr. 3004
Fußhalter mit Lederriemen
gern gekauftes Modell, prima Stahlblech fl. vernickelt
per Paar *M*

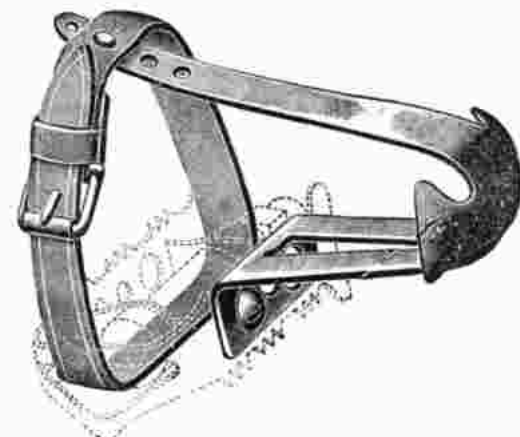

Nr. 3005
Extra langer, schön geformter Fußhalter
aus Ia Stahlblech, hochfein vernickelt u. poliert
mit neuer Riemenbefestigung per Paar *M*

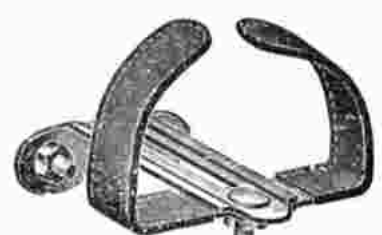

Nr. 3006
Verstellbarer Fußhalter
mit Lederbezug
per Paar *M*



CALE-PIED
LAPIZE
VERITABLE
(NOUVEAU MODÈLE)
GARANTI
INCASSABLE
Nr. 3010
Orig. franz. „Lapize“-Fußhalter
aus allerbestem Federstahl, unzerbrechlich
prima vernickelt, federleicht, ohne Riemen
per Paar *M*



Nr. 3007
Spezial-Rennhaken
mit Chromlederriemen mit Dornschnalle
per Paar *M*

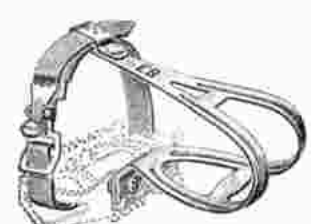

Nr. 3008
Spezial-Rennhaken
mit Chromlederriemen, mit Klapp-
schnalle per Paar *M*



Nr. 3009
Orig. Rennhaken
Pallas-Huschke, aus Gußstahl,
mit Chromlederriemen, m. Patentschnalle
per Paar *M*



Nr. 3015 **Orig. Pallas-Huschke-Rennriemen**
aus bestem Chromleder, mit Patentschnalle, ca. 400 mm lang
per Paar *M*



Nr. 3016 **Fußhalter-Riemen aus Chromleder**
mit Dornschnalle, ca. 13 mm breit, 880 mm lang
per Paar *M*



Nr. 3018
Fußhalter-Riemen
aus Chromleder, mit Klappschnalle, Deutsches
Fabrikat, ca. 40 cm lang 12 mm breit
per Paar *M*



Invaliden-Fußstützen und -Kurbeln

Nr. 3030

Invaliden-stütze



beiderseits anzubringen.
Bei Bestellung ist Rechts-
oder Linksgewinde anzu-
geben, da sonst ohne Ge-
winde geliefert wird.

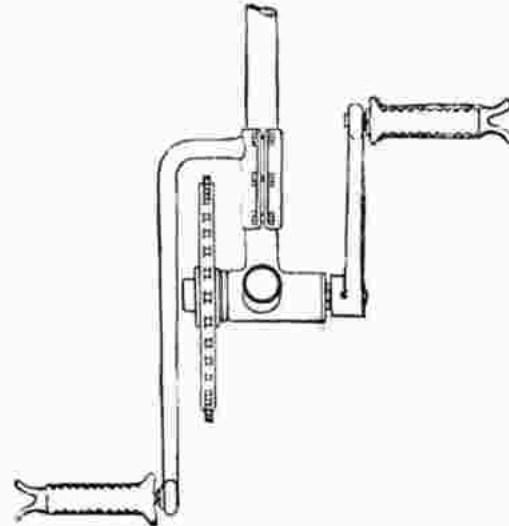

Nr. 3031

Verstellbare Fußraste für Invaliden

D. R. G. M., schwarz emailliert, mit rechtem oder linken B. S. A.-Gewinde

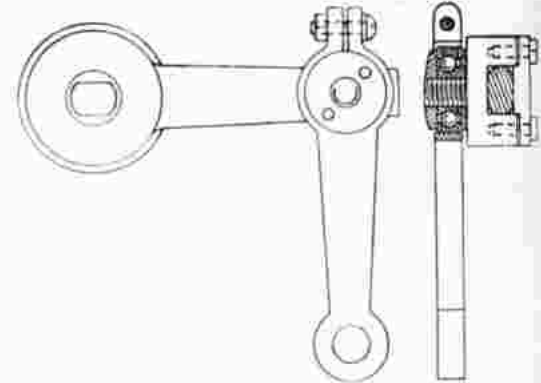

Nr. 3032

Neuheit!

D. R. G. M.

Ansatzkurbel für Invaliden

mit beschränktem Bewegungskreis eines Beines, wird an der alten Kurbel angebracht, nachdem diese entsprechend gekürzt. Fein verkupfert und vernickelt mit F. u. S. Kugellager. B. S. A. rechts oder links, Gewinde

Hosenhalter, Rockhalter



Nr. 3040

Orig. Pallas-Patenthosenhalter

blau . . . per Paar \mathcal{M}
Nr. 3041 dto. vernickelt . . . per Paar \mathcal{M}



Nr. 3042

Original Blitz-Hosenhalter

blau . . . per Paar \mathcal{M}
Nr. 3043 dto. vernickelt . . . per Paar \mathcal{M}



Nr. 3044 Billige Patenthosenhalter

blau . . . per Paar \mathcal{M}
Nr. 3045 dto. vernickelt . . . per Paar \mathcal{M}



Nr. 3046

Patent-Hebelhosenhalter

ff vernickelt. . . per Paar \mathcal{M}



Nr. 3047 Hosenhalter blau aus 13 mm breitem la. Federstahl, besonders zu empfehlen per Paar \mathcal{M}



Billige Hosenhalter

Nr. 3048 blau . . . per Paar \mathcal{M}
Nr. 3049 vernickelt . . . per Paar \mathcal{M}



Nr. 3050 Gummi-Hosenstege . . . per Paar \mathcal{M}



Nr. 3051

Spiralfeder-Hosenstege

per Paar \mathcal{M}



Nr. 3052

Beliebter

Hosenhalter

rund
schwarz emailliert,
per Paar. . . \mathcal{M}

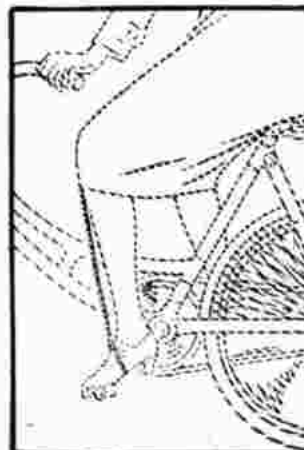

Nr. 3055 Rockhalter D.R.G.M.

verhindert das Hochfliegen der Röcke u. bietet ein sicheres Fahren. . . per Paar \mathcal{M}



Nr. 3056

Huthalter

praktisch für jedermann, per Stück . . . \mathcal{M}



Original Climax-Ketten

Nr. 3080 $\frac{5}{8} \times \frac{9}{16}$ " Teilung *H*
 Nr. 3081 $\frac{1}{2} \times \frac{1}{8}$ " Teilung *H*



Climax-Ketten mit vernick. Außenlaschen

Nr. 3082 $\frac{5}{8} \times \frac{9}{16}$ " Teilung *all*
 Nr. 3083 $\frac{1}{2} \times \frac{1}{8}$ " Teilung *all*



Original Excelsior Rollenketten

hervorragende Präzisionsarbeit

Nr. 3084
 $\frac{5}{8} \times \frac{9}{16}$ " Teilung *all*
 Nr. 3085
 $\frac{5}{8} \times 3,7$ " Teilung *all*
 Nr. 3086
 $\frac{5}{8} \times \frac{1}{8}$ " Teilung *all*
 Nr. 3087
 $\frac{1}{2} \times \frac{1}{8}$ " Teilung *all*
 Nr. 3088
 $\frac{1}{2} \times \frac{9}{16}$ " Teilung *all*



Brillant-Fahrrad-Ketten



mit vernickelten Innenlaschen

Vereinbart beste Qualität und höchste Präzision

Die Kette des Siegers

Nr. 3089
 $\frac{5}{8} \times \frac{9}{16}$ " Teilung *all*
 Nr. 3090
 $\frac{1}{2} \times \frac{1}{8}$ " Teilung *all*



W. B. A. Rollenketten

Nr. 3091 $\frac{5}{8} \times \frac{9}{16}$ " Teilung *H*
 Nr. 3092 $\frac{5}{8} \times \frac{1}{8}$ " Teilung *H*



W. B. A. Rollenketten

Nr. 3093 $\frac{1}{2} \times \frac{1}{8}$ " Teilung *H*
 Nr. 3094 $\frac{1}{2} \times \frac{9}{16}$ " Teilung *H*



Original Steinmann-Kette

Nr. 3095 $\frac{5}{8} \times \frac{9}{16}$ " Teilung *H*



Original Steinmann-Kette

Nr. 3096 $\frac{1}{2} \times \frac{1}{8}$ " Teilung *H*



Union Ketten 5/8" Tlg.

- Nr. 3110 5/8 x 3/16" Tlg. M
- Nr. 3111 5/8 x 1/8" Tlg. M
- Nr. 3112 5/8 x 1/4" Tlg. M



Union Ketten 1/2" Tlg.

- Nr. 3113 1/2 x 1/8" Tlg. M
- Nr. 3114 1/2 x 3/16" Tlg. M



Union Blockrollenkettens 1" Tlg.

- Nr. 3115 1" x 1/8" Tlg. M
- Nr. 3116 1" x 3/16" Tlg. M
- Nr. 3117 1" x 1/4" Tlg. M



Kette im Schnitt

Erstklassige Präzisionskette (Orig. Deutsche Werke)

- Nr. 3118 1/2 x 1/8" Tlg. M
- Nr. 3119 1/2 x 3/16" Tlg. M



Pallas Präzisions-Fahrradketten

- Nr. 3120 5/8 x 3/16" Tlg. M
- Nr. 3121 5/8 x 1/4" Tlg. M



- Nr. 3122 1/2 x 1/8" Tlg. M
- Nr. 3123 1" x 3/16" Tlg. M



Mehlich Rollenketten, bekannte 1a Qualität

- Nr. 3124 5/8 x 3/16" Tlg. M
- Nr. 3125 5/8 x 1/4" Tlg. M



- Nr. 3126 1/2 x 1/8" Tlg. M



Orig. D. W. M. Rollenketten, aus hochwertigem Material

- Nr. 3131 5/8 x 3/16" Tlg. M
- Nr. 3132 5/8 x 1/4" Tlg. M



- Nr. 3133 1/2 x 1/8" Tlg. M
- Nr. 3134 1/2 x 3/16" Tlg. M



Orig. Iwis-Ketten, bestes deutsches Erzeugnis, unbegrenzt haltbar

- Nr. 3135 5/8 x 3/16" Tlg. M



- Nr. 3136 1/2 x 1/8" Tlg. M



Wippermann - Blockkette, Qual. Grünstern

- Nr. 3138 1" x 3/16" Tlg. M
- Nr. 3139 1" x 1/4" Tlg. M
- Nr. 3140 1" x 5/16" Tlg. M



Wippermann Rennblockkette, extra leicht

- ein Präzisionsfabrikat ersten Ranges n Qualität u. Ausführung den besten englischen Fabrikaten ebenbürtig
- Nr. 3141 1" x 1/8" Tlg. M
 - Nr. 3142 1" x 1/16" Tlg. M



Die **Grünsternkette**

ist bekannt als Wippermanns billige, aber gute Kette. Die kräftige Bauart stempelt diese Kette zu einer Strapazierkette I Ranges. — Die Nietköpfe sind gewalzt und die Hülsen mit Naht versehen.



Die **Rotsternkette**

ist unter der Bezeichnung Wippermanns **leichte** Kette bekannt und beliebt. An Leichtigkeit und Eleganz übertrifft diese Kette jedes andere Fabrikat.



Die **Blausternkette**

ist ein Präzisionsfabrikat I Ranges. In Qualität, Ausführung und Aufmachung ist diese Kette den besten Auslandsfabrikaten ebenbürtig, im Preise aber erheblich niedriger. Zerreißfestigkeit 750 gr.



Die **Weißsternkette**

nimmt unter den Wippermannketten die erste Stelle ein. Sie ist den besten englischen Fahrradketten ebenbürtig und von unerreicht hoher Lebensdauer, im Preise aber erheblich niedriger. Rollen und Hülsen aus dem **Vollen** gebohrt und glashart.

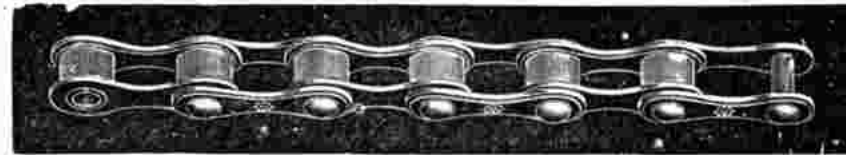

Nr. 3160 $\frac{3}{8}'' \times \frac{1}{8}''$ $\frac{1}{2}''$ Teilung
Grünstern — $\frac{1}{2}''$ Teilung
 Nr. 3161 $\frac{3}{8}'' \times \frac{3}{16}''$ $\frac{1}{2}''$ Teilung
 Nr. 3162 $\frac{3}{8}'' \times \frac{1}{8}''$ $\frac{1}{2}''$ Teilung
 Nr. 3163 $\frac{3}{8}'' \times \frac{1}{4}''$ $\frac{1}{2}''$ Teilung



Nr. 3164 $\frac{1}{2}'' \times \frac{1}{8}''$ $\frac{1}{2}''$ Teilung
Grünstern — $\frac{1}{2}''$ Teilung
 Nr. 3165 $\frac{1}{2}'' \times \frac{3}{16}''$ $\frac{1}{2}''$ Teilung
 Nr. 3166 $\frac{1}{2}'' \times \frac{1}{4}''$ $\frac{1}{2}''$ Teilung



Nr. 3167 $1'' \times \frac{1}{8}''$ $1''$ Teilung
Grünstern — $1''$ Teilung
 Nr. 3168 $1'' \times \frac{3}{16}''$ $1''$ Teilung
 Nr. 3169 $1'' \times \frac{1}{4}''$ $1''$ Teilung

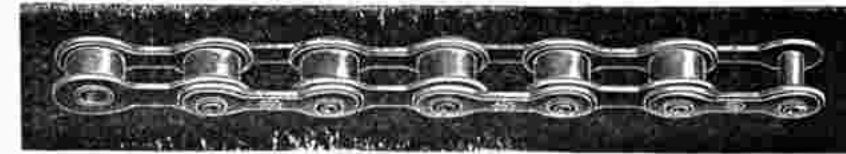

Nr. 3170 $\frac{3}{16}'' \times \frac{1}{16}''$ $\frac{3}{16}''$ Teilung
Rotstern — $\frac{3}{16}''$ Teilung
 Nr. 3171 $\frac{3}{16}'' \times \frac{1}{8}''$ $\frac{3}{16}''$ Teilung



Nr. 3172 $\frac{1}{2}'' \times \frac{1}{8}''$ $\frac{1}{2}''$ Teilung
Rotstern — $\frac{1}{2}''$ Teilung
 Nr. 3173 $\frac{1}{2}'' \times \frac{3}{16}''$ $\frac{1}{2}''$ Teilung

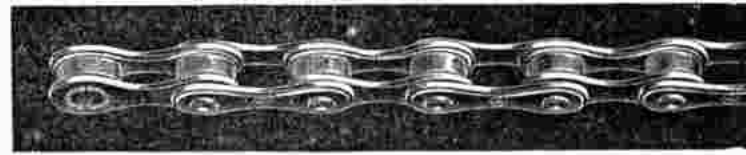

Nr. 3174 $\frac{3}{8}'' \times \frac{3}{16}''$ $\frac{3}{8}''$ Teilung
Blaustern — $\frac{3}{8}''$ Teilung
 Nr. 3175 $\frac{3}{8}'' \times \frac{1}{8}''$ $\frac{3}{8}''$ Teilung



Nr. 3176 $\frac{3}{8}'' \times \frac{1}{4}''$ $\frac{3}{8}''$ Teilung
Blaustern — $\frac{3}{8}''$ Teilung
 Nr. 3177 $\frac{3}{8}'' \times \frac{3}{16}''$ $\frac{3}{8}''$ Teilung



Nr. 3178 $\frac{3}{8}'' \times \frac{3}{16}''$ $\frac{3}{8}''$ Teilung
Weißstern — $\frac{3}{8}''$ Teilung
 Nr. 3179 $\frac{3}{8}'' \times \frac{1}{8}''$ $\frac{3}{8}''$ Teilung



Nr. 3180 $\frac{1}{2}'' \times \frac{1}{8}''$ $\frac{1}{2}''$ Teilung
Weißstern — $\frac{1}{2}''$ Teilung
 Nr. 3181 $\frac{1}{2}'' \times \frac{3}{16}''$ $\frac{1}{2}''$ Teilung



Original englische Coventry-Ketten

- Nr. 3200 $\frac{3}{8} \times \frac{9}{16}$ " Tlg. //
- Nr. 3201 $\frac{1}{2} \times 1$ " Tlg. //
- Nr. 3202 Rennblockkette $1" \times \frac{1}{8}$ " //



DIAMOND Original amerikan. Diamond-Ketten

aus allerbestem, hochwertigem Stahl verarbeitet

- Nr. 3205 $\frac{3}{8} \times \frac{9}{16}$ " Tlg. //
- Nr. 3206 $\frac{1}{2} \times \frac{1}{8}$ " Tlg. //
- Nr. 3207 $\frac{1}{2} \times \frac{1}{8}$ " Tlg. //
- Nr. 3208 $\frac{1}{2} \times \frac{9}{16}$ " Tlg. //
- Nr. 3209 Verschlussglied $\frac{9}{8}$ " //
- Nr. 3210 Verschlussglied $\frac{1}{8}$ " //



Original englische Renold-Ketten
ein Präzisionsfabrikat ersten Ranges, jedes Stück gut geölt in eleganter Blechpackung.

- Nr. 3212 $\frac{3}{8} \times \frac{9}{16}$ " Tlg. //
- Nr. 3213 $\frac{1}{2} \times \frac{1}{8}$ " Tlg. //
- Nr. 3214 Rennblockkette $1" \times \frac{1}{8}$ " //

Spezial-Ketten



Nr. 3220

15 mm Wanderer-Teilung

$\frac{3}{16}$ " Fabrikat Union oder Wippermann //



Nr. 3221

13 mm Militär-Teilung

5 mm breit, Fabrikat Wippermann //



Nr. 3222

Opel-Teilung

$\frac{3}{16}$ " breit, Fabrikat Union oder Wippermann //



Nr. 3223

18 mm Clement-Teilung

$\frac{3}{16}$ " breit, Fabrikat Mehlich //



Nr. 3224

$\frac{3}{4}$ " Dürkopp-Teilung

6 mm breit Fabrikat Union oder Wippermann //



Rollenketten alte 1" Teilung 58 Glieder

- Nr. 3225 $1" \times \frac{1}{4}$ " //
- Nr. 3226 $1" \times \frac{9}{16}$ " //



Transportrad-Rollenkette, extra stark, 1" Tlg.

- Nr. 3227 $\frac{1}{4}$ " innere Breite per Mtr. //
- Nr. 3228 $\frac{3}{16}$ " innere Breite per Mtr. //



Transportrad-Blockkette 1" Teilung

- Nr. 3229 $\frac{3}{16}$ " innere Breite per Mtr. //
- Nr. 3230 $\frac{9}{16}$ " innere Breite per Mtr. //



Kettenglieder ohne Schrauben

- Nr. 3250 $\frac{5}{8} \times \frac{1}{8}$ p. St. \mathcal{M}
 " 3251 $\frac{3}{4} \times \frac{1}{8}$ " " "
 " 3252 $\frac{1}{2} \times \frac{1}{8}$ " " "
 " 3253 $\frac{1}{2} \times \frac{1}{8}$ " " "



Kettenglieder ohne Schrauben

- Nr. 3254 $\frac{1}{2} \times \frac{1}{8}$ p. St. \mathcal{M}
 " 3255 $\frac{3}{8} \times \frac{1}{8}$ " " "
 " 3256 $\frac{1}{2} \times \frac{1}{8}$ " " "
 " 3257 $\frac{3}{8} \times \frac{1}{8}$ " " "
 " 3258 $\frac{1}{2} \times \frac{1}{8}$ " " "
 " 3259 $\frac{3}{8} \times \frac{1}{8}$ " " "



Kettenglieder für Blockrollenkettten

- Nr. 3260 $\frac{1}{2}$ breit \mathcal{M}
 " 3261 $\frac{3}{8}$ " " "
 " 3262 $\frac{1}{4}$ " " "
 " 3263 $\frac{3}{8}$ " " "



Kettenglieder für Blockketten, ohne Schrauben

- Nr. 3264 $\frac{1}{2}$ breit \mathcal{M}
 " 3265 $\frac{3}{8}$ " " "
 " 3266 $\frac{1}{4}$ " " "
 " 3267 $\frac{3}{8}$ " " "



Federverschlüsse

- Nr. 3268 $\frac{5}{8} \times \frac{1}{8}$ \mathcal{M}
 " 3269 $\frac{3}{4} \times \frac{1}{8}$ " " "
 " 3270 $\frac{1}{2} \times \frac{1}{8}$ " " "
 " 3271 $\frac{1}{2} \times \frac{1}{8}$ " " "
 " 3272 Coventry " "
 " 3273 Renold " "

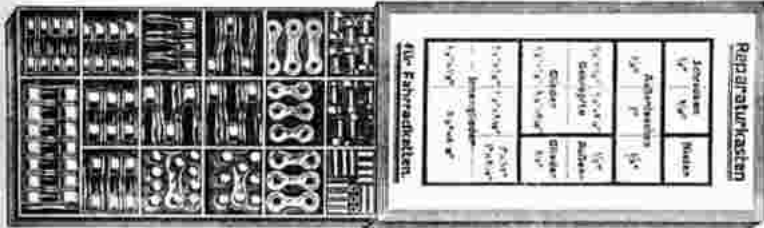

Nr. 3276 **Kettenglieder-Sortiment**

enthaltend Glieder in allen vorkommenden Teilungen und Breiten, ferner Kettenschrauben und Nieten, sodaß also jede Reparatur leicht ausführbar ist \mathcal{M}



Kettenschrauben-Sortimente

- Nr. 3277 Inhalt 100 Stück, gepreßt \mathcal{M}
 Nr. 3278 Inhalt 100 Stück, gedreht \mathcal{M}



Verschießfedern

für Federverschlüsse

- Nr. 3279 $\frac{3}{4}$ \mathcal{M}
 Nr. 3280 $\frac{1}{2}$ \mathcal{M}
 Nr. 3281 Coventry \mathcal{M}
 Nr. 3282 Renold \mathcal{M}

Nr. 3283 **Kettenschrauben**, gepreßt, per Stück \mathcal{M}
 Nr. 3284 **dito**, prima Ausführung aus dem Vollen gedreht p. St. \mathcal{M}

Nr. 3285 **Orig. Kettenschrauben** für D. W. M. Ketten per St. \mathcal{M}

Nr. 3286 **Kettennieten** per Stück \mathcal{M}



Kettenspanner mit gedrehten Muttern, vernickelt poliert

- Nr. 3290 mit kleiner offen. Kappe per Paar \mathcal{M}
 Nr. 3291 m. kleiner geschl. Kappe per Paar \mathcal{M}
 Nr. 3292 m. großer geschl. Kappe per Paar \mathcal{M}
 Nr. 3293 mit gebogener Kappe per Paar \mathcal{M}
 Nr. 3294 Mod. B. S. A. per Paar \mathcal{M}
 Nr. 3295 Mod. Peugeot per Paar \mathcal{M}

Kettenspannerkappen



- Nr. 3296 kleine Kappe p. St. \mathcal{M}
 Nr. 3297 kleine Kappe p. St. \mathcal{M}
 Nr. 3298 große Kappe p. St. \mathcal{M}
 Nr. 3299 gebogene Kappe p. St. \mathcal{M}

Kettenspannermuttern

per Stück \mathcal{M}

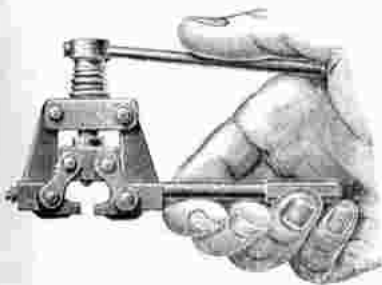

Nr. 3302 **Kettennietenlöser** mit auswechselbarer Spitze per Stück \mathcal{M}

Nr. 3303 **Ersatzstift** per Stück \mathcal{M}

Nr. 3304 **Orig. Coventry-Nietenlöser** per Stück \mathcal{M}

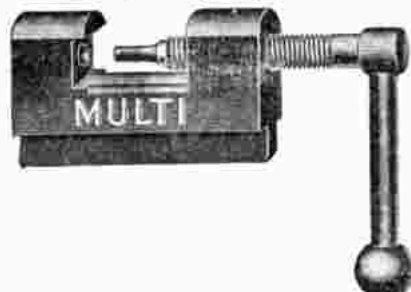

Nr. 3306 **„Jena“ Kettennietenlöser** mit auswechselbarer Spitze per Stück \mathcal{M}

Nr. 3307 **Ersatzstift** per Stück \mathcal{M}



Nr. 3319

Billige Oellaterne

schwarz lackiert, 60 mm Glas

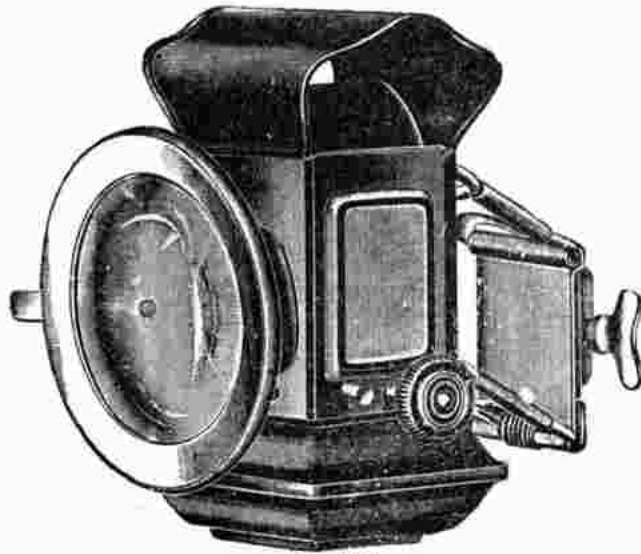

Nr. 3320

Oellaterne

schwarz mit vernickelter Haube, 60 mm Hohlglas
Nr. 3321 dito ganz vernickelt



Nr. 3322

Oellaterne

schwarz emailliert mit Tür, 60 mm Glas

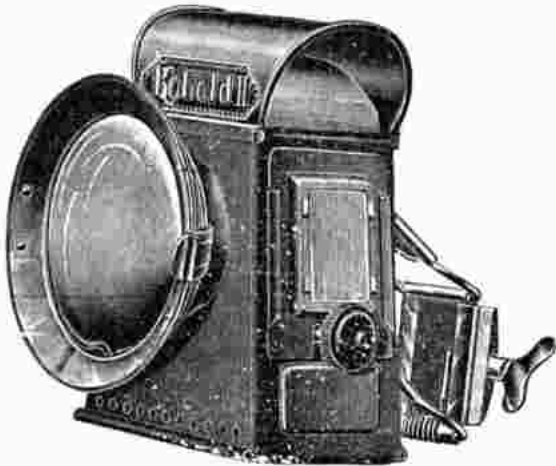

Nr. 3323

Oellaterne Kobold II

ähnliche Ausführung wie Blitz, jedoch etwas eichter ausgeführt, Kappe und Türtrand vernickelt, 65 mm Hohlglas

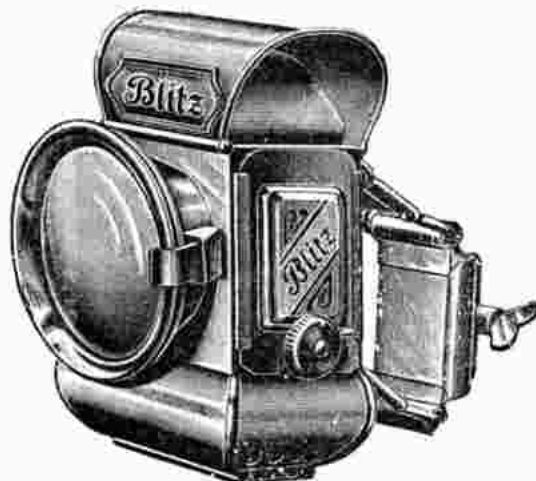

Nr. 3324

Original Blitz - Oellaterne

bekannt als beste aller Oellaternen, bei Reichspost und anderen Behörden im Gebrauch, Türtrand und Kappe vernickelt, Gehäuse schwarz emailliert, 60 mm optisch geschliffene Linse



Nr. 3325

Riemann-Oellaterne

einfach, aber solide Ausführung, Oelbehälter durch Scharnier und Schnepferfeder gehalten. Aufsteckhülse mit Federblech. Tür zum Öffnen. Fein poliert und vernickelt.

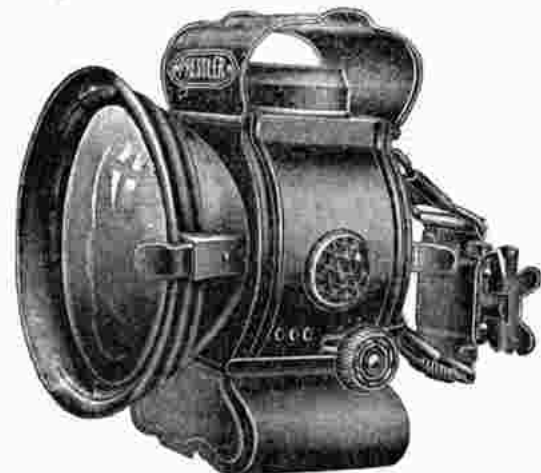

Nr. 3326

Große kräftige Oellaterne

schwarz emailliert mit Nickelhaube großer Reflektor mit 80 mm Linse. Der ganze Laternenkörper ist aufklappbar

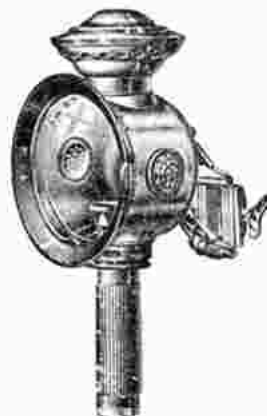

Nr. 3327

Kerzenlaterne

ff. vernickelt, 79 mm Hohlglas



Nr. 3328

Schaffner-Laterne

für Post- und Bahndienst, jedoch auch für Nachtwächter usw. geeignet. Gehäuse aus Stahlblech, lackiert Gasentwicker, Wasserbehälter usw. aus starkem Messing, hochfein poliert. Mit Tragbügel sowie Ansteckhaken zum Tragen auf der Brust oder am Gürtel. Helle Facettscheiben. Brenndauer zirka 4 Stunden

Nirona-Laternen



Nr. 3340 **Nirona Modell 30**, neue zierliche Form in solidester Ausführung, sehr beliebt und preiswert. Glas 75 mm, Gewicht 360 g *M*

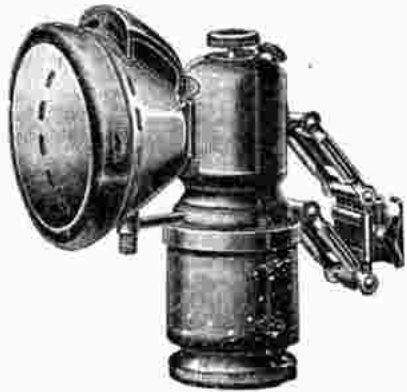

Nr. 3341 **Nirona Modell 26**, großes, klares Licht, schwere, formsch. Ausführung. Qualitätslaterne erster Klasse. Gewicht 460 g, Glas 80 mm *M*
Nr. 3342 Einz. Scheinwerfer *M*



Nr. 3343 **Nirona Modell 27**, gleiche Ausführung wie Modell 26 jedoch mit Glasspiegel *M*
Nr. 3344 Einz. Scheinwerfer *M*



Nr. 3345
Nirona Modell 28, extra große Blende mit Licht von größter Reichweite, 90 mm Glas, Gewicht 700 g mit Glasspiegel *M*



Nr. 3347
Nirona Modell 21 extraschwere, Messing vernickelte Torpedo-Laterne modernster Konstruktion, mit nach oben aufklappbarer Blende. Gewicht 450 g 65 mm Linse *M*

Nr. 3346
Einz. Scheinwerfer *M*

Nr. 3348
Einz. Scheinwerfer *M*



Babi-Lampe ganz besonders preiswert, 150 mm hoch, 75 mm Glas
Nr. 3350 Aus Weißblech *M*
Nr. 3351 Ganz aus Messing *M*

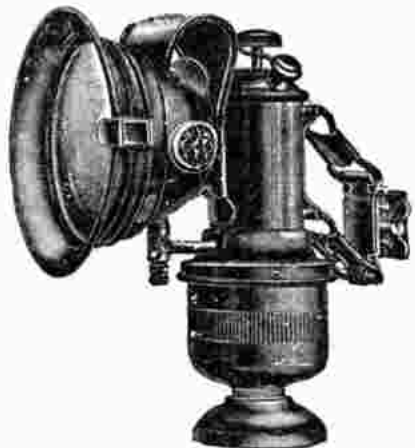

Nr. 3352 **Messinglaterne M. & J.**, ganz Messing, ff. vernickelt, 170 mm hoch, 81 mm Hochglas *M*
Nr. 3353 Dieselbe, jedoch Reflektor mit Emaille-einlage *M*



Nr. 3354 **Torpedolampe M. & J.**, rein Messing vernickelt, mit starker Schwabe, 62 mm Linse, 100 mm hoch *M*

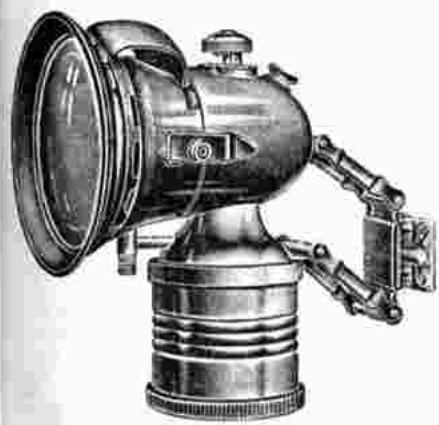

Nr. 3355
Torpedolaterne M. & J. ganz Messing vernickelt, 165 mm hoch, 85 mm Glasdurchmesser mit Glasspiegel *M*

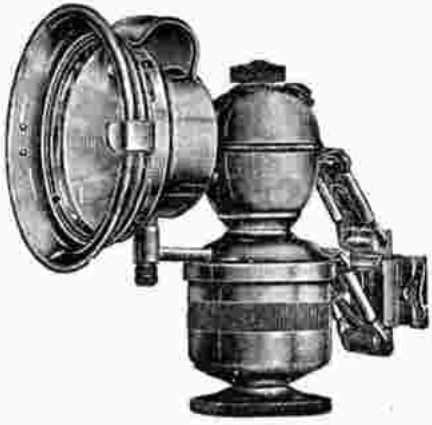

Nr. 3356
Karbidlaterne, Weißblech vernickelt mit 80 mm Glasdurchmesser *M*

Nr. 3357
Dieselbe ganz aus Messing ff. vernickelt *M*

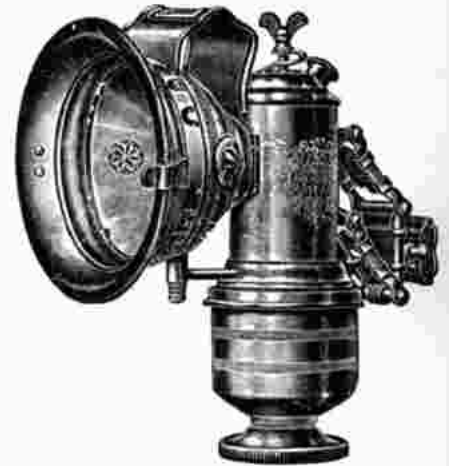
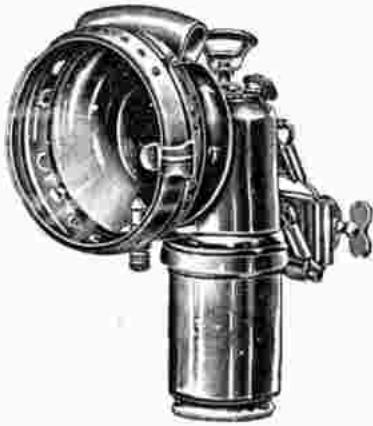

Nr. 3366 **Karbidlaterne**, Messing vernickelt, Behälter m. Außengewinde-Verschluß, besond. kräftig u. gediegene Ausführung, etwa 420 g schwer, 85 mm Hohlglas

Nr. 3367 **Torpedolaterne**, kleines Modell, ganz aus Messing, hochrein vernickelt, 60 mm Linse
Nr. 3368 dto. mit Hohlglas

Nr. 3369 **Große kräftige Messinglampe**, ff. vernickelt, 190 mm hoch, etwa 600 g schwer, extra großer Emaillereflektor mit Seitengläsern, 90 mm Hohlglas



Nr. 3370
Melas-Messing-Laterne
160 mm hoch, Gewicht 350 g
Glasdurchmesser 80 mm



Nr. 3371
Gloria-Laterne
gern gekauftes Modell, ganz Messing vernickelt, Behälter mit Zentralschraube, 90 mm Hohlglas



Nr. 3372 **Hasag-Karbidlaterne**, Messing vernickelt mit 90 mm Hohlglas



Nr. 3373 **Hasag - Karbidlaterne**, ganz aus Messing, Behälter mit Außengewinde-Verschluß, 90 mm Hohlglas



Nr. 3374 **Hasag-Torpedolampe**, ganz Messing vernickelt, mit starker Schwebel, 73 mm Linse

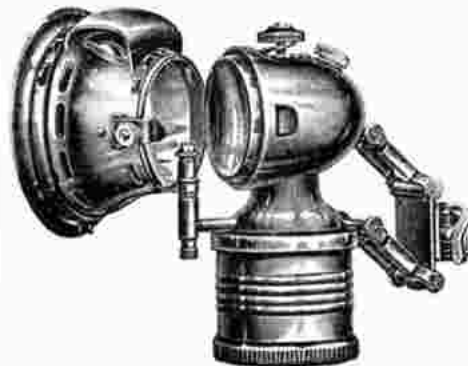

Nr. 3375
Häckel-Torpedolampe m. Glasspiegel, Vorderteil zum Öffnen, mit Schraubensicherung ganz aus Messing, ff. vernickelt.



Nr. 3376
Häckel-Laterne
ganz Messing vernickelt, Blende schwarz emailliert mit Nickelrand und Riffelglas
Nr. 3377 Einzelne Scheinwerfer

Impex-Laternen



Nr. 3380

Impex-Mod. 3

schöne zylindr. Form, ganz aus Messing, 70 mm Glasdurchmesser

..

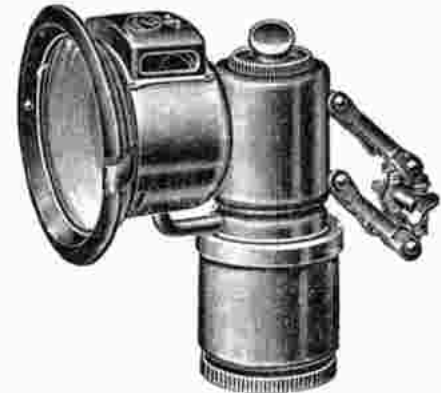

Nr. 3381

Impex-Mod. 5

in erstklass. Form, aus schwerem Messing, 80 mm Glasdurchmesser, Bandschwebe, Aluminiumreflektor

Nr. 3382 dto. mit **Glasspiegel**

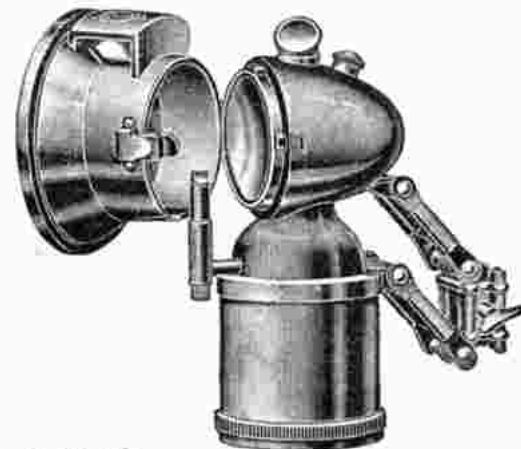

Impex-Modell 82

großes, schweres Luxusmodell

ganz aus schwerem Messing, mit starker Schwebe, 180 mm hoch, 90 mm Glas, 510 gr schwer

Nr. 3383 mit Aluminiumblende und glattem Glas

Nr. 3384 mit **Glasspiegel** und Riffelglas

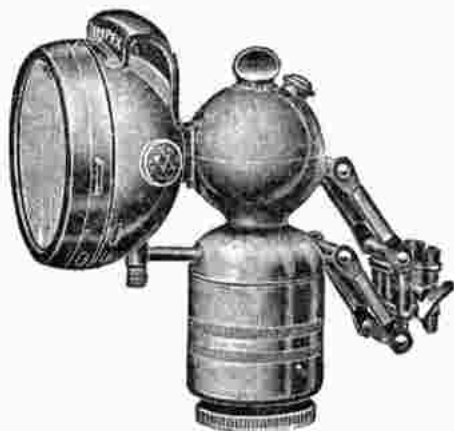

Nr. 3385

Impex 304 a

Schweres Kugelmodell mit Bandschwebe, beste Verarbeitung, Glasdurchmesser 80 mm, Höhe 165 mm, Gewicht 430 g



Nr. 3386

Impex 309

Elegantes hochwertiges Modell in erstklassiger Konstruktion mit starker Bandschwebe, Glasdurchmesser 80 mm, Höhe 165 mm, Gewicht 430 g

Presco-Laternen

vollständig aus Messingblech, hochfein vernickelt.



Nr. 2400

Presco Modell 61

beliebtes Modell

70 mm Glas

150 mm hoch

370 gr schwer

ll



Nr. 3401

Presco Modell 162

Besonders preiswert

Wasserkörper aus einem Stück

79 mm Glas

175 mm hoch

450 gr schwer

ll



Nr. 3402

Presco Modell 19a

Behälter mit Außengewinde

massive Ausführung

79 mm Glas

170 mm hoch

460 gr schwer

ll

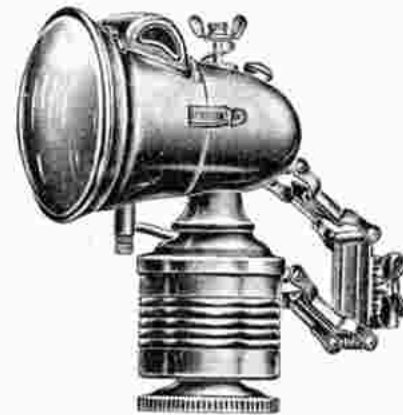

Presco Modell 340

Lichteffect verblüffend

Gehäuse seitlich aufklappbar

79 mm Glas

175 mm hoch

480 gr schwer

Nr. 3403 mit Aluminium-Spiegel *ll*

Nr. 3404 mit Glasspiegel *ll*

Presco ist beste Qualitätsarbeit!

Scharlach-Laternen

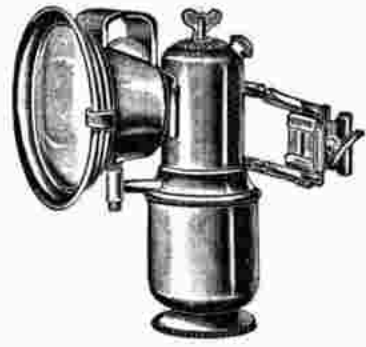

Nr. 3420

Scharlach Modell 15

ganz Messing, vernickelt

160 mm hoch, 80 mm Glas

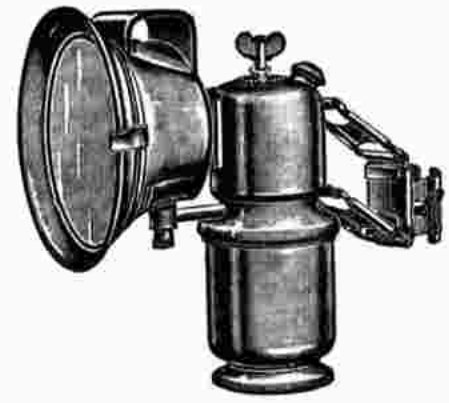

Nr. 3421

Scharlach Modell 16

ganz Messing, vernickelt

150 mm hoch, 80 mm Glas



Nr. 3422

Scharlach-Laterne, Modell 63

Messing, vernickelt, 87 mm Hohlglas

175 mm hoch



Nr. 3423

Scharlach-Laterne, Modell 58

Behälter mit Außengewinde, Messing, vernickelt

90 mm Hohlglas, 165 mm hoch



Nr. 3424

Scharlach-Laterne, Modell 8 T f

mit Kniehebel-Verschluß, 87 mm Hohlglas, 175 mm hoch



Scharlach Torpedo-Modell 68

Nr. 3425 mit 80 mm Glas und Aluminiumspiegel
 Nr. 3426 dto. mit Glasspiegel



Nr. 3440

Modell Nr. 40

Glas 85 mm \varnothing

Gewicht 415 g

Beliebtes Modell!

A



Nr. 3441

Modell Nr. 28

Glas 72 mm \varnothing

Gewicht 310 g

Moderne Form!

Sehr preiswerte Lampe!

A

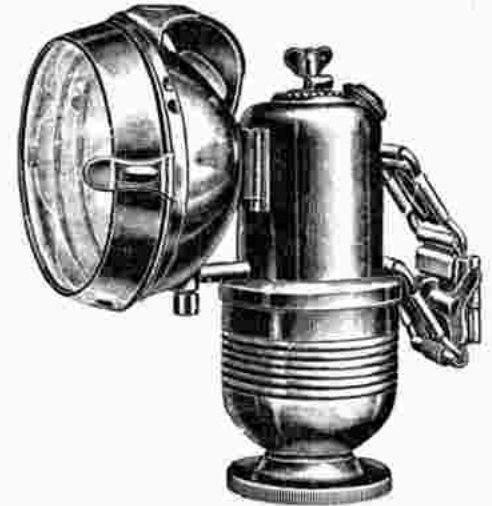

Nr. 3442

Modell Nr. 100

Glas 85 mm \varnothing

Gewicht 415 g

Kräftige Ausföhrung!

A

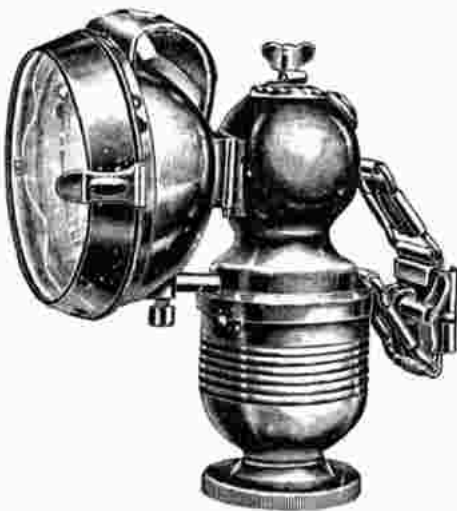

Nr. 3443

Modell Nr. 81

Glas 85 mm \varnothing

Gewicht 115 g

Vielgetragte Lampe!

A



Nr. 3444

Modell T 10

mit Glasspiegel

Glas 85 mm \varnothing

Gewicht 530 g

**Solide Laterne in schwerer
Qualitätsausföhrung!**

A



Nr. 3445

Modell T 8

Torpedoform mit Linse

Linse 65 mm \varnothing

Gewicht 460 g

**Stabile Laterne mit vorzüglicher
Lichtwirkung!**

A

**„Balaco“
die ideale Fahrrad-Beleuchtung**

vollständig aus starkem Messingblech :-: hochfein vernickelt und poliert

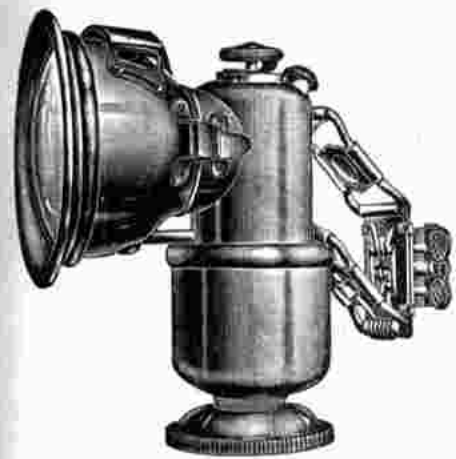

Nr. 3460

Balaco Mod. 6

Reflektor aufklappbar, 75 mm Glasdurchmesser, 150 mm hoch, 307 gr schwer . . . *M*



Nr. 3461

Balaco Mod. 4, Karbidbehälter mit Außengew.,

Reflektor aufklappbar, 75 mm Glasdurchmesser, 150 mm hoch, 380 gr schwer . . . *M*



Nr. 3462

Balaco Mod. 33, aufklappbar, mit besonders

kräftigem Scharnier und Glasspiegel. Technisch vollendete Konstruktion. 80 mm Glasdurchmesser, 160 mm hoch, 400 gr schwer . . . *M*

Riemann-Laternen



Nr. 3465

Riemann Mod. 66

Besonders preiswertes jedoch erstklassig ausgeführtes Modell, Messing vernickelt . . . *M*



Nr. 3466 Orig. **Riemann-Laterne Mod. 250B**

Behälter mit Zentralschraube, 81 mm Hohlglas . . . *M*



Nr. 3468 Orig. **Riemann-Laterne Mod. 270b**

Behälter mit Außengewinde, rein Messing vernickelt, 165 mm hoch, mit 80 mm Hohlglas . . . *M*

Nr. 3467 dto. 90 mm Hohlglas . . . *M*

Nr. 3469 dto mit 90 mm Hohlglas . . . *M*



Nr. 3470 **Riemann - Laterne Modell 60 B**

Behälter mit Zentralschraube, 81 mm Hohlglas . . . *M*

Nr. 3471 dto. 90 mm Hohlglas . . . *M*



Nr. 3472

Riemann Germania-Torpedolaterne

Messing, weiß vernickelt, 70 mm Linse, 165 mm hoch . . . *M*



Nr. 3473 **Riemann modell 67**, Halbtorpedo-

form, verchromte Metallblende mit 100 mm Glas . . . *M*

Nr. 3474 dto. mit Glasspiegel . . . *M*

Nr. 3490

Schmitts Original neue Ac.-Lampe Nr. 15

mit Silberglasspiegel

D. R. P. a. — D. R. G. M.

Anerkannt führendes und unerreichtes Modell auf dem Markt; bestehend durch seine Leuchtkraft, zuverlässige und gleichmäßige Funktion und Formschönheit

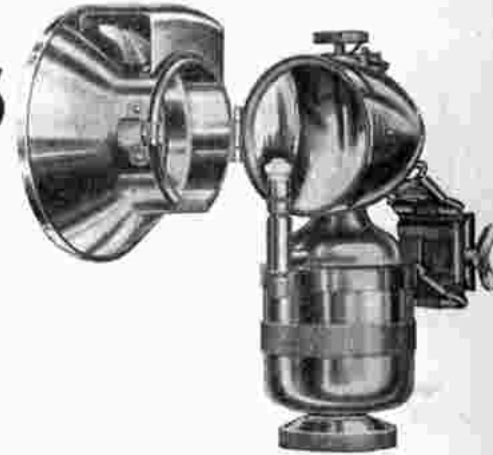

Nr. 3491

Schmitts billige Acetylen-Qualitätslampe

Nr. 20

mit aufklappbarem Gehäuse (D. R. G. M.)

Nicht zu verwechseln mit sogenannten billigen, veralteten Zugabelampen. Durchaus neue zeitgemäße Konstruktion, bestes Material, solideste Ausführung eine wirklich brauchbare Qualitätslampe



Lohmann-Laternen

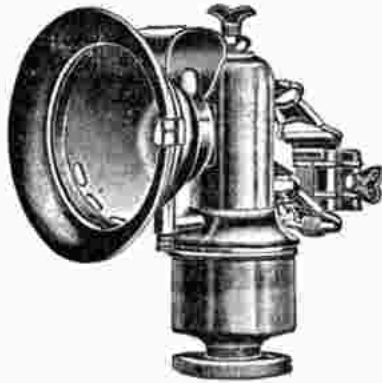

Nr. 3495

Lohmann Mod. 553

80 mm Glas, 175 mm hoch, Gewicht 470 Gramm



Nr. 3496

Lohmann Mod. 554

Glasdurchmesser 90 mm, Höhe 175 mm, Gewicht 470 Gramm



Nr. 3497

Lohmann Mod. 548

Glasdurchmesser 80 mm, Höhe 155 mm, Gewicht 460 Gramm



Nr. 3498

Lohmann Mod. 539

Glasdurchmesser 80 mm, Höhe 170 mm, Gewicht 470 Gramm

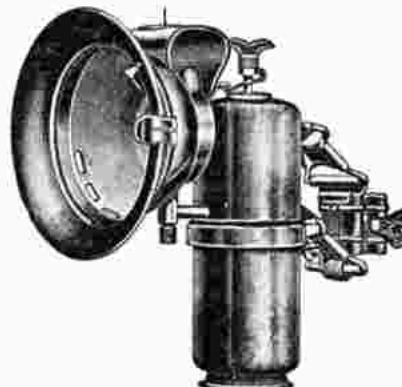

Nr. 3499

Lohmann Mod. 575

Glasdurchmesser 80 mm, Höhe 180 mm, Gewicht 450 Gramm



Nr. 3500

Lohmann Mod. 588 mit Glasspiegel

Glasdurchmesser 60 mm, Höhe 100 mm, Gewicht 590 Gramm

Laternen-Ersatzteile für fast alle existierenden Fabrikate vorrätig



Blendengehäuse
aus Weißblech
Nr. 3520 mit 70 mm Glas *M*
Nr. 3521 " 80 " " " *M*

Blendengehäuse
aus Messing
Nr. 3522 mit 70 mm Glas *M*
Nr. 3523 " 80 " " " *M*
Nr. 3524 " 90 " " " *M*

Blendengehäuse
aus Messing
Nr. 3525 mit 80 mm Glas für Gloria-Lampen *M*
Nr. 3526 mit 90 mm Glas für Orig. Scharlach *M*
Nr. 3527 für andere Lampen *M*

Blendengehäuse
mit Emailleeinlage und Seitengläser
Nr. 3528 mit 80 mm Glas *M*
Nr. 3529 " 90 " " " *M*

Runde Blendengehäuse
kompl. mit Tür und Glas
Nr. 3530 für Impex *M*
Nr. 3531 für Obermetall *M*



Blendengehäuse
Orig. Scharlach
Nr. 3532 mit 80 mm Glas *M*
Nr. 3533 " 90 " " " *M*
dto. Orig. Lohmann
Nr. 3534 mit 80 mm Glas *M*
Nr. 3535 " 90 " " " *M*

Blendengehäuse
Orig. Riemann
ohne Seitengläser
Nr. 3536 mit 81 mm Glas *M*
Nr. 3537 " 90 " " " *M*
Nr. 3538 " 100 " " " *M*

Blendengehäuse
für Torpedolampen zum Aufstecken
Nr. 3539 mit 65 mm Glas *M*
Nr. 3540 " 70 " " " *M*
Nr. 3541 " 60 " Linse *M*
Nr. 3542 " 65 " " " *M*
Nr. 3543 " 70 " " " *M*

Blendengehäuse
für Torpedolampen zum Aufstecken
Orig. Scharlach
Nr. 3544 *M*
dto. Orig. Riemann
Nr. 3545 *M*
dto. für Lohmann
Nr. 3546 *M*

Blendengehäuse
abklappbar (ohne Rückwand)
Nr. 3547 Lohmann *M*
Nr. 3548 Riemann *M*
Nr. 3549 Scharlach *M*
Nr. 3550 Schmitt *M*
Nr. 3551 Häckel *M*
Nr. 3552 Impex *M*
Nr. 3553 and. Fabrikate *M*



Karbidgehälter
mit Außengewinde
Nr. 3560 Orig. Riemann *M*
Nr. 3561 Orig. Scharlach *M*
Nr. 3562 dito Lohmann *M*
Nr. 3563 f. alle anderen Laternen *M*

Karbidgehälter
für Torpedolampen mit Schraubrohrverschluß
Nr. 3564 *M*
dto. Orig. Scharlach
Nr. 3565 *M*

Karbidgehälter
für Torpedolampen mit Außengewinde
Nr. 3566 *M*
dto. Orig. Riemann
Nr. 3567 *M*

Karbidgehälter
für Kniehebelverschluß
Orig. Scharlach
Nr. 3568 klein *M*
Nr. 3569 groß *M*

Karbidgehälter
für Gaslampen
Nr. 3570 *M*



Karbidgehälter
für Schraubrohrverschluß
Scharlach
Nr. 3571 *M*
Riemann
Nr. 3572 *M*
Nr. 3573 Lohmann *M*

Karbidgehälter
für Schraubrohrverschluß
Nr. 3574 aus Weißblech *M*
Nr. 3575 " Messing *M*
Nr. 3576 kleinere *M*
Nr. 3577 größere *M*

Karbidgehälter
innen mit festem Gewinderohr
Nr. 3578 aus Weißblech *M*
Nr. 3579 " Messing *M*

Boden mit Siebrohr
Nr. 3580 *M*
dto. Orig. Scharlach
Nr. 3581 *M*
dto. Orig. Riemann
Nr. 3582 *M*
dto. Orig. Lohmann
Nr. 3583 *M*

Karbidgehälter
zum Überstecken
Orig. Riemann
Nr. 3585 *M*
dto. Scharlach
Nr. 3586 *M*

Karbidgehälter
zum Einschrauben
Nr. 3587 *M*

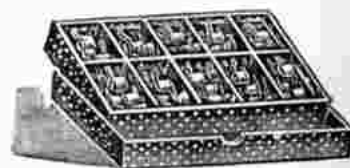
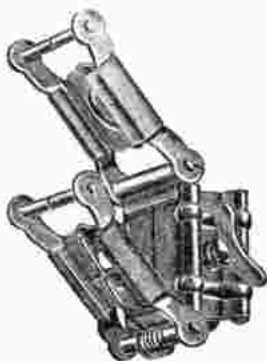

Schwefedern-Sortimente

prima vernickelte Federn
in 10 verschiedenen
Ausführungen

Nr. 3614 Inhalt 50 Stück . . . M.
Nr. 3615 Inhalt 100 Stück . . . M.

Nr. 3610
Drahtschwebe
m. 1 Feder . . . M.

Nr. 3611
Drahtschwebe
m. 2 Federn . . . M.

Nr. 3612 **Bandschwebe**
m. 1 Feder . . . M.

Nr. 3613 **Bandschwebe**
m. 2 Federn . . . M.

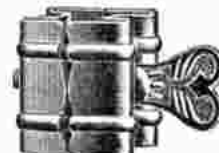

Zentralschrauben
Nr. 3625 b. 50mm Rohrlänge M.
Nr. 3626 b. 60mm Rohrlänge M.
Nr. 3627 über 60 mm Rohrl. M.
Nr. 3628 dto. Orig. Scharlach M.
Nr. 3629 dto. Orig. Riemann M.
Nr. 3630 dto. Orig. Lohmann M.

Zentralschrauben mit Klappfuß
spez. für Torpedolampen
wie Impex, Obermetall usw.
Nr. 3631 . . . M.
dto. Orig. Scharlach . . . M.
Nr. 3632 . . . M.

Nr. 3633
Zentralschrauben
mit hochstehendem Rand
für Torpedolampen . . . M.
Nr. 3634 dto. Scharlach M.
Nr. 3635 dto. Lohmann M.
Nr. 3636 dto. Impex M.

Nr. 3617
Schwebebacken
mit Schraube p. P. . . M.

Nr. 3616
Schwefedern
in vielen Ausführungen
p. Stück . . . M.



Nr. 3619
Flügelschraube
zum Kniehebel für
Scharlachlampen
Stück . . . M.



Kompl. Ventilstift einfache Ausföhr.
Nr. 3640 für Spezialfabrikate St. M.
Nr. 3641 Orig. Scharlach St. M.
Nr. 3642 Orig. Riemann St. M.
Nr. 3643 Orig. Lohmann St. M.

Kompl. Ventilstift mit Zeigermutter
Nr. 3644 für Spezialfabrikate St. M.
Nr. 3645 Orig. Scharlach St. M.
Nr. 3646 Orig. Riemann St. M.
Nr. 3647 Orig. Lohmann St. M.

Nr. 3648
Kompl. Ventilstift
für Impex-Lampen
Stück . . . M.

Nr. 3649 **Ventilsitz**
Stück . . . M.
Nr. 3650 Scharlach St. M.
Nr. 3651 Riemann St. M.
Nr. 3652 Lohmann St. M.



Nr. 3655
Gassiebedeckel
in vielen Ausführungen
Stück . . . M.
Nr. 3656 dto. Orig. Scharlach St. M.
Nr. 3657 dto. Orig. Riemann St. M.
Nr. 3658 dto. Orig. Lohmann St. M.

Nr. 3659
Filzeinlagen
für Gasreinigung
Stück . . . M.
Nr. 3660
Flügelmutter
zum Festhalten
des Gassiebedeckels
Stück . . . M.
Nr. 3661 dto. Riemann St. M.
Nr. 3662 dto. Scharlach St. M.

Nr. 3663
Wasserfüllschraube
Stück . . . M.
Nr. 3664 dto. Riemann M.
Nr. 3665 „ Scharlach M.
Nr. 3666
Wasserfüllschraube
mit Flügel . . . St. M.
Nr. 3667 **Einlötgewinde**
zu Wasserfüllschrauben . . . St. M.

Nr. 3668
Weiße
Se'tengläser
mit Fassung
Stück . . . M.



Nr. 3669 **Glasbefestigungsringe**
in verschiedenen Ausführungen St. M.
Nr. 3670 dto. Orig. Scharlach St. M.
Nr. 3671 dto. „ Riemann St. M.
Nr. 3672 dto. „ Lohmann St. M.

Nr. 3673
Aluminium-Einsatz
für normale Lampen
Stück . . . M.

Nr. 3674
Aluminiumblenden
für Torpedolampen St. M.
Nr. 3675 Scharlach St. M.
Nr. 3676 Riemann St. M.

Nr. 3680
Kniehebel
Komplett für Scharlach-
lampen p. St. . . M.

Federboden
Nr. 3681 . . . St. M.
Nr. 3682 dto. Riemann „ M.
Nr. 3683 dto. Scharlach „ M.
Nr. 3684 dto. Lohmann „ M.



Nr. 3685
Druckfeder
für Kerzenlaternen . . . St. M.

Nr. 3686
Ölbehälter
für Öllaternen . . . St. M.

Nr. 3687
Brenner
für Öllaternen . . . St. M.

Nr. 3688
Seitentür
f. Öllaternen St. M.

Nr. 3695 **Brennernerkie** . . . St. M.
Nr. 3696 dto. Riemann . . . St. M.
Nr. 3697 dto. Scharlach . . . St. M.
Nr. 3698 Verschlößkappe dazu St. M.

Fahrrad-Schlußlichter und Laternenhalter



Nr. 3710
Reflex-Schlußlicht
45 mm gewölbtes Glas, Fassung
Messing vernickelt
Stück M



Nr. 3711 **Reflex-Schlußlicht**
45 mm Glasdurchmesser, Fassung
Weißblech . . . Stück M
Nr. 3712 dto. zum Befestigen an der
Schutzblechschraube. . . M



Nr. 3713
Reflex-Schlußlicht
mit 45 mm großer Linse, Fassung
Messing vernickelt
Stück M

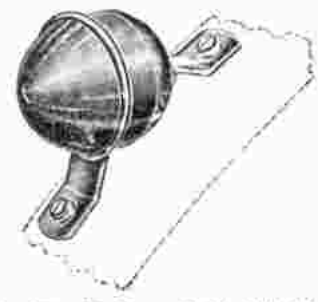

Nr. 3714 **Reflex-Schlußlicht**
mit konkaver Linse, 45 mm Glas-
durchmesser, am Schutzblech zu
befestigen Stück M



Laternenhalter
für Steuerung
Nr. 3720 für 25,4 Gabelrohr M
Nr. 3721 für 28 Gabelrohr M

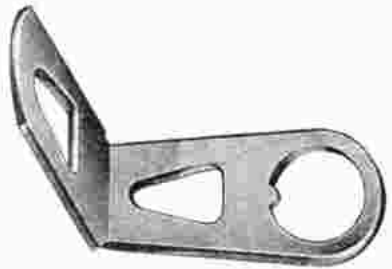

Laternenhalter 3 mm stark
speziell für Fahrrad-Dynamobleuchtung
Nr. 3722 für 25,4 Gabelrohr M
Nr. 3723 für 28 Gabelrohr . . . M



Nr. 3724 **Laternenhalter für Vorbaulenker**
ff. vernickelt Stück für 25,4 Gabelrohr M
Nr. 3725 für 28 Gabelrohr . . . M



Laternenhalter
aus extra starkem Material vern.
Nr. 3726 für 25,4 Gabelrohr M
Nr. 3727 für 28 Gabelrohr M
dto. geschliffen, vernick. u. poliert
Nr. 3728 für 25,4 Gabelrohr M
Nr. 3729 für 28 Gabelrohr M



Laternenhalter
für die Vorderachse
Nr. 3730 für rechte Seite M
Nr. 3731 für linke Seite M



Nr. 3732
Laternenhalter
für Lenkstangenschaft . . . M

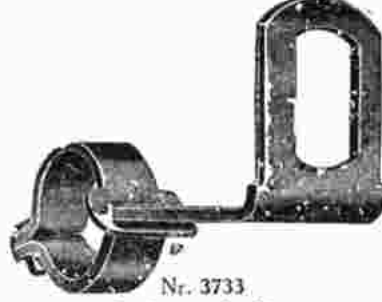

Nr. 3733
Laternenhalter
für Vorbaulenker . . . M



Laternenhalter
mit eingedrückten Verstärkungsrippen
D. R. G. M.
Nr. 3734 für 25,4 Gabelrohr . . . M
Nr. 3735 für 28 Gabelrohr . . . M



Nr. 3736 **Laternenhalter m. Feststeller**
für Gabelscheide rechts oder links,
verhindert Herrunterrutschen. M
Nr. 3737 Feststeller . . . M



Nr. 3738 **Laternenhalter** für die
Gabelscheide . . . M

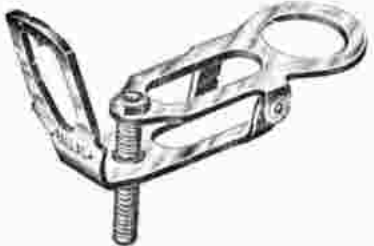

Nr. 3739 **Federnder Laternenhalter**
ff. vernickelt für 25,4 Gabelrohr . . . M
Nr. 3740 für 28 Gabelrohr. . . M

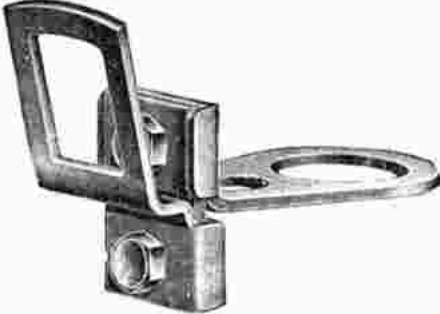

Nr. 3743 **Federnder Laternenhalter D. R. P.**
mit bester Blattfederung, gedrehte Schrauben und
Muttern für 25,4 Gabelrohr. . . M
Nr. 3744 für 28 Gabelrohr . . . M



Nr. 3745 **Federnder Laternenhalter** mit
Schwebe, speziell für Dynamo-Beleuchtungen
Stück M

Leere

Karbidosen und Eimer

2 farbig, neutral bedruckt



Nr. 3770	1/10 kg	Schraubdose, 35x100 mm	per Stück
Nr. 3771	1/4 kg	Patentdose, 60x80
Nr. 3772	1/2 kg	.. 75x100
Nr. 3773	1 kg	.. 100x120

Nr. 3774	2 1/2 kg	Patentdose, 118x200 mm	per Stück
Nr. 3775	5 kg	Eimer m. Henkel, 100x250 mm
Nr. 3776	10 kg	.. 232x250
Nr. 3777	25 kg	.. 232x500

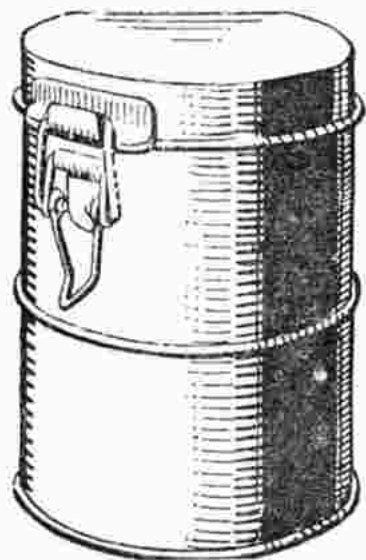

Nr. 3778 **Karbid-Büchse**

sie Patentverschluss, hinten mit Scharnier wirklich dicht schließend, auch zum Aufbewahren v. n. Fett, Gummlösung usw. sehr sauber u. dauerhaft gearbeitet, innen schwarz emailiert, für 1 1/2-2 kg Inhalt ..
 Nr. 3779 dts. beschädigt, falls eingedr. an zerstoert, ohne und mit Scharnier ..



Frima Karbid

in Trommeln zu 100 kg

Nr. 3780	Körnung	1/17
Nr. 3781	..	1/15
Nr. 3782	..	25/25



Brennöel

Nr. 3783	100 gr FL	..
Nr. 3784	200 gr FL	..



Nr. 3785

Fahrrad-Kerzen

für Kerzen-Laternen
 Karton mit 10 Stück ..

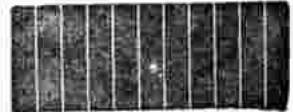

Nr. 3786

Docht für Oellaternen

per Tafel .. Stück ..



Nr. 3787 **„Funkos“**

der neue Anzünder für alle Karbidlampen passend, leicht an jed. Lampe anzubringen

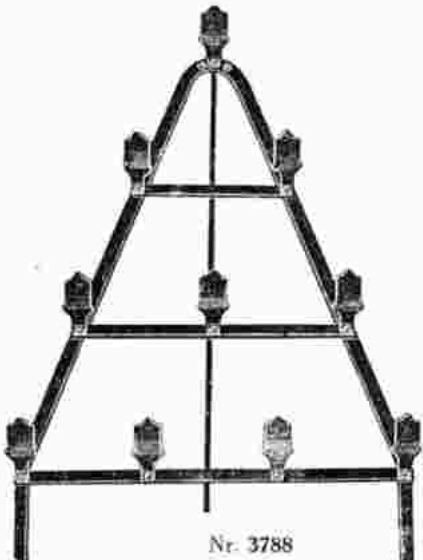

Nr. 3788

Laternen-Ständer

ein Schmuckstück für jedes Fahrradgeschäft, zu Ausstellungszwecken zu empfehlen ..

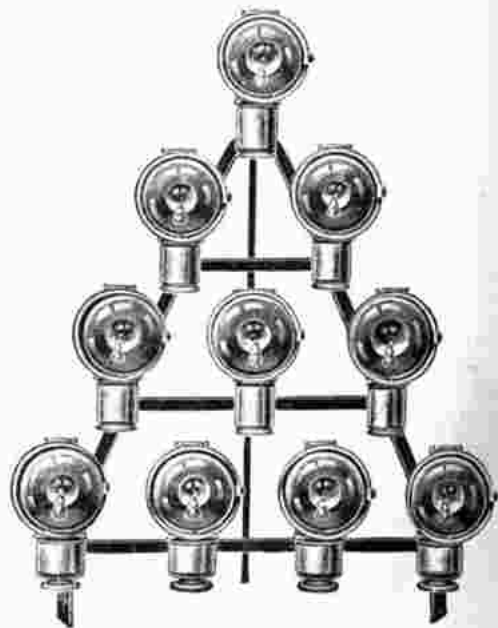

Brenner und Zubehör



Nr. 3810
**Zweiloch-
brenner**
7 u. 10 Ltr.
per St. *M*



Nr. 3811
**Ceto-
brenner**
Stück *M*



Nr. 3812
**Patent-
brenner**
7, 10 u. 15 Ltr.
per St. *M*



Nr. 3813
**Patent-
brenner**
ohn. Gewinde
10 Liter
per St. *M*



Nr. 3814
**Ceto-
brenner**
10 Liter
per St. *M*



Nr. 3815
**Ceto-
brenner**
ohn. Gewinde
10 Liter
per St. *M*



Nr. 3816
**Extra kurzer
Brenner**
für Torpedo- u.
Grabenlampen
7 und 10 Liter
per Stück *M*



Nr. 3817
**Gabel-
brenner**
10 u. 14 Ltr.
per St. *M*



Nr. 3818
**Orig. englische
Brays
Detobrenner**
höchste Leuchtkraft,
Schöne Flammenform
Größte Lebensdauer.
Nie russend. 7 u. 10 Ltr.
per Stück *M*



Nr. 3819
**Eulette-
Schlitzbrenn. D.R.P.**
7 und 10 Ltr.
per Stück *M*



Nr. 3820
**Rolli-
Schlitzbrenn.**
10 Liter
per St. *M*



Nr. 3821
**Original
Koro-
Schlitzbrenn.**
10 Liter
per St. *M*



Nr. 3822
**Pino-
Schlitzbrenn.**
10 Liter
per St. *M*



Nr. 3823
**Goda-
Schlitzbrenn.**
10 Liter
per St. *M*



„PLIX“[®] der praktische Kombinationsbrenner

Die PLIX-Köpfe sind auswechselbar ohne Erneuerung der PLIX-Hülse!

- Nr. 3824 PLIX-Kopf Nr. 1, per Stück *M*
- Nr. 3825 PLIX-Kopf Nr. 2, per Stück *M*
- Nr. 3826 Gewindehülse per Stück *M*

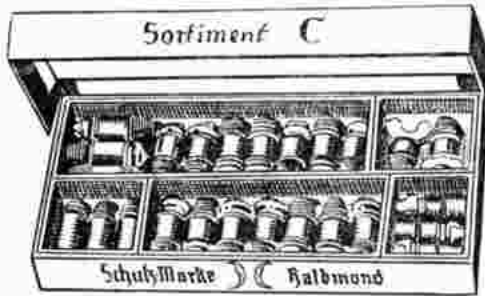

Brenner-Sortimente

Eine praktische Auswahl der bewährtesten und gangbaren Brennersorten

- Nr. 3830 Inhalt 25 Fahrradbrenner . . . *M*
- Nr. 3831 Inhalt 50 Fahrradbrenner . . . *M*
- Nr. 3832 Inhalt 100 Fahrradbrenner . . . *M*

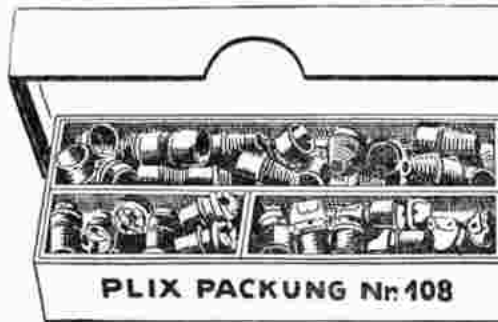

PLIX-Sortimente

höchst praktisch und vorteilhaft

- Nr. 3833 Inhalt 25 kompl. PLIX-Brenner Nr. 1 u. 2 sortiert in normalen Brennerlängen . . . *M*
- Nr. 3834 dto. Inhalt 50 Stück . . . *M*



Originalgröße

Neuheit!

PLIX-Päckchen

Praktisch und vorteilhaft

für Händler und für Verbraucher
Nr. 3835 **PLIX-Päckchen Nr. 1** *M*
Nr. 3836 **PLIX-Päckchen Nr. 2** *M*
fertig verpackt zum Verkauf an den
Radfahrer, enthaltend:
1 PLIX-Hülse u. **2 Stck. PLIX-Köpfe**
Nr. 1 oder Nr. 2

(1 PLIX-Kopf zur sofortigen Montage
und 1 PLIX-Kopf als Ersatz für spä-
teren Gebrauch, auswechselbar ohne
Erneuerung der PLIX-Hülse)

Original-Packungen à 10 und 25 Stück
Päckchen



Nr. 3840

Flache Brennerzange

ca. 140 mm lang *M*



Nr. 3841

Geschmiedete Brennerzange

mit 2 Mäulern, ca. 140 mm lang *M*



Nr. 3842 **Mennige**

zum Abdichten der Brenner . . . Tube *M*

Auto- und Motorradbrenner

siehe

Auto-Abteilung



Nr. 3843

Brennerreinigungsnadel

im Holzetui Stück *M*



Nr. 3844

Brennerreinigungsnadel

mit Holzgriff Stück *M*



Nr. 3845

Brennernadeln

in Büschelform Stück *M*



Gummi-Dichtungsringe

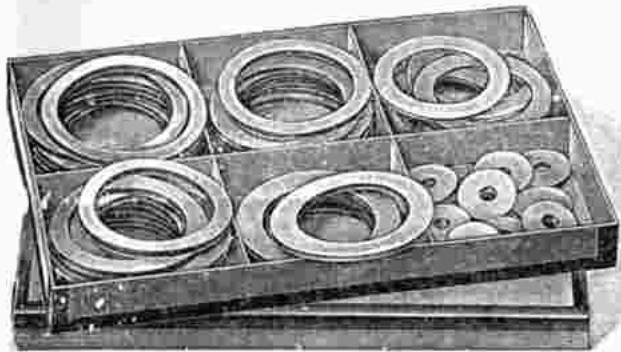

**Dichtungsringe
flach**

- Nr. 3875 v. 50—60 mm St. *M*
 „ 3876 „ 60—70 „ „ *M*
 „ 3877 „ 70—80 „ „ *M*



**Dichtungsringe
rund**

- speziell für Scharlach
 Nr. 3880 v. 50—60 mm St. *M*
 „ 3881 „ 60—70 „ „ *M*
 „ 3882 „ 70—80 „ „ *M*



Nr. 3883
**Kleine
Gummischeibe**

- für Laternenfuß
 per Stück *M*

Nr. 3870 Sortiment enthaltend 42 Stück **Laternen-Dichtungs-
ringe** in den gängigsten Größen . . . *M*

Laternengläser und -Spiegel



**Flache Laternengläser
mit gerauhter Kante**

- Nr. 3890 von 51—60 mm . . . per Stück *M*
 „ 3891 „ 61—70 „ „ „ *M*
 „ 3892 „ 71—80 „ „ „ *M*
 „ 3893 „ 81—90 „ „ „ *M*
 „ 3894 „ 91—100 „ „ „ *M*



**Gewölbte Laternengläser
mit rauher Kante**

- Nr. 3900 von 51—60 mm . . . per Stück *M*
 „ 3901 „ 61—70 „ „ „ *M*
 „ 3902 „ 71—80 „ „ „ *M*
 „ 3903 „ 81—90 „ „ „ *M*
 „ 3904 „ 91—100 „ „ „ *M*



**Biconvex Linsengläser
optisch geschliffen**

- Nr. 3910 von 51—55 mm Durchm. p. St. *M*
 „ 3911 „ 56—60 „ „ „ *M*
 „ 3912 „ 61—63 „ „ „ *M*
 „ 3913 „ 64—65 „ „ „ *M*
 „ 3914 „ 66—70 „ „ „ *M*
 „ 3915 „ 71—76 „ „ „ *M*
 „ 3916 „ 77—81 „ „ „ *M*
 „ 3917 „ 82—83 „ „ „ *M*
 „ 3918 „ 84—85 „ „ „ *M*
 „ 3919 „ 86—90 „ „ „ *M*



Gewölbte Laternengläser

in Weißglas mit feingeschliffener Kante,
speziell für Riemannlampen

- Nr. 3925 80 mm Durchm . . . per Stück *M*
 „ 3926 81 „ „ „ „ *M*
 „ 3927 87 „ „ „ „ *M*
 „ 3928 90 „ „ „ „ *M*
 „ 3929 98 „ „ „ „ *M*
 „ 3930 100 „ „ „ „ *M*



Flache Riffelgläser

- Nr. 3935 70—80 mm . . . per Stück *M*
 „ 3936 81—90 „ „ „ *M*
 „ 3937 91—100 „ „ „ *M*

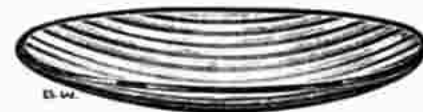

Gewölbte Riffelgläser

- Nr. 3940 70—80 mm . . . per Stück *M*
 „ 3941 81—90 „ „ „ *M*
 „ 3942 91—100 „ „ „ *M*

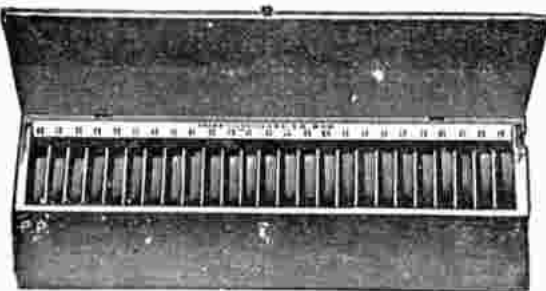

Laternengläser-Sortimente

in Holzkästen

Nr. 3943 Enthaltend 50 gewölbte Laternengläser mit
rauh Kante von 60—84 mm . . . *M*

Nr. 3944 dto. von 80—104 mm . . . *M*



Silberglasspiegel

für

Torpedo-Fahrrad-Laternen

- | Nr. | Größe | Durchmesser | für | Stück | <i>M</i> |
|------|-------|-------------|---|-------|----------|
| 3950 | 43 mm | | Nirona passend | | <i>M</i> |
| 3951 | 48 | | Lohmann passend | | <i>M</i> |
| 3952 | 49 | | Impex 82 passend | | <i>M</i> |
| 3953 | 50 | | Meias u. Köhler passend | | <i>M</i> |
| 3954 | 52 | | Köhler passend | | <i>M</i> |
| 3955 | 54 | | Obermetall, Häckel,
Morgenstern u. Ihlepassend | | <i>M</i> |
| 3956 | 56 | | Schmitt passend | | <i>M</i> |
| 3957 | 57 | | Scharlach passend | | <i>M</i> |
| 3958 | 59 | | Riemann passend | | <i>M</i> |
| 3959 | 60 | | Impex 5 passend | | <i>M</i> |

Fassungen für Silberglasspiegel

- Nr. 3960 für Nirona . . . *M*
 „ 3961 „ Häckel . . . *M*

Nr. 3963 Sprengringe für Silberglasspiegel per Stück *M*

Laternengläser und Spiegel

für Motorrad- und Auto-Beleuchtung

siehe Auto-Abteilung

Nr. 3945

Laternengläser-Regal

für Gläser von 60—105 mm, 1,26 m hoch nicht lackiert

M

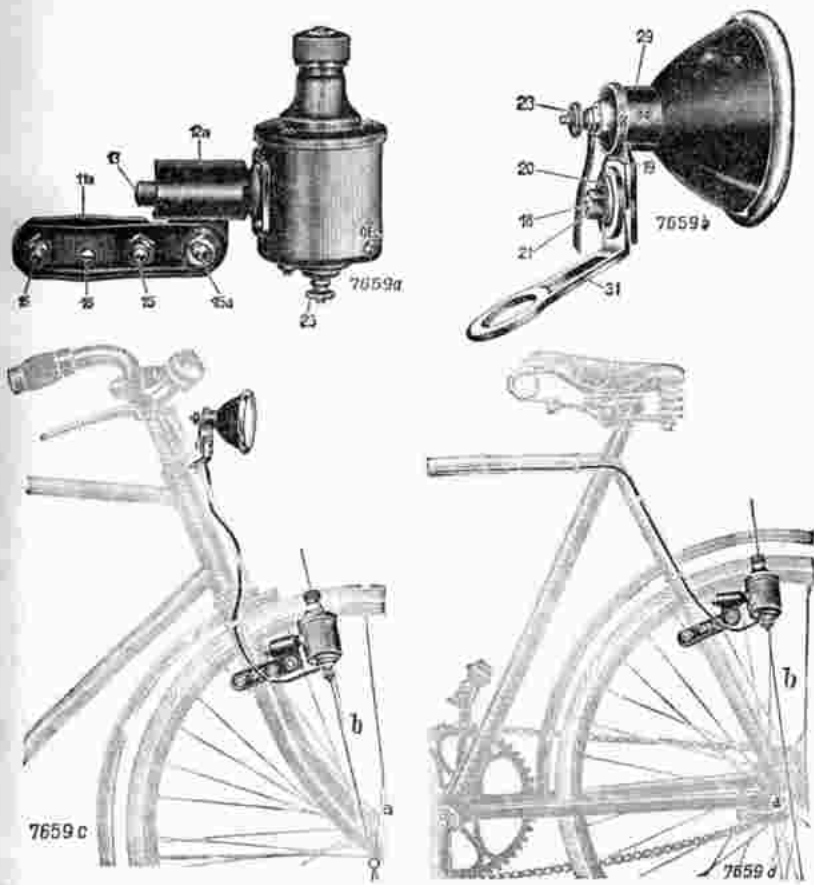

Orig. Bosch - Fahrrad-Dynamo-Licht

Nr. 3990

Nr. 3991

für Vorderrad

für Hinterrad

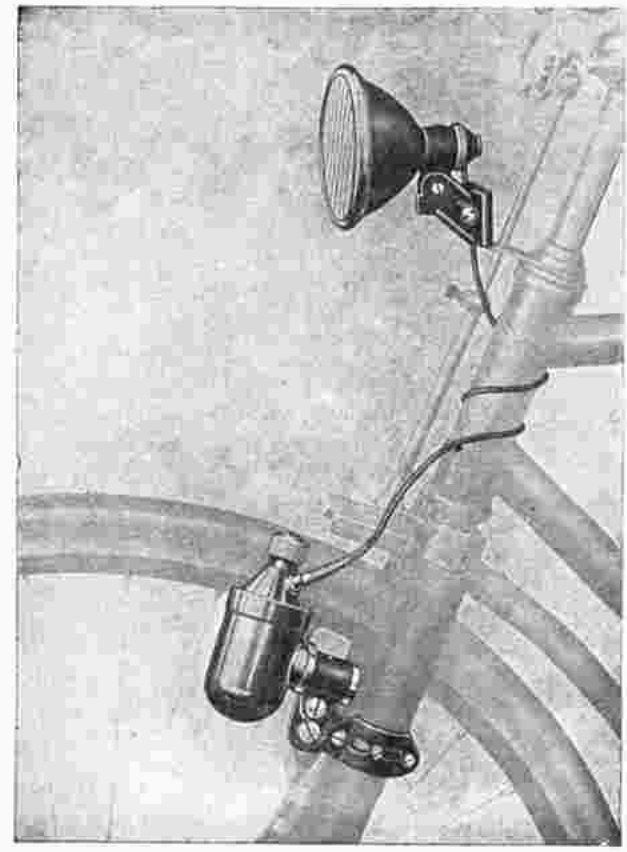

Nr. 3992

Scharlach Elektrolicht

hohe Leistung, schon bei niedriger Geschwindigkeit, saubere Arbeit feines Aussehen. Scheinwerfer mit versilberter Parabelblende

Nr. 3993 dito mit Batteriescheinwerfer



Nr. 3994

Philips Orig. Starklicht

mit automatischer Stromregulierung, D R. P.

großer versilberter Scheinwerfer

Achtung! Wiederholt wurden mir Dynamobleuchtungen als nicht funktionierend zurückgesandt, trotzdem diese in Ordnung waren. Ich weise darauf hin, daß bei allen Fahrrad-Beleuchtungen (außer Riemann) nach Befestigung des Halters die Spitzschraube an demselben so fest angezogen werden muß, daß diese durch die Emaile dringt, anderenfalls die Anlage nicht funktioniert.



Nr. 3995

Philips Clou

Fahradlichtdynamo mit versilberter Blende

„Balaco“ patentierte Dynamo elektrische Fahrradbeleuchtung

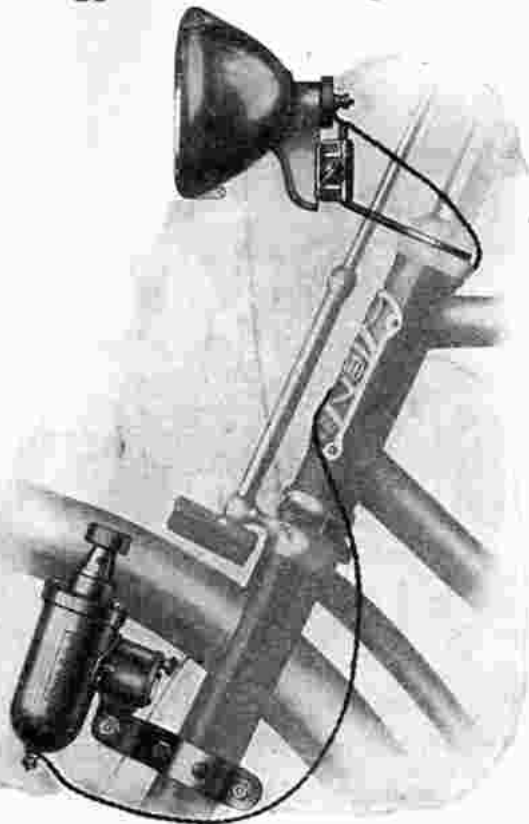

Nr. 4010

Mit normalem Scheinwerfer

„H“

Die ideale u. modernste Fahrradbeleuchtung. Die Lichtmaschine hat doppelseitige Kugellager mit Dauerschmierung, automatische Stromregulierung. Gibt auch bei langsamer Fahrt volles Licht. Gehäuse schwarz emailliert, staub- und wasserdicht gekapselt.

Extra großer und hochfein versilberter Scheinwerfer mit 87 mm Glas

**Unerreichte
Leuchtkraft**

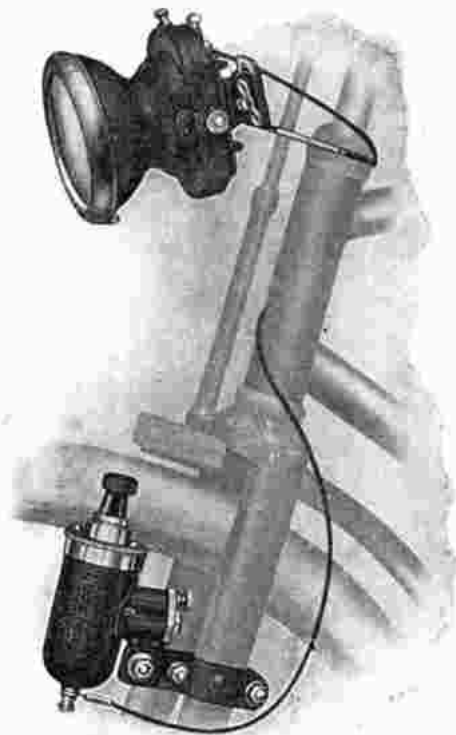

Nr. 4011

Mit Batterie-Scheinwerfer

„H“

„Radsonne“ Hochleistungs - Fahrrad - Lichtmaschine



Nr. 4015

Mit normalem Scheinwerfer

„H“

Die Lichtmaschine ist mit einem Glockenmagnet ausgestattet, hat erstklass. Kugellagerung, Leistung 1,6 Watt

Elegant in der Fahrtrichtung verstellbarer Scheinwerfer, mit versilberten und auf Hochglanz polierten Reflektor, sowie starkem Halter

Gesamtausführung: hochfein schwarz emailliert mit vernickelten Teilen



Nr. 4016

Mit Batterie-Scheinwerfer

„H“



Nr. 4030

Nr. 4031

Lohmann-Dynamolicht
neues Modell 1927

besitzt alle Vorzüge, Formschöner Reflektor, leichte Auswechslung der Glühlampe, kein Nachlassen der Leuchtkraft, da große Magnetmasse

- Nr. 4030 mit normalen Scheinwerfer //
- Nr. 4031 mit Batterie-Scheinwerfer //

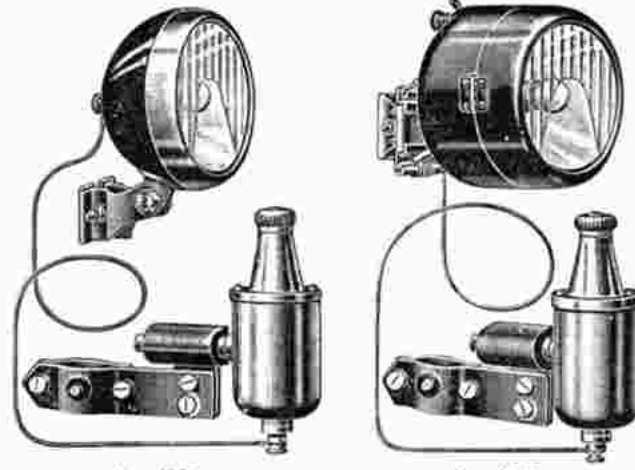

Nr. 4032

Nr. 4033

Original „Schmitt“ Dynamobeleuchtungen

D. R. P. a. mit neuem Fernstreuglas

gibt ein enorm starkes, nicht beeinträchtigt Fernlicht, bei schönem, breitem Bodenlicht. Lichtmaschine mit Stromregler

- Nr. 4032 mit gewöhnlichem Scheinwerfer //
- Nr. 4033 mit Batterie-Scheinwerfer //
- Nr. 4034 Ersatz Fernstreuglas //



Nr. 4035

Schika-Dynamolicht

(mit allen Schikanen)

Größte Lichtstärke selbst beim Fußgängertempo. Die vollendete Beleuchtung und doch billig. Komplet wie Abbildung mit Batterie-kasten

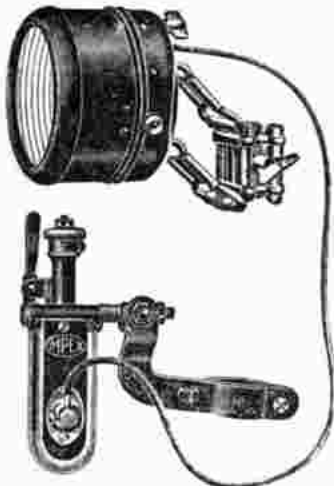

Nr. 4044

Impex-Dynamolicht

Leistung 1,2 Watt

gibt schon bei geringe Umdrehung gutes Licht. Batteriescheinwerfer mit versilbertem Reflektor und Riffel-glas. für normale Taschenlampen-Batterie passend

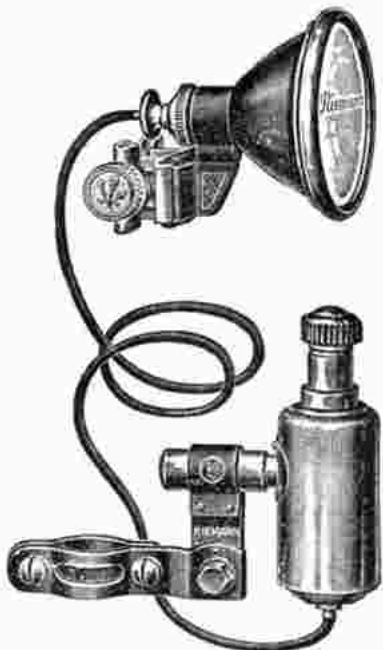

Nr. 4045

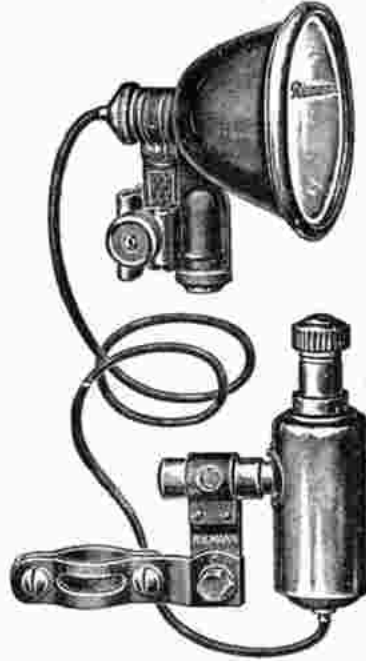

Nr. 4047

Orig. „Riemann Germania“ Dynamolicht

D. R. P., größte Leistung, erstklassige Präzision

Die Lichtmaschine ist eine 6polige Wechselstrommaschine und läuft auf 2 Kugellagern gibt also schon beim Antritt volle Leistung. Der Patent Scheinwerfer ist eine neue Ausföhrung mit hochfein versilbertem Parabo

- Nr. 4045 mit 80 mm Scheinwerfer //
- Nr. 4046 mit 90 mm Scheinwerfer //
- Nr. 4047 mit 90 mm Scheinwerfer und im Scheinwerfer eingebaute Reservelampe //

Einzelteile

- Nr. 4048 Halter //
- Nr. 4049 Laufrädchen //
- Nr. 4050 Kabel //
- Nr. 4051 Fassung //

Einzelteile

- Nr. 4036 Dynamo //
- Nr. 4037 kpl Halter //
- Nr. 4038 Scheinw //
- Nr. 4039 Batt.-Kast. //
- Nr. 4040 Kabel //
- Nr. 4041 Fassung //
- Nr. 4042 Laufrädch. //
- Nr. 4043 Kabelmutter //



WOLLEN
FAßER

BERKO

STARKLICHT

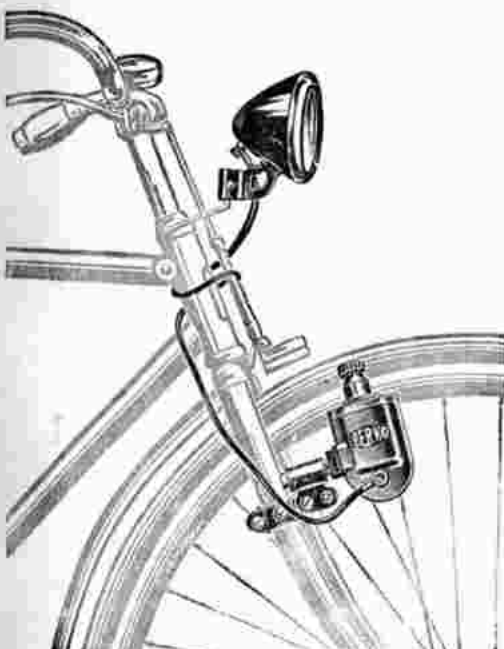

Berko-Starklicht

die beste Fahrrad-Dynamolampe

- Nr. 4070 mit normalem Scheinwerfer . . . M
- Nr. 4071 mit Batterie-Scheinwerfer . . . M

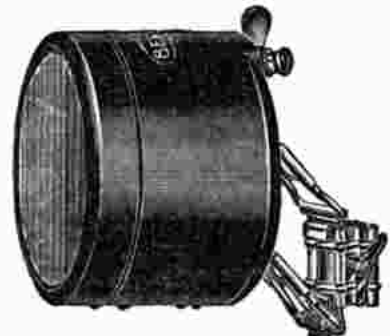

Nr. 4072

Berko-Batterieblende

mit Schwebel und Riffelglas

M

Berko-Scheinwerfer

mit Kugelgelenk

siehe Seite 126



Berko-D

die preis u. beste elektr. Fahrradbeleucht. ihrer Klasse

- Nr. 4073 mit normalem Scheinwerfer . . . M
- Nr. 4074 mit Batterie-Scheinwerfer . . . M

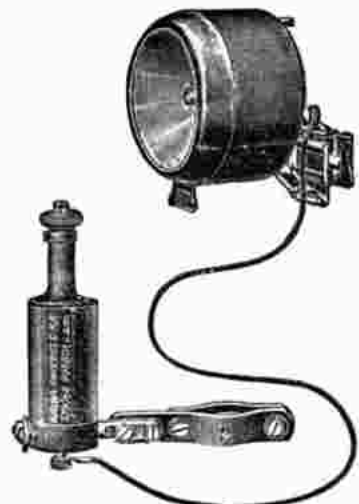

Nr. 4080 **Nirona Phoebus**

Mod. 101

Das Modernste. Scheinwerfer für Reserve-Trockenbatterie.
Blendend helles, weitreichendes Licht M

**Nirona
Dynamolicht**



Nr. 4081

**Nirona
Batteriescheinwerfer**

schwarz mit Nickelrand

M

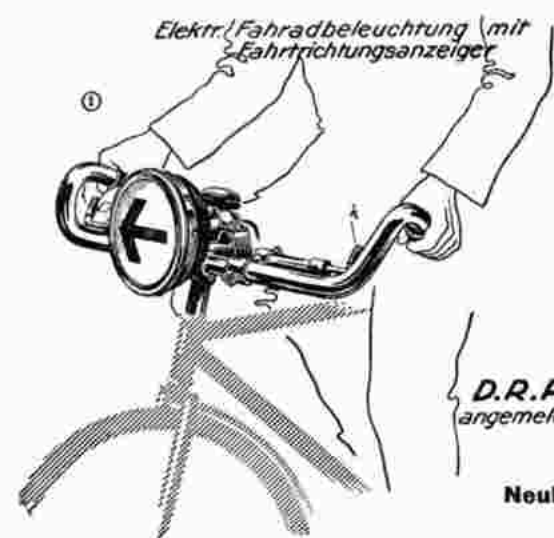

Elektr. Fahrradbeleuchtung mit Fahrtrichtungsanzeiger

D.R.P. angemeldet

Neuheit!

Nr. 4082 **Fahrrad-Dynamobleuchtung**

mit Fahrtrichtungsanzeiger

- kompl. Anlage, wie Abbild., inkl. Glocke u. Dynamomasch. M
- Nr. 4083 Ersatzglas mit Pfeil M



Nr. 4084

Bulli-Spezial

4 Volt — 3 Amp.

Neuartige Fahrradbeleuchtung, bei welcher der Scheinwerfer mit der Lichtmaschine fest verbunden ist M

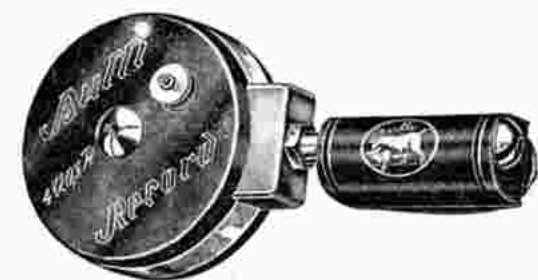

Nr. 4085 **Bulli-Record**

4 Volt — 0,3 Amp. m. 70 mm Scheinwerfer M

Nr. 4086 **Bulli-Standart**

4 Volt — 0,4 Amp. m. 80 mm Scheinwerfer M

BULLI-LICHT

Die neue elektrische Fahrrad - Beleuchtung

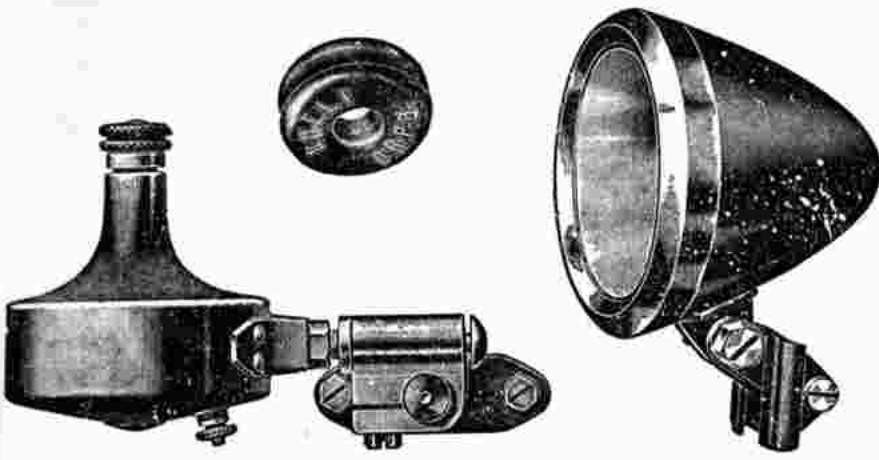

Bulli Dynamolicht Modell P

hat eine neue zum Patent angemeldete Gummirolle in gespaltener Ausföhrung, ermöglicht Antrieb von Gummi sowie auch an der Felge und gewärleistet unbedingt sicheren Antrieb bei jeder Witterung

- Nr. 4090 Modell P mit 70 mm Scheinwerfer. H
- Nr. 4091 Modell P I mit 80 mm Scheinwerfer. H

Ersatzteile

für Scheinwerfer Bulli P

- Nr. 4092 Kompl. Scheinwerfer H
- Nr. 4092/330 Randelmutter H
- 432 Kabel, 60 cm lang H
- 504 Scheinwerferring H
- 505 Reflektor H
- 506 Linkes Scharnierstück H
- 508 Rechtes Scharnierstück H
- 509 Mutter H
- 510 Schraube H
- 518 Dichtungsring H
- 519 Scheinwerferglas H
- 523 Scheinwerfermantel H
- 596 Gummidichtung H
- 597 Glöhlampenfassung H
- 597a dto mit Glöhlampe H
- 632 Schraube H

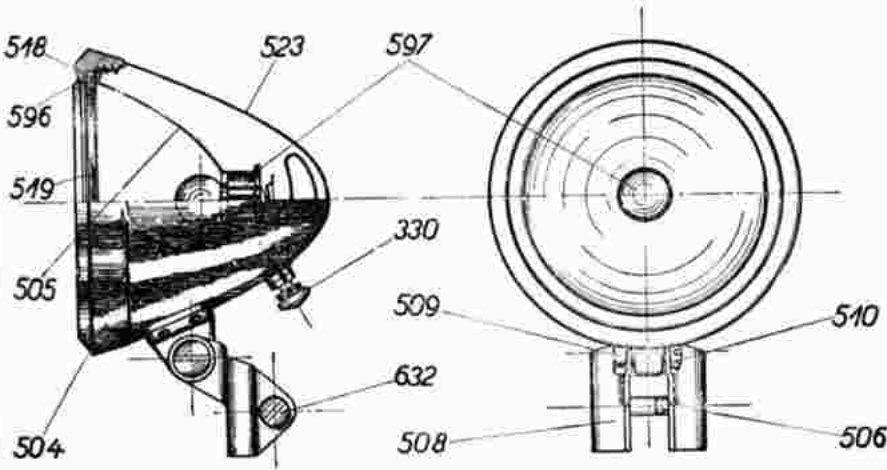

Ersatzteile

für Lichtmaschine Bulli P

- Nr. 4093/25 Schraube H
- 330 Randelmutter H
- 592 Schraube H
- 610 Maschinenhalter H
- 628 Klemmbloch H
- 629 Halter mit Zapfen H
- 636 Mutter H
- 639 Gummiring H
- 659 Rollennabe H
- 683 Lichtmaschine ohne Halter H
- 726 Schlüssel H

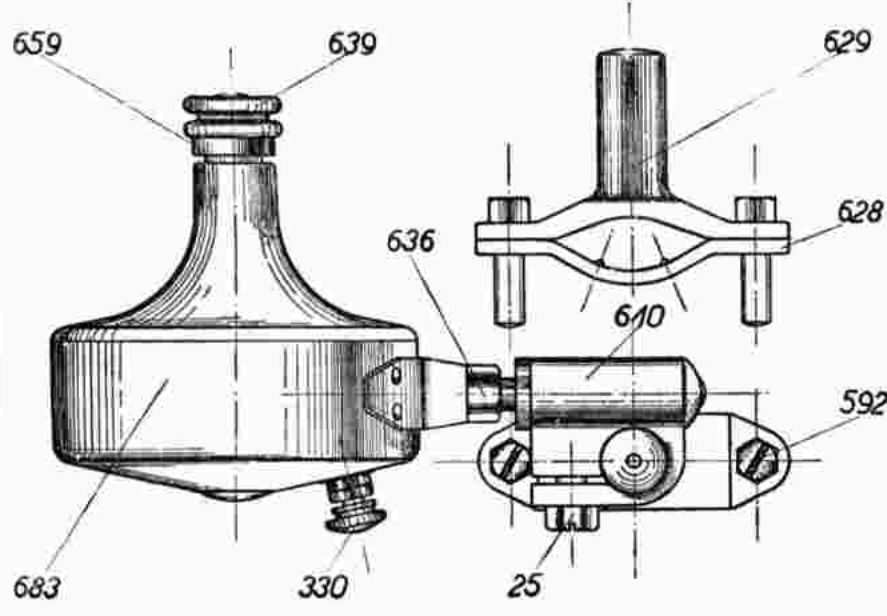

Bulli-Triumph-Beleuchtung
für Motorräder
siehe Motorrad - Abteilung

Einzelteile für Bosch-Radlicht (alte Ausführung)

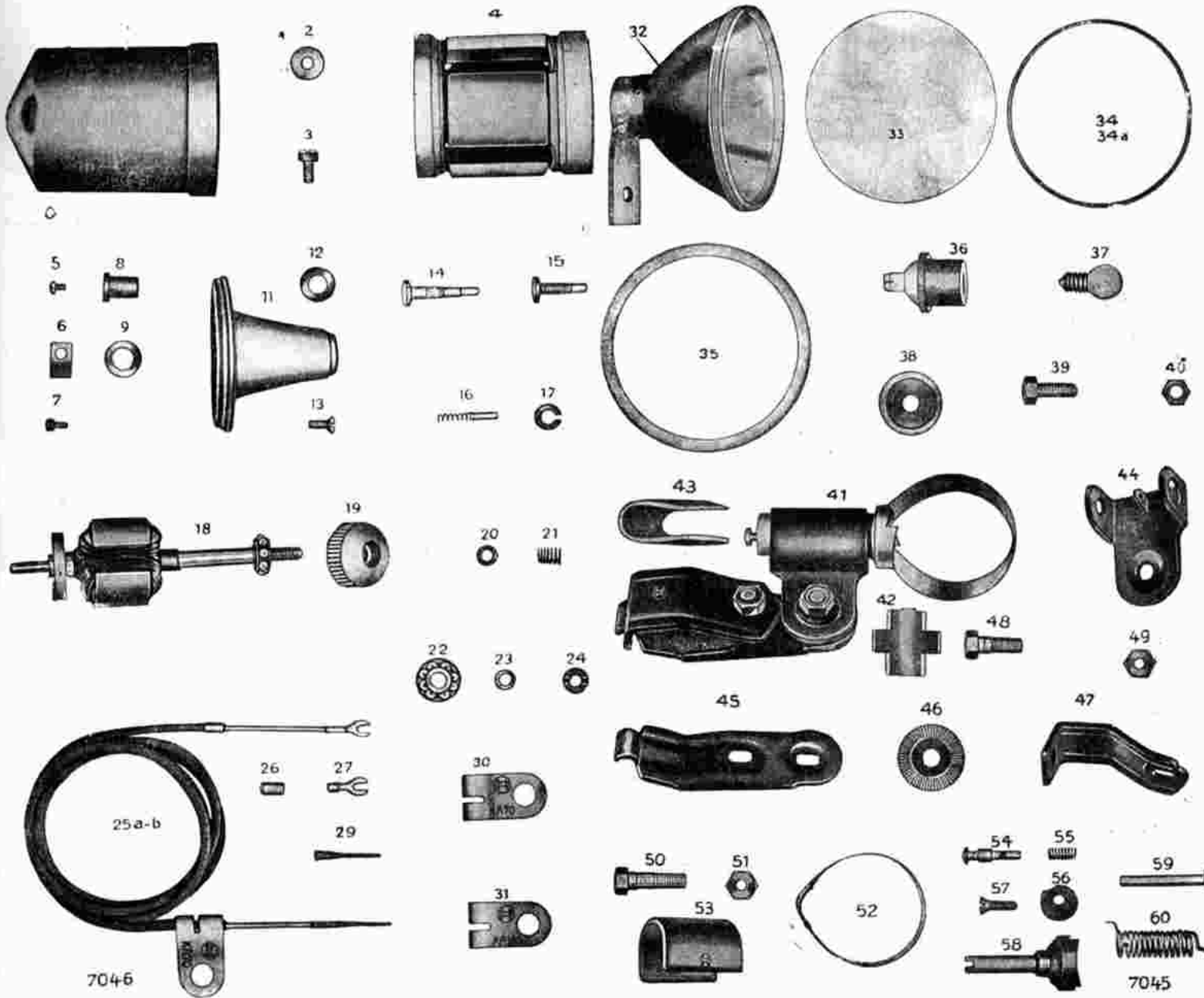

Nr. 4100 für Lichtmaschine

- 0 Lichtmaschine ohne Halter
- 1 Gehäusekapsel
- 2 Gummitülle dazu
- 3 Schraube zum Befestigen der Kapsel
- 4 Magnetkäfig
- 5 Schraube zum Anschluß des Kabels
- 6 Kabelklemmscheibe
- 7 Schraube zum Befestigen derselben
- 8 Isolierbüchse zum Kohlenhalter
- 9 Isolierscheibe dazu
- 11 Antriebslager
- 12 Filzring
- 13 Schrauben zum Befestigen des Lagers
- 14 Kohlenhalter mit Kohle und Federn
- 15 Kohlenhalter allein
- 16 Schleifkohle mit Feder
- 17 Federscheibe zum Kohlenhalter
- 18 Anker mit Schleifteller
- 19 Antriebsrolle
- 20 Tellerscheibe
- 21 Schraubenfeder zur Ankerwelle

Nr. 4101 für Scheinwerfer

- 22 Kugellager
- 23 Ring zwischen Antriebsrolle
- 24 Mutter auf Ankerwelle
- 25a Kabel für Vorderrad
- 25b Kabel für Hinterrad
- 26 Massekontakthülse
- 27 Kabelschuh
- 29 Drahtspirale zum Kabel
- 30 Massekabelschuh K. A. 70
- 31 Massekabelschuh K. A. 140

- 31a Scheinwerfer komplett
- 32 Spiegel mit Halter
- 33 Glasscheibe
- 34 Gummiring
- 34a Papierring
- 35 Scheinwerferring
- 36 Lampenfassung
- 37 Glühlampe, 4 V.
- 38 Spannscheibe
- 39 Schraube
- 40 Mutter

Nr. 4102 für Halter

- 41 kompl. Lichtmaschinenhalter
- 42 Klemmkralle
- 43 Ledereinlage
- 44 Halterfuß
- 45 Klemmbügel-Unterteil
- 46 Rastenscheibe
- 47 Klemmbügel-Oberteil
- 48 Schraube zum Festspannen
- 49 Mutter dazu
- 50 Schraube für Bügel-Oberteil
- 51 Mutter dazu
- 52 Spannband
- 53 Blechmantel
- 54 Sperrbolzen
- 55 Druckfeder dazu
- 56 Sperrscheibe
- 57 Schraube dazu
- 58 Halterbolzen
- 59 Spannbolzen
- 60 Schraubenfeder

Ersatzteile für Bosch-Radlicht (neue Ausführung)

- Nr. 4110 4
- 0 Lichtmaschine ohne Halter
 - 1 Magnetgehäuse
 - 2 Lagerbüchse
 - 3 Kontaktfeder
 - 4 Anschlußbolzen
 - 5 Schleifkohle
 - 6 Isolierbüchse
 - 7 Isolierplatte
 - 8 Schmierdocht
 - 9a Abschlussscheibe 0,3
 - 9b Abschlussscheibe 0,6
 - 10 Rändelmutter
 - 15 Antriebslager
 - 16 Dichtung
 - 17 Schraubenbolzen
 - 18 Mutter dazu
 - 20 Anker
 - 21 Schleifteller
 - 22 Isolierbüchse
 - 23 Scheibe
 - 24 Führungsbüchse
 - 25 Antriebsrolle
 - 26 Rundmutter
 - 30 Gehäuse
 - 31 Gummitülle
 - 32 Schmierlochschaube
 - 33 Schraubenfeder
 - 34 Spannbolzen
 - 35 Schutzkappe
 - 40 Halter komplett
 - 41 Klemmbügel
 - 42 dto, kurz
 - 43 Befestigungs-Winkel
 - 44a Schraube, 7 mm
 - 44b Schraube, 6 mm
 - 45a Mutter, 7 mm
 - 45b Mutter, 6 mm
 - 46 Sechskantschraube
 - 47 Masseschraube
 - 60 Spiegelgehäuse
 - 60a Scheinwerfer, kompl
 - 61 Glasring
 - 62 Glasscheibe
 - 63 Gummiring
 - 64 Papierring
 - 65a Fassung
 - 66 Glühlampe
 - 67 Rändelmutter
 - 68 Befestigungsscheibe
 - 69 Befestigungsschraube
 - 70 Mutter dazu
 - 80a Kabel, 700 lang
 - 80b Kabel, 1400 lang
 - 81 Kabelöse

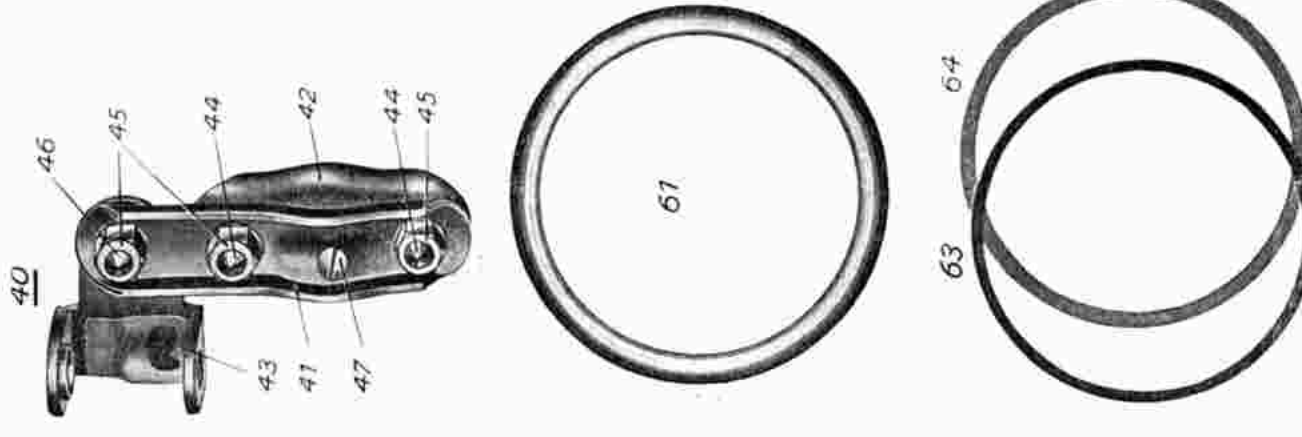
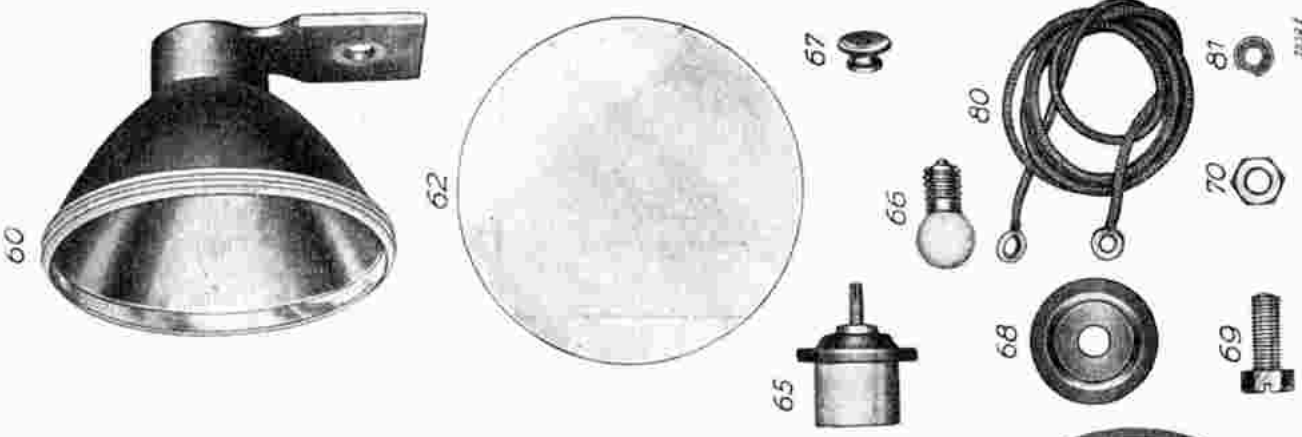
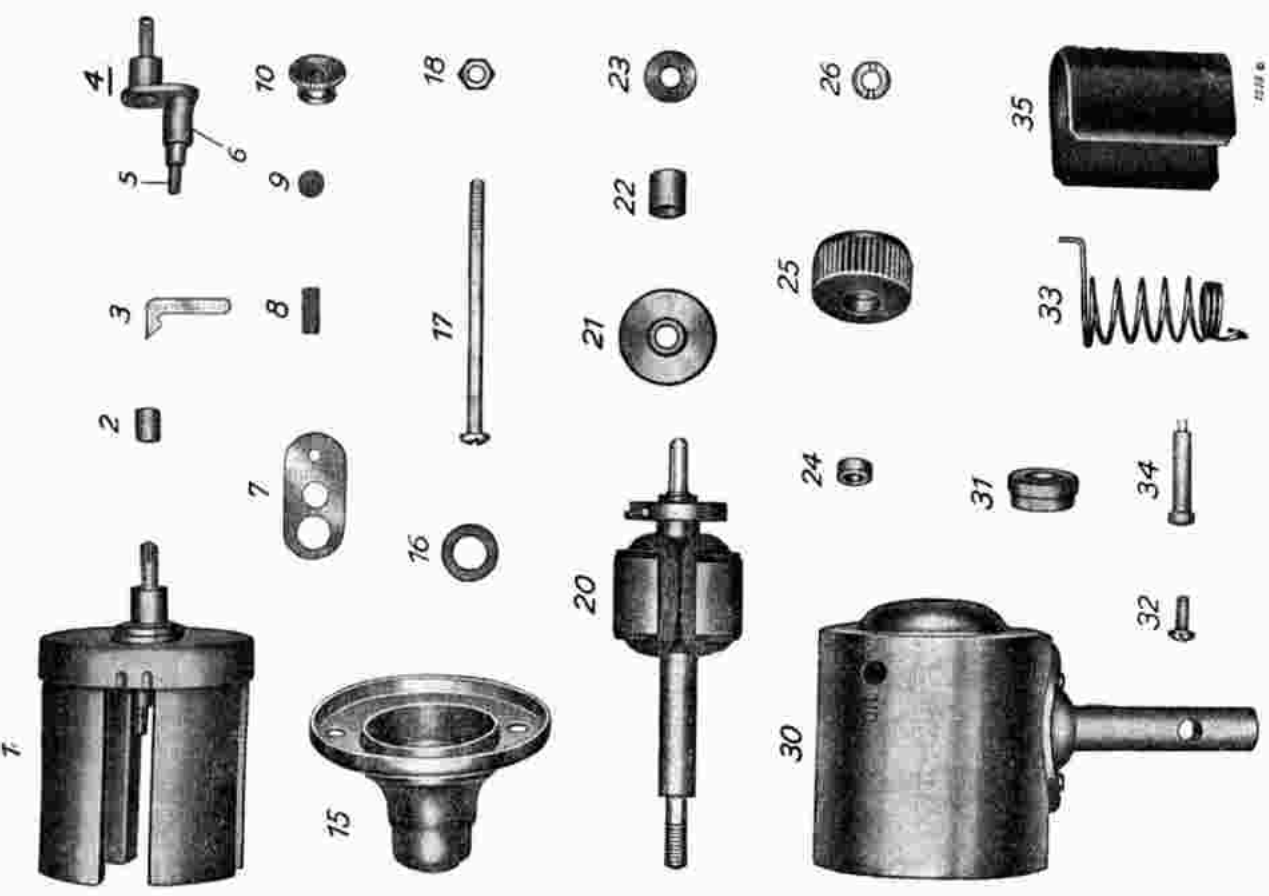

Dynamo Ersatzteile für Berko-D Modell 1925



D57

D56

D62

D61

D41

D55



132

127

172

D63

D74

107



Tafel 5

D44

B109

D41/55

D-Kabel

Nr. 4115 Komplette Lichtmaschine mit Halter, Mod. D. M

- Nr. D 4 Reibrad
- D 6 Einstellnippel
- D 12 Federstift
- D 14 Reibradschraube
- D 30 Kontermutter
- D 41 hintere Schelle
- D 44 Schlüssel
- D 45 Gummiring
- D 50 Reibradscheibe
- D 55 Winkelschelle
(auch Lappenschelle)
- D 56 U-Winkel
- D 57 U-Klappe
- D 58 Druckknopf (Messing)
- D 58a " (Eisen)
- D 61 Gelenkfeder
- D 62 Zwischenlage
- D 63 Einstellbolzen
- D 74 Scheibe
- 107 Mutter
- B 109 Kordelmutter
- 127 Schellenschraube
- 132 Kontaktschraube
- D 41/55 D-Schelle, komplett
- D 41/56 D-Kabel komplett
- D 41/57 D-Kabel, lang

Nr. 4116

Komplette Lichtmaschine mit Halter M

- Nr. D 12 Federstift
- D 41 Schelle
- D 58 Druckknopf (Messing)
- D 58a " (Eisen)
- 101 Reibrad
- 108 Reibradschraube
- 107 Sechskantmutter
- 125 Einstellschraube
für Schelle
- 127 Schellenschraube
- 132 Kontaktschraube
- 168 Schelle, vorn
- 160 U-Winkel
- 171 U-Kappe
- 179 Schlüssel
- 184 Gelenkfeder
- 186 Unterlegscheibe
- D 41/168 Schelle, komplett
- O 169 Kabel, kurz
- O 170 Kabel, lang

Berko Original Starklicht Mod.25

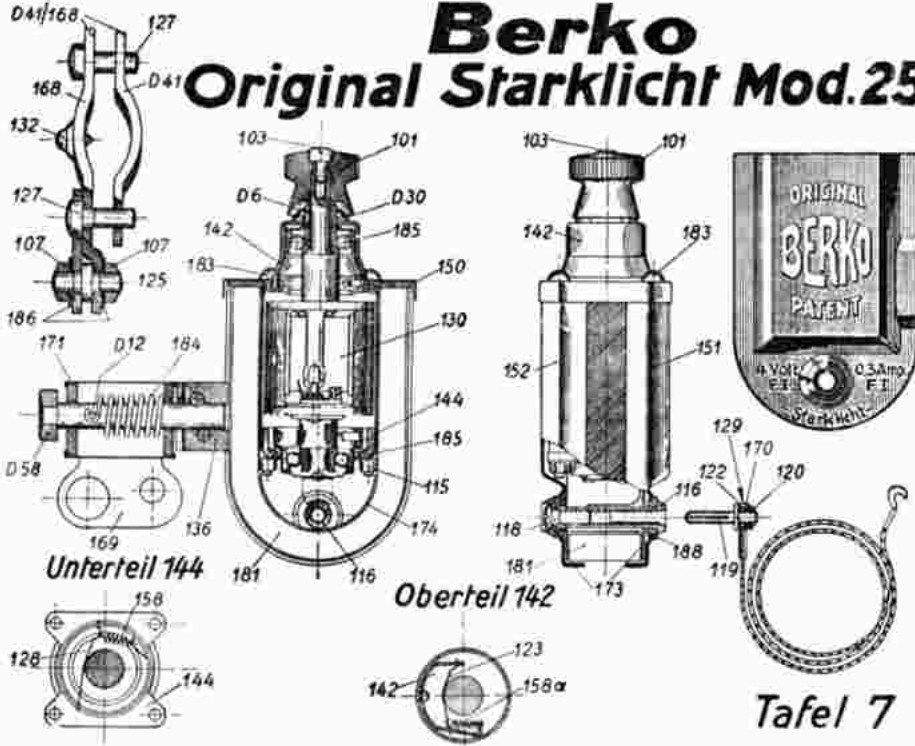

Tafel 7

Einzelteile zum Scheinwerfer.

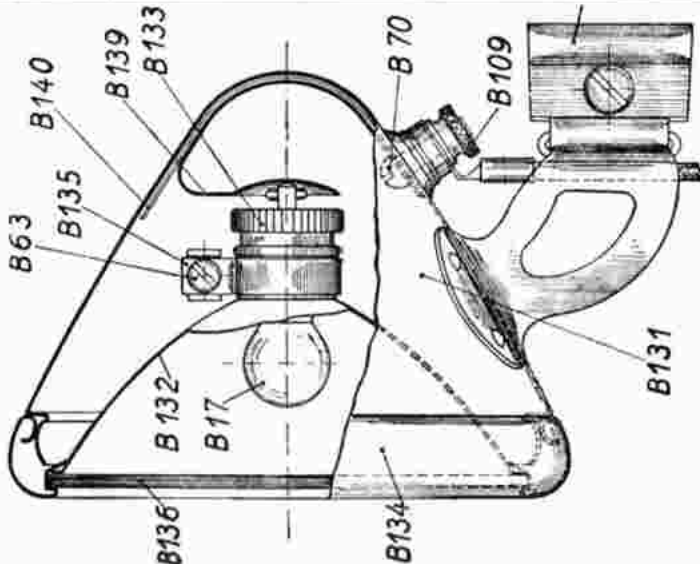

Einzelteile zum Berko-Scheinwerfer Nr. 4117 Kompletter Scheinwerfer M

- Nr. B 68 Schraube mit Mutter zum Klemmband Nr. 135
- B 71/72 Klemme, komplett
- B 109 Kordelmutter
- B 181 Blendenkörper mit Kontakt und Träger
- B 132 Reflektor, versilbert ohne Lampenfassung
- B 133 Lampenfassung, kompl. ohne Klemmband
- B 134 Verschlußring ohne Glas
- B 134/36 Verschlußring mit eingekittetem Glas
- 135 Klemmband ohne Schraube zur Glühlampenfassung
- 136 Glasscheibe, einzeln
- 139 Kontaktfeder für Gehäuse

Berko-Batterieblende Mod.27

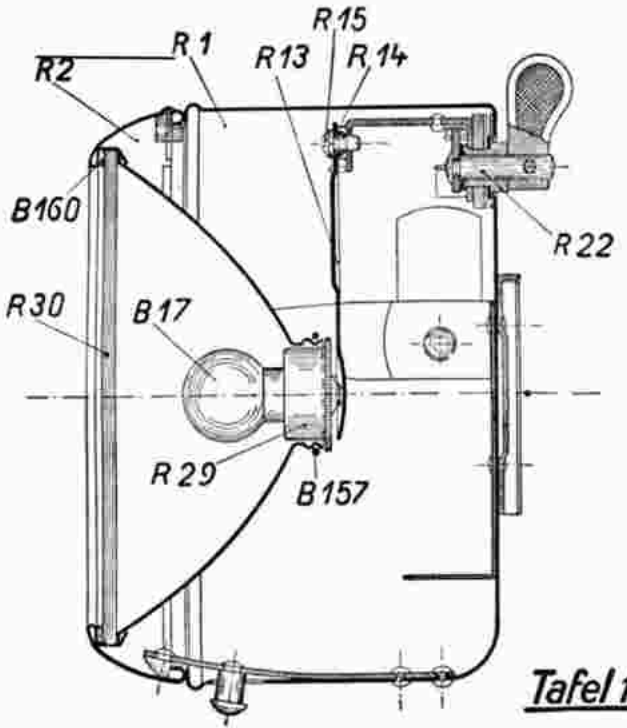

Tafel 11

Ersatzteile für Berko - Batterieblende

- | | |
|------------------------|----------------------|
| Nr. 4130 R 1 Gehäuse | R 30 glatte Scheibe |
| • R 1 dto mit Schalter | R 30a Riffelglas |
| • R 2 Verschlussring | B 33 Mutter |
| • R 19 Stift zu 20 | B 70 R Anschlußschrb |
| • R 20 Schaltergriff | B 156 R Reflektor |
| • R 22 Schalter kpl. | B 156 Federring |
| • R 26 Kordeilmutter | B 160 Gi-Dichtung |
| • R 27 Kz.-Schraube | S 0/27 Schwebe kpl. |
| • R 29 Fassung | S 7,8 Klemme kpl. |

Einzelteile zum Kugelgelenk Mod.27

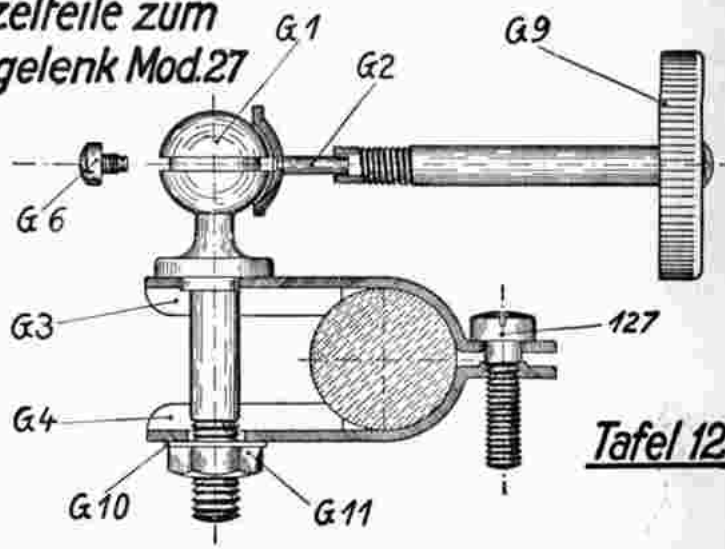

Tafel 12

Einzelteile für Berko-Kugelgelenk-Blenden

- Nr. 4131/G 0/27 Kugelgelenk, kompl. ohne Fuß
- G 1 Kugelschraube mit G 8
 - G 2 Kugeldruckstück
 - G 4 Untere Scheibe
 - G 6 Schraube für Kugel
 - G 9 Feststellschraube
 - G 10 Unterlegscheibe
 - G 11 Mutter
 - 127 Schellenschraube

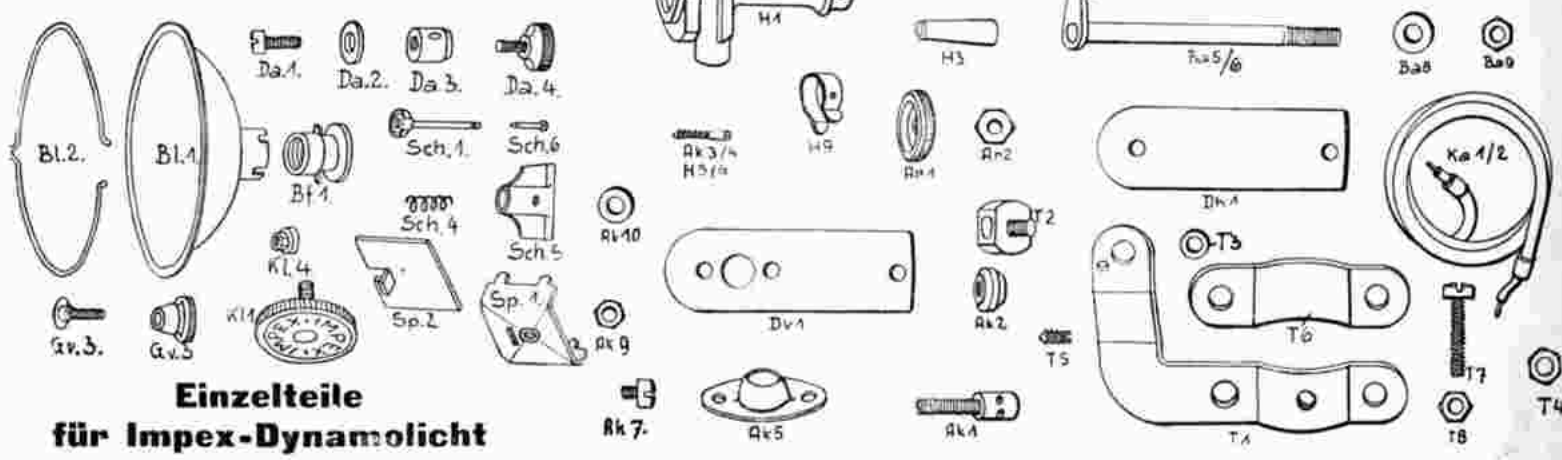

Einzelteile für Impex-Dynamolicht

- | | | | |
|-------------------------|------------------------------|------------------------------|------------------------------|
| Nr. 4132/Bl 1 Reflektor | Nr. 4132/M 2 Schraube zu M 1 | Nr. 4132/Ak 5 Deckel zu Ak 1 | Nr. 4132/Ba 7 Feder Ba 5/6 |
| • Bl 2 Federring | • M 3 Untere Lagerplatte | • Ak 6 Schraube zu Ak 5 | • Ba 8 Zwischenrig zu Ba 5/6 |
| • Bl Fassung | • H 1 Halslager | • Ak 7 Schraube zu Ak 5 | • Ba 9 Mutter zu Ba 5/6 |
| • Da1 Schraube zu 3 | • H 2 Obere Lagerbüchse | • Ak 8 Schraube zu Ak 1 | • T 1 Träger |
| • Da2 Isolierscheibe | • H 3 Untere Lagerbüchse | • Ak 9 Mutter zu Ak 1 | • T 2 Gelenkstück |
| • Da3 Anschlußklemme | • H 5/6 Bürste | • Ak 10 Isolierscheibe | • T 3 Unterlagscheibe |
| • Da4 Schraube dazu | • H 9 Federring | • Dv 1 Vorderer Deckel | • T 4 Mutter zu T 2 |
| • Gv3 Gehäusemutter | • An 1/11 Anker | • Dv 2 Schraube zu Dv 1 | • T 5 Massekontaktschraube |
| • Gv5 Schraube | • An 7 Ankerdeckscheibe | • Dh 1 Hinterer Deckel | • T 6 Trägerscheibe |
| • Kl1 Klemmschraube | • Ar 1 Antriebscheibe | • Dh 2 Schraube zu Dh 1 | • T 7 Schraube zu T 1 |
| • Kl4 Gewindebüchse | • Ar 2 Gegenmutter | • Ba 1 Ausschalthebel | • T 8 Muttern zu T 7 |
| • Sp1 Spannbügel | • Ak 1 Anschlußklemme | • Ba 2 Schraube Ba 1 | • Ka 1/2 Kabel einadrig |
| • Sp2 Spannplatte | • Ak 2 Isolierbüchse zu Ak 1 | • Ba 3 Unterlagscheibe | 4133 Kpl. Lichtmaschine |
| • M 1 Magnet | • Ak 3/4 Bürste zu Ak 1 | • Ba 5/6 Befestigungschaxe | mit Halter |

Ersatzteile für Philipps „Original“ Fahrradlicht-Dynamo

(Bei Bestellung genügt Angabe der betreffenden Nummer)

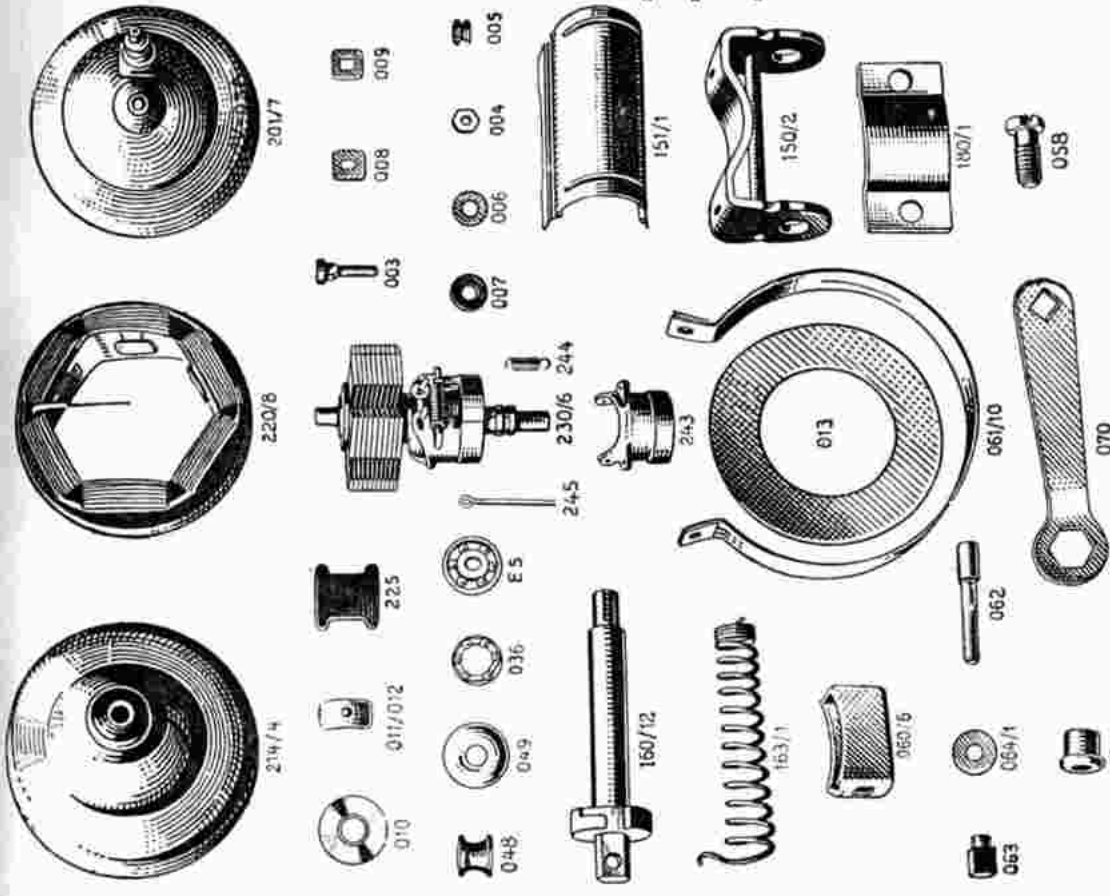

Nr. 4150

Nr.	M.	Nr.	M.
201/6		150/6	
Dynamo kompl.		Halter komplett	
Einzelteile zu Dynamo		Einzelteile zu Halter	
201/7		151/1	
214/4		150/2	
230/6		180/1	
036		058	
048		061/10	
049		070	
003		180/12	
008		163/1	
009		060/6	
007		062	
006		064/1	
004		063	
005		164	
010			
011/12			
025			
E. 5			
013			
245			
244			
243			

Ersatzteile für Philipps „Clou“ Fahrradlicht-Dynamo

(Bei Bestellung genügt Angabe der betreffenden Nummer)

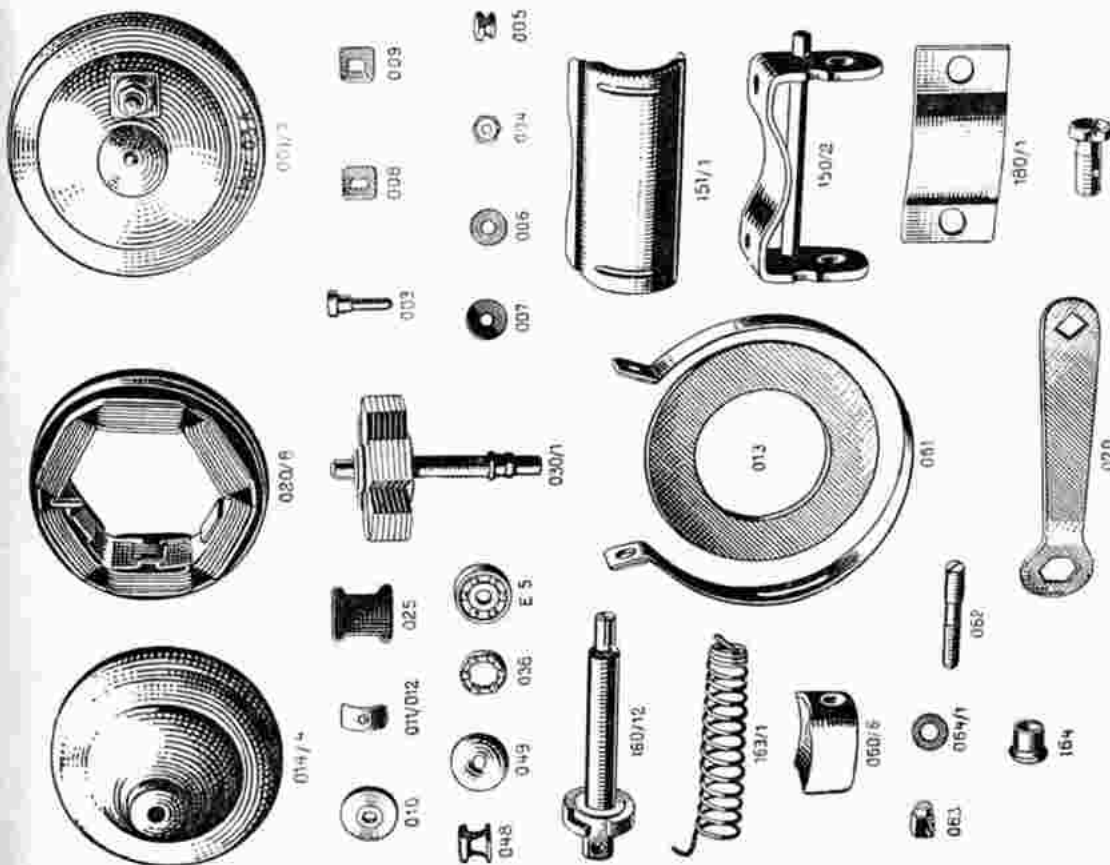

Nr. 4151

Nr.	M.	Nr.	M.
001/6		Halter komplett	
Dynamo kompl.		150/6	
Einzelteile zu Dynamo		Einzelteile zu Halter	
001/7		151/1	
014/4		150/2	
030/1		180/1	
036		058	
048		061	
049		070	
003		180/12	
008		163/1	
009		060/6	
007		062	
006		064/1	
004		063	
005		164	
010			
011/12			
025			
E. 5			
013			

Einzelteile
für
Philag Scheinwerfer

Nr. 4170 Scheinwerfer kompl.

Nr. 4170/101 .A

- . . . 102 .
- . . . 104 .
- . . . 105 .
- . . . 110 .
- . . . 126 .
- . . . 140 .
- . . . 141 .
- . . . 143 .
- . . . 145 .
- . . . 146 .
- . . . 147 .
- . . . 148 .
- . . . 005 .

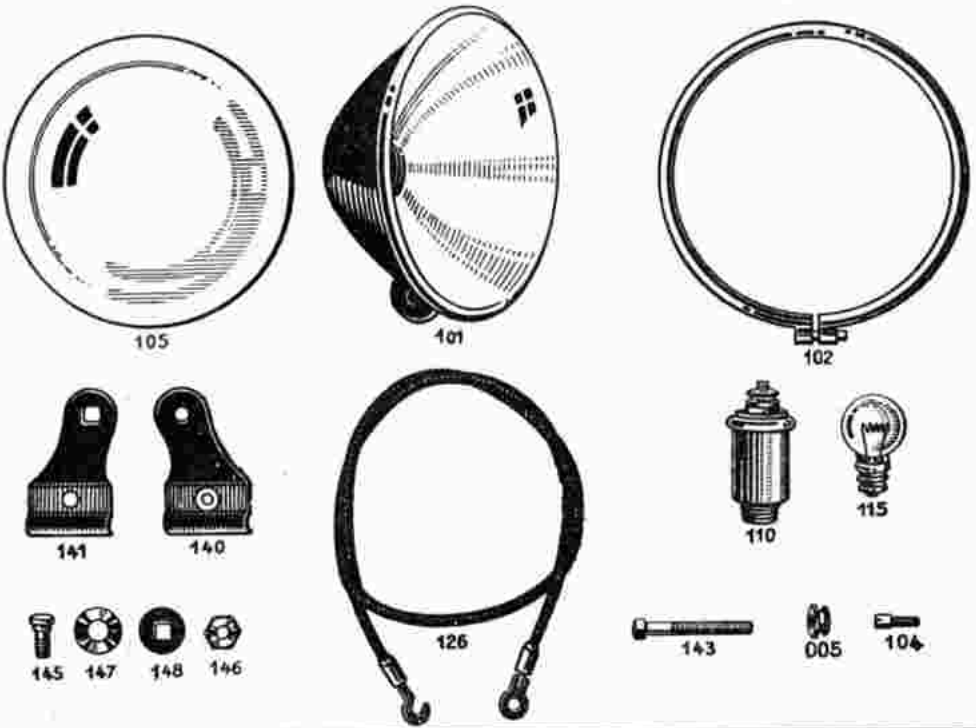

Einzelteile
für
Bulli-Standard-Beleuchtung

Nr.	4171	15	.A	Nr.	4171/300	.A
. . .	25	303	.
. . .	30	306	.
. . .	38	330	.
. . .	65	350	.
. . .	164	432	.
. . .	176	438	.
. . .	200	442	.
. . .	235	445	.
. . .	243	447	.
. . .	277	449	.
. . .	278	458	.
. . .	288	478	.
. . .	289	.	.			

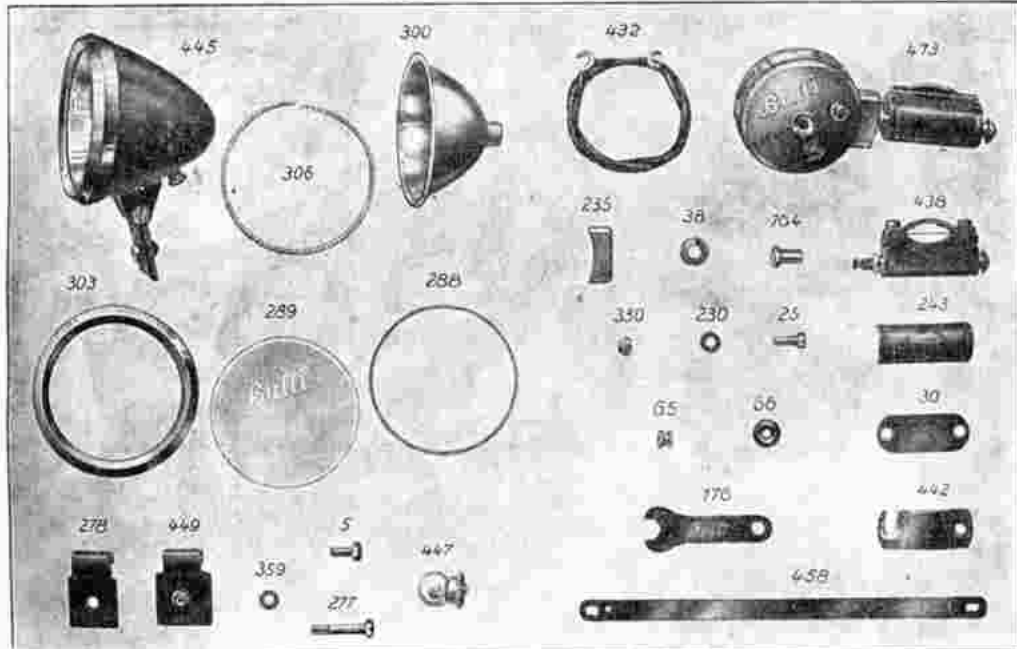

Einzelteile
für
Bulli-Rekord-Beleuchtung

Nr. 4172/4 .A

- . . . 5 .
- . . . 8 .
- . . . 9 .
- . . . 10 .
- . . . 12 .
- . . . 418 .
- . . . 423 .
- . . . 432 .

**Alle übrigen
Teile für Bulli-Rekord
Lichtmaschine
sind die gleichen wie bei
Standart**

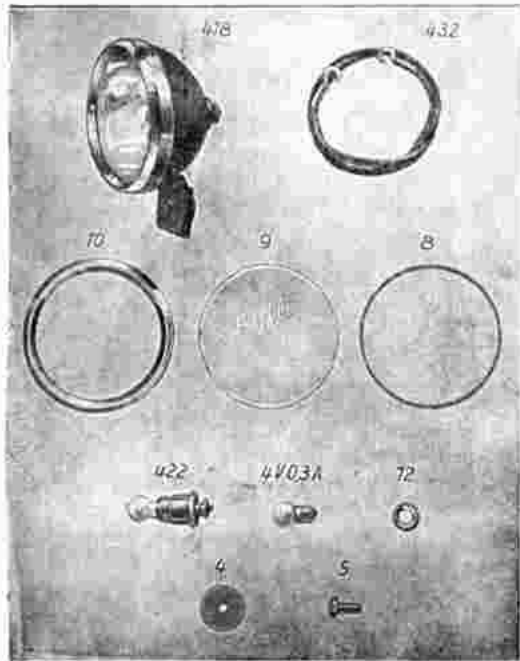

Einzelteile für Bulli-Spezial

- Nr. 4173/100 .A
 - Nr. 4173/443 .A
 - Nr. 4173/403 .A
 - Nr. 4173/478 .A
- Alle übrigen Teile, siehe gleiche Nummern wie bei Bulli-Standard

Ersatzteile für **Schmitt** Dynamolicht



Nr.	Stück	Nr.	Stück	Nr.	Stück
4190/1		13		39	
2		16		40	
2a		17		41	
3		18		42	
4		22a		43	
5		22b		44	
6		33		45	
7		34		46	
8		35		47	
9		36		48	
10		37			
11		38			
12					

Nr. 1— 22b sind auch die Nummern unserer einf. Dynamo Nr. 50

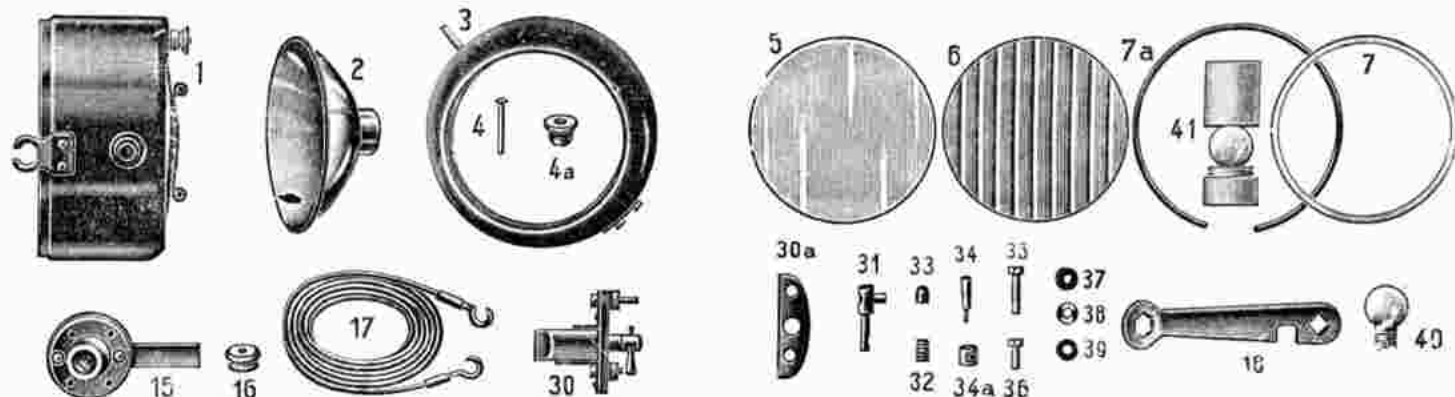

Nr.	Stück	Nr.	Stück	Nr.	Stück
4191/1		15		34	
2		16		35	
3		17		36	
4		17a		37	
4a		18		38	
5		30		39	
6		31		41	
7		32			
7a		33			

Einzelteile für **Schmitt** Scheinwerfer neues Modell

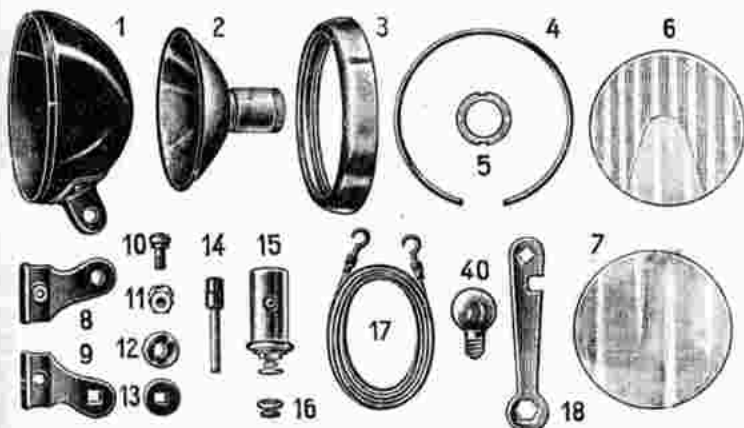

Nr.	Stück	Nr.	Stück
4192/1		15	
2		16	
3		17	
4		18	
5			
6			
7			
8			
9			
10			
11			
12			
13			
14			
15			
16			
17			
18			



Ersatzteile für Radsonne Dynamolicht (alte Ausführung)

Ersatzteile für Dynamo - Lichtmaschine L50 & L52.		
6^e Laufrolle.	24 Sprengring.	28 Birnhalter, kompl.
6^f Gummiring für Laufrolle.		33 Grosses Kabelband.
6^g Achsen-Schraubchen.		34 Kleines Kabelband.
12 Scheinwerfer mit Befestigungswinkel.	25^a Gummiring.	34^a Kabel, kompl.
14 Schirmfassung, komplett.		34^b Stecker für Birnhalter.
16 Scheibe, klein gelocht.	26 Glasbefestigungsring.	34^c Kabel-Steckdose.
16^a Gelenkschraube für Schirm.		35 Halter.
19 Schirm-Befestigungsteil.	26^a Hohlglas 81 ^o / ₁₆ .	36 Ueberfall für Halter.
20 Backen mit Mutter.		36^a Schraube für Halter.
21 Backen mit Flügelschraube.	27 Reflektor.	36^b Mutter für Ueberfall.
23 Glasring.		37 Befestigungsband, kompl.
		38 Halterkästchen mit Führungsbolzen.
		38^a Schraube für Halterkästchen.
		38^b Mutter für Halterkästchen.
		38^c Federhülse.
		38^d Feder.
		38^e Einschaltknopf.
		38^f Anstosstift für Einschaltknopf.
		41 Kasten-Deckel, kompl.
		43 Einsieckdraht.
		44 Haken, links & rechts.
		62 Ueberfall für Kasten.
		62^a Schraube für Ueberfall.

Nr.	St.
4210 6e	
6f	
6g	
12	
14	
16	
16a	
19	
20	
21	
23	
24	
25a	
26	
26a	
27	
28	
33	
34	
34a	
34b	
34c	
35	
36	
36a	
36b	
37	
38	
38a	
38b	
38c	
38d	
38e	
38f	
41	
43	
44	
62	
62a	

Ersatzteile für Radsonne Dynamolicht (neues Modell)

Ersatzteile für Dynamo - Lichtmaschine N ^o L 60.		
14 Laufrädchen.	37 Kästchen.	59^a Gummiring.
15^a Laufrad-Gegenmutter.	38^a 6Kant Schraube 17 ^o / ₁₆ .	
16^a Magnet-Schraubchen.	38^b 6Kant Schraube für Ueberfall 22 ^o / ₁₆ .	
18 Ziermutter.	39 Unterlegscheibchen.	60 Glasbefestigungsring.
19^a Schraubkontakt.	40^a Massen-Kontaktschraube.	
19^{a1} Schraubkontakt-Mutter.	50 Schirm.	60^a Glas 81 ^o / ₁₆ .
20^a Schraubchen für Schraubkontakt.	54 Backen, kl. gelocht.	
21^a Schleifkohle.	55 Backen, gr. gelocht.	61 Reflektor.
21^b Feder für Schleifkohle.	59 Sprengring.	
20^{a1} Isolierscheibchen.		
22 Unterlegscheibchen f. Schraubkontakt.		
23 Isolierscheibchen.		
35 Halter-Ueberfall.		
36 Halter-Gelenkstück.		

Nr.	St.
4211 14	
15a	
16a	
18	
19a	
19a1	
20a	
21a	
21b	
20a1	
22	
23	
35	
36	
37	
38a	
38b	
39	
40a	
50	
54	
55	
59	
59a	
60	
60a	
61	



ERSATZTEILE

für die patent. dynamo-electrische
Fahrradbeleuchtung „BALACO“

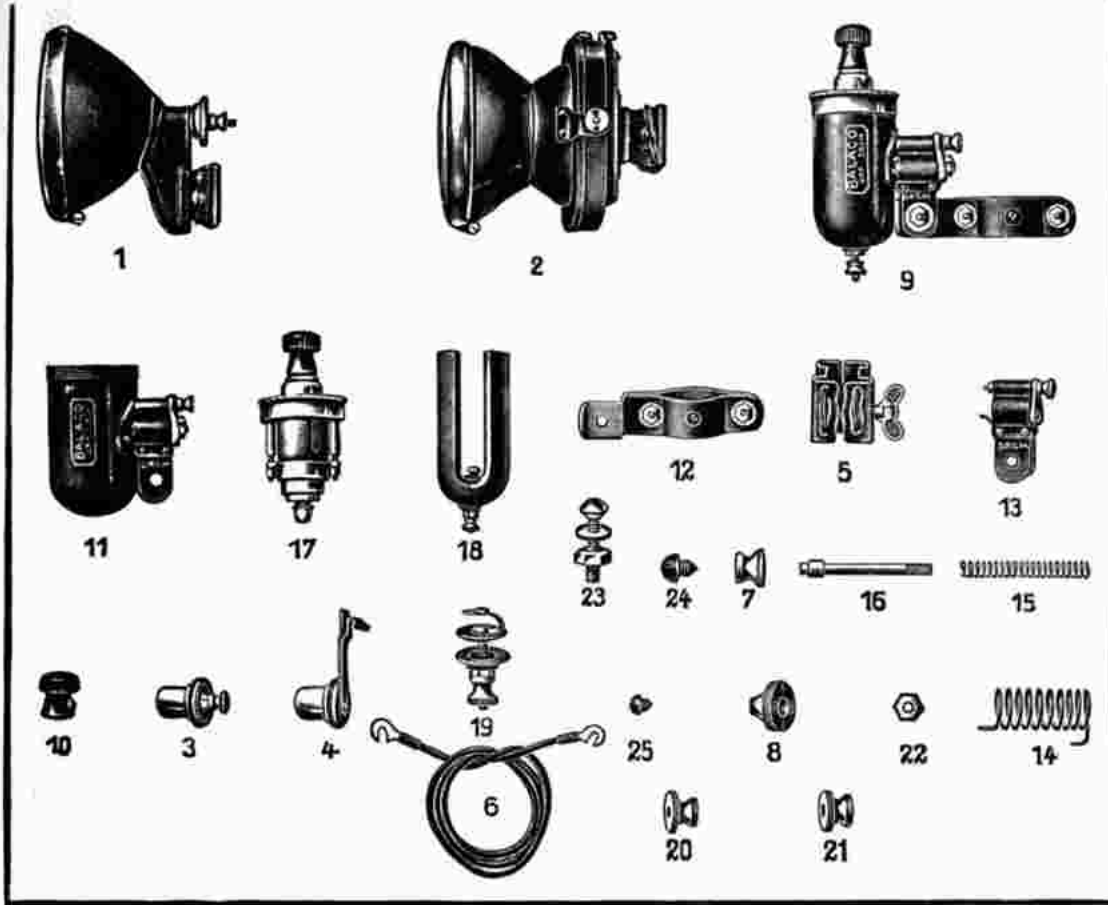

- | | |
|--------|---|
| Nr. | |
| 4230/1 | Normaler Scheinwerfer |
| 2 | Batterie-Scheinwerfer. |
| 3 | Glühbirnen-Fassung
für Nr. 1 |
| 4 | dto. für Nr. 2 |
| 5 | Klemmbacken
für Nr. 1 und 2 |
| 6 | Kabel |
| 7 | Kontaktmutter |
| 8 | Verschlußmutter
für Nr. 2 |
| 9 | Dynamo komplett |
| 10 | Metall-Laufrädchen |
| 11 | Dynamo-Gehäuse |
| 12 | Dynamo-Halter |
| 13 | Kippvorrichtung
komplett |
| 14 | Schaltfeder, groß |
| 15 | dto. klein |
| 16 | Federbolzen für Nr. 13 |
| 17 | Anker (System) |
| 18 | Magnetm Kontaktfeder |
| 19 | Kontaktfeder
mit isolierter Schraube |
| 20 | Kontaktmutter
für Nr. 18 |
| 21 | Rändelmutter
für Nr. 18 |
| 22 | Verschlußmutter
für Nr. 13 |
| 23 | Halterschraube
für Nr. 12 |
| 24 | Spitzschraube
für Nr. 12 |
| 25 | Spitzschraube
für Nr. 10 |

Ersatzteile für Scharlach Elektrolicht

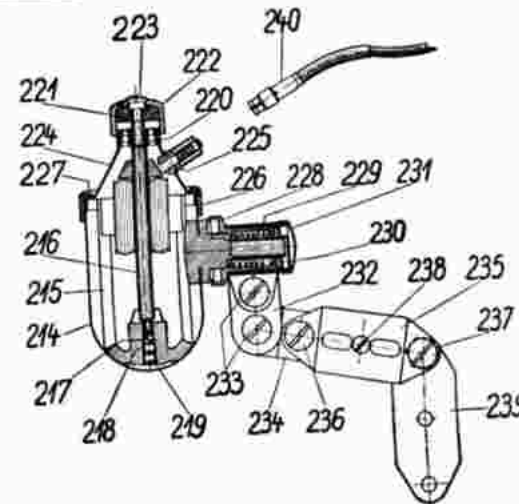
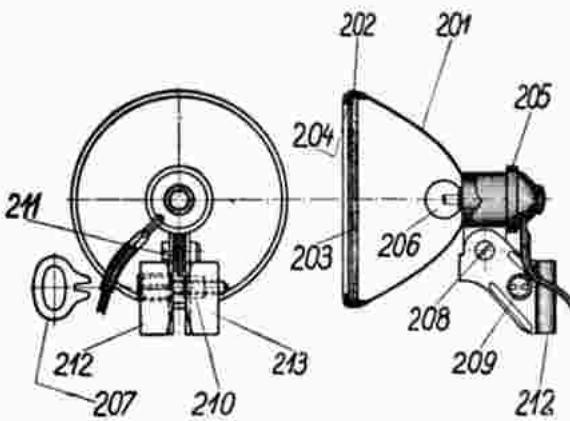

- | | |
|----------|----------------------------|
| Nr. | |
| 4231/200 | Kompl. Scheinwerfer |
| 201 | Sch. inwerferspiegel |
| 202 | Glasring |
| 203 | Scheinwerferglas |
| 204 | Dichtungsring zum Glasring |
| 205 | Lampentassung |
| 206 | Glühlampe |
| 207 | Steckschlüssel |
| 208 | Halteschraube |
| 209 | Klemmschraube |
| 210 | Rundmutter |
| 211 | Kerbscheibe |
| 212 | rechter Halterteil |
| 213 | linker Halterteil |
| 214 | Dynamomantel |

- | | |
|----------|-----------------------|
| Nr. | |
| 4231/215 | Magnet mit Gleitlager |
| 216 | vollständiger Anker |
| 217 | Spärkupel |
| 218 | Einstellschraube |
| 219 | Sicherungsschraube |
| 220 | Knagelager |
| 221 | Lautrollenverstärkung |
| 222 | Lautrollenhülse |
| 223 | Gegenmutter |
| 224 | Manteldecke |
| 225 | Kohle mit Feder |
| 226 | Schraubring |
| 227 | Dichtungsring |
| 228 | Halterdrehteil |
| 229 | Halterfeder |

- | | |
|----------|------------------------------------|
| Nr. | |
| 4231/230 | Haltstift |
| 231 | Abschlußkapsel |
| 232 | Halterklemmschelle |
| 233 | Halteschraube |
| 234 | große Halterschelle |
| 235 | kleine Halterschelle |
| 236 | Scheilenschraube |
| 237 | Mutter dazu |
| 238 | Körperschlußschraube |
| 239 | Preßspaneinlage |
| 240 | kompl. Kabel |
| 241 | Lichtmaschine, komplett mit Halter |

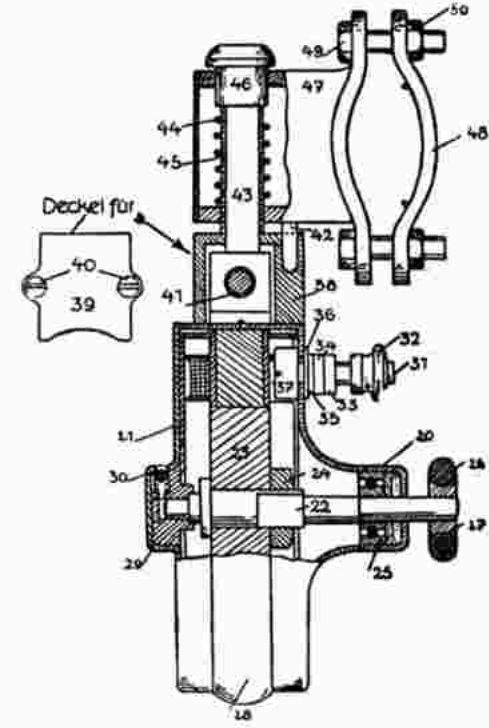
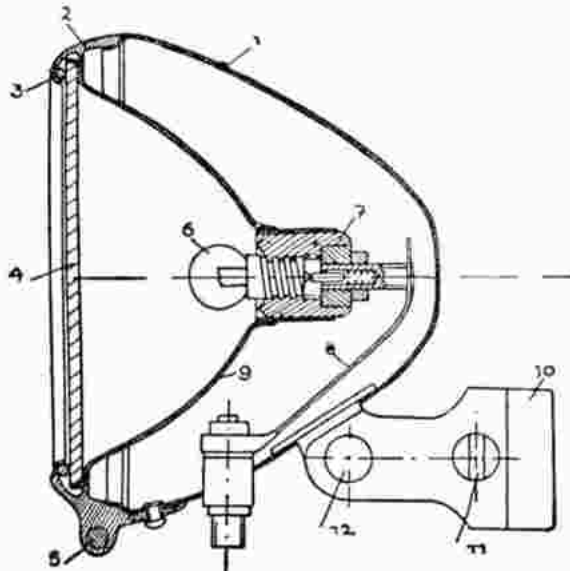

Ersatzteile für Lohmann-Dynamolicht
altes Modell 1925

- Nr. 4250/1 Gehäuse
- 2 Glasring
- 3 Gummiring
- 4 Flachglas
- 5 Verschlussschraube
- 7 Fassung
- 8 Kontaktfeder
- 9 Silberreflektor
- 10 Befestigungsschelle
- 11 Backenschraube
- 12 Haltestegschraube

- Nr. 4250/20 Gehäusehälfte
- 21 dto.
- 22 Ankerachse
- 23 Magnetanker
- 24 Achsenmutter
- 25 Kugellager
- 26 Gummlauftring
- 27 Antriebsnabe
- 28 Spannband
- 29 Lager
- 30 Schmierkugel

- Nr. 4250/31 Anschlußbolzen
- 32 Rändelmutter
- 33 Unterlegscheibe
- 34 dto.
- 35 Isolierscheibe
- 36 dto.
- 37 Hartgummi-Isolation
- 38 Haltergehäuse
- 39 Deckel dazu
- 40 Deckelschraube
- 41 Spannbandschraube

- Nr. 4250/42 Anschlagbolzen
- 43 Halterachse
- 44 Halterfeder
- 45 Rönchen dazu
- 46 Verschlussmutter
- 47 Vord. Bef. Schelle
- 48 Hint.
- 49 Schellenschraube
- 50 Mutter dazu
- 55 Kabel

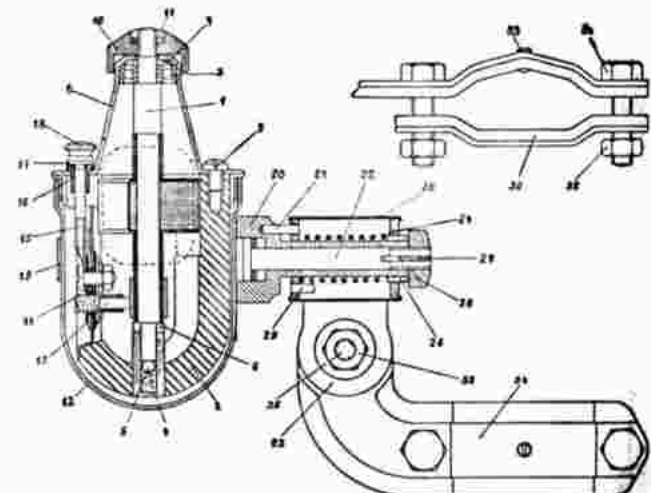
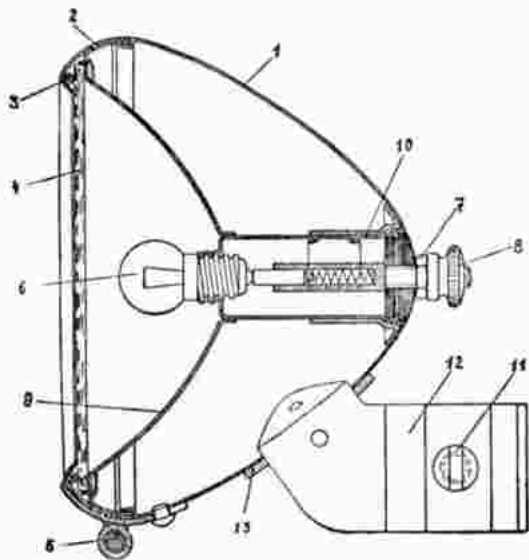

Ersatzteile für Lohmann-Dynamolicht, neues Modell 1927

- 1. Zum Scheinwerfer**
- Nr. 4251/0 Scheinwerfer, kompl
 - 1 Rumpf m. Halter
 - 2 Glasring
 - 3 Gummiring
 - 4 Glas
 - 5 Schraube f. Glasring
 - 6 Birne
 - 7 Mutter f. Fassung
 - 8 Rändelmutter
 - 9 Reflektor
 - 10 Vollständige Fassung
 - 11 Halterschraube
 - 12 Halter u. Verstärkung

- 2. Zur Lichtmaschine**
- Nr. 4252/1 Vollständiger Anker ohne Kugellager
 - 2 Vollst. Magnet
 - 3 Kugellager
 - 4 Feder
 - 5 Kugel
 - 6 Fitzscheibe, klein
 - 7 dto., groß
 - 8 Antriebslagerdeckel
 - 9 Runokopfschraube
 - 10 Antriebsrad
 - 11 Rundmutter
 - 12 Gehäuse

- Nr. 4252 13 Kohle m. Feder
- 14 Vollständige Strombrücke ohne Kohle
- 15 Anschlußbolz. m. Schuh
- 16 Gummitülle
- 17 Scheibe
- 18 Rande
- 19 Spannband
- 20 Schwenkzapfen
- 21 Rastenstift
- 22 Zugschraube
- 23 Lagerbolz m. Lagerbockhalt.
- 24 Schraubenfed. f. Halt.
- 25 Lagerbuchse

- Nr. 4252 26 Mutter für Halter
- 27 Sicherungskeil
- 28 Abdeckblech
- 29 Federstift
- 30 Lasche
- 31 Halterschraube
- 32 Mutter dazu
- 33 Gewindestift (Masseschraube)
- 40 Kabel
- 41 Kpl Halter
- 42 Lichtmaschine kompl. mit Halter

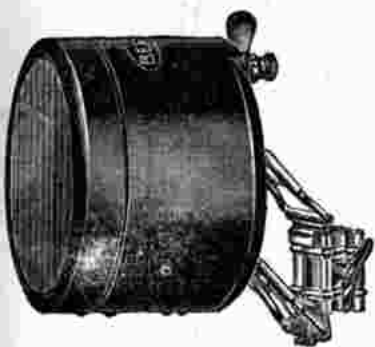

Nr. 4270

Berko-Batterieblende
mit Schwebes und Riffelglas



Nr. 4271

Berko-Einheitsblende
m. Kugelgelenk, als Sucher verwendbar



Nr. 4272

Berko-Batterieblende
m Kugelgelenk, als Sucher verwendbar



Nr. 4273

Berko-Batteriekasten
mit Umschalter, auch für fast alle anderen Dynamo-Beleuchtungen passend



Nr. 4274

Original „Schmitt“ Scheinwerfer
m. Fernstreulichtglas, D.R.P. halbschwarz mit Nickelrand

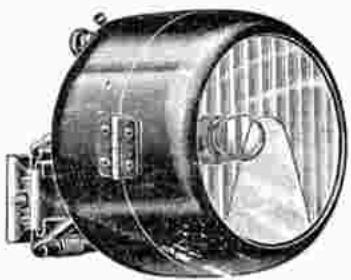

Nr. 4275

Original „Schmitt“ Batterie - Scheinwerfer
mit Fernstreulichtglas schwarz mit Schwebes



Nr. 4276

Impex-Batterie - Scheinwerfer
für normale Taschenlampen-Batterien mit Schwebes und Riffelglas



Nr. 4277

Original Riemann-Batteriekasten
für normale Taschenlampen-Batterien mit Schiebeshalter



Nr. 4278

Riemann-Scheinwerfer
80 mm Ø
Nr. 4279
dto., 90 mm Ø



Nr. 4280

Riemann-Scheinwerfer
90 mm Ø mit Behälter für Reserve-Glühlampen



Nr. 4281

Berko - Schlußlampe



Zwischen-Batteriekasten

Nr. 4282 für Normalbatterie
Nr. 4283 für Kastenbatterie
Nr. 4284 Steckkabel dazu



Nr. 4285

Kugellager
16x5 mm, für alle Fahrrad-Lichtdynamos passend



Nr. 4286

Bulli - Schlußlampe

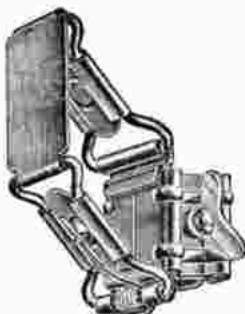

Nr. 4287

Ersatzschwebe
zum Einschieben für elektrische Fahrradlampen passend



Osram-Glühlampen für Fahrrad-Dynamo-Beleuchtungen

Nr. 4290	3,5 Volt	0,25 Amp	hell	Steck.	✓
• 4291	3,5	• 0,3	•	•	•
• 4292	4	• 0,3	•	•	•
• 4293	4	• 0,3	• mattiert	•	•
• 4294	4	• 0,4	• f Radsonne	•	•
• 4295	4,5	• 0,3	• für Nirona	•	•
• 4296	3,5	• 0,04	• f Schlußlp	•	•

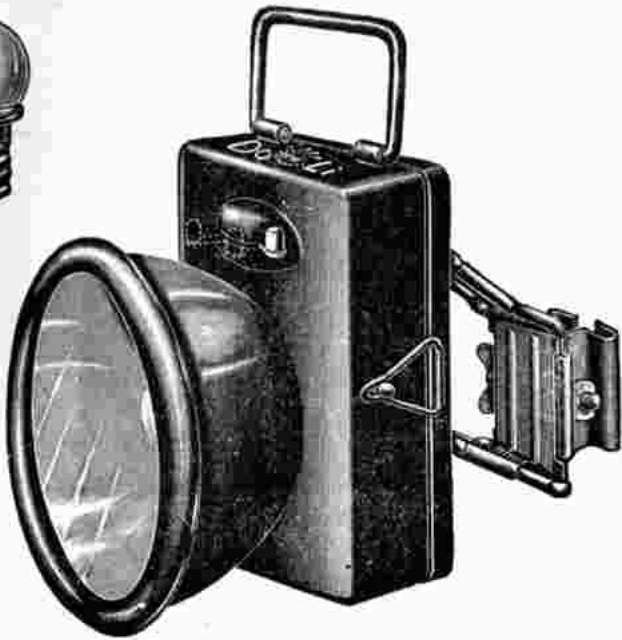

Nr. 4309 Do-Li Fahrradlampe

für Doppelfaden-Glühlampe eingerichtet. Rumpf schwarz emailliert, großer Parabolreflektor mit Schwebelampe, ohne Glühlampe u. Batterie *M*
 Nr. 4310 Doppelfaden-Glühlampe dazu *M*



Nr. 4311 Endico-Doppelbatterielampe

für 2 normale Taschenlampenbatterien, 3fache Brenndauer, wie eine Lampe mit einer Batterie, da sich dieselben gegenseitig erholen. Großer versilberter Parabolreflektor 90 mm Durchmesser hochfein schw. email. m. vernickelt. Glasring, abnehmbare Schwebelampe *M*

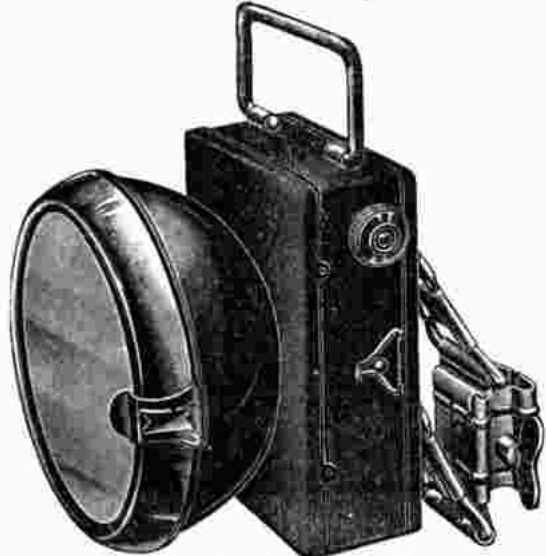

Nr. 4312 Große Fahrradlampe

mit 75 mm Reflektor, hochfein vernickelt und poliert mit abnehmbarer Schwebelampe für normale Taschenlampenbatterien *M*



Nr. 4314

Fahrradlampe

mit abnehmbarer Schwebelampe

daher auch als Handlampe verwendbar, besonders gediegen und dauerhaft gearbeitet, mit großem Scheinwerfer, paßt für normale Taschenlampenbatterien *M*

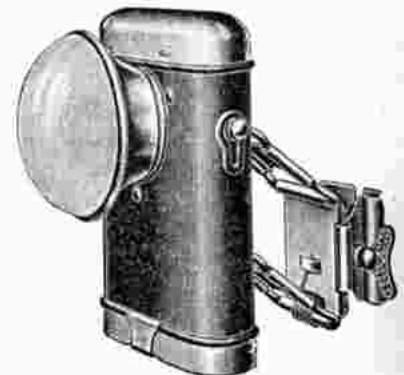

Nr. 4315

Elektr. Fahrradlampe

mit 50 mm Linse, Rumpf schwarz emailliert, Kappen vernickelt, f. normale Taschenlampenbatterie passend *M*



Nr. 4316 Fahrradlampe mit schwarz emailliertem Batteriekasten für 3 Zellen-Kastenbatterien; 90 mm großer Scheinwerfer mit vernickelten Beschlägen, innen versilbert und hochglänzend poliert mit Schraubkontakt *M*

Nr. 4317 Einz. Scheinwerfer *M*
 Nr. 4319 Ersatzkabel dazu mit Stecker *M*

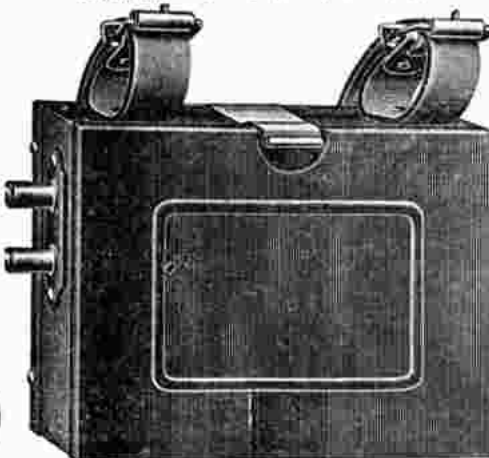

Nr. 4318 Einz. Batteriekasten *M*

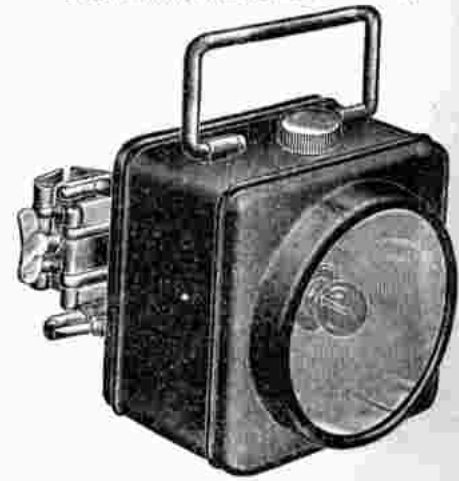

Nr. 4320 Fahrradlampe „Ultra“

mit Schwebelampe, im Uhrenweckerformat erstklassiger Reflektor *M*
 Nr. 4321 dto. m. starren Schwebelampe *M*



Fahrradglocken mit 'Kleeblatt'-Fabrikmarke



prima Ausführung, neuzeitliche Muster.



Nr. 4350
Billige Glocke, vernickelt
50 mm Ø, per Stück M



Nr. 4351
Billige Glocke, vernickelt
55 mm Ø, per Stück M

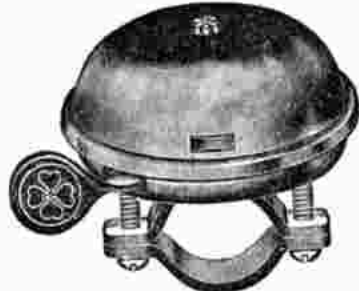

Nr. 4352
Billige Glocke, vernickelt
60 mm Ø, per Stück M



Nr. 4353 **1a Trillerschiagglocke**
mit **bunten** Stahlschalen in 6 ver-
schiedenen Farben, Stück M



Nr. 4354 **Trillerschiagglocke**
mit schön geformter geprägter Schale
mit Goldrändern
60 mm Ø M

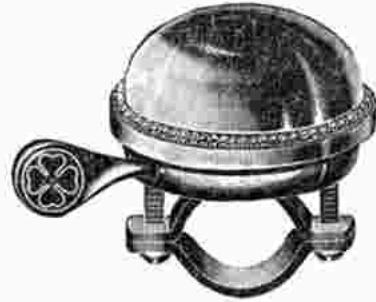

1a Trillerschiagglocke
mit geprägtem Perirand M
Nr. 4356 50 mm Ø M
Nr. 4357 55 mm Ø M
Nr. 4358 60 mm Ø M

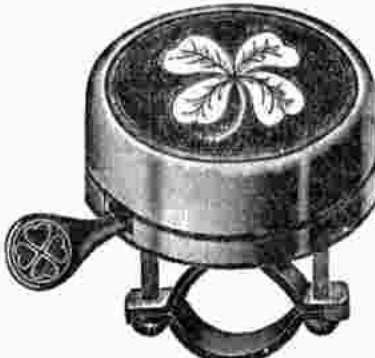

Nr. 4359 **Trillerschiagglocke**
mit flacher 55 mm Schale mit grünem
Kleeblatt auf goldenem Grund
Stück M



Nr. 4360 **Trillerschiagglocke**
mit grünem Kleeblatt und Glücks-
schweinchen
per Stück M

Trillerschiagglocken, vernickelt, mit geprägten, verzierten Stahlschalen, 55 Durchmesser



Nr. 4361
Mit grünem Kleeblatt auf goldenem
Grund M



Nr. 4362
Mit goldenem Kleeblatt auf grünem
Grund M



Nr. 4363
Mit goldenem Stern auf aluminium-
farbenem Grund M



Nr. 4364
Mit goldener Sonne auf aluminium-
farbenem Wasserspiegel M



Nr. 4365
Mit goldenen Vertiefungen
auf farbigem Grund M

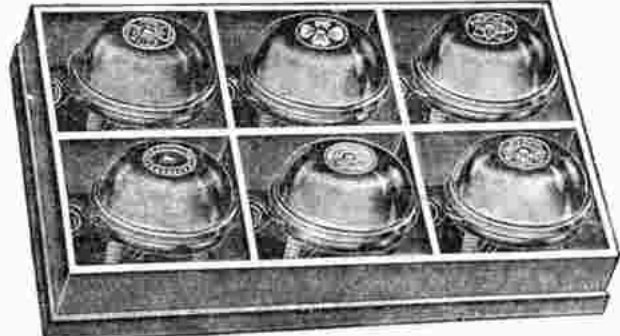

Lieferung obiger Glocken erfolgt sowohl in den einzelnen Nummern,
sowie auch in 1/2 Dtz.-Kartons sortiert.
Nr. 4367 per Sortiment M



Nr. 4366
Mit goldenen Kränzchen
auf farbigem Grund M

Trillerschlagglocken mit buntverzierten 55 mm Stahlschalen



Nr. 4390 *W*



Nr. 4391 *W*



Nr. 4392 *W*



Nr. 4393 *W*



Nr. 4394 *W*



Lieferung dieser Glocken erfolgt sowohl in den einzelnen Nr. sowie auch in 1/2 Dutzend-Kartons sortiert.
 Nr. 4396 per Sortiment = 6 Stück *W*



Nr. 4395 *W*

Trillerschlagglocken mit 55 mm Stahlschalen, moderne farbige Bildnisse



Nr. 4400 *W*



Nr. 4401 *W*



Nr. 4402 *W*



Nr. 4403 *W*



Nr. 4404 *W*

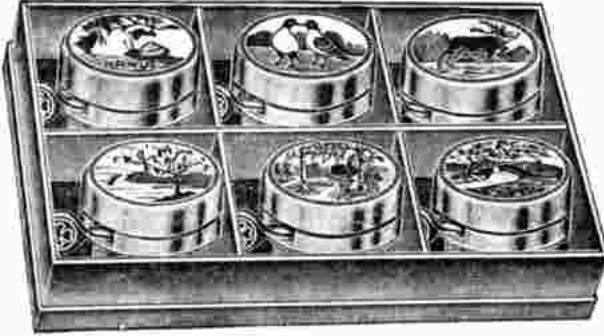

Lieferung dieser Glocken erfolgt sowohl in den einzelnen Nr. sowie auch in 1/2 Dutzend-Kartons sortiert.
 Nr. 4406 per Sortiment = 6 Stück *W*



Nr. 4405 *W*

Trillerschlagglocken mit 60 mm Stahlschalen und besonderen Abzeichen



Nr. 4420 **Trillerschlagglocke**
m. Abzeichen d. Bund deutscher
Radfahrer, 60 mm p. St. *M*



Nr. 4421 **Trillerschlagglocke**
m. farb., email. Abzeichen des
Stahlhelm, 60 mm per St. *M*



Nr. 4422 **Glocke** mit Stahlschale
u. farb. email. Abzeich. d. deutsch.
Turnerbundes, 60 mm p. St. *M*



Nr. 4423 **Trillerschlagglocke**
mit Stahlschale und Bundesabzeichen
des Reichsbanner schwarz-rot-gold
60 mm *M*



Nr. 4424 **Trillerschlagglocke**
mit Bildnis des Reichspräsidenten von Hinden-
burg, 60 mm *M*



Nr. 4425 **Trillerschlagglocke**
mit Wehrwolfabzeichen auf silbermattiertem
Untergrund, 60 mm *M*



Nr. 4426 **Trillerschlagglocke**
mit Abzeichen des Jungdeutschen Ordens
60 mm *M*

Trillerschlagglocken mit 50 mm bunten Stahlschalen für Kinderräder



Nr. 4435 *M*



Nr. 4436 *M*



Nr. 4437 *M*

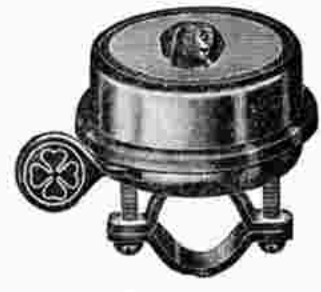

Nr. 4438 *M*



Nr. 4439 *M*



Nr. 4441 **Sortimentspackung**
Inhalt 6 verschiedene bunte Glocken für Kinderräder *M*



Nr. 4440 *M*

Zweiklang- (Kuckuck) und Dreiklang-Glocken

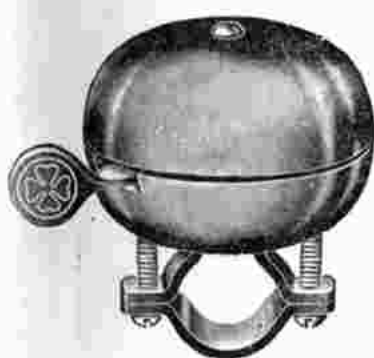

Gangbarste Kuckuckglocke
mit Stahlblatfeder
Nr. 4460 60 mm \varnothing *M*
Nr. 4461 65 mm \varnothing *M*

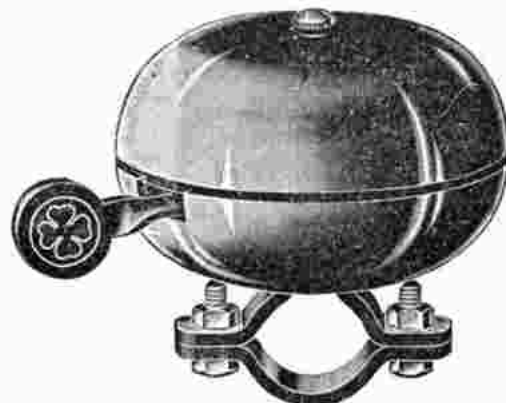

Große Kuckuckglocken
Nr. 4462 80 mm \varnothing , Ia Ausführung *M*
Nr. 4463 100 mm \varnothing , Ia Ausführung *M*



Nr. 4464 **Schöne Kuckucks-
glocke** mit geprägter buntverzierter
Messingschale, 60 mm \varnothing , prachtvoller
Ton. Kleeblatt gold od. grün *M*

Kuckuckglocken mit vernickelten und verzierten Stahlschalen, 60 mm Durchm.



Nr. 4470 Mit grünem Kleeblatt auf
goldenen Grund, 60 mm \varnothing *M*



Nr. 4471 Mit goldenem Kleeblatt
auf grün. Grund, 60 mm \varnothing *M*

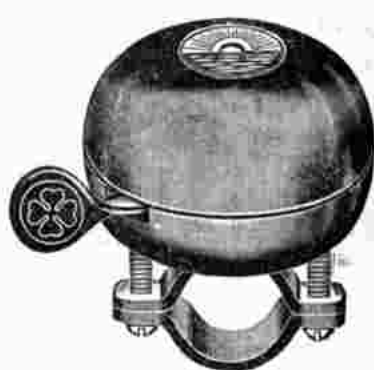

Nr. 4473 Mit goldener Sonne auf Alumi-
nium-Wasserspiegel, 60 mm \varnothing *M*



Nr. 4474 Mit goldenem Stern auf
Aluminium-Grund, 60 mm \varnothing *M*

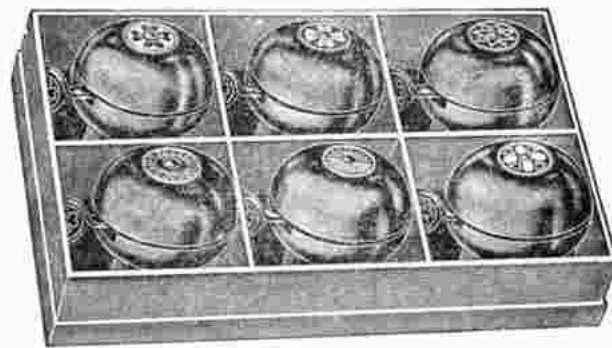

Nr. 4476 Sortiments-Packung, Inhalt sechs verschiedene obiger
Glocken, 60 mm \varnothing *M*

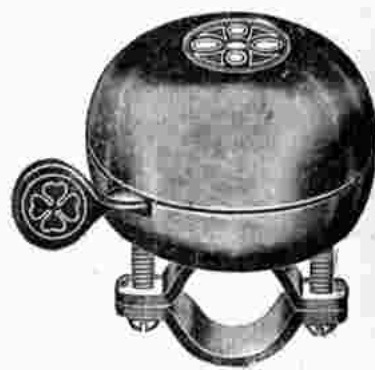

Nr. 4475 Mit vier goldbronzierten
Vertiefungen, 60 mm \varnothing *M*

Kuckuckglocken mit verzierten Stahlschalen, 65 mm Durchmesser



Nr. 4480 Vernickelt mit grünem Klee-
blatt auf gold. Grund, 65 mm \varnothing *M*



Nr. 4481 Vernickelt mit goldenem
Kleebl. auf grün. Grund 65 mm \varnothing *M*



Nr. 4482 Schwarze obere Schale
mit goldenem Stern, 65 mm \varnothing *M*

Trillerschlagglocken mit Ihrer Firma (Fabrikzeichen „Kleeblatt“)

Mindestabnahme für Firmenglocken mit Stahlschalen 100 Stück, mit Messing- oder Metallschalen 60 Stück. — Stempelkosten werden nicht berechnet.



Nr. 4500

Geschmackvolles Modell, 55 mm Stahlschale, Verzierungen und Schrift farbig ausgelegt

..

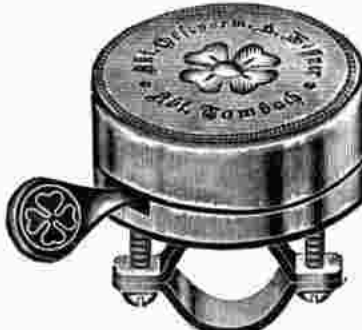

Nr. 4501

Mit Stahlschale, silbermattiertem Untergrund, schwarzer Schrift, 55 mm Durchmesser

..



Nr. 4502

55 mm Stahlschale mit jedem beliebigen buntem Markenschild, auf weißem oder farbigem Grund

..



Nr. 4503

60 mm Stahlschale, mit jedem beliebigen buntem Markenschild, auf weißem oder farbigem Grund

..



Nr. 4504

Mit geprägter 55 mm Messingschale, Untergrund schwarz, Schrift erhaben, fein vernickelt, prima Alarmwerk

..



Metallgüßschale, mit Goldeinlage, Schrift vernickelt

Nr. 4505 55 mm Durchmesser ..

Nr. 4506 60 mm Durchmesser ..



Nr. 4507

mit Metallgüßschale, grünes Kleeblatt Mittelstück bunt, 55 mm Durchmesser

..



Nr. 4508

Echte Bronzemetalleschale, 60 mm, Mittelstück Altkupfer, langanhaltender Ton

..



Nr. 4509

Echte Bronzemetalleschale, 50 mm, mit Trillerwerk, ganz vernickelt

..

Kuckukglocken mit Ihrer Firma

Mindestabnahme 100 Stück



Nr. 4530

Kuckukglocke

65 mm, mit mattsilbernem oder weißem Untergrund, grünes Kleeblatt, schwarze Schrift



Nr. 4531

Kuckukglocke

65 mm, weißer oder mattsilberner Grund grünes Kleeblatt, schwarze Schrift



Nr. 4532

Kuckukglocke

65 mm, mit jedem beliebigen Markenschild lieferbar, farbig emailliert



Nr. 4533

Kuckukglocke

65 mm, mit jedem beliebigen Markenschild lieferbar, farbig emailliert



Nr. 4534

Kuckukglocke

mit 60 mm **Messingschale**, Schriftgrund farbig ausgelegt, prachtvoller Ton



Nr. 4535

Kuckukglocke

mit 60 mm **Messingschale**, mit Kleeblatt farbig ausgelegt



Nr. 4536

Kuckukglocke

60 mm, mit goldenem Kleeblatt, Schrift erhaben geprägt vernick., Grund schwarz



Nr. 4537

Doppelschlag- (Kuckuk) Glocke

60 mm, mit Marke „Orkan“ buntfarbig emailliert, Ia Ausführung, keine Stapelware



Nr. 4538

Doppelschlag- (Kuckuk) Glocke

60 mm, Ia Ausführung, mit Marke „Renoma“, buntfarbig emailliert

Spezial-Prospekte über weitere Ausführungen in Firmenglocken erhalten Sie auf Wunsch bereitwilligst zugesandt.

Weitere Firmenglocken siehe Seite 137.



Fahrradglocken

mit diesen Fabrikzeichen

sind preiswerte Qualitäts-Erzeugnisse.

Achten Sie daher stets auf diese Marken am Hebel



Trillerschlagglocken

mit vollständig glatter Schale, ohne Niete

Nr. 4560	50 mm Durchmesser
" 4561	55 "	"	"	"	..
" 4562	60 "	"	"	"	..



Trillerschlagglocke m. Randverzierung

und glatter Schale (ohne Niete)

Nr. 4563	50 mm Durchmesser
" 4564	55 "	"	"	"	..
" 4565	60 "	"	"	"	..

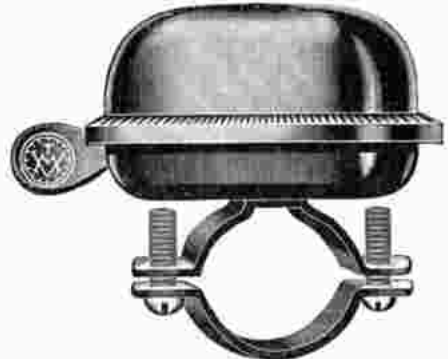

Nr. 4566

Trillerschlagglocke m. Riffelrand

und glatter Schale (ohne Niete)

60 mm Durchmesser



Trillerschlagglocke m. Perlrand

Nr. 4567	50 mm Durchmesser
" 4568	55 "	"	"	"	..
" 4569	60 "	"	"	"	..



Nr. 4570

Trillerschlagglocke

60 mm, mit schöngeformter Stahlschale, geprägt und mit Goldränder



Nr. 4571

Sehr beliebte schöne Trillerschlagglocke

55 mm Stahlschale mit goldenem Kleeblatt, auf grünem Grund

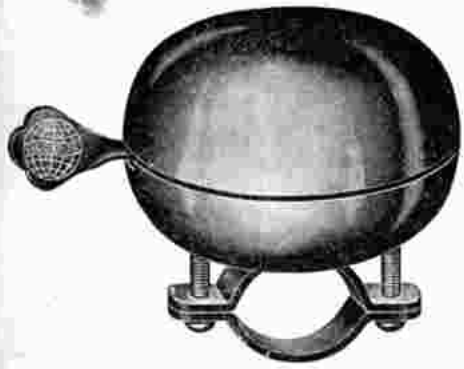

Kuckuckglocken

mit vollständig glatter Stahlschale, ohne Niete

Nr. 4572	60 mm Durchmesser
" 4573	65 "	"	"	"	..
" 4574	80 "	"	"	"	..
" 4575	100 "	"	"	"	..

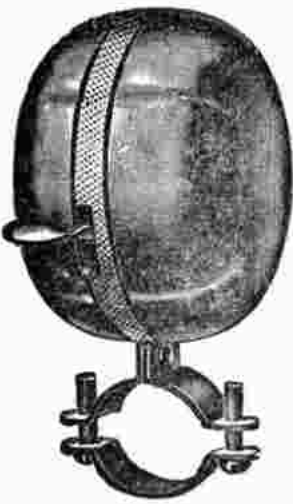

Nr. 4576

Doppel-Trillerschlagglocke

mit feststehenden vernickelten Stahlschalen



Doppel-Trillerschlagglocke mit rotierenden, vernickelten Stahlschalen

Nr. 4577	55 mm Durchm.
" 4578	65 "	"	"	"	..



Doppel-Trillerschlagglocke mit rotierenden, vernickelten Metallschalen

Nr. 4579	55 mm Durchm.
" 4580	65 "	"	"	"	..



Trillerschlagglocken

60 mm fein vernickelte und geprägte Stahlschalen



Nr. 4600 *M*



Nr. 4601 *M*



Nr. 4602 *M*



Nr. 4603 *M*



Lieferung obiger Glocken erfolgt sowohl in den einzelnen Nummern sowie auch in $\frac{1}{2}$ Dtz. Kartons sortiert.

Nr. 4605 Kompl. Sortiment *M*



Nr. 4604 *M*

Trillerschlagglocken

60 mm Stahlschalen mit aparten gold- und farbigen Prägungen



Nr. 4610 *M*



Nr. 4611 *M*



Nr. 4612 *M*



Nr. 4613 *M*



Lieferung dieser Glocken erfolgt sowohl in den einzelnen Nummern, sowie auch in $\frac{1}{2}$ Dtz. Kartons

Nr. 4615 Kompl. Sortiment *M*



Nr. 4614 *M*

Glocken-Sortimente, „Marke Globus“



Nr. 4630

Inhalt 6 Stck. buntverzierte Trillerschlagglocken, 55 mm Durchmesser, **Blumenserie** per Karton



Nr. 4631

Inhalt 6 Stck. buntverzierte Trillerschlagglocken, 60 mm Durchm., **Landschaftsserie** per Karton



Nr. 4632

Inhalt 6 Stck. buntverzierte Trillerschlagglocken, 55 mm Durchmesser, **Tierbilderserie** per Karton



Nr. 4633

Inhalt 6 Stck. buntverzierte Trillerschlagglocken, 60 mm Durchmesser, **Silhouettenserie** per Karton



Nr. 4634

Inhalt 6 Stck. kunstverzierte Kuckuckglocken, 60 mm Durchmesser, **Prägeverzierungen** per Karton



Nr. 4635

Inhalt 6 Stck. buntverzierte Kuckuckglocken, 65 mm mit **verschied. Bildern, Paradesortiment** per Karton

Saisonschlager!

Die vollkommenste bestklingende Metallschalenglocke, welche gegenwärtig auf dem Markt ist

Nr. 4640

Mit schwarz emaillierten Unterteil, 55 mm Schalendurchmesser, jedes Stück in geschmackvoller Einzelpackung

Machen Sie einen Versuch!

Sie sind von der enormen Klangfülle selbst überrascht!

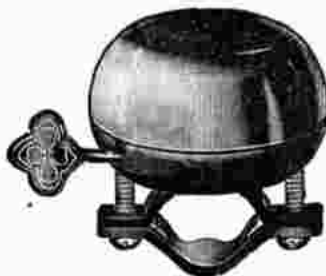

Nr. 4645

Glocken mit Schalen aus Spezial-Glockenmetall

haben eine bisher nie gekannte, enorme Tonfülle und sind mit allerbestem Präzisionswerk ausgestattet

Nr. 4641

ganz vernickelt, 60 mm Ø

Nr. 4642

mit schwarzem Unterteil, 60 mm Ø

Nr. 4643

ganz vernickelt, 50 mm Ø

Nr. 4644

mit schwarzem Unterteil, 50 mm Ø

Silberklang-Glocke

55 mm Durchmesser, geprägte Metallschale, Unterteil schwarz emailliert, vorzüglicher Klang, keine Rostgefahr

Firmenglocken mit Ihrer Firma

Fabrikzeichen „Globus“



Nr. 4670 **Kuckuckglocke**
60 mm, mit schwarzer oder vernickelter Schale
eingravierte Schrift, gold oder farbig



Nr. 4671 **Kuckuckglocke**
mit Stahlschale, 65 mm, erhaben geprägte
Inschriften, Grund farbig

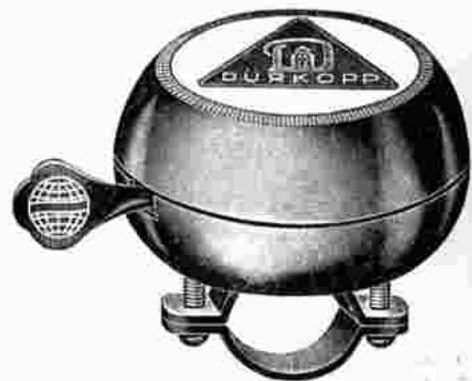

Nr. 4672 **Kuckuckglocke**
65 mm, mit jeder beliebigen Fabrikmarke,
buntfarbig emailliert



Nr. 4673 **Stahlschale, 60 mm, mit**
eingravierter farbiger Schrift



Nr. 4674 **Stahlschale, 60 mm, mit bunten**
Verzierungen und schwarzer Schrift



Nr. 4675 **Metallschale, 55 mm, Schriftgrund**
farbig, wunderbare Tonfülle



Nr. 4676 **Metallschale, 55 mm, vernickelt,**
mit farbiger eingravierter Schrift



Nr. 4677 **Metallschale, 55 mm, vernickelt,**
mit buntem Kleeblatt



Nr. 4678 **Metallschale, 55 mm, mit Edel-**
weiß, vollständig bunt



Nr. 4679 **Elite Glocke, mit 55 mm Messing-**
schale und Präzisionswerk, Schrift bunt mit
Goldverzierung



Nr. 4680 **60 mm Stahlschale, mit jedem**
beliebigen Markenschild, buntfarbig emailliert



Nr. 4681 **60 mm flache Stahlschale, mit jedem**
beliebigen Markenschild, buntfarbig emailliert

Hasag-Glocken

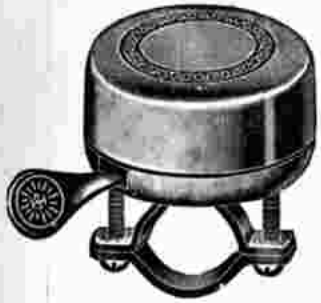

Nr. 4700 **Trillerschiagglocke**
55 mm Ø mit flacher vernickelter
und verzierter Stahlschale
per Stück



Nr. 4701 **Glocke mit Metall-**
schale 55 mm u. Flagge schwarz-
weiß-rot oder schwarz-rot-gold
per Stück



Nr. 4702 **Glocke mit Metall-**
schale, 55 mm, buntes Kleeblatt
per Stück



Nr. 4703 **Glocke mit Metall-**
schale, 55 mm, bunte Flagge,
per Stück



Nr. 4704 **Trillerschiagglocke** mit
verzierter, vernickelter Meta-
lschale, 55 mm, höchst erreichbare Klangfülle
per Stück



Nr. 4705
Glocke
mit 55 mm Metallschale mit „All Heil“
per Stück



Nr. 4706
Glocke mit Metallschale, 55 mm, und
farbigem Abzeichen des Arbeit.-Radf.-
Bundes, per Stück

Impex-Patent-Glocken

D.R.P. Nr. 412202 mit dem Rotsiegel.

Die Rohrschellenlasche ist nicht, wie bei den meisten Glocken, nur mit dem Glockenholzen an der Unterschale vernietet, sondern außerdem durch den Glockenboden durchgesteckt und mit der Schale zu einem Ganzen zusammengestanzelt. Jede Lockerung ist dadurch ausgeschlossen. Jede Glocke trägt ein Rotsiegel-Etikett.



Nr. 4710
Impex-Patent-Glocke mit vernickelt
Preßgußschale, 60 mm Durchmesser,
Unterteil schwarz emailliert.
Wunderbare Tonfülle.



Nr. 4711
Impex - Patent - Glocke mit flacher
vernickelter Messingschale mit Kranz.
60 mm Durchmesser, Unterteil schwarz
emailliert. Überraschend schöner Klang.

Orig. Frankonia „High-Life“- Glocken

mit dem bekannten Orig. Frankonia-Triller-
schlagwerk, sind und bleiben die besten
Fahrradglocken auf dem Markt.
55 mm Messingschale.



Nr. 4715 **Orig. Frankonia-Glocke** mit
vernickelter Metallschale mit div. Prägungen
wie Kleeblatt, Hirsche, Schwäne, Rosen etc.
Mark

Nr. 4716 **Orig. Frankonia-Glocke** wie
vor jedoch mit feinsten bunter Hand-
malerei



Nr. 4739

Impex-Trillerschlagglocke
mit Rückblickspegel
Nr. 4740 Ersatzspiegel

Fahrradglocken mit Rückblickspegel D. R. G. M.

- Nr. 4733 Trillerschlagglocke 60 mm Durchmesser mit 65 mm Spiegel
- Nr. 4734 Trillerschlagglocke 60 mm Durchmesser mit 75 mm Spiegel
- Nr. 4735 Ersatzspiegel, 65 mm, m. Fassung

- Nr. 4736 Kuckucksglocke 60 mm Durchmesser mit 65 mm Spiegel
- Nr. 4737 Kuckucksglocke 60 mm Durchmesser mit 75 mm Spiegel
- Nr. 4738 Ersatzspiegel, 75 mm, m. Fassung



Nr. 4747

Kuckucksglocke
80 mm Durchm., mit Bowdenzug

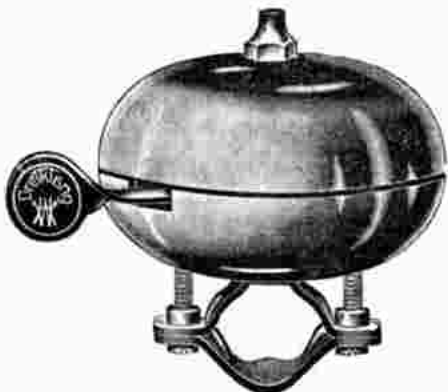

Nr. 4745 **Dreiklang-Glocke**
80 mm Durchmesser

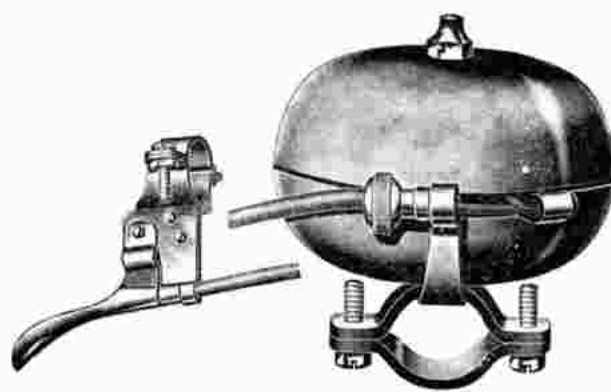

Nr. 4746 **Dreiklang-Glocke**
80 mm Durchmesser mit Bowdenzug



Nr. 4748

Orig. K.B.C. Propeller-Glocke
mit Bowdenzug



Nr. 4749

Uhrwerksglocke mit 60 mm Stahlschale
60 Sekunden Laufzeit



Nr. 4750

Uhrwerksglocke
60 mm Metallschale

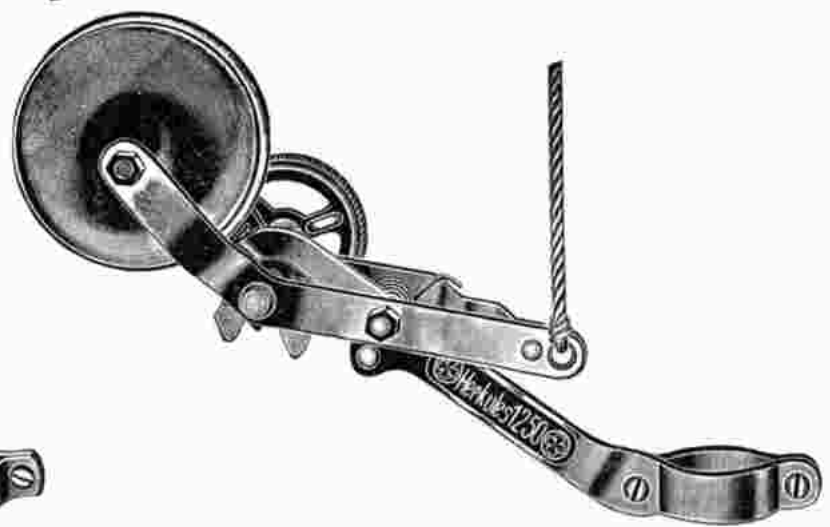

Original Herkules Radlaufglocken

Nr. 4770 55 mm Schalendurchmesser

Nr. 4771 70 mm Schalendurchmesser

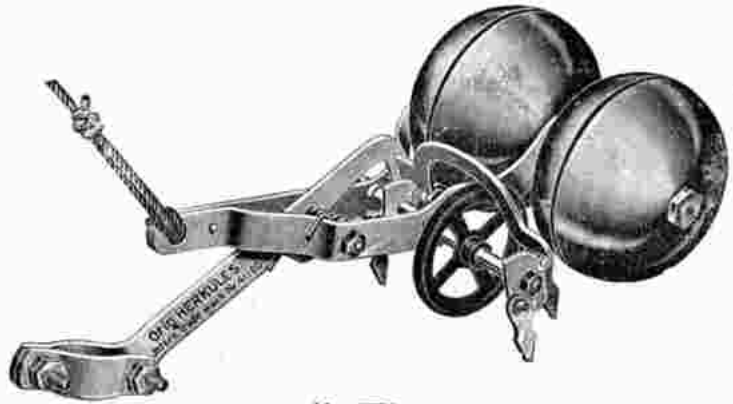
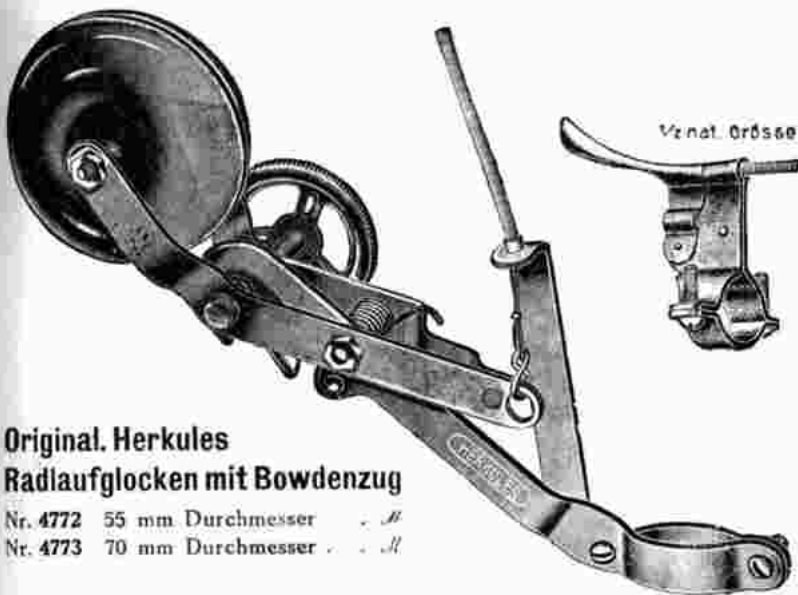

Original Herkules Radlaufglocken mit Bowdenzug
 Nr. 4772 55 mm Durchmesser
 Nr. 4773 70 mm Durchmesser

Nr. 4774
Original Herkules Doppel-Radläufer
 70 mm Schalendurchmesser
 Dieseres Signal setzt sich im stärksten Verkehr durch!

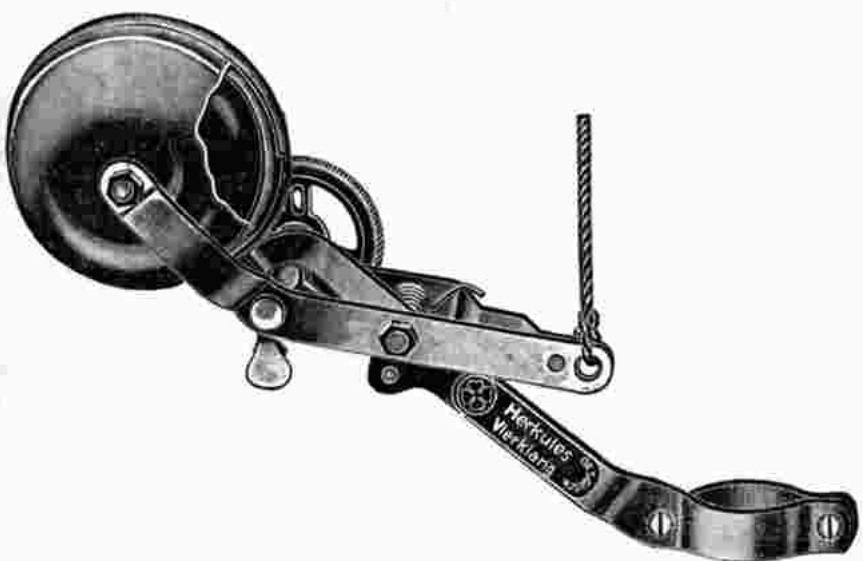

Nr. 4775
Original Herkules Vierklang Radläufer D.R.G.M.
 70 mm Schalendurchmesser, durchdringendes Signal

Speichenglocken
 Nr. 4776 mit Bowdenzug
 Nr. 4777 mit Bandzug

Fahrrad-Pfeifen

lauter, durchdringender Pfiff

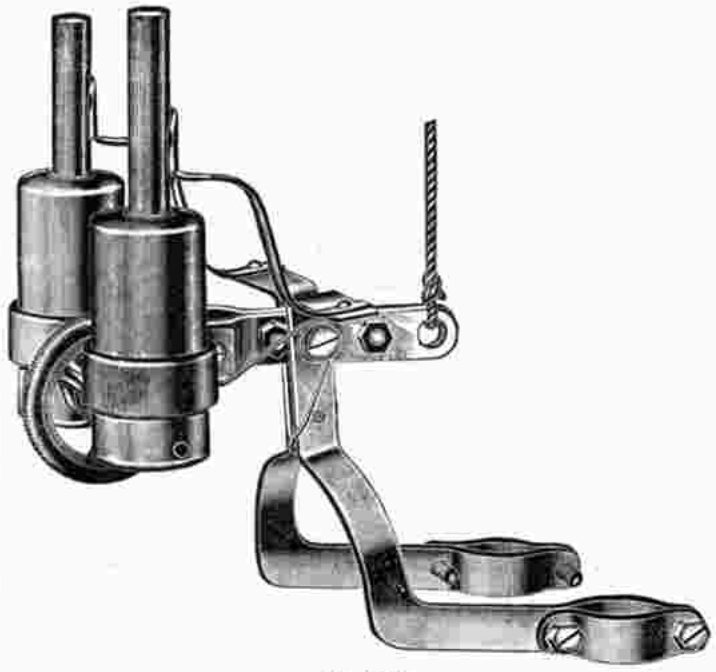

Fahrradpfeife Zweitönig. Nr. 4800

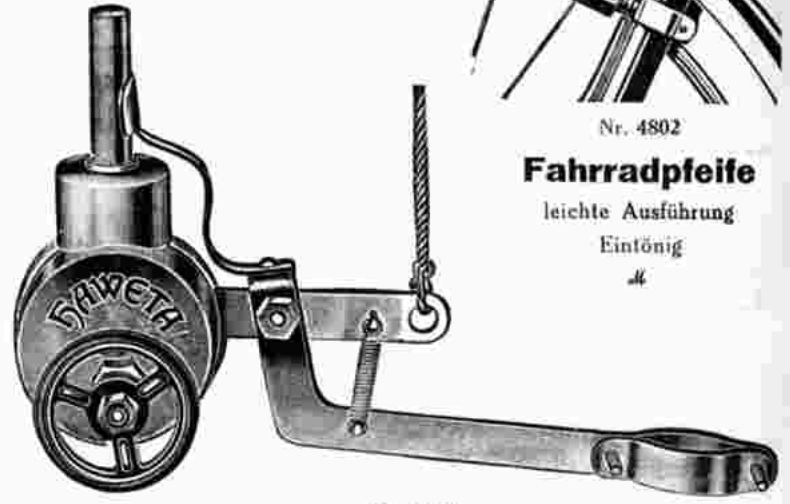

Fahrradpfeife Eintönig. Nr. 4801

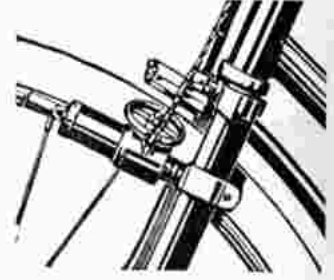

Nr. 4802
Fahrradpfeife
leichte Ausführung
Eintönig
H

Sport-Pfeifen



Nr. 4803
Trillerpfeife
Eisen vernickelt H
Nr. 4804
dito, Messing vernickelt H



Nr. 4805
Beliebte Sportpfeife
ff. vernickelt H



Nr. 4806
Sportpfeife
sogen. Polizeipfeife, 2 tönig
H



Nr. 4807
Sportpfeife
3 tönig H
Nr. 4808
dito, 4 tönig H

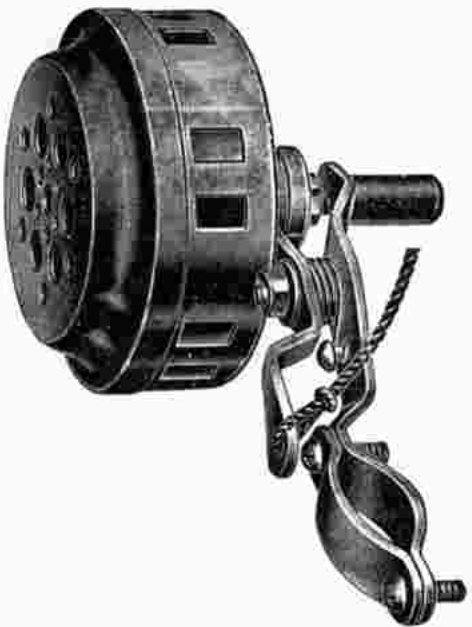

Nr. 4810 **Rad-Sirene**
sehr scharfer Ton H



Nr. 4811 **Rad-Sirene**
mit Kugellager H



Nr. 4809 **Torpedo-Pfeife**
Messing vernickelt H

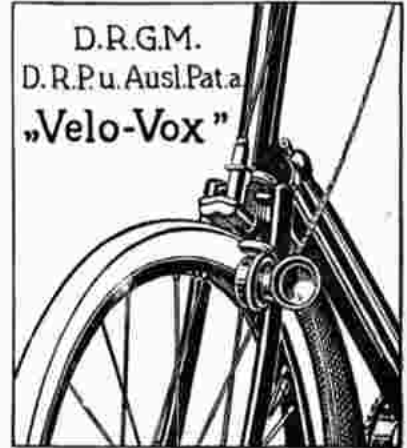

Nr. 4812 **Velo-Vox**
D.R.G.M.
D.R.P.u. Ausl. Pat. a
„Velo-Vox“
neuartiges Signalthorn für Fahrräder, ähnelt dem
Ton einer elektrischen Auto-Hupe H

Glocken-Ersatzteile



Nr. 4830

Glockenhebel



Nr. 4831

Kompl. Klöppel (Schwungbrücke) mit Getriebe



Nr. 4832

Zahnrad mit Getriebe



Nr. 4833

Feststellschlinge



Nr. 4835

Kleine Glockenfeder



Nr. 4836

Band für Luxusklau



Nr. 4837

Deckel für Z-Klau



Nr. 4838

Schraube



Nr. 4839

Feder für Radlaufglocken



Nr. 4840

Feder für Kuckuckglocken



Nr. 4841

Mutter für Schale



Nr. 4842

Mutter für Rädchen



Nr. 4843

Ersatzrad für Radlaufglocke



Nr. 4844

Hebel mit Feder

Kuckuckglocken

Nr. 4845 Feder allein



Nr. 4846

Hebel für Radlaufglocken



Nr. 4847 Welle mit Hammer für

Radlaufglocken

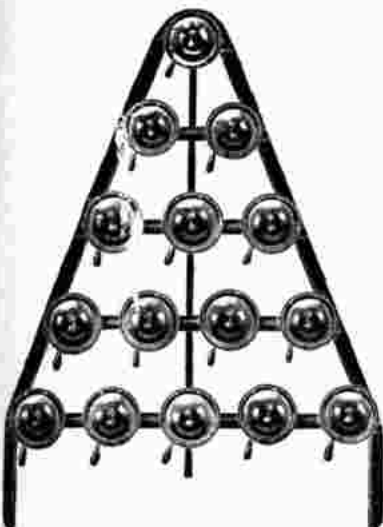

D. R. G. M.

Glockenständer

ist jedem Fahrradgeschäft wegen seiner praktischen Bauart und soliden Ausführung zu Ausstellungszwecken unbedingt zu empfehlen

Nr. 4859 für 15 Glocken

Nr. 4860 für 21 Glocken

Kombinierter Ausstellungsständer

für 6 Laternen, 12 Glocken und 12 Taschenlampenhüllen

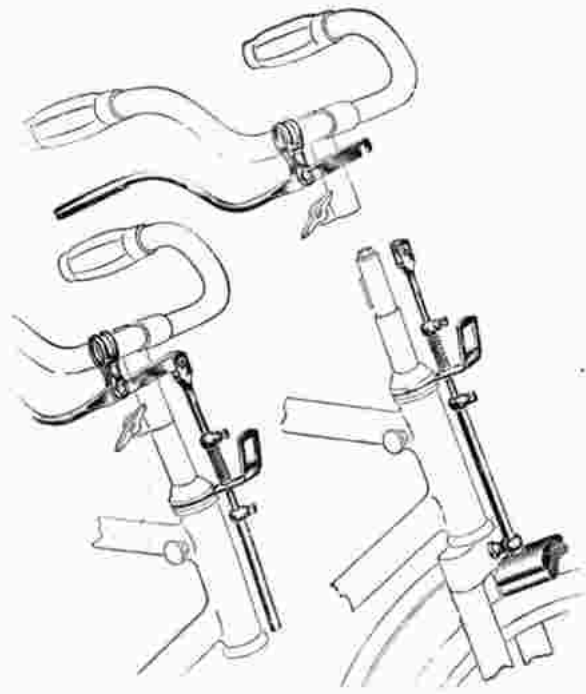

Lenker und Handbremse

mit einem Griff, abnehmbar, Präzisionsarbeit, la vernickelt, bester Schutz gegen Fahrradbendstahl
 Nr. 4900 Deutsche Form
 Nr. 4901 Englisches Modell mit Nocke

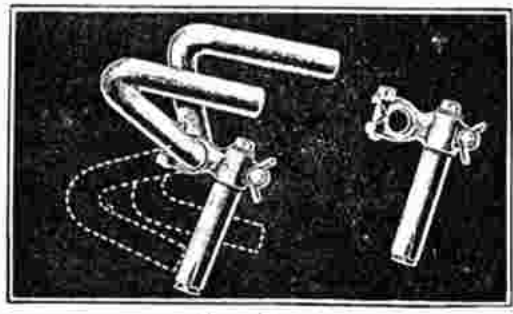

Nr. 4902 **Lenker**
 deutsches Modell, doppelt verstellbar, nur mit 22 oder 25 mm Schaftstärke



Lenkerbezug

aus fein gerieftem roten Gummi
 Nr. 4904 für 22 mm Lenkerrohr per m
 Nr. 4905 für 25 mm Lenkerrohr per m

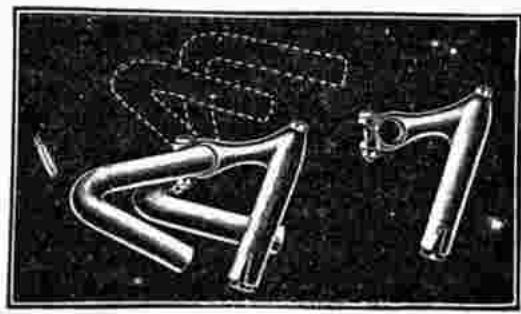

Nr. 4903 **Lenker**
 deutsches Modell, einfach verstellbar, 22 oder 25 mm Schaftstärke



Excelsior-Lamellen

Rennlenkerbezug, 30 cm lang
 Nr. 4906 grau, per Paar
 Nr. 4907 rot, per Paar

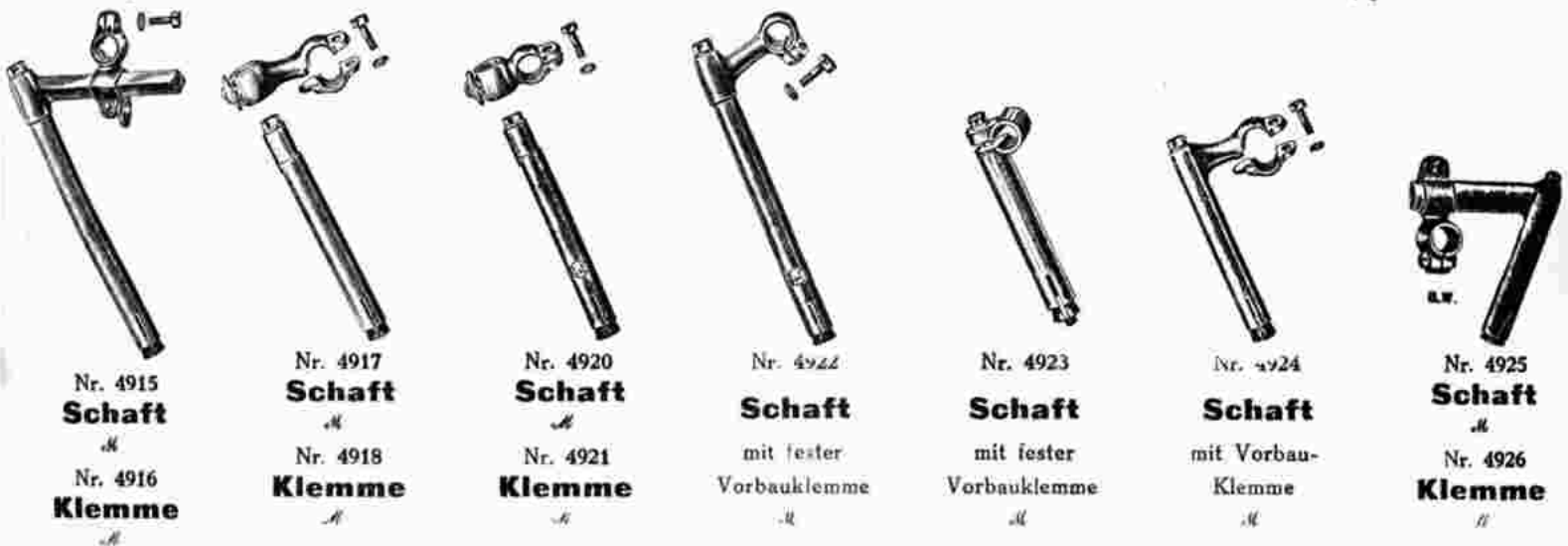

Nr. 4915 **Schaft**
 Nr. 4916 **Klemme**

Nr. 4917 **Schaft**
 Nr. 4918 **Klemme**

Nr. 4920 **Schaft**
 Nr. 4921 **Klemme**

Nr. 4922 **Schaft**
 mit fester Vorbauklemme

Nr. 4923 **Schaft**
 mit fester Vorbauklemme

Nr. 4924 **Schaft**
 mit Vorbauklemme

Nr. 4925 **Schaft**
 Nr. 4926 **Klemme**



Nr. 4934 **Kompl. Innenklemme** 160 mm lang St. \mathcal{H}
 Nr. 4935 " " 200 mm lang St. \mathcal{H}
 Nr. 4936 " " 240 mm lang St. \mathcal{H}



Nr. 4937 **Sechskantschraube**
 für verstellbare Vorbauklemme



Nr. 4938 **Flügel-schraube**
 für verstellbar. Lenker



Lenkstangenbeliäge
 Nr. 4939 1/2 mm stark \mathcal{H}
 Nr. 4940 1 mm stark \mathcal{H}
 Nr. 4941 1 1/2 mm stark \mathcal{H}

Gußkonus
 Nr. 4942 22 mm p. St. \mathcal{H}
 Nr. 4943 25 mm p. St. \mathcal{H}

Nr. 4944 **Hohlkehlscheibe**
 für gewöhnliche Lenker \mathcal{H}

Nr. 4945 **Flache Scheibe**
 für Vorbaulenker \mathcal{H}

Nr. 4946 **Bajonett-Feststeller** \mathcal{H}

Bandfeststeller
 ohne Schraube
 Nr. 4947 25 mm \mathcal{H}
 Nr. 4948 28 mm \mathcal{H}

Bandfeststeller
 mit Schraube
 Nr. 4949 25 mm \mathcal{H}
 Nr. 4950 28 mm \mathcal{H}

Lenker, verkupfert und vernickelt



Nr. 4970 **Lenker**
deutsches Modell

nach oben gebogen, prima vernickelt, nur 22 mm . . .
Nr. 4971 dito, Fabrikat Coppel, Ideal, Union 22 od. 25 mm
Nr. 4972 dito, 18, 19, 20, 21, 23, 24 und 26 mm Schaft



Nr. 4973

Lenker

deutsches Modell

genau nach Orig. **Diamantform**, gebogen, la vernickelt, nur 22 mm



Nr. 4974

Lenker

deutsches Modell

mit kurzem Vorbau nach oben gebogen, 22 oder 25 mm Schaft, nur Fabrikat Coppel, Ideal, Union



Nr. 4975

Lenker

deutsches Modell

mit langem Vorbau, nach oben gebogen, nur Fabrikat Coppel, Ideal, Union usw., 22 oder 25 mm Schaft



Nr. 4976

Lenker

englisches Modell

ff. vern., 22 mm Schaft
Nr. 4977 dito Fabr. Coppel, Ideal, Union usw., 22mm Schaft



Nr. 4978 **Lenker**

englisches Modell, prim vernickelt, mit Nöcken, 22 mm . . .

Nr. 4979 Fabrikat Coppel, Ideal, Union, 22 u. 25 mm
Nr. 4980 dito, 18, 19, 20, 21, 23, 24 und 26 mm Schaft



Nr. 4981

Lenker

englisches Modell

genau nach Original, **Diamantform**, gebogen, la verkupfert, vernickelt nur 22 mm



Nr. 4982

Kinderlenker

englisches Modell

ff. vernickelt, 22 mm Schaftstärke, ca. 380 mm Griffweite



Nr. 4983

Lenker nach unten

gebogen, nur 22 u. 25 mm Schaft



Nr. 4984

Lenker nach unten

mit kurzem Vorbau, nur 22 und 25 mm Schaft



Nr. 4985

Lenker nach unten

mit langem Vorbau, nur 22 und 25 mm Schaft



Nr. 4986

Kinderlenker

deutsches Modell ca. 380 mm Griffweite, 22 mm Schaft

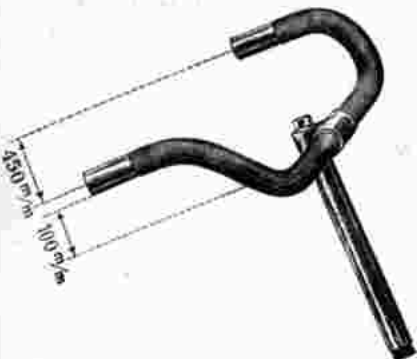

Nr. 4987 **Lenker**

englische Form, Celluloid überzogen nur 22 und 25 mm Schaft

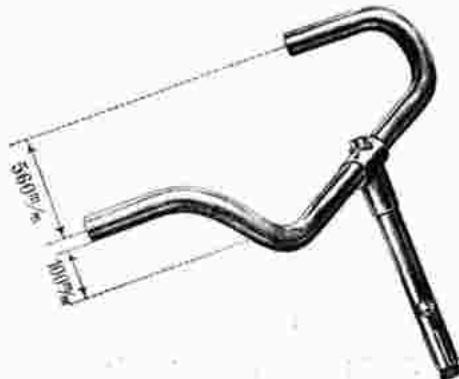

Nr. 4988 **Transportrad-Lenker**

mit 1,8 mm Oberrohr u. 2,5 mm Schaftrohrwandstärke, 22 oder 25 mm Schaftstärke

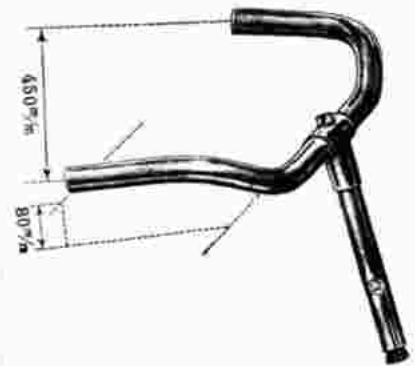

Nr. 4989 **Saalmaschinen-Lenker**

mit extra starker Schnalle, Wandstärke des Rohres 1,75 mm, nur 22 mm Schaft

Rennlenker

fest und verstellbar, unterkuppert und vernickelt



Modell Suter

400 mm Griffweite, 22 mm Schaftstärke



Form wie Dobbrak

Nr. 5001 roh
 Nr. 5002 vernickelt
 dito **Fabr. Ideal, Coppel etc.**
 Nr. 5003 roh
 Nr. 5004 vernickelt



Form wie Aberger

Nr. 5005 roh
 Nr. 5006 vernickelt
 dito **Fabr. Ideal, Coppel etc.**
 Nr. 5007 roh
 Nr. 5008 vernickelt



Golle-Lenker

mit langem Vorbau nur 22 mm Schaft

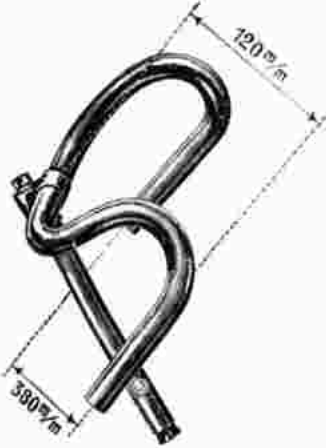

Nr. 5010

Rennlenker „Ohne Fehler“
 verbesserte Aberger Biegung nur 22 mm Schaft
 Nr. 5011 dito mit langem Vorbau

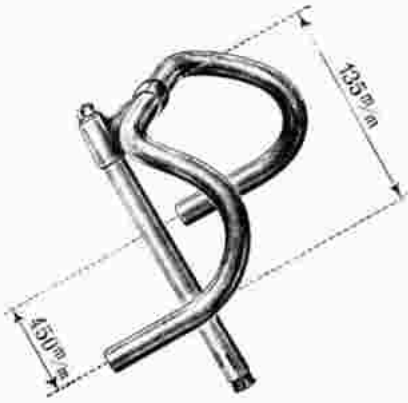

Nr. 5012

Modell Huschke
 mit langem Vorbau, nur 22 mm Schaft

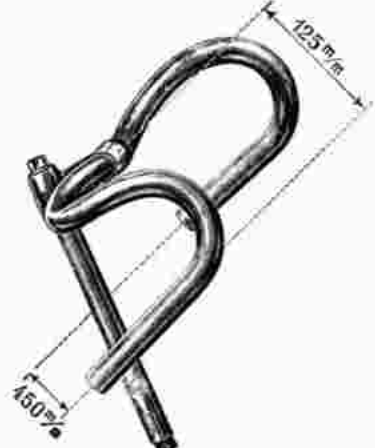

Nr. 5013

Modell Zürich-Berlin
 mit langem Vorbau, nur 22 mm Schaft



Nr. 5014

Original Aberger Lenker
 ges. gesch. mit Stempel, li. vernickelt, nur 22 mm Schaft
 Nr. 5015
 dito mit langem Vorbau

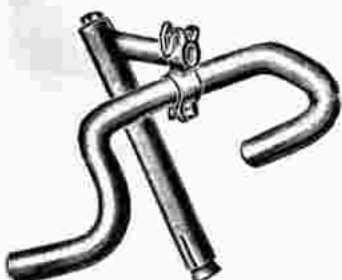

Nr. 5016

Rennlenker
 Doppelt verstellbar mit ovalem Vorbau

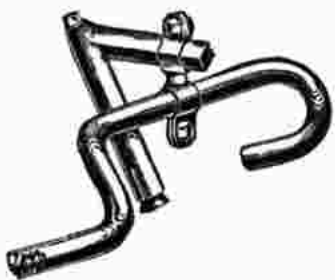

Nr. 5017

Rennlenker
 Doppelt verstellbar mit 4kantigem Vorbau



Nr. 5018

Rennlenker
 Doppelt verstellbar, Form wie Aberger

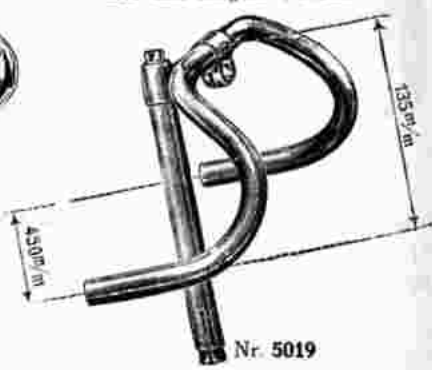

Nr. 5019

Modell Huschke verstellbar
 nur 22 mm Schaft



Nr. 5020 **Rennlenker** 22 mm
 Nr. 5021 dito mit kurzem Vorbau
 Nr. 5022 dito mit langem Schaft



Nr. 5025
Rennschwämme
 (Schwammgummi Randstücke)
 zum Befestigen an Rennlenkern
 per Paar je nach Größe

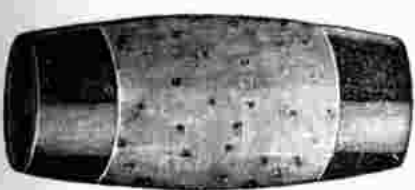

Korkgriffe, mit Zelluloidzwingen

- Nr. 5052 22 mm . . . per Paar *ℳ*
- Nr. 5053 25 mm . . . per Paar *ℳ*

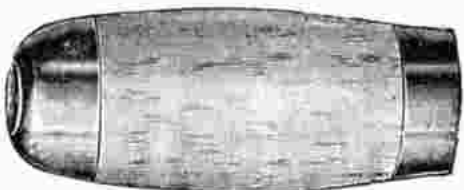

Korkgriffe, mit Nickelzwingen

- Nr. 5054 22 mm . . . per Paar *ℳ*
- Nr. 5055 25 mm . . . per Paar *ℳ*



Holzgriffe

- Nr. 5056 22 mm . . . per Paar *ℳ*
- Nr. 5057 25 mm . . . per Paar *ℳ*



Zelluloidgriffe

aus einem Stück in verschiedenen Farben

- Nr. 5058 22 mm . . . per Paar *ℳ*
- Nr. 5059 25 mm . . . per Paar *ℳ*



Gute Griffe

mit Zelluloid-Oberzug, in verschiedenen Prägungen

- Nr. 5060 22 mm . . . per Paar *ℳ*
- Nr. 5061 25 mm . . . per Paar *ℳ*

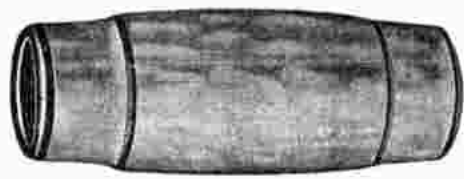

Schöne Zelluloidgriffe

aus einem Stück, in sortierten farbigen Mustern

- Nr. 5062 22 mm . . . per Paar *ℳ*
- Nr. 5063 25 mm . . . per Paar *ℳ*



Zelluloidgriffe

aus einem Stück, in verschiedenen Prägungen und Farben

- Nr. 5064 22 mm . . . per Paar *ℳ*
- Nr. 5065 25 mm . . . per Paar *ℳ*

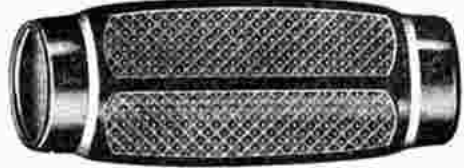

Zelluloidgriffe

fein geprägt, mit gemalten farbigen Ringen

- Nr. 5066 22 mm . . . per Paar *ℳ*
- Nr. 5067 25 mm . . . per Paar *ℳ*



Zelluloidgriffe

geprägt, aus einem Stück, mit farbigen, aufgesetzten Zelluloidringen

- Nr. 5068 22 mm . . . per Paar *ℳ*
- Nr. 5069 25 mm . . . per Paar *ℳ*

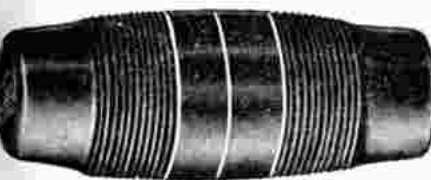

Zelluloidgriffe

mit Rundriefen, verschiedene bunte Farben und 3 Goldringe

- Nr. 5070 22 mm . . . per Paar *ℳ*
- Nr. 5071 25 mm . . . per Paar *ℳ*



Zelluloidgriffe

aus einem Stück, mit wulstförmigem Ende und geprägter Mitte

- Nr. 5072 22 mm . . . per Paar *ℳ*
- Nr. 5073 25 mm . . . per Paar *ℳ*

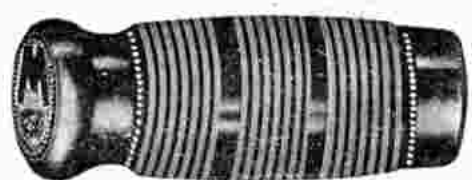

Zelluloidgriffe

aus einem Stück, mit wulstförmigem Ende und handgedrehter gerillter Mitte

- Nr. 5074 22 mm . . . per Paar *ℳ*
- Nr. 5075 25 mm . . . per Paar *ℳ*



Zelluloid-Luxusgriffe

aus einem Stück, in verschiedenen bunten Farben, mit eingedrehten Riefen, sehr schöne Ausführung

- Nr. 5076 22 mm . . . per Paar *ℳ*
- Nr. 5077 25 mm . . . per Paar *ℳ*

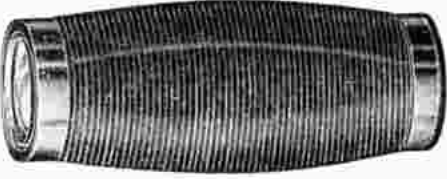

Besonders starke Zelluloidgriffe

aus einem Stück, mit gerillter Mitte und vernickelten Metallzwingen

- Nr. 5078 22 mm . . . per Paar *ℳ*
- Nr. 5079 25 mm . . . per Paar *ℳ*



Elegante Zelluloidgriffe

aus einem Stück, mit patentamtlich gesch. Ia vernickelter Metallzwinge, D. R. P., ein Loslösen derselben ist unmöglich

- Nr. 5080 22 mm . . . per Paar *ℳ*
- Nr. 5081 25 mm . . . per Paar *ℳ*



Zelluloid - Firmengriffe

Grundlarbig gemustert mit Schildform und schwarz. Ansätz. (Mindestabnahme 100 Paar)

- Nr. 5100 22 mm . . . per Paar *M*
- Nr. 5101 25 mm . . . per Paar *M*

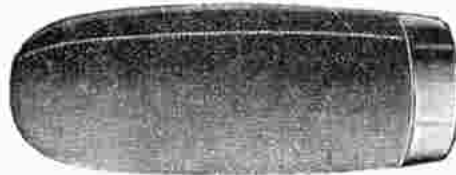

Ledergriffe

mit vernickelter Metallzwinge

- Nr. 5102 22 mm . . . per Paar *M*
- Nr. 5103 25 mm . . . per Paar *M*

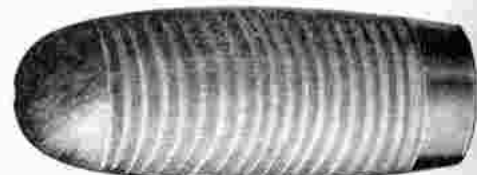

Gewickelte Ledergriffe

mit Holzhülse und vernickelter Metallzwinge

- Nr. 5104 22 mm . . . per Paar *M*
- Nr. 5105 25 mm . . . per Paar *M*



Griff-Sortimente

Sämtliche Griffe

von Nr. 5058 bis 5081 werden auf Wunsch in Sortimentspackung, enthaltend 10 Paar Griffe, in sortierten Farben geliefert.

Dieselben eignen sich vorzüglich zu Ausstellungszwecken.



Nr. 5115 Bremshebelgriff

Zelluloid längsgerieft Stück *M*



Nr. 5116 Bremshebelgriff

Zelluloid, geprägte Form Stück *M*



Gummigriffe ca. 100 cm lang

- Nr. 5125 rot, 22 mm . . . per Paar *M*
- Nr. 5126 rot, 25 mm . . . per Paar *M*



Continental - Gummigriffe

leichte Ausführung 100 mm lang

- Nr. 5127 rot, 22 mm . . . per Paar *M*
- Nr. 5128 rot, 25 mm . . . per Paar *M*



Conti-Gummigriffe

schwere Ausführung 100 mm lang

- Nr. 5130 rot 22 mm per Paar *M*
- Nr. 5131 rot 25 mm per Paar *M*



Polack-Titan-Gummigriffe

mit Luftkammern, von stoßdämpfender Wirkung

- Nr. 5132 schwarz, 22 mm . . . p. Paar *M*
- Nr. 5133 schwarz, 25 . . . per Paar *M*
- Nr. 5134 rot, 22 . . . per Paar *M*
- Nr. 5135 rot, 25 . . . per Paar *M*



Gummigriffe

100 mm lang

- Nr. 5136 in dunkelrot . . . per Paar *M*
- Nr. 5137 Elbit-Gummigriffe schwarz oder grau . . . per Paar *M*
- Nr. 5138 dto., hellrot, grün od. blau . . . per Paar *M*
- Nr. 5139 Sortiment, enthalt. 12 Paar sort. Farb *M*



Excelsior-Gummigriffe

innen mit gewindelförmigen Luftkammern

- Nr. 5140 Monopol, schw. 25 mm *M*
- Nr. 5141 . . . rot, 22 . . . *M*
- Nr. 5142 . . . rot, 25 . . . *M*
- Nr. 5143 Gloria schwarz, 25 . . . *M*
- Nr. 5144 . . . rot, 25 . . . *M*

Excelsior-Gummigriffe

hellrot lackiert

- Nr. 5145 22 mm . . . per Paar *M*
- Nr. 5146 25 mm . . . per Paar *M*

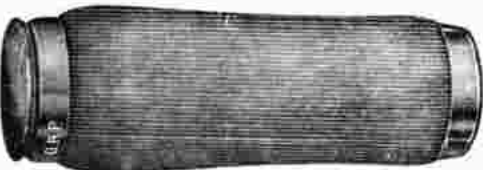

Gummigriffe

rot, mit vernick. Metallzwingen, Ia Ausfüh.

- Nr. 5148 22 mm . . . per Paar *M*
- Nr. 5149 25 mm . . . per Paar *M*



Kindergriffe

aus Zelluloid

- Nr. 5150 15 mm . . . per Paar *M*
- Nr. 5151 19 mm . . . per Paar *M*

Griffzwingen

- Nr. 5153 aus Zelluloid per Stück *M*
- Nr. 5154 aus Nickel . . . per Stück *M*

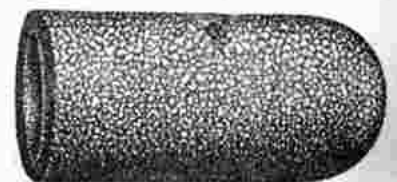

Nr. 5152

Belinde Gummischwamm-Griff
für Lenker mit 22 und 25 mm Rohr,
elastisch kühlend . . . p. Paar *M*

Handhebel-Gummibremsen



Handhebelbremse

mit äußerer Spiralfeder
ff. vernickelt

Nr. 5180

Für deutschen Lenker . . . *M*

Nr. 5181

Für englischen Lenker . . . *M*



Handhebelbremse

mit Hebelfeder und gepreßtem
Bremsstangenkopf

Für deutschen Lenker

Nr. 5182 ohne Zelluloidgriff . . . *M*

Nr. 5183 mit Zelluloidgriff . . . *M*

Für englischen Lenker

Nr. 5184 ohne Zelluloidgriff . . . *M*

Nr. 5185 mit Zelluloidgriff . . . *M*



Handhebelbremse

mit Hebelfeder und starkem schmalen,
gewölbten Scharnier, gedrehten Schrauben
u. Bremsstangenkopf sowie starkem
Bremskloben

Für deutschen Lenker

Nr. 5186 ohne Zelluloidgriff . . . *M*

Nr. 5187 mit Zelluloidgriff . . . *M*

Für englischen Lenker

Nr. 5188 ohne Zelluloidgriff . . . *M*

Nr. 5189 mit Zelluloidgriff . . . *M*



Handhebelbremse

mit Hebelfeder

besonders schwere Ausführung mit Vier-
kantkopf, gewölbten starkem Scharnier
mit gedrehten Schrauben, besonders
langem, starkem Verbindungsteil

Hebel mit Zelluloidgriff

ja Vernicklung

Nr. 5190 für deutschen Lenker . . . *M*

Nr. 5191 für englischen Lenker . . . *M*



Hebelbremsen

für Jugendräder

mit schmalen Scharnier, gepreßtem
Bremsstangenkopf

Nr. 5194 für deutschen Lenker . . . *M*

Nr. 5195 für englischen Lenker . . . *M*



Handhebelbremse

mit Innenfeder

starkes Scharnier, mit massivem Brems-
stangenkopf und starkem Bremskloben

Nr. 5192 für deutschen Lenker . . . *M*

Nr. 5193 für englischen Lenker . . . *M*

Pneubremsen mit Kabelzug

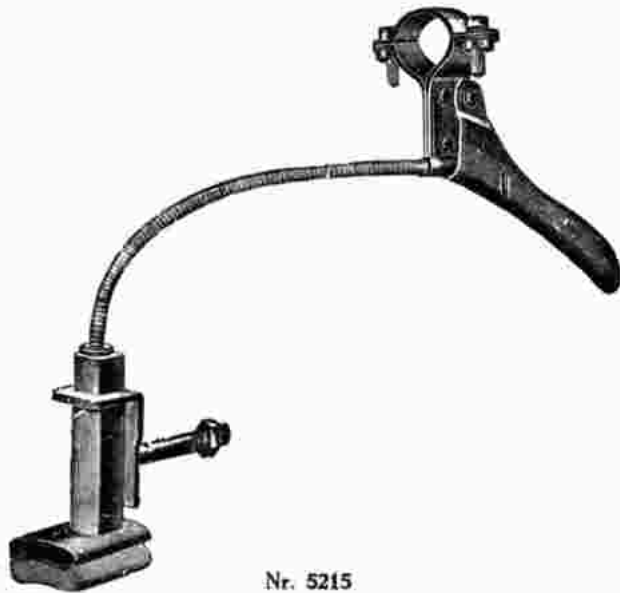

Nr. 5215

Pneu-Kabelbremse

für Vorderrad mit 4 kantigen Unterteil u. fester Stiftführung ff. vernickelt *H*

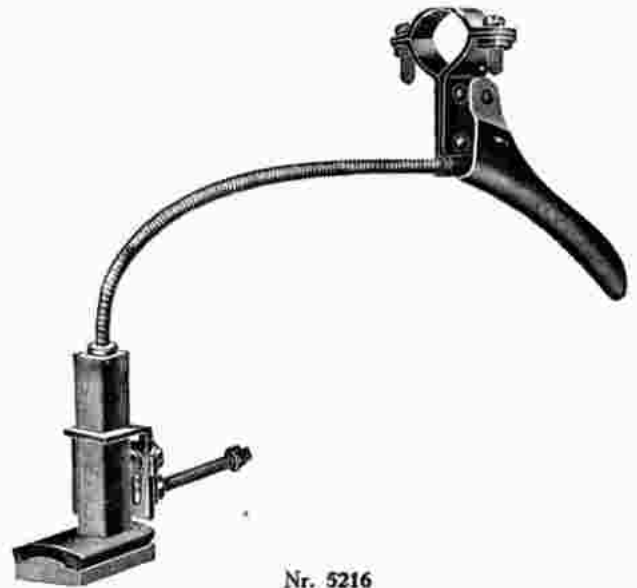

Nr. 5216

Pneu-Kabelbremse

für Vorderrad mit 4 kantigen Unterteil u. verstellbarer Stiftführung ff. vern. *H*

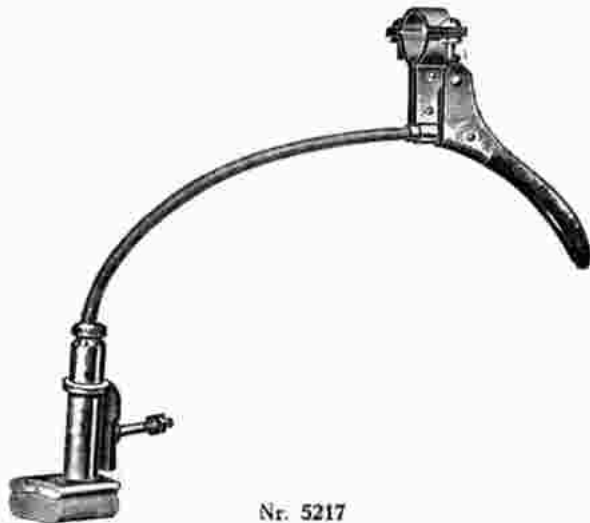

Nr. 5217

Pneu-Kabelbremse

für Vorderrad mit rundem Unterteil u. fester Stiftführung ff. vernickelt *H*

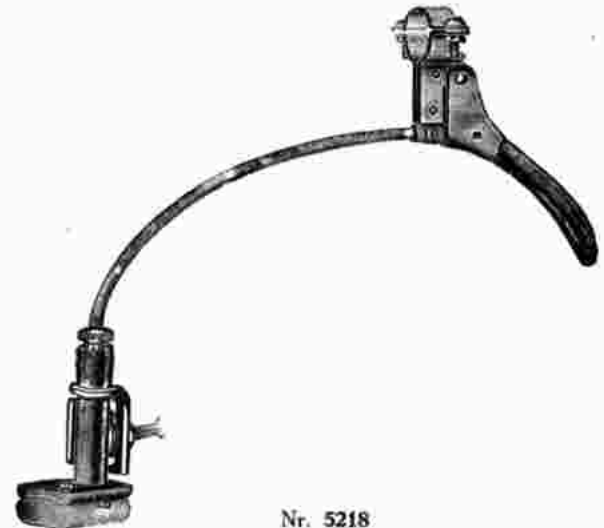

Nr. 5218

Pneu-Kabelbremse

für Vorderrad mit rundem Unterteil und verstellbarer Stiftführung *H*

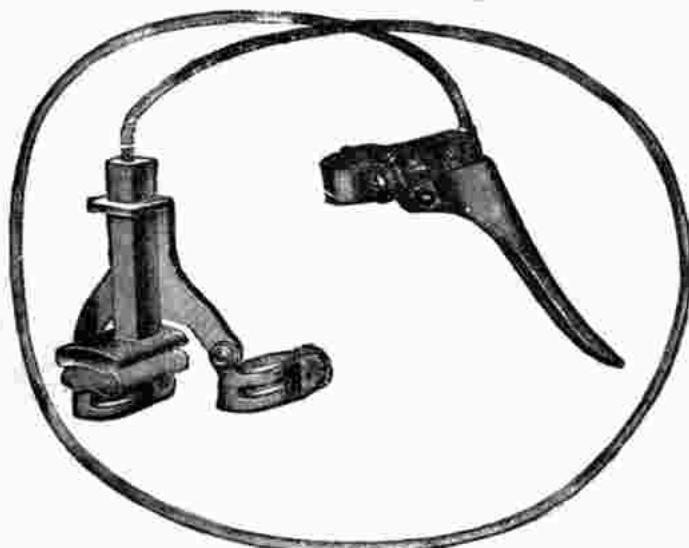

Nr. 5219

Hinterrad-Gummibremse

mit Kabelzug *H*



Nr. 5220

Vorderrad-Bremse

mit Kabelzug zum Befestigen an den Gabelscheiden *H*

Wippermann Handhebel- und Kabelzugbremsen

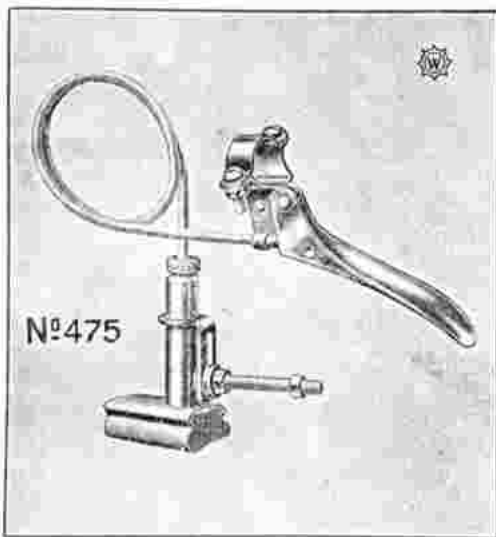
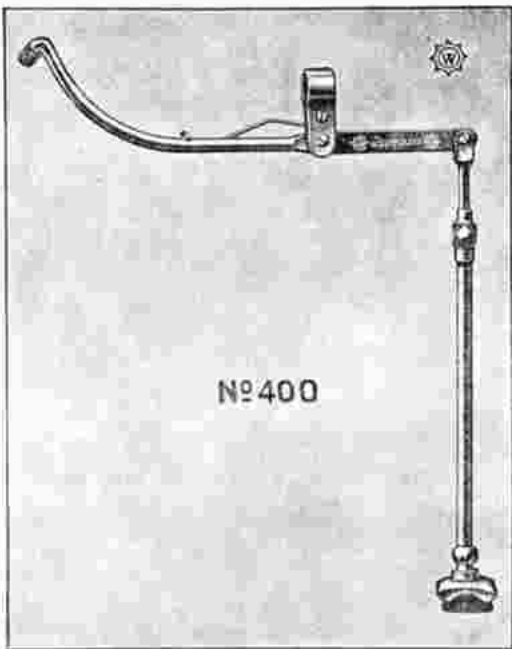
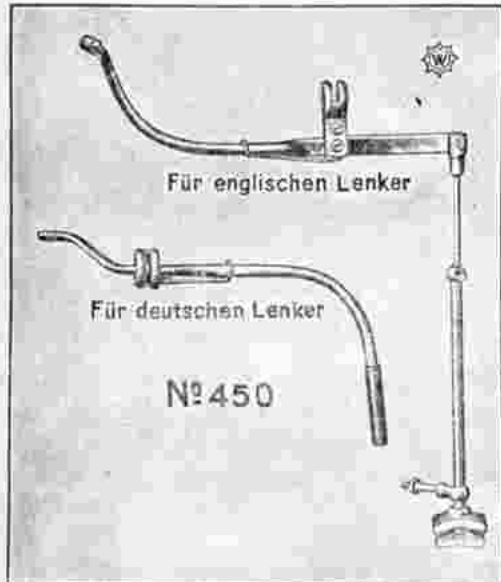

Wippermann Handbremse Modell 450
 Hebel flach u. mit Zelluloidgriff, massiver gedrehter
 Bremsstangenkopf, gedrehter starker Bremskloben
 Prima Vernicklung

Nr. 5240 für deutschen Lenker . . . //
 Nr. 5241 .. englischen //

Wippermann Handbremse Modell 400
 Scharnier mit gedrehten Schrauben, Hebe mit
 Zelluloidgriff, vierkantiger Bremsstangenkopf, ab-
 solut sicherer gedrehter Verschluss

Nr. 5242 für deutschen Lenker . . . //
 Nr. 5243 .. englischen //

N. 5244
**Wippermann Kabelzug - Pneumbremse
 Modell 475**
 Erstklassige Ausführung entspricht genau dem
 englischen Original, Ia Vernicklung //

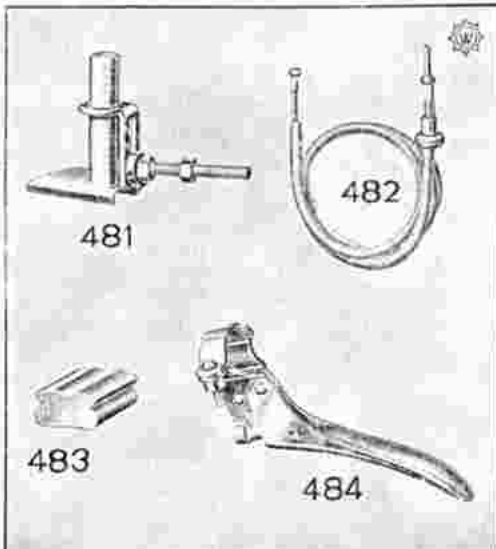
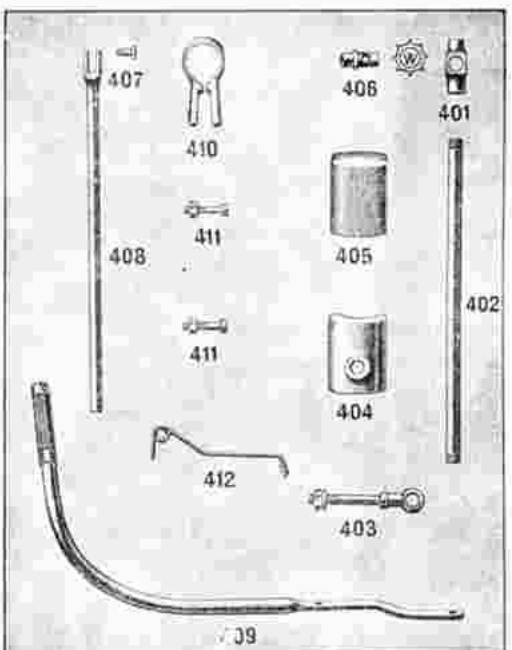
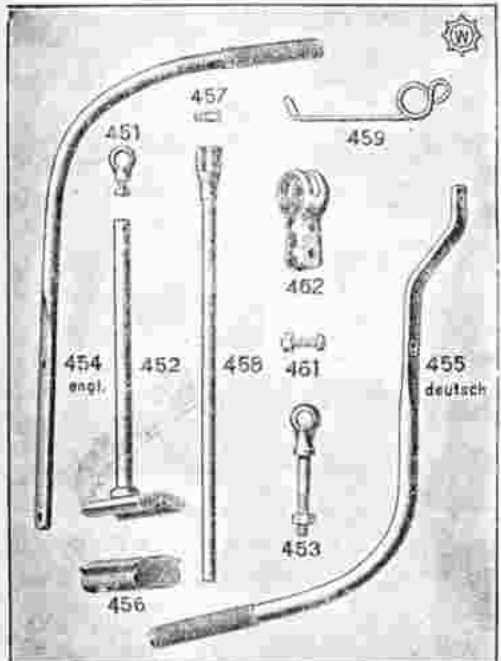

Ersatzteile zur Bremse Nr. 5240/41

Nr. 451 . . . //	Nr. 457 . . . //
Nr. 452 . . . //	Nr. 458 . . . //
Nr. 453 . . . //	Nr. 459 . . . //
Nr. 454 . . . //	Nr. 461 . . . //
Nr. 455 . . . //	Nr. 462 . . . //
Nr. 456 . . . //	Nr. 463 . . . //

Ersatzteile zur Bremse Nr. 5242/43

Nr. 401 . . . //	Nr. 407 . . . //
Nr. 402 . . . //	Nr. 408 . . . //
Nr. 403 . . . //	Nr. 409 . . . //
Nr. 404 . . . //	Nr. 410 . . . //
Nr. 405 . . . //	Nr. 411 . . . //
Nr. 406 . . . //	Nr. 412 . . . //

Ersatzteile zur Bremse Nr. 5244

Nr. 481 Unterteil //
Nr. 481a Stiftführung //
Nr. 482 Kabelzug //
Nr. 483 Bremsgummi //
Nr. 484 Bremshebel //



Wippermann Felgenbremsen

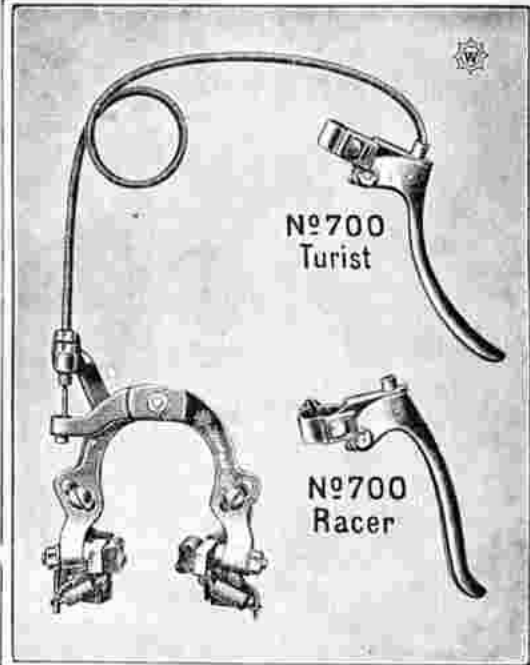
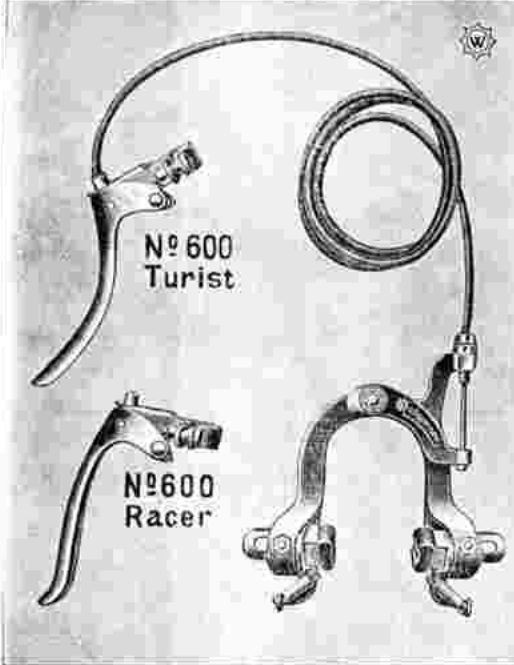
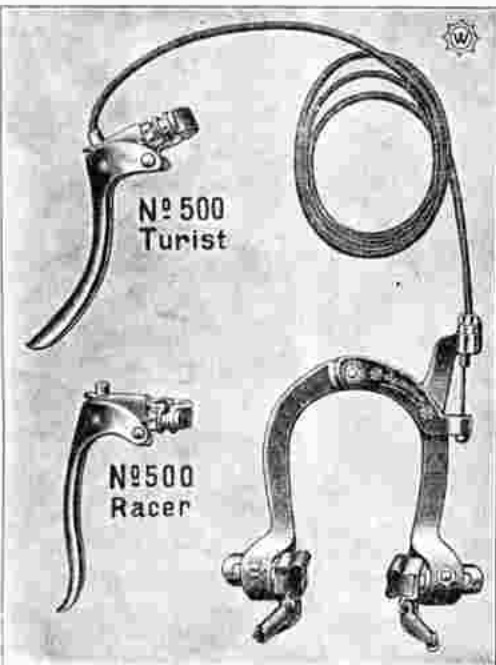

Hinterrad-Felgenbremsen für Räder mit Schutzbleche

Nr. 5260 **Turist** mit hochgebog. Hebel
 Nr. 5261 **Racer** mit tiefgebog. Hebel

Nr. 5262

Hinterrad-Felgenbremse für Renner ohne Schutzbleche

mit tiefgebog. Hebel

Vorderrad-Felgenbremsen

Nr. 5263 mit hochgebogenem Hebel
 Nr. 5264 mit tiefgebogenem Hebel

Einzelteile für Wippermann Felgenbremsen

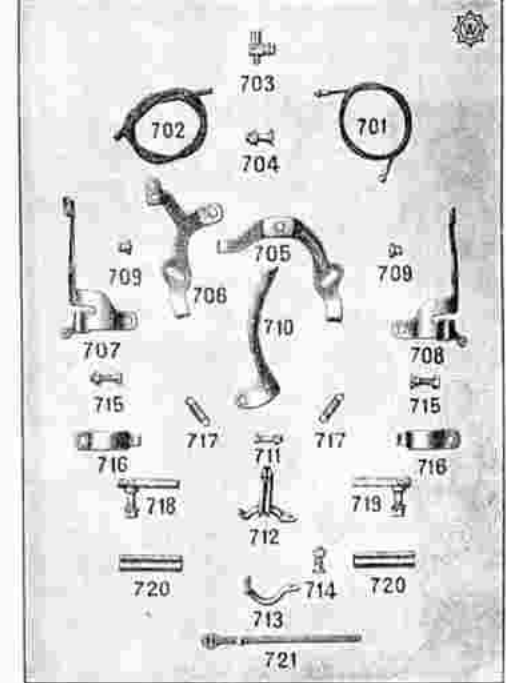
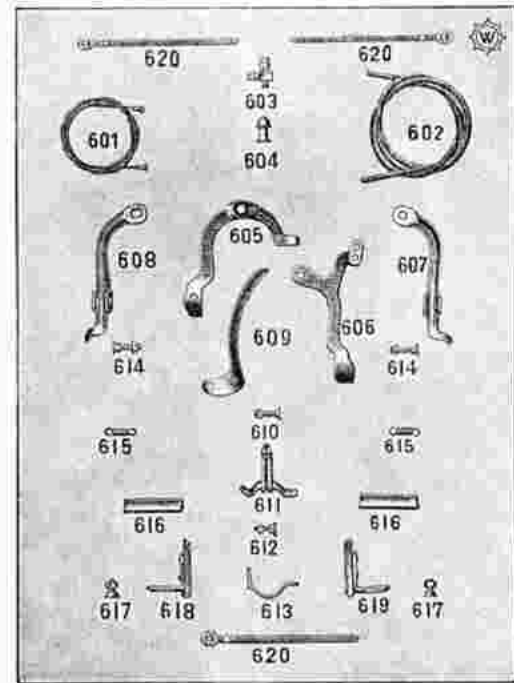
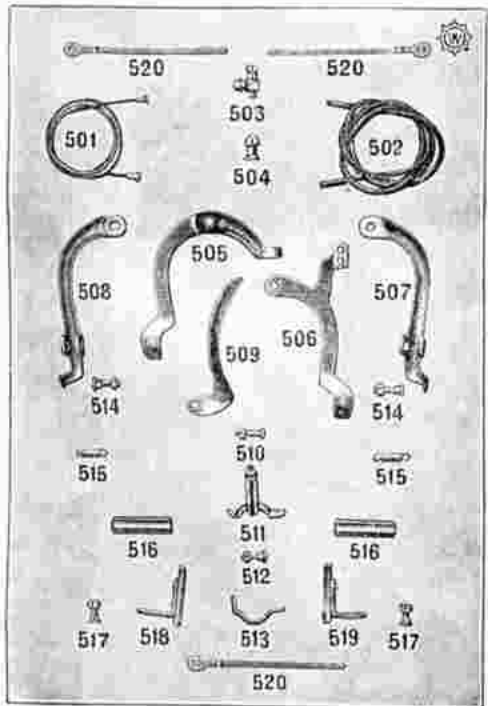

Teile für Bremsen Nr. 5260 1

Nr. 501	..	Nr. 511	..
502	..	512	..
503	..	513	..
504	..	514	..
505	..	515	..
506	..	516	..
507	..	517	..
508	..	518	..
509	..	519	..
510	..	520	..

Teile für Bremsen Nr. 5262

Nr. 601	..	Nr. 611	..
602	..	612	..
603	..	613	..
604	..	614	..
605	..	615	..
606	..	616	..
607	..	617	..
608	..	618	..
609	..	619	..
610	..	620	..

Teile für Bremsen Nr. 5263 4

Nr. 701	..	Nr. 711	..
702	..	712	..
703	..	713	..
704	..	714	..
705	..	715	..
706	..	716	..
707	..	717	..
708	..	718	..
709	..	719	..
710	..	720	..
		721	..

Felgenbremsen



Nr. 5275

Vorderrad-Felgenbremse
mit seitlich wirkenden Bremsbacken *M*

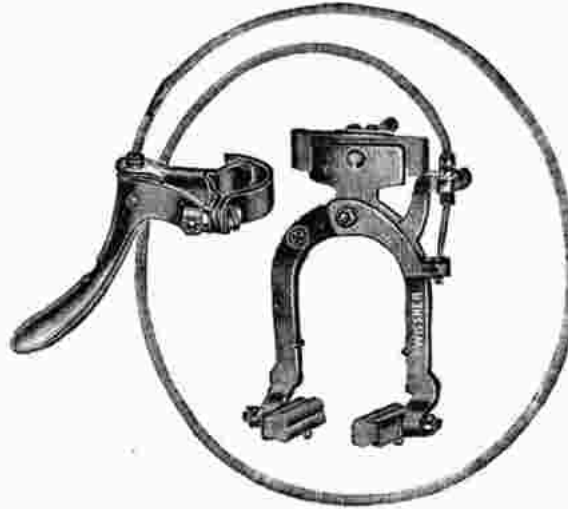

Nr. 5276

Hinterrad-Felgenbremse
mit seitlich wirkendem Zug, für Rennmaschine *M*



Nr. 5277

Hinterrad-Felgenbremse
mit Mittelzug für Rennmaschinen *M*

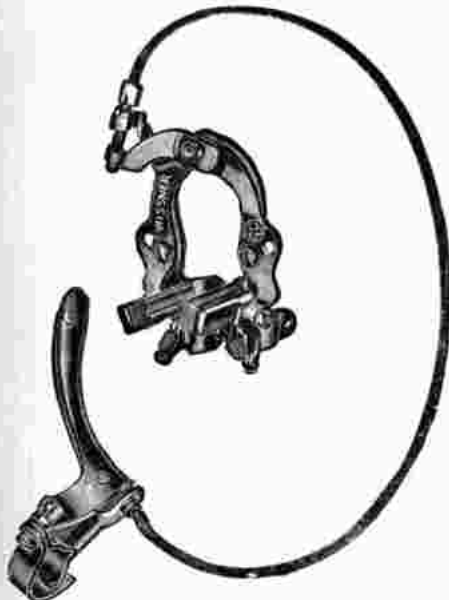

Nr. 5278

Hinterrad-Felgenbremse
bewährtes Rennmodell *M*

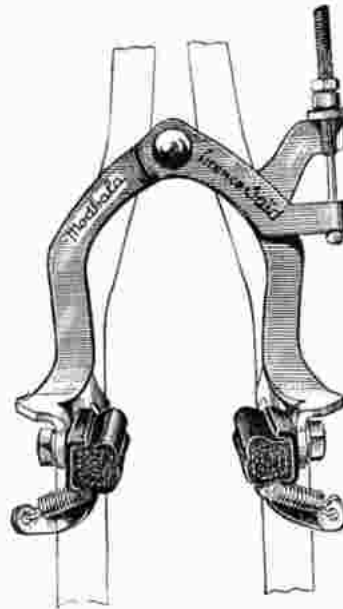

Original französische Felgenbremsen

Absolut zuverlässig wirkender Bremsmechanismus

„Modhala“

Reklame Modell

Nr. 5279 für Vorderrad *M*
Nr. 5280 für Hinterrad *M*

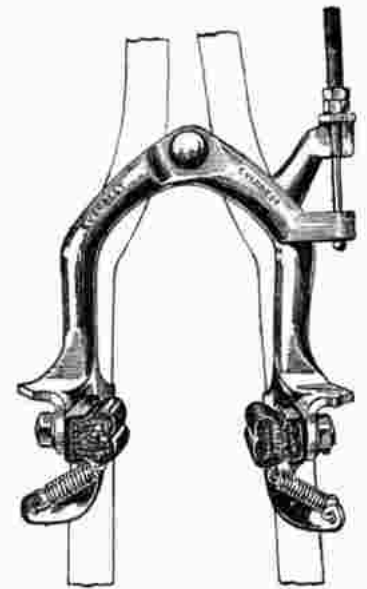

„Everbest“

Universal Modell

Nr. 5281 für Vorderrad *M*
Nr. 5282 für Hinterrad *M*

Riemenfelgenbremsen für Motorräder
mit Hand- und Fußbetätigung
siehe Motorrad-Abteilung.



Original K. B. C. Bremsen

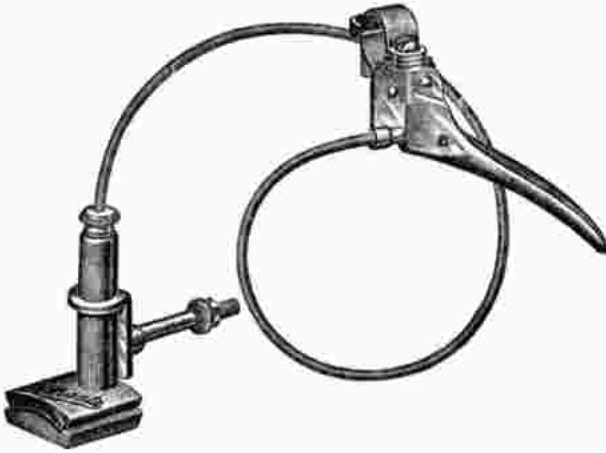

Pneubremsen für Vorderrad

- Nr. 5290 mit festem Führungsstift M
- Nr. 5291 mit stellbarem Führungsstift M

Original K. B. C. Pneu- Bremsen

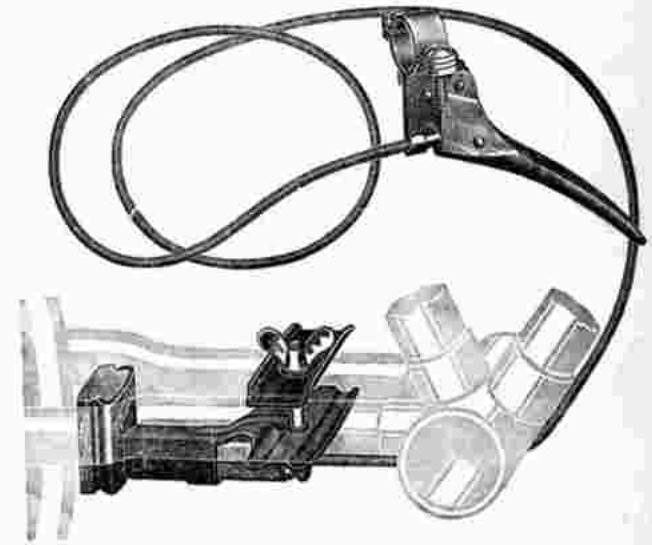

Nr. 5292 Pneubremsen für Hinterrad M



Nr. 5293 Ideal Felgenbremse für Vorderrad M

Original K. B. C. „Ideal“ Felgen- bremsen



Nr. 5294 Ideal Felgenbremse für Hinterrad M

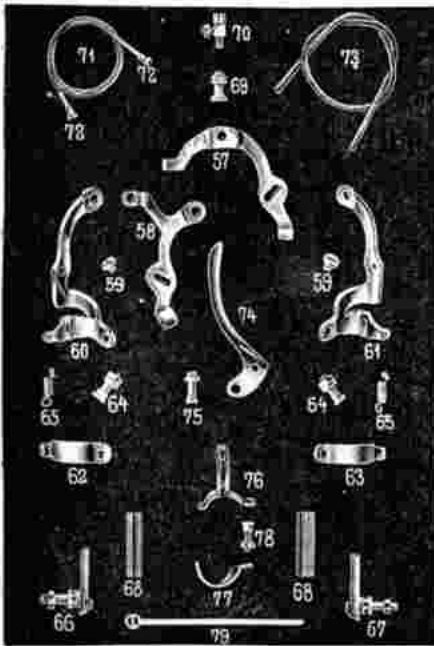

Ersatzteile für Bremse

Nr. 5293

Nr.	p.	Stk.	M
57	.	.	.
58	.	.	.
59	.	.	.
60	.	.	.
61	.	.	.
62	.	.	.
63	.	.	.
64	.	.	.
65	.	.	.
66	.	.	.
67	.	.	.
68	.	.	.
69	.	.	.
70	.	.	.
71	.	.	.
72	.	.	.
73	.	.	.
74	.	.	.
75	.	.	.
76	.	.	.
77	.	.	.
78	.	.	.
79	.	.	.

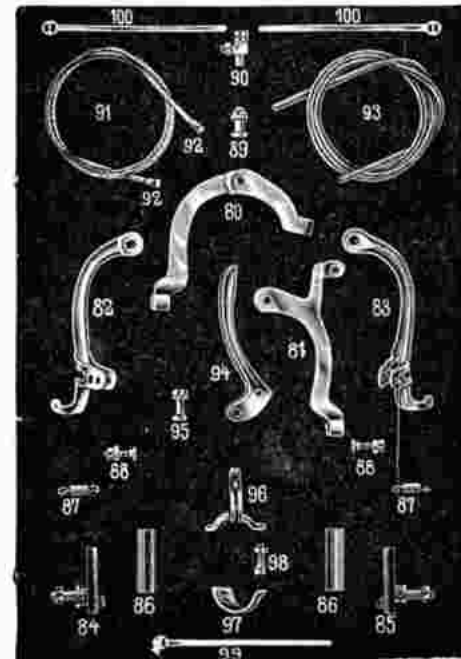

Ersatzteile für Bremse

Nr. 5294

Nr.	p.	Stk.	M
80	.	.	.
81	.	.	.
82	.	.	.
83	.	.	.
84	.	.	.
85	.	.	.
86	.	.	.
87	.	.	.
88	.	.	.
89	.	.	.
90	.	.	.
91	.	.	.
92	.	.	.
93	.	.	.
94	.	.	.
95	.	.	.
96	.	.	.
97	.	.	.
98	.	.	.
99	.	.	.
100	.	.	.



Bremshebelhalter
leichte Ausführung
Nr. 5305 f. 22 mm Rohr *M*
• 5306 • 25 • • *M*



Bremshebelhalter
schwere Ausführung
Nr. 5307 f. 22 mm Rohr *M*
• 5308 • 25 • • *M*



Halter mit schmalem,
gewölbtem Band
Nr. 5309 f. 22 mm Rohr *M*
• 5310 • 25 • • *M*



Halter mit breitem,
gewölbtem Band
Nr. 5311 f. 22 mm Rohr *M*
• 5312 • 25 • • *M*



Bremshebelhalter
feingeschliffen, vernickelt pol.
Nr. 5313 für 22 mm Rohr *M*
• 5314 • 25 • • *M*



Nr. 5315 **Bremshebel** für deutsch - Lenker *M*
Nr. 5316 " für englisch - Lenker *M*
Nr. 5317 " für Vorbau - Lenker *M*



Nr. 5318
Hebel
für Kabelzugbremse *M*



Nr. 5319



Nr. 5320

Gedrehte Schrauben
für Bremshebelhalter
M *M*



Nr. 5321

Unterteil für Hebelfeder *M*



Nr. 5322

Unterteil mit Innenfeder *M*



Nr. 5323

Unterteil mit Außenfeder *M*



Nr. 5324

Bremsstange
mit gepreßtem Kopf *M*



Nr. 5325

Bremsstange
mit gedrehtem Kopf *M*



Nr. 5326

Bremsstange
mit vierkantigem Kopf *M*



Nr. 5327

Bremsführung gerade *M*
Nr. 5328 Einz. Mutter dazu *M*



Nr. 5329

Bremsführung
gekröpft *M*



Nr. 5330

Bremsführung
für Innenfeder *M*



Nr. 5331
Hebelfeder

in verschiedenen Biegungen *M*



Nr. 5332

Außenfeder
vernickelt *M*



Nr. 5333

Innenfeder *M*



Nr. 5334

Bremsring
Stück *M*



Nr. 5335

Bremskloben
Stück *M*



Nr. 5336

Zugstangenkloben
Stück *M*



Nr. 5337

Klemmutter
Stück *M*



Nr. 5338

**Extra starkes
Verbindungsteil** *M*



Nr. 5339

Vierkantkopf
M



Nr. 5340

**fa kantiger
Verschluß**
M



Nr. 5341

Bremsschuh
M



Nr. 5342

Kabelband für Kabelzugbremsen

blank 10 Stück *M*

Spirale und Zugdraht für Kabelzüge siehe Auto-Abteilung.



Brems-Gummi



Nr. 5360 Größe 45 × 30 mm, passend für Torpedo, Allright, Premier, Stoewer, Panther usw., per Stück *M*



Nr. 5361 Größe 42 × 27 mm, passend für Gritzner, Wittler u. Haenel p. St. *M*



Nr. 5362 **Spezialbremsgummi**, Größe 45 × 32 mm per Stück *M*



Nr. 5363 Größe 44 × 22 mm, passend für Wanderer, per Stück *M*



Nr. 5364 Größe 43 × 27 mm, passend für Brennabor u. Weil, per Stück *M*

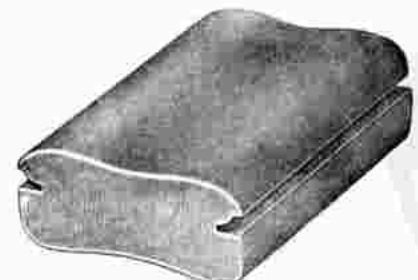

Nr. 5365 Größe 44 × 28 mm, passend für Premier, Gaggenau, per Stück *M*



Nr. 5366 Größe 45 × 25 mm, passend für Panther, Kayser, Wanderer usw., p. St. *M*

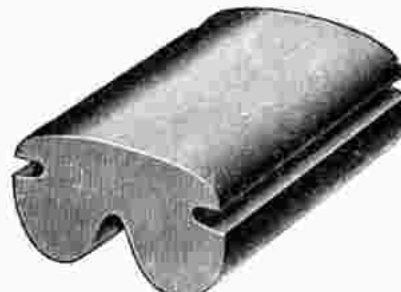

Nr. 5367 Größe 42 × 25 mm, passend für N. S. U. per Stück *M*



Nr. 5368 Größe 48 × 19 mm, passend für Dürkopp per Stück *M*

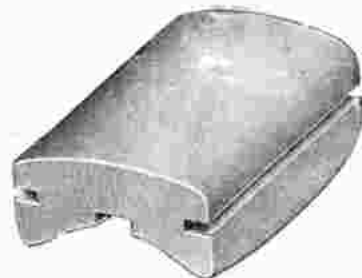

Nr. 5369 Größe 44 × 24 mm, passend für Diamant per Stück *M*

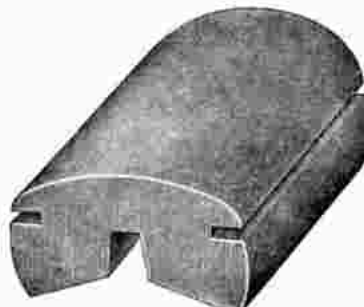

Nr. 5370 Größe 43 × 24 mm, passend für Seidel-Naumann u. Triumph, p. St. *M*



Nr. 5371 Größe 35 × 23 mm, passend für Expreß, Phänomen, Orig. Bowden und Kabelbremsen, per Stück *M*



Nr. 5373 Größe 38 × 21 mm, passend für Phänomen per Stück *M*



Nr. 5374 Felgenbremsgummi, 55 × 13 mm, passend für Wanderer per Stück *M*

Nr. 5375 dto. wie vor, 65 mm lang, passend f. Bowdenbremsen per Stück *M*



Nr. 5376 Größe: 45 mm lang, 25 mm breit, passend f. Dürkopp per Stück *M*



Nr. 5377 Größe: 44 mm lang, 25 mm breit, passend f. Wanderer per Stück *M*



Vorderradgabeln mit vernick. Kopf
Fabrikat Coppel, Ideal oder Kammerich etc.
 mit normalen Schaftstärken

Nr.	Gabelrohr	Gewinde	für Lenker	für Räder	⌘
5450	25,4 mm	ohne	20 mm	28 Zoll	
5451	25,4 "	20 Gg.	22 "	28 "	
5452	25,4 "	24 "	22 "	28 "	
5453	25,4 "	28 "	22 "	28 "	
5454	25,4 "	28 "	22 "	28 "	
5455	25,4 "	30 "	22 "	28 "	
5456	25,4 "	32 "	22 "	28 "	
	28 "	ohne	25 "	28 "	
5457	28 "	20 Gg.	25 "	28 "	
5458	28,3 "	24 "	25 "	28 "	
5459	28 "	30 "	25 "	28 "	

dto. mit **außergewöhnlichen Schaftstärken**

5465	22 mm	20 Gg.	19 mm	28 Zoll
5466	22 "	24 "	19 "	28 "
5467	24 "	26 "	21 "	28 "
5468	26 "	20 "	23 "	28 "
5469	27 "	20 "	25 "	28 "
5470	27 "	30 "	25 "	28 "
5471	29 "	30 "	26 "	28 "

Vorderradgabeln für Jugendräder
 mit vernickeltem Kopf

5476	25,4 mm	24 Gg.	22 mm	18 Zoll
5477	25,4 "	24 "	22 "	20 "
5478	25,4 "	24 "	22 "	22 "
5479	25,4 "	24 "	22 "	24 "
5480	25,4 "	24 "	22 "	26 "

- a) Gabeln mit gebohrtem Bremsführungsloch kosten mehr ⌘
- b) Gabeln mit einfachen Goldlinien abgesetzt kosten mehr ⌘
- c) Gabeln mit doppelten Goldlinien abgesetzt kosten mehr ⌘



Nr. 5495

Original Gabeln

- Nr. 5481 Orig. B. f. Ravensburg-Räder Nr. 8 bis 11 . ⌘
- Nr. 5482 Orig. M. f. Berwed-Räder Nr. 15 bis 18 . ⌘
- Nr. 5483 Orig. M. f. Orkan-Renner Nr. 12 . ⌘
- Nr. 5484 Orig. S. f. Renoma-Räder Nr. 22 bis 23 . ⌘
- Nr. 5485 Orig. S. f. Renoma Renner Nr. 32 . ⌘
- Nr. 5486 Orig. Excelsior-Gabel . ⌘
- Nr. 5487 Orig. Haenel-Touren-gabel . ⌘
- Nr. 5488 Orig. Haenel-Renn-gabel . ⌘
- Nr. 5490 Aufpreis für farbigen Strahlenkopf . ⌘
- Nr. 5491 Aufpreis für farbige Emaillierung mit Strahlenkopf . ⌘

Renngabeln mit Innenlötlung
 und Ausfallenden, elegante gewölbte Krone
 vernickelt, ovale konisch rund verjüngte Scheiden.
 25,4 mm Schaft, 24 Gang Gewinde

- Nr. 5495 roh, mit vernickelten Kopf ⌘
- Nr. 5496 emailliert, mit vernickeltem Kopf ⌘

Gleiche Ausführung mit gewöhnlichen Enden

- Nr. 5497 roh, mit vernickeltem Kopf ⌘
- Nr. 5498 emailliert, mit vernickeltem Kopf ⌘

Ideal-Renngabel (Innenlötlung)

mit geschmiedetem Stahlkopf D. Scheiden nach unten ova auslaufend, Verstärkungen im Schaftrohr und in den Scheiden.



lieferbar nur mit
 25,4 mm Gabelrohr für 22 mm Lenker

schwarz emailliert
 mit vernick. Kopf

Für 27" Räder

- Nr. 5500 24 Gg. Gewinde ⌘
- Nr. 5501 26 " " " ⌘
- Nr. 5502 28 " " " ⌘

Für 28" Räder

- Nr. 5505 24 Gg. Gewinde ⌘
- Nr. 5506 26 " " " ⌘
- Nr. 5507 28 " " " ⌘

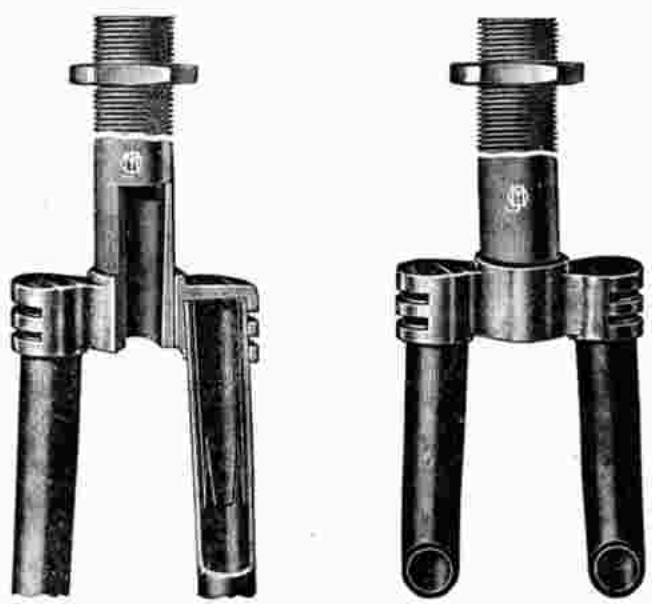

Ideal-Renngabel (Außenlötlung)

mit geschmiedeten Stahlkopf und Ausfallenden, 100 mm langen Verstärkungen in den Scheiden, für 27" Räder, 25,4 mm Gabelrohr, 24 mm Gang-Gewinde.

- Nr. 5510 roh, mit vernickeltem Kopf ⌘
- Nr. 5511 schwarz, mit vernickeltem Kopf ⌘



Ideal-Federgabel

mit Blattfederung aus Ia Spezialstahl. Erschütterungsfrei auf schlechtesten Straßen. Zuverlässigste Federung kein seitliches Schwanken, ff. schwarz emailliert, mit vernickeltem Kopf und Blattfedern.

Nr. 5532

Lieferbar für 22 mm Lenker mit 24 Gang Gewinde. *M*

Nr. 5533

dto. für Ballonräder . . . *M*

Ersatzteil/e dazu

- Nr. 5534 Achse *M*
- Nr. 5535 Konus
- Nr. 5536 Staubkappe
- Nr. 5537 Lagermutter
- Nr. 5538 Ersatzfedern per Garnitur (für beide Seiten)
- Nr. 5539 Klemmschelle
- Nr. 5540 Federschraube mit 2 Muttern



Nr. 5530

Extra starke Transportrad-Gabel

mit besonders kräftigem, breiten Gußgabelkopf, extra starke ovale Gabelscheiden, nathloses Schaltrohr 25,4 mm Durchm., für 22 mm Lenker mit 24 Gang Gewinde *M*

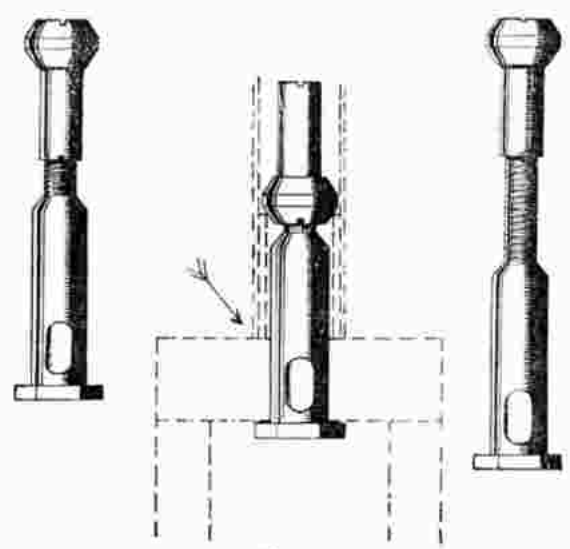

Nr. 5531

Gabelhehl zur Vordergabel

verhindert mit Sicherheit Gabelbrüche, und dadurch schwere Verletzungen des Fahrers. Aus bestem Stahl hergestellt, paßt für jede Gabel . . . *M*



Nr. 5545

Ideal-Vorderradfederung

äußerst praktisch, bestens bewährt *M*

- Nr. 5546 Ersatzfeder . . . *M*
- Nr. 5547 Lagerbüchse . . . *M*



Nr. 5548

Ideal-Vorderradfederung

äußerst weiche Federung *M*

- Nr. 5549 Ersatzfeder . . . *M*
- Nr. 5550 Lagerbüchse . . . *M*



Nr. 5551

Ideal-Vorderradfederung

mit Führung verhindert seitliches Schwanken des Rades . . . *M*

- Nr. 5552 Ersatzfeder lang *M*
- Nr. 5553 Ersatzfeder kurz *M*
- Nr. 5554 Lagerbüchse *M*



Gabelkopf-schraube

Ersatz für Bremsführung gedreht, mit zylindrischem Kopf, Ia vernickelt, 5 mm stark

- Nr. 5555 45 mm lang *M*
- Nr. 5556 50 mm lang *M*
- Nr. 5557 55 mm lang *M*

Federgabeln und Vorderradfederungen für Motorräder
siehe Motorrad-Abteilung



Nr. 5575
Aufklappbarer
**Vorderrad-
Gepäckträger**

Tragfläche 24×24 cm . . . *M*
Nr. 5576 Derselbe jedoch Tragfläche
26×26 cm *M*



Nr. 5577
**Extra starker
Vorderrad-Gepäckträger**

aufklappbar und verstellbar
Tragfläche 30×30 cm *M*

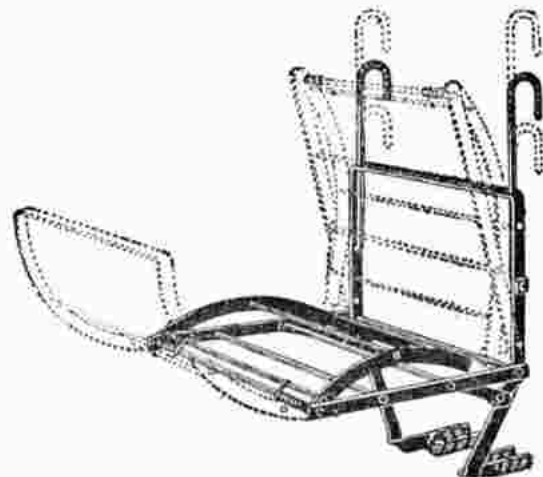

**Vorderrad-Gepäckträger
mit Federklappe**

Nr. 5578 Tragfläche ca. 26×26 cm *M*
Nr. 5579 „ „ 30×30 cm *M*

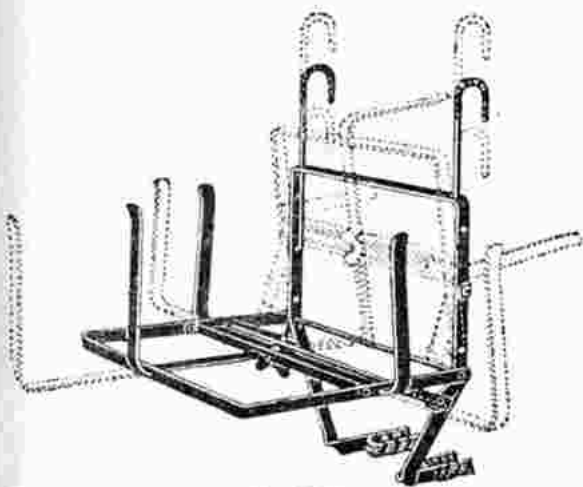

Nr. 5580
Vorderrad-Gepäckträger
mit verstellbaren seitlichen Raftern,
Größe 26×26 cm . . . *M*



Nr. 5581
Kombinierter Gepäckträger und Kindersitz
ergibt nach entsprechender Zusammenstellung 6 verschiedene Gepäckträger oder
3 verschiedene Kindersitze und ist mit Schloß versehen, ff. schwarz emailliert . . . *M*



Im Stand

Nr. 5582
**Hinterrad-
Gepäckträger**
gleichzeitig
Fahrradständer
mit
Sicherheitsschloß

Durch leichten Druck auf eine am
hinteren Ende des Gepäckträgers
befindliche Feder klappt der
Ständer von selbst herunter und
schnappt in das Sicherheitsschloß
ein. Mit einem Sicherheitsschlüssel
wird das Schloß geöffnet und
der Ständer kann wieder hoch-
geklappt werden . . . *M*

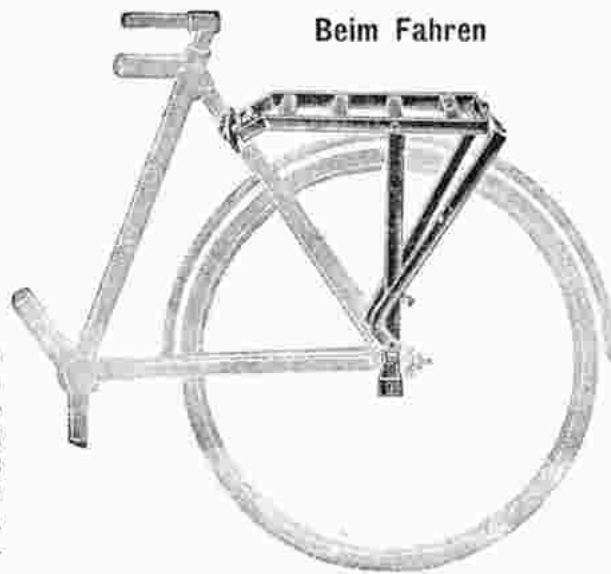

Beim Fahren



Hinterrad-Gepäckträger

zum Befestigen an der Hintergabel und Hinterradachse.

- Nr. 5599 Tragfläche 13×30 cm *M*
- Nr. 5600 " 16×30 cm *M*
- Nr. 5601 " 24×45 cm *M*



Nr. 5602
Hinterrad-Gepäckträger

mit Federklappe, Tragfläche 16×30 cm *M*

- Nr. 5603 Derselbe, extra groß und kräftig, Tragfl. 24×28 cm *M*

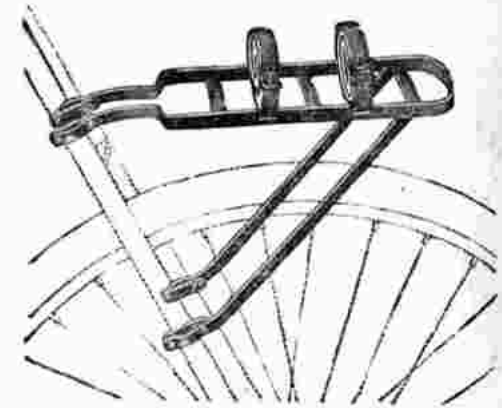

Nr. 5604 **Hinterrad-Gepäckträger**

Tragfläche ca. 13×30 cm, fein schwarz emailliert ohne Riemen. *M*

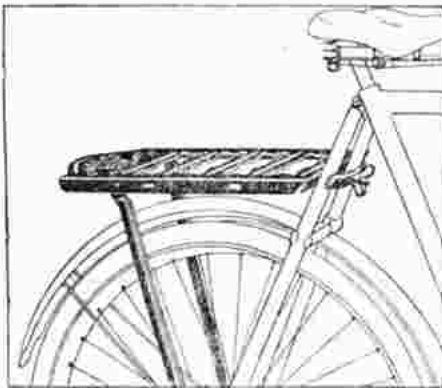

Nr. 5605

Pallas-Gepäckträger

für Hinterrad, schwarz emailliert, saubere Ausführung, Größe 13×35 cm. *M*

PALLAS mit RÜCKLICHT

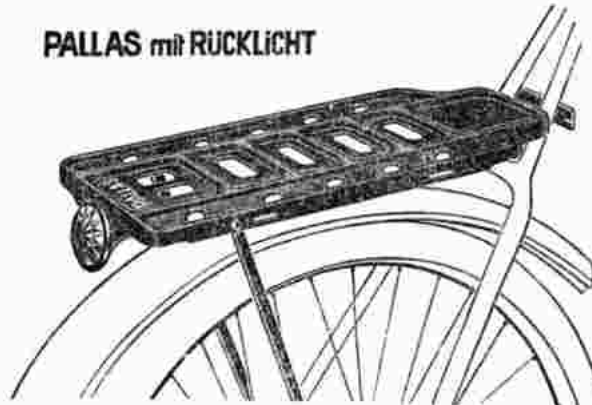

Nr. 5606

Pallas-Hinterrad-Gepäckträger

mit rotem Hinterlicht, Größe 13×35 mm *M*

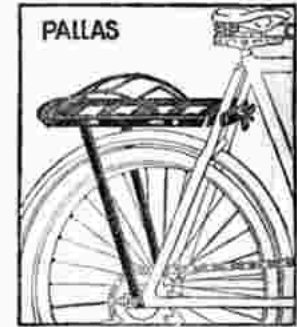

Nr. 5607

Pallas-Hinterrad-Gepäckträger

Tragfl. 13×35 cm, m. vernickelt federnden Bügel p. Stück *M*

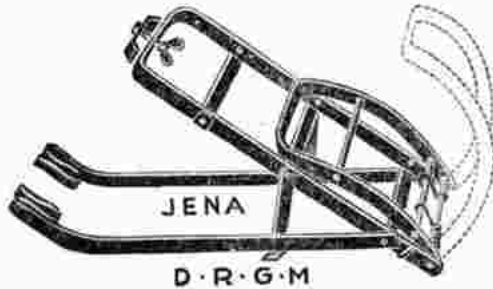

JENA

D · R · G · M

Neuheit!

Neuheit!

Nr. 5608

Hinterrad-Gepäckträger „JENA“

16×30 cm, mit Federklappe, in einer Minute zu befestigen oder abzunehmen, ohne die Achsmutter zu lösen. *M*



Nr. 5609

Gefrag-Gepäckträger

für Hinterrad, Tragfläche 13×35 mm, ff. schwarz emailliert. *M*



Nr. 5610

Hinterrad-Gepäckträger

aus Stahlrohr, ganz besonders haltbar, ff. schwarz emailliert, Tragfläche ca. 18×38 cm. *M*



Gepäckträgerriemen Ia Leder

- Nr. 5611 650×20 mm *M*
- Nr. 5612 750×20 mm *M*
- Nr. 5613 900×20 mm *M*
- Nr. 5614 1100×25 mm *M*
- Nr. 5615 550×20 mm (abmontierte Mantelriemen) *M*



Gepäckträger aus Gummi

- Conti oder Excelsior
- mit vernickelten Haken und Oesen
- Nr. 5616 ca. 260 mm lang, 17 mm breit Stück *M*
- Nr. 5617 ca. 380 mm lang, 22 mm breit Stück *M*



PALLAS

Ketten, Gepäckträger, Kettenkasten,
Pumpenhalter, Speichen, Schlösser

sowie alle anderen Kleinteile in
Fahrrad-Zubehör

führend — anerkannte Markenware!

Händler! fordert Marke

PALLAS



Nr. 5630

Gepäckträger

zum Anschrauben an die Hinterradstreben mit zwei starken federnden Bügeln, ff. vernickelt



Nr. 5631

Gepäckträger

zum Aufschauben auf die Lenkstange mit zwei starken federnden u. aufklappbaren Bügeln, ff. vernickelt



Nr. 5632

Gepäckträger für Hinterrad

zum Anschrauben an die Hintergabel mit aufklappbarem Bügel, ff. vernickelt

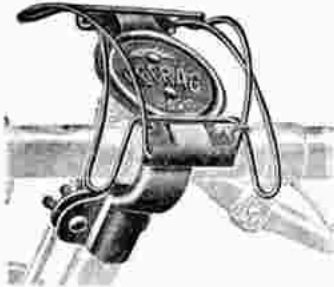

Nr. 5633

Mantelhalter „Gefrag“

schwarz mit vernickelten Bügeln zum Befestigen auf der Lenkstange



Nr. 5634

Kindersitz

zum Aufschauben auf oberes Rahmenrohr, ohne Federung
Nr. 5635 dto., mit Federung

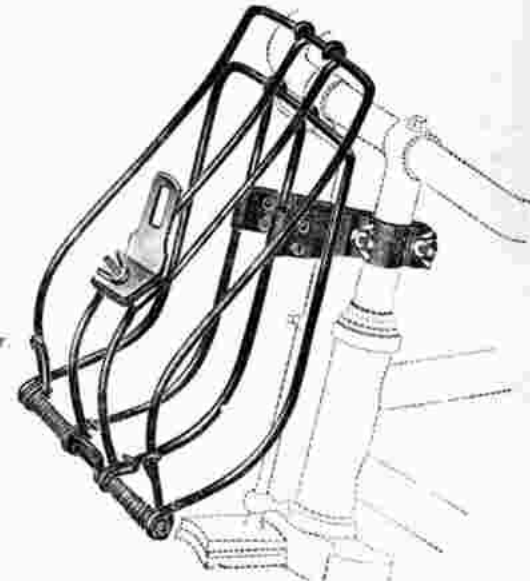

Nr. 5640

„Tufix“

der beste und billigste Gepäckträger und Aktentaschenhalter. Hält infolge kräftiger Federung alle Gegenstände derart fest, daß ein Verlieren ausgeschlossen ist. Derselbe ist mit Laternenhalter versehen und kann ohne jedes Werkzeug augenblicklich ab- und anmontiert werden.

In ff. schwarz lackierter Ausführung



Nr. 5638



Sicherheits - Kindersitz

aus Holz, zum Anschrauben auf oberes Rahmenrohr

Kindersitz m. Polsterung

aus bestem Weidengeflecht sehr saubere Ausführung

Nr. 5636 für Vorderrad
Nr. 5637 für Hinterrad

Fußrasten

zu den Kindersitzen



Nr. 5641

Zum Befestigen an den Gabelscheiben, ff. vernickelt per Paar



Fahrrad - Körbe

aus erstklass. Pedigrohr gearbeitet. Sehr leicht am Fahrrad anzubringen.
Nr. 5645 Kleine Ausführung
Nr. 5646 Mittlere Ausführung
Nr. 5647 Große Ausführung

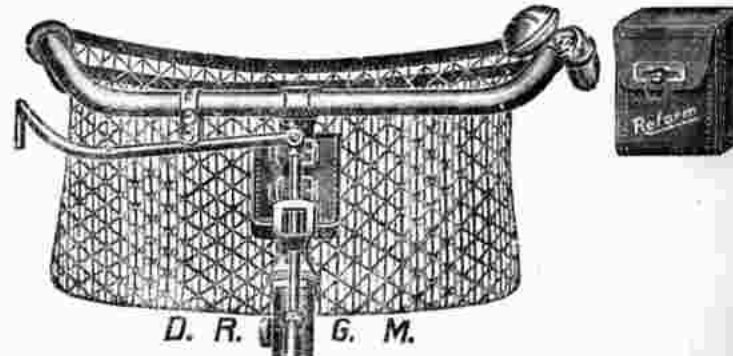

Nr. 5648

„Reform“-Gepäcknetz

besonders praktisch für Damenräder, hängt an der Lenkstange. Bei Nichtgebrauch wird dasselbe in einem kleinen Ledertäschchen 8x6x3 1/2 cm groß untergebracht. Gepäcknetz mit Tasche

Nr. 5642
Zum Befestigen am unteren Rahmenrohr, schwarz lackiert per Stück



Nr. 5670

Ständer für Herrenrad

aus 8 mm Rundeisen, schwarz lackiert, mit Tuch umwickelt



Nr. 5671

Ständer für Damenrad

aus 8 mm Rundeisen, schwarz lackiert, mit Tuch umwickelt.



Nr. 5672

Fahrradständer in der Tüte

paßt für **Herren- und Damenräder**, nimmt keinen Platz weg, da er sich flach zusammenlegen läßt, schwarz emailliert, in einer Tüte verpackt



Nr. 5673

Ständer für Herrenrad

ganz flach zusammenklappbar

schwarz emailliert.



Nr. 5674

Ständer für Damenrad

ganz flach zusammenklappbar

schwarz emailliert.



Nr. 5675

Neuheit!

Neuheit!

Fahrradständer mit Firma

paßt für **Herren- und Damenräder**, aus starkem, 4kantigem Material, mit Gummi-bezug

Mindestabnahme 50 Stück

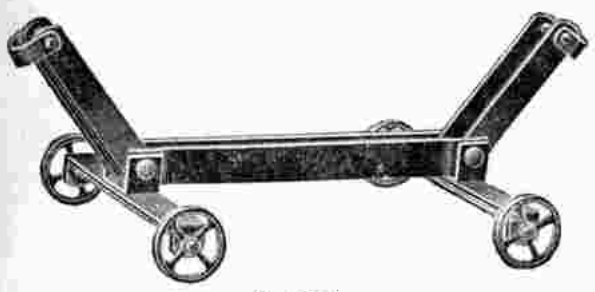

Nr. 5676

Fahrradständer

fahrbar und ganz klein **zusammenlegbar**, für Post-versand sehr geeignet, schwarz emailliert

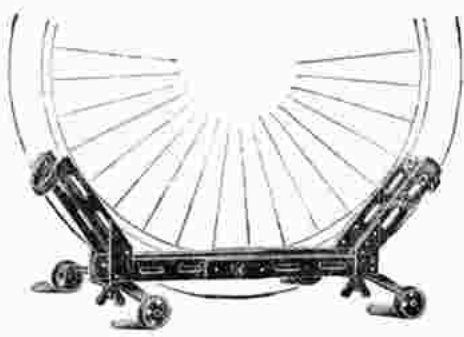

Nr. 5677

Fahrradständer

fahrbar und **zusammenlegbar**, speziell für **Schaufenster und Laden**

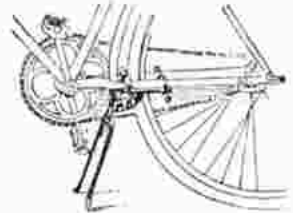

Nr. 5678

„Fix“ Fahrradständer

Bei Benutzung desselben ist ein Umfallen des Rades unmöglich. Beim Abfahren klappt selbiger automatisch hoch und wird durch eine Vorrichtung festgehalten. Das Rad kann auf jeder Fläche frei stehen. ff. emailliert per Stück



Fahrrad-Aufzüge modernster Konstruktion
mit automatischer Feststellvorrichtung und kräftigem Zugseil

Nr. 5695 Für Damenrad Nr. 5696 Für Herrenrad



Nr. 5697

Fahrrad-Aufhängehaken

5 mm stark, II vernickelt
per Stück //



Nr. 5698

Original

K. B. C.-Fahrrad-Aufzug

für Herrenräder, mit Feststellvorrichtung



Nr. 5699

Original

K. B. C.-Fahrrad-Aufzug

für Damenräder, mit Feststellvorrichtung

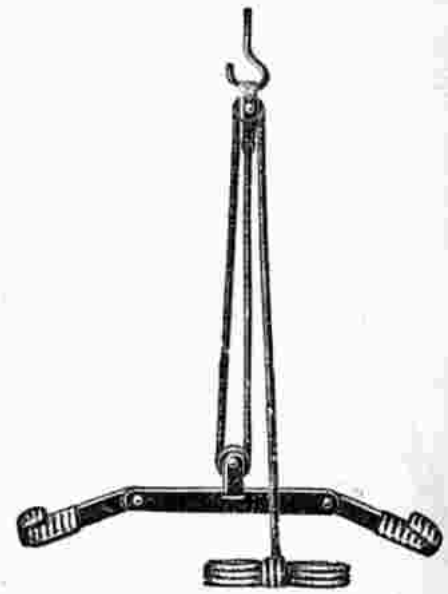

Nr. 5700

2-Rollen-Aufzug

für Herren- und Damenräder passend ohne
Feststellung

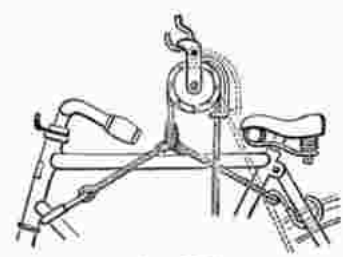

Nr. 5701

Fahrrad - Aufzug

„Roll-Fix,,
D. R. P.

brüniert mit 5 mm starkem und 5, 6 m langem Hanf-
seil und Deckenhaken kompl. in Faltschachtel

Nr. 5702 dito in vernickelter Ausführung . //

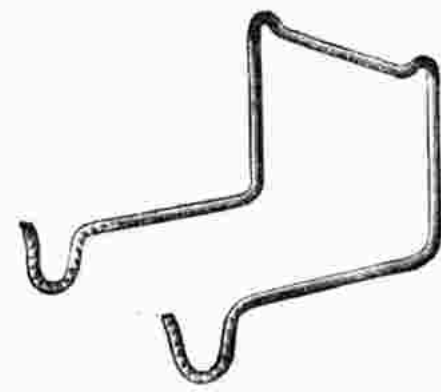

Nr. 5703

Wandhalter

schwarz emailliert //



Nr. 5720

Rucksack

aus prima Jagdleinen, ca. 45×50 cm, mit Klappe und Rindlederriemen

Nr. 5721

Rucksack

bester Ausführung, genau wie Abbildung, aus extra prima Jagdleinen, echte Ledereinfassung, extra breite geschweifte Vollederriemen, Größe ca. 50×55 cm

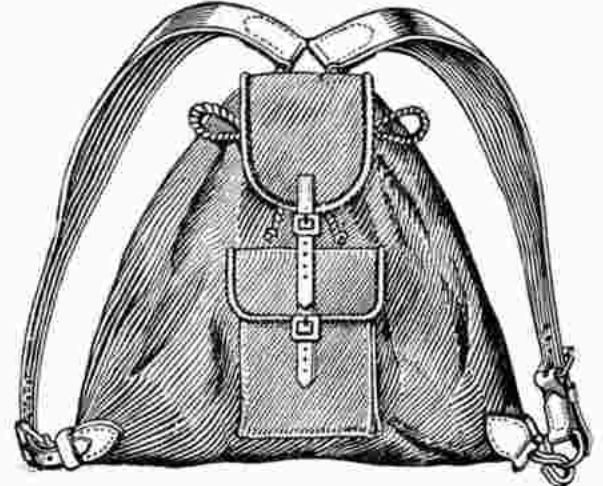

Nr. 5722

Rucksack

aus prima Jagdleinen, ca. 45×50 cm, mit Klappe und 1 Außentasche, breite Lederriemen

Nr. 5723

Rucksack

prima Ausführung, wie Abbildung, aus extra prima Jagdleinen, prima Ledereinfassung, extra breite, geschweifte Vollederriemen, Größe ca. 50×55 cm



Nr. 5724

Rucksack

50×60 cm, aus bestem Jagdleinen, mit Klappe und 2 Außentaschen, breite Kernlederriemen

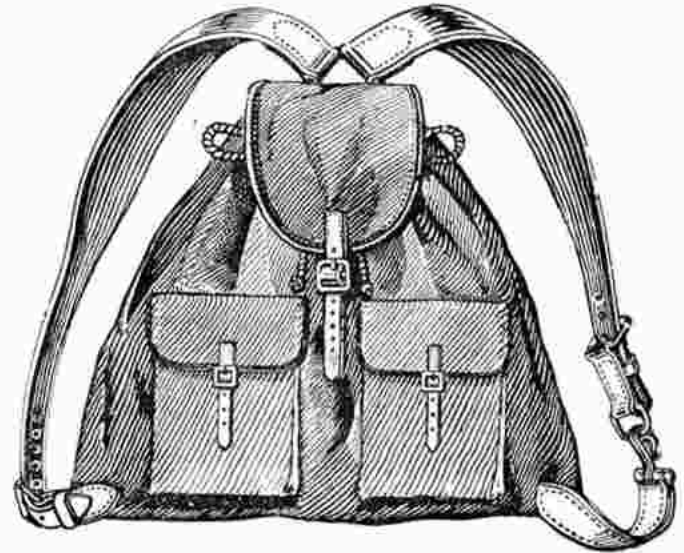

Nr. 5725

Rucksack

extra prima Ausführung, aus starkem Jagdleinen, Klappe u. 2 Außentaschen, mit echtem Leder eingefasst, extra breite geschweifte Vollederriemen, wie Abbildung, ange Ledercken

Nr. 5726

Rucksack

aus prima Jagdleinen, Größe ca. 50 - 55 cm, mit Klappe und einer besonders großen Außentasche, ca. 30×24 cm, Klappe und Tasche mit Leder eingefasst, breite Kernlederriemen

Nr. 5727

dto extra prima Ausführung, Größe 50×60 cm, extra breite geschweifte Vollederriemen



Kinder-Rucksäcke

Nr. 5728

Größe 35×35 cm, aus grünem Rucksackstoff, ohne Tasche, mit Stoffriemen

Nr. 5729

dto., bessere Ausführung mit Lederriemen



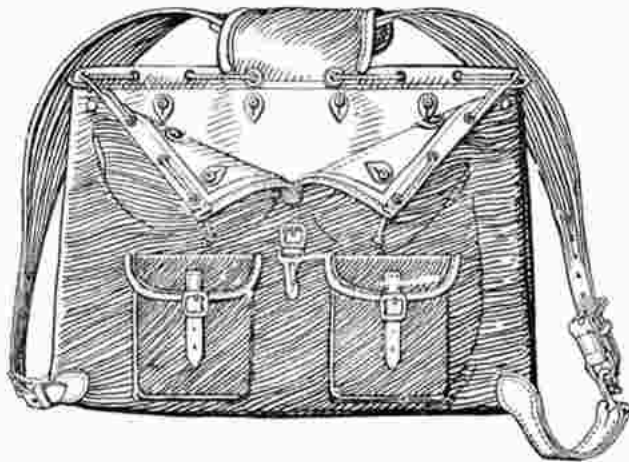

Nr. 5745

Jagd-Rucksack

aus bestem Jagdleinen. Größe ca. 50×60 cm, mit ca. 35 cm hohem eingenähten Gummifutter, Klappe und 2 Außentaschen mit Leder eingefast. breite Kernlederriemen

Nr. 5746

Jagd-Rucksack

in vollendeter Ausführung, wie Abbildung, mit ausknöpfbaren Gummieinlage. breite geschweifte Vollederriemen, Größe 50×60 cm

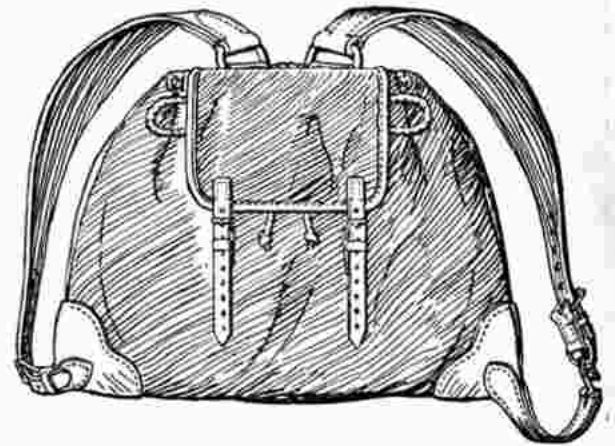

Nr. 5747

Transport-Rucksack

für Handelsleute etc., aus rotem oder grünem starkem Segeltuch. Größe ca. 60×70 cm, mit Klappe und Außentasche

Nr. 5748

dto allerbeste Ausführung, genau wie Abbildung, aus prima Jagdleinen, mit 51 mm breiten Riemen, Doppelherz und langen Lederecken. Größe 60×70 cm mit breiter Klappe ohne Tasche



Nr. 5749

Große Rahmen- und Gepäcktasche

aus schilffarbigem, wasserdicht imprägniertem Jagdleinen, mit Ledereinfassung. Größe 47 cm obere Länge, 38 cm Höhe und 7 cm breit, zum Aufklappen sehr praktisch am Rahmen anzubringen, auch sehr bequem in der Hand zu tragen und als Aktentasche zu benutzen, mit Schloß



Nr. 5750

Rahmentasche

aus schilffarbigem, wasserdicht imprägniertem Jagdleinen. Vorderwand zum herunterklappen mit einer Außentasche, Schließesloß und Schnallriemen. Obere Länge 49 cm, untere Länge 27 cm, Höhe 27 cm, Breite 8 cm



Nr. 5751

Rahmentasche

sehr praktische Geschäftstasche, ebenfalls aus schilffarbigem, wasserdicht imprägniertem Jagdleinen, mit Ledereinfassung. Größe 48 cm obere Länge, 36 cm untere Länge, 17 cm Höhe, 7 cm Breite



Aktentasche

aus erstklassigem Spallleder mit Griff ff. vernickeltem Schloß und Schlüssel.

Nr. 5752 Braunes Leder

Nr. 5753 Schwarzes Leder

Weitere Gepäcktaschen zum Anschnallen am Sattel bzw. Lenkstange siehe Seite 73.

*

Packtaschen für Motorräder

siehe Motorrad-Abteilung.



Schutzbleche schwarz

- Nr. 5775 für Herren, kompl. Garn. M
- Nr. 5776 Vorderblech ohne Strebe M
- Nr. 5777 Hinterblech ohne Strebe M



Schutzbleche mit Goldlinien

- Nr. 5778 für Herren kompl. Garn. M
- Nr. 5779 Vorderblech ohne Strebe M
- Nr. 5780 Hinterblech ohne Strebe M



Schutzbleche R. T. farbig

- Nr. 5781 für Herren kompl. Garn. M
- Nr. 5782 Vorderblech ohne Strebe M
- Nr. 5783 Hinterblech ohne Strebe M



Schutzbleche mit besserer Strebengarnitur

(mit Bügelplättchen Nr. 6000)

(wie Hänel und andere Markenmaschinen)

- Nr. 5784 für Herren, schwarz Garn. M
- Nr. 5785 dito mit Doppelgoldlinien M
- Nr. 5786 R.T.-farbig M



Schutzbleche mit verlängertem Vorderblech

- Nr. 5790 55 mm breit mit Goldlinien, kompl. Garn für Herren M
- Nr. 5791 Vorderblech ohne Strebe M
- Nr. 5792 Hinterblech ohne Strebe M
- Nr. 5793 60 mm breit, schwarz emailliert, kompl. Garnitur M
- Nr. 5794 Vorderblech ohne Strebe M
- Nr. 5795 Hinterblech ohne Strebe M
- Nr. 5796 65 mm breit, schwarz emailliert, kompl. Garnitur M
- Nr. 5797 Vorderblech ohne Strebe M
- Nr. 5798 Hinterblech ohne Strebe M



Schutzbleche mit Seitenschutz

und verlängertem Vorderblech, 55 mm breit. Extra starke Ausführung mit besonders starker Strebengarnitur

- Nr. 5800 schwarz emailliert, kompl. Garn. M
- Nr. 5801 Vorderblech ohne Strebe M
- Nr. 5802 Hinterblech ohne Strebe M
- Nr. 5803 mit Goldlinien kompl. Garnitur M
- Nr. 5804 Vorderblech ohne Strebe M
- Nr. 5805 Hinterblech ohne Strebe M
- Nr. 5806 R.T. farbig emailliert, Garnitur M
- Nr. 5807 Einzelnes Vorderblech ohne Strebe M
- Nr. 5808 Einzelnes Hinterblech M

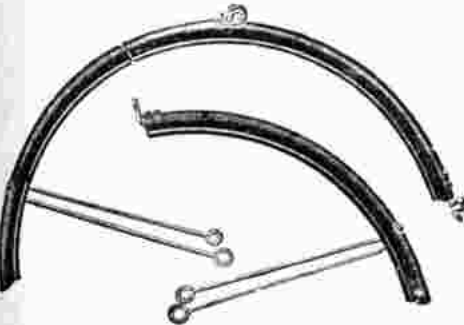

Schutzbleche für Rennmaschinen

ca. 40 mm breit

- Nr. 5809 schwarz Garn. M
- Nr. 5810 schwarz, mit Goldlinien M
- Nr. 5811 R.T.-farbig Garn. M



Schutzbleche für Rennmaschinen

ca. 40 mm breit mit verlängertem Vorderblech

- Nr. 5812 schwarz, kompl. Garn. M
- Nr. 5813 dito mit Goldlinien M
- Nr. 5814 R.T.-farbig M

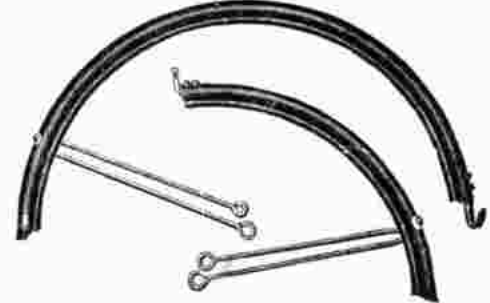

Schutzbleche für Knabenräder

- Nr. 5815 schwarz für 20" Räder M
- Nr. 5816 schwarz für 22" Räder M
- Nr. 5817 schwarz für 24" Räder M
- Nr. 5818 schwarz für 26" Räder M
- Nr. 5819 mit Goldlinien für 20" Räder M
- Nr. 5820 mit Goldlinien für 22" Räder M
- Nr. 5821 mit Goldlinien für 24" Räder M
- Nr. 5822 mit Goldlinien für 26" Räder M
- Nr. 5823 R.T.-farbig für 20" Räder M
- Nr. 5824 R.T.-farbig für 22" Räder M
- Nr. 5825 R.T.-farbig für 24" Räder M
- Nr. 5826 R.T.-farbig für 26" Räder M



Schutzbleche für Damenräder

- Nr. 5845 schwarz kompl. Garn. *M*
- 5846 mit Goldlinien *M*
- 5847 R. T. farbig *M*
- 5848 Hinterblech schwarz *M*
- 5849 dto. mit Goldlinien. *M*
- 5850 dto. R. T. farbig *M*



Schutzbleche für Damenräder

- mit Bügelplättchenstreben**
- Nr. 5851 schwarz kompl. Garn. *M*
 - 5852 mit Goldlinien *M*
 - 5853 R. T. farbig *M*
 - 5854 Hinterblech, schwarz. *M*
 - 5855 dto. mit Goldlinien *M*
 - 5856 R. T. farbig *M*



Schutzbleche für Mädchenräder

- Nr. 5857 schwarz, für 20" Räder . . . *M*
- 5858 " " " 22" " " " " *M*
- 5859 " " " 21" " " " " *M*
- 5860 " " " 26" " " " " *M*
- 5861 mit Goldlinien, für 20" Räder *M*
- 5862 " " " 22" " " " " *M*
- 5863 " " " 24" " " " " *M*
- 5864 " " " 26" " " " " *M*
- 5865 R. T. farbig " 20" " " " *M*
- 5866 " " " 22" " " " " *M*
- 5867 " " " 24" " " " " *M*
- 5868 " " " 26" " " " " *M*



Nr. 5870

Firmen-Schutzbleche

Schutzbleche
 Nr. 5775 bis 5808 und Nr. 5845 bis Nr. 5856
 können mit Marken oder Firmenabzug geliefert
 werden. Mindestabnahme 100 Garnituren.
 Aufpreis *M* pro Garnitur



Nr. 5871

Schutzbleche mit Rücklicht

Schutzbleche
 Nr. 5775 bis Nr. 5808 und Nr. 5845 bis Nr. 5856
 können auf Wunsch mit links abgebildetem
 Rücklicht geliefert werden
 Aufpreis *M* pro Garnitur



Schutzbleche für Transportdreiräder

- Nr. 5875 70 mm Vorderblech, emailliert *M*
- Nr. 5876 70 mm Hinterblech " *M*
- Nr. 5877 80 mm Vorderblech " *M*
- Nr. 5878 80 mm Hinterblech " *M*
- Nr. 5879 90 mm Vorderblech " *M*
- Nr. 5880 90 mm Hinterblech " *M*

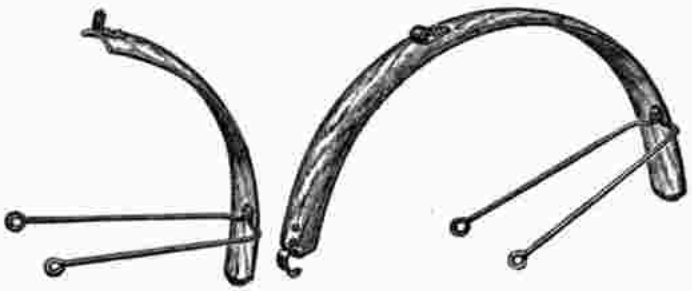

Holzkotschützer mit schwarzen Linien

- Nr. 5885 für Herrenrad kompl. Garn. *M*
- Nr. 5886 für Damenrad kompl. Garn. *M*
- Nr. 5887 Einzelner Vorderrad-Kotschützer ohne Strebe *M*
- Nr. 5888 Einz. Hinterrad-Kotschützer ohne Strebe, f. Herren *M*
- Nr. 5889 Einz. Hinterrad-Kotschützer ohne Strebe, f. Damen *M*

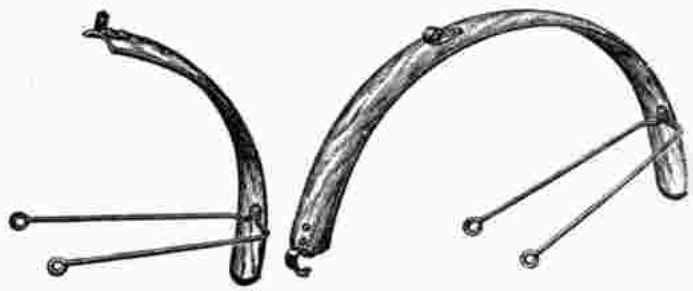

Nr. 5890

Holzkotschützer mit schwarzen Linien

- ca. 45 mm breit für Rennmaschinen, kompl. Garn. *M*
- Nr. 5891 Vorderrad-Kotschützer *M*
 - Nr. 5892 Hinterrad-Kotschützer *M*

Motorradschutzbleche siehe Motorrad-Abteilung



Nr. 5910

Schutzblech-Verlängerung

aus Leder, mit Schnallriemen
..



Nr. 5911

Schutzblech-Verlängerung

prima Leder ..
Nr. 5912 dito aus Gummi ..



Nr. 5913

Der außer Gebrauch in einer Blechhülle versteckte eigentliche Kot-schutz breitet sich beim Herunter-lassen von selbst fächerförmig aus und legt sich beim Heraus-schieben nach Gebrauch wieder von selbst zusammen. Der Schurz ist von Gi. und daher leicht zureinigen ..



Nr. 5914

Schutzblech-Verlängerung

aus Stahleblech, schwarz emailliert
..



Nr. 5915

Vorsteck - Schutzblech

schwarz emailliert ..



Nr. 5916

Schmutzabstreifer „Alof“

für Rennmaschinen, leichter als Schutzbleche, kein Windfänger, absoluter Schutz vor Schmutzspritzern
Per Paar in einer Tüte ..

Nr. 5917 Ersatz-Gummi .. per Paar ..



Nr. 5918

Verlängerung mit Seitenschutz

für Vorder- und Hinter-blech verwendbar
Emailliert p.Stck. ..

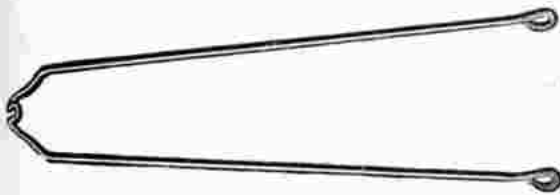

Schutzblechstreben

4 mm stark

Nr. 5925 schwarz .. per Stück
Nr. 5926 dito, vernickelt .. per Stück

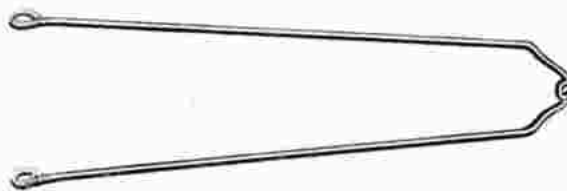

Schutzblechstreben

ca. 5 1/2 mm stark

Nr. 5927 emailliert .. per Stück ..
Nr. 5928 vernickelt .. per Stück ..



Nr. 5929

Schutzblechstrebe

flach aus Bandeisen für Transport-radbleche .. per St. ..

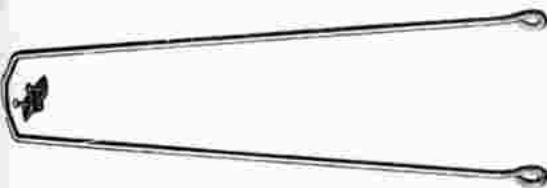

Nr. 5930

Schutzblechstrebe

schwarz mit Bügelplättchen ..

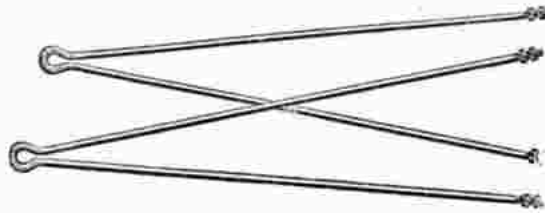

Nr. 5931

Zwischenkelige Schutzblechstrebe

per Stück ..



Nr. 5932

Einfache Schutzblechstrebe

vernickelt mit 2 Muttern p. St. ..



Nr. 5933

Schutzblechstreben

für Rennmasch. mit 27" Räder, mit kleinem Auge, zum Befestigen mittelst Schraube am Ausfallende, vernickelt p. Stck. ..



Nr. 5934

Lappenschraube

zum Anntien. .. Stück ..



Nr. 5935

Lappenschraube

zum Anschrauben. .. Stück ..

Schutzblechstreben für Motorräder siehe Motorrad-Abteilung



Schutzblechschrauben gepreßt
mit Mutter und Scheibe
vernickelt



Nr. 5950	10 mm lang, p. 10 Stück	ℳ
" 5951	12 " " " 10 " "	ℳ
" 5952	15 " " " 10 " "	ℳ
" 5953	20 " " " 10 " "	ℳ
" 5954	25 " " " 10 " "	ℳ

Nr. 5955	30 mm lang, p. 10 Stück	ℳ
" 5956	35 " " " 10 " "	ℳ
" 5957	40 " " " 10 " "	ℳ
" 5958	50 " " " 10 " "	ℳ

Schutzblechschrauben gedreht
mit Unterlegscheiben und gedrehter Mutter, Ia geschliffen
vernickelt und poliert.



Nr. 5965	12 mm lg. p. Stück	ℳ	Nr. 5969	25 mm lg. p. Stück	ℳ
" 5966	15 " " " " "	ℳ	" 5970	30 " " " " "	ℳ
" 5967	19 " " " " "	ℳ	" 5971	35 " " " " "	ℳ
" 5968	22 " " " " "	ℳ			

Klemmschrauben mit Sechskantkopf

und Schlitz, ff. vernickelt und poliert
Gewindestärke 4.7 mm



In gepreßter Ausführung

Nr.	5975	5976	5977	5978	5979
Ganze Länge	16	20	25	30	35
per Stück	ℳ				

In gedrehter Ausführung mit gedrehter Mutter

Nr.	5981	5982	5983	5984	5985	5986
Ganze Länge	16	19	26	32	35	50
per Stück	ℳ					



Nr. 5991 **Sortiment**, enthaltend 100 Stück verschiedene Schutzblechschrauben



Nr. 5992 **Schutzblechsteg**
verstellbar, per Stück ℳ



Nr. 5993 **Schutzblechsteg**
per Stück ℳ



Nr. 5994

Schlaufe

mit 2 Schrauben
Stück ℳ



Nr. 5995

Schlaufe

mit 1 Schraube
Stück ℳ



Nr. 5996

Winkel

mit 2 Schrauben
Stück ℳ



Nr. 5997 **Verbindungsbrücke**

für Metallkotschützer, vernickelt . . . ℳ



Nr. 5998

Klemmplatte

mit Schraube
per Stück ℳ



Nr. 5999

Klemmplatte

mit vernick. Oberplatte, für breite
Bleche ℳ



Nr. 6000 **Klemmplatte**

mit vernick. Oberplatte für
schmale Bleche . . . ℳ



Nr. 6001

Mittelbrücke

vernickelt, mit 2 Schrauben
per Stück ℳ



Nr. 6002

Schutzblechsteg

vernickelt
per Stück ℳ

Kettenschützer für Damenräder

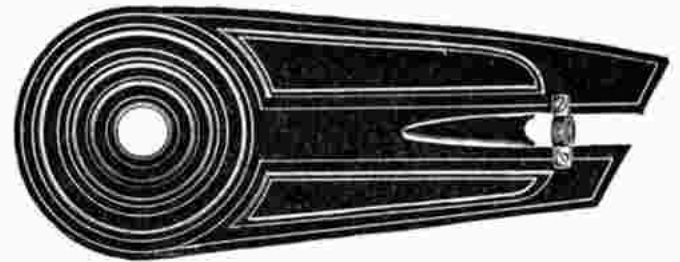
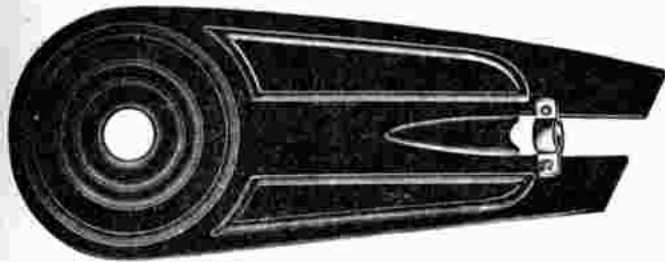

Nr. 6025 **Blech-Kettenschützer**, schwarz *M*
 Nr. 6026 dito für große Kettenräder, 26 cm Durchm. *M*

Nr. 6027 **Blech-Kettenschützer** schwarz mit Goldlinien *M*

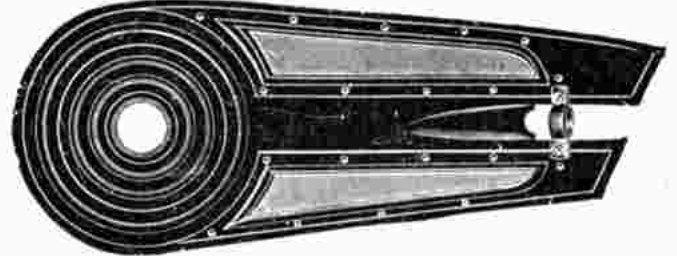
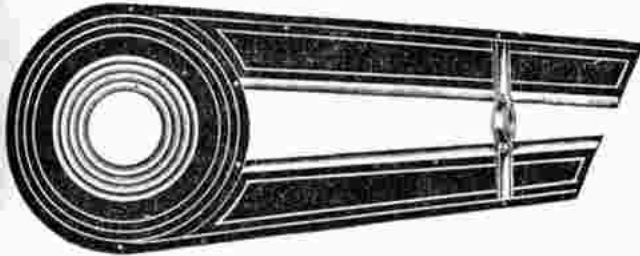

Nr. 6028 **Blech-Kettenschützer** schwarz mit Goldlinien und vernickeltem Kurbelring *M*

Nr. 6029 **Blech-Kettenschützer** schwarz emailliert mit Goldlinien und zwei Zelluloidfenstern *M*

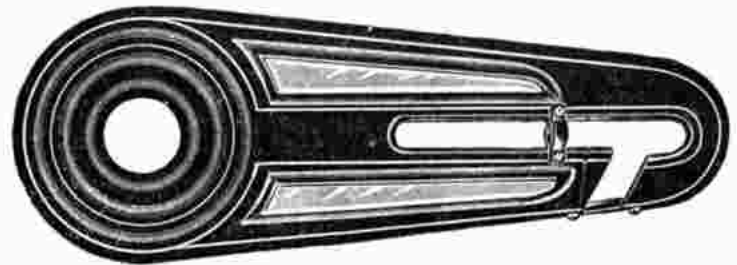
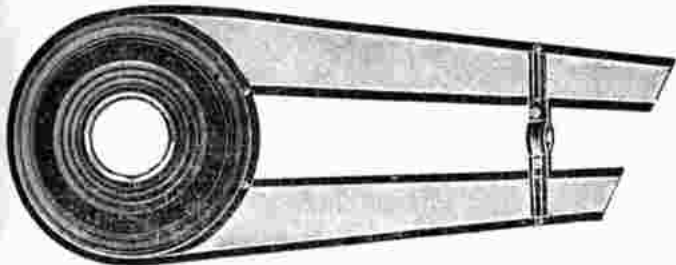

Nr. 6030 **Kettenschützer**, Rahmen und Kurbelscheibe schwarz, transparente Zelluloidseitenteile, vernickelte Längsschienen und Kurbelring *M*

Nr. 6031 **Blech-Kettenschützer** ganz geschlossen, schwarz emailliert mit Goldlinien, vernickelter Kurbelring und zwei Zelluloidfenster *M*

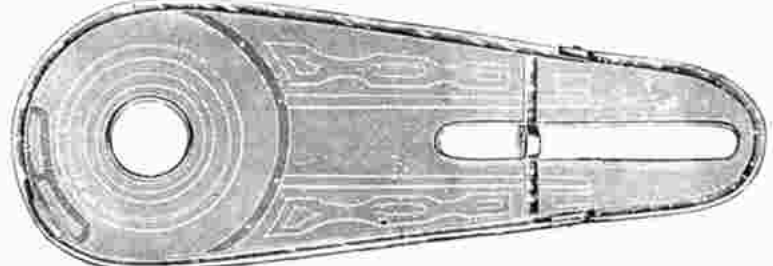
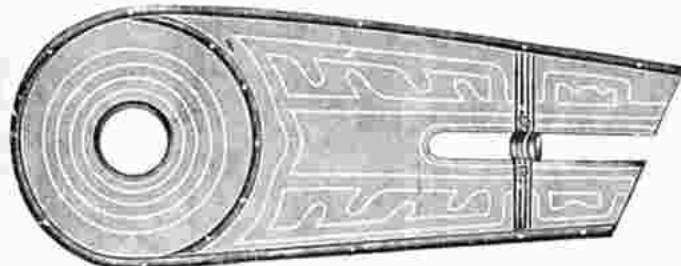

Zelluloid-Kettenschützer

Nr. 6034 **Zelluloid-Kettenschützer**

Nr. 6032 Schwarzer Rahmen, schwarzes Zelluloid *M*
 Nr. 6033 Vernickelter „ helles „ *M*

ganz geschlossen, mit vernickeltem Rahmen und transparentem Zelluloid. *M*

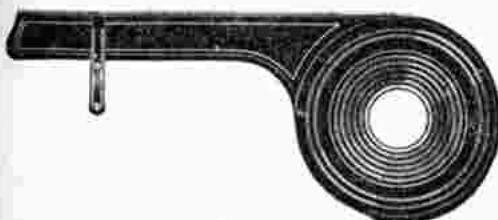

Nr. 6035

Kettenschützer für Mädchenräder

Nr. 6041

Kettenschützer mit voller Kettenradscheibe, schwarz mit kristallisiertem Mittelfeld und Goldlinien *M*

schwarzer Rahmen, transparentes Zelluloid

Webasto-Kettenschützer

Nr. 6036 dito mit buntfarbig kristallisierten Mittelfeldern *M*

Nr. 6037 für 20" Räder *M*

„ 6038 „ 22" „ *M*

„ 6039 „ 24" „ *M*

„ 6040 „ 26" „ *M*

vollkommener Schutz gegen Beschmutzen und Einklemmen der Kleider *M*

Kettenschützer für Herrenräder



Nr. 6060

Blech-Kettenschützer

schwarz emailliert mit Goldlinien M

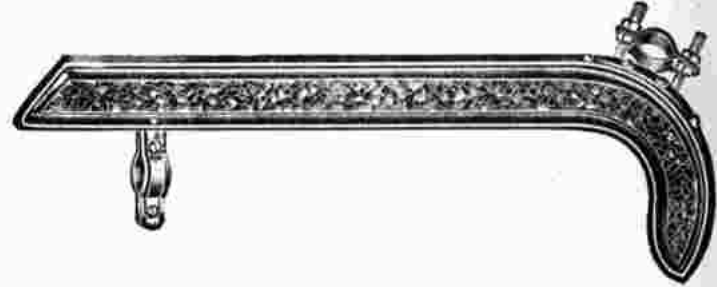

Nr. 6061

Blech-Kettenschützer

schwarz mit schwarz kristallisiertem Mittelfeld M
 Nr. 6062 dto. mit buntfarbiger Rippe M

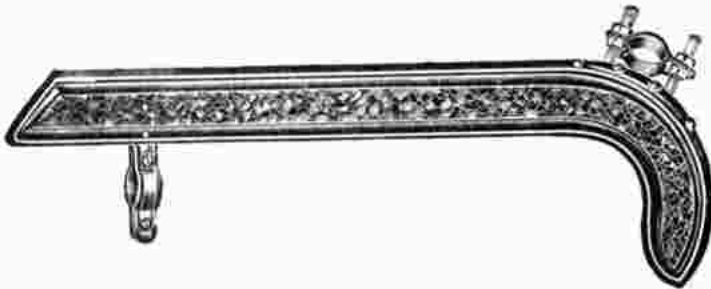

Nr. 6063

Blech-Kettenschützer

mit bunt kristallisiertem Mittelfeld M
 Nr. 6064 dto. mit farbiger Rippe M



Nr. 6065

Blech-Kettenschützer

mit perlmutterartig lackiertem Mittelfeld M
 Nr. 6066 dto. mit holzfarbigem Mittelfeld (R. T. farbig) M
 Nr. 6067 dto. Mittelfeld mit bunter Malerei M



Zelluloid-Kettenschützer

Nr. 6068 Schwarzes Zelluloid schwarzer Rahmen M
 Nr. 6069 " " vernickelter " M

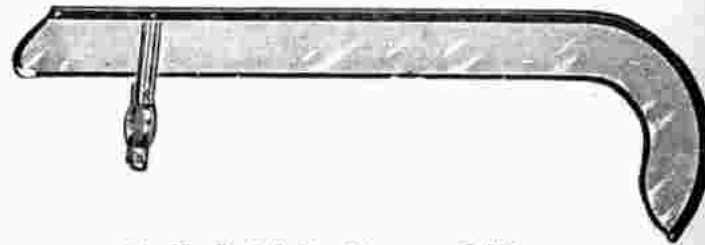

Zelluloid-Kettenschützer

Nr. 6070 Transparentes Zelluloid, schwarzer Rahmen M
 Nr. 6071 " " vernickelter " M



Nr. 6072

Befestigungsschelle

für

Metall-Kettenschützer

M



Nr. 6073

Befestigungsschelle

für

Zelluloid-Kettenschützer

M

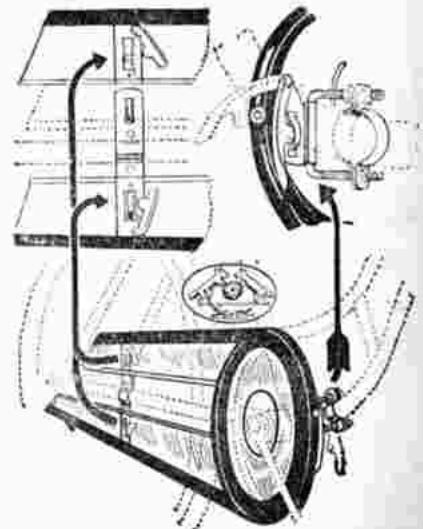

Umwälzende Neuheit

Wolffs abnehmbare Kettenschützer
 Befestigung, jeder Schützer, außer Nr. 6037 bis 6041, kann mit dieser Befestigung geliefert werden, wodurch ohne Lösung einer Schraube sofort vom Rade abnehmbar.
 Nr. 6074 Mehrpreis per Schützer M

Original „Filigran“ Kleiderschutznetze

Qualität: Ia Glanzbaumwolle



ges. gesch.
Nr. 6101

Original Filigran-Kleidernetz Nr. 1

engmaschiges Netz in Karoform per Paar ₰

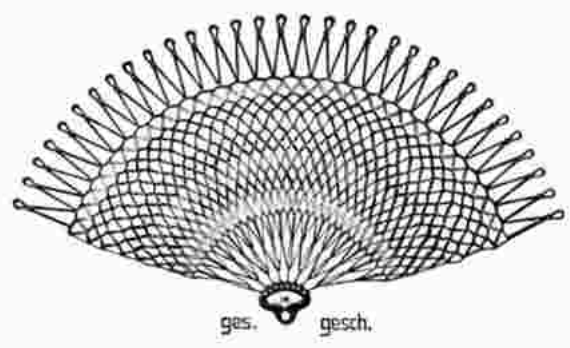

ges. gesch.
Nr. 6102

Original Filigran-Kleidernetz Nr. 5

engmaschig mit 7 Reihen in Zickzackform per Paar ₰

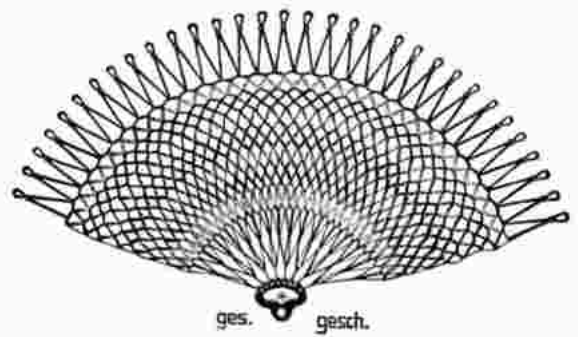

ges. gesch.
Nr. 6103

Original Filigran-Kleidernetz Nr. 6

mit 7 doppellädigen Reihen in Zickzackform per Paar ₰

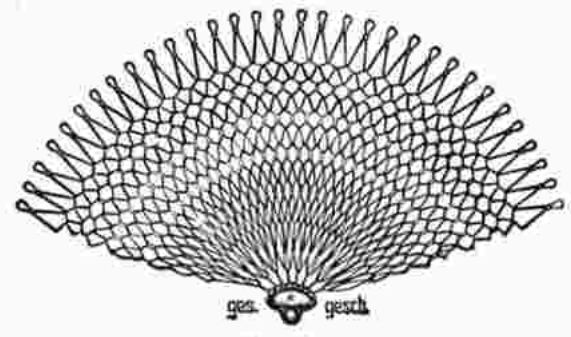

ges. gesch.
Nr. 6104

Original Filigran-Kleidernetz Nr. 10

abwechselnd 5 doppellädige Reihen in Zickzackform und 4 Reihen in Wabenform per Paar ₰

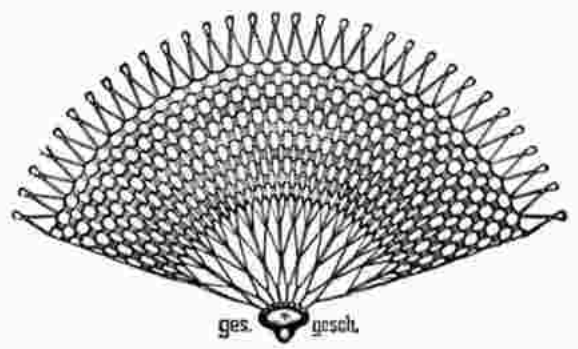

ges. gesch.
Nr. 6105

Original Filigran-Kleidernetz Nr. 12

besonders schönes Muster in Schachbrettform mit wunderbaren Farben per Paar ₰

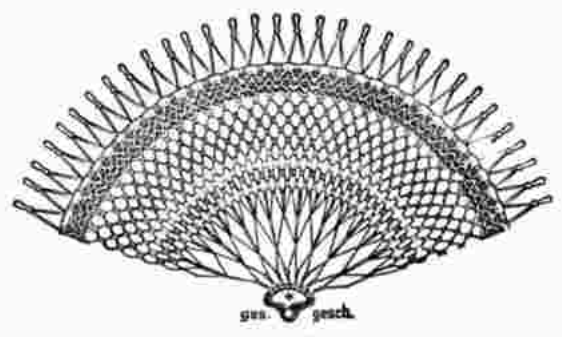

ges. gesch.
Nr. 6106

Original Filigran-Kleidernetz Nr. 13

Luxus-Modell, oberer Teil: spitzenartige Bordüre in geschmackvolle Linienführung; unterer Teil: Schachbrettform per Paar ₰

Original-Filigran-Netze

werden geliefert in leichten handlichen Kartons enthaltend 5 Paar von einer Nummer, jedes Paar in einer anderen Farbenstellung.

Kleidernetz-Sortimente

siehe Seite 174





Original „Filigran“-Kleiderschutznetze

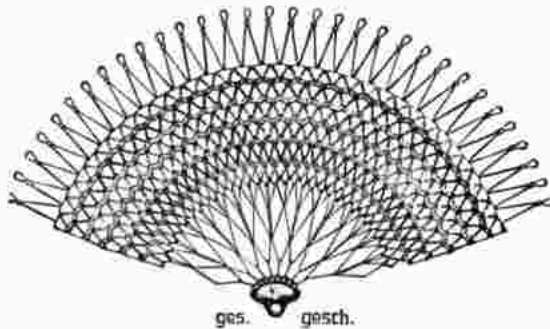

ges. gesch.
Nr. 6120

Orig. Filigran-Kleidernetz Nr. 15

Vornehmes Muster in verschlungener Linienführung, sehr schweres Netz per Paar ₰

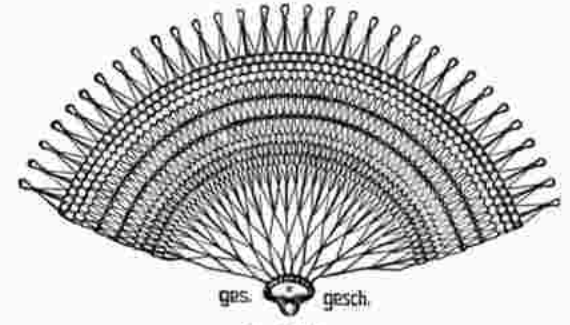

ges. gesch.
Nr. 6121

Orig. Filigran-Kleidernetz Nr. 20

Ganz engmaschiges Netz, 3 Reihen Wabenform, 3 Reihen Zickzackform mit eingewebten farbigen Borden, hervorragend schönes Muster per Paar ₰

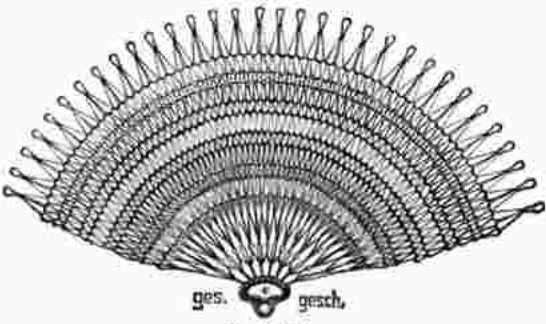

ges. gesch.
Nr. 6122

Orig. Filigran-Kleidernetz Nr. 25

Ganz engmaschiges Luxusnetz, 9 Reihen Zickzackform mit eingewebten farbigen Schlangelinien per Paar ₰

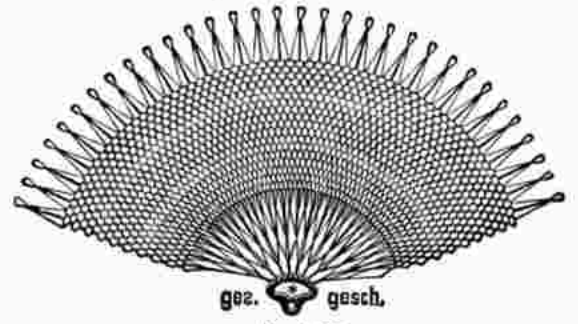

ges. gesch.
Nr. 6123

Orig. Filigran-Kleidernetz Nr. 30

Ganz engmaschiges Netz mit 18 Reihen in Wabenform, schönstes Muster in wunderbaren Farbenstimmungen per Paar ₰



ges. gesch.
Nr. 6124

Orig. Filigran-Kleidernetz Nr. 31

Prachtvolles Luxusnetz in unvergleichlich schöner Wirkung, ganz engmaschig in Wabenform mit eingewebter Kante in der Mitte per Paar ₰

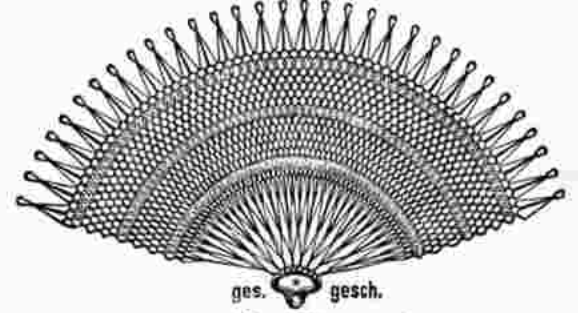

ges. gesch.
Nr. 6125

Orig. Filigran-Kleidernetz Nr. 33

Ganz engmaschiges Netz in Wabenform mit 3 eingewebten farbigen Kanten per Paar ₰

Große Neuheit!
D. R. P. einger.
D. R. G. M.

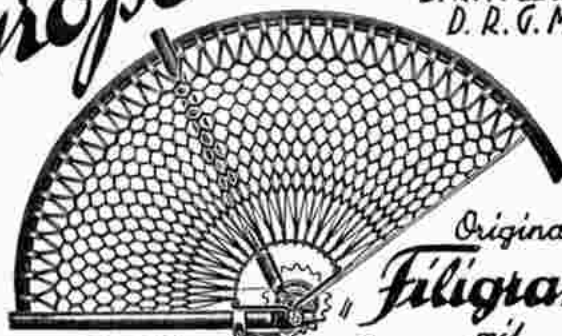

Original „Filigran“ mit „Knoch-Moment“ Befestigung.



Nr. 6127

Netzhalter

für Knoch Moment-Befestigung per Paar ₰



Praktische Neuerung von größter Bedeutung, leichtes und schnelles Aufspannen des Netzes. Freiliegen der Nabe und somit jederzeitige Reinigungsmöglichkeit. Lieferbar nur in Sortimentskästen, enthaltend

4 Paar Orig. Filigrannetze mit Halter

Nr. 6126 per Karton ₰

Kleidernetz - Sortiment



Nr. 6145

Sortiment „Rekord-Special“

Inhalt: 6 Paar Handarbeitsnetze in 6 verschiedenen gangbaren Ausführungen. Jedes Netz ist auf dem Deckel beschrieben und mit dem Händlerverkaufspreis vermerkt. *W*

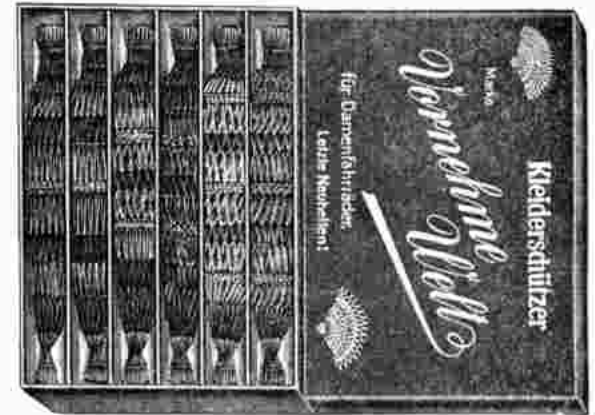

Nr. 6146

Sortiment „Vornehme Welt“

Inhalt: 6 Paar feine Handarbeits-Seidenetze in neuartigen, wirkungsvollen, aber ruhigen Farbenstellungen. Jedes Netz ist auf der Innenseite des Deckels beschrieben und mit dem Verkaufspreis vermerkt.



Nr. 6147

Propaganda-Sortiment

Enthaltend 4 Paar verschiedene Filigran-Kleidernetze in 1a Glanzbaumwolle. Jedes Paar mit aufgedrucktem Verkaufspreis an Privat. *W*



Nr. 6148

Luxus-Sortiment „Original Filigran“

Extra schwer und stabil gearbeiteter Luxuskarton. Inhalt 6 Paar Netze in 1a Glanzbaumwolle. *W*



Abnehmbare Kleidernetze „Erosit“ (D. R. P.) ohne Haken

aufgezogen auf abnehmbarem Netzhalter, zugleich Netzschutzführung. Kein Klappern. Komplette Garnitur, Rahmen mit Zubehör und Netz.

Nr. 6149 In Baumwolle per Garn. *W*
 Nr. 6150 In Seide per Garn. *W*



Nr. 6151

Abnehmbare Kleidernetzhalter D. R. G. M.

Mit wenigen Handgriffen ist das Netz mit Halter abnehmbar, Dadurch schnelle u. gründliche Reinigung des Rades möglich. Große Zeitersparnis bei Reparaturen. Gleichzeitig Netzschutzführung, wodurch das Durchscheuern des Kleidernetzes verhindert wird. Ohne Schrauben und Bohrung an jedem Rad anzubringen. per Garnitur *W*



Nr. 6152

Netzhalter

per Paar *W*



Nr. 6153

Netzhalter

nachstellbar per Paar *W*

„Reform“-Kleiderschutznetze

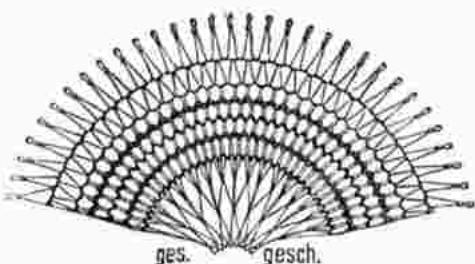

ges. gesch.

Nr. 6170

Reform Nr. 401

Ia Baumwollganzgarn. Sehr gangbares Muster mit eingehäkelter Raupe

per Garnitur M

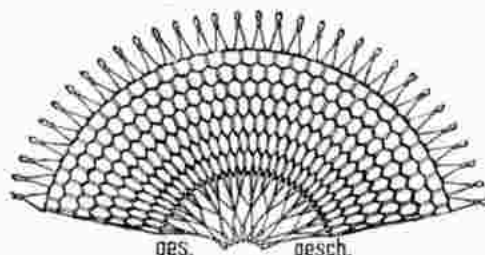

ges. gesch.

Nr. 6171

Reform Nr. 404

Ia Baumwollganzgarn. Formvollendetes Muster in ruhigen Farben

per Garnitur M

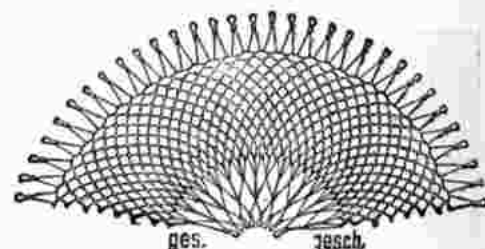

ges. gesch.

Nr. 6172

Reform Nr. 408

Ia Baumwollganzgarn. Sehr beliebtes buntfarbiges Schutznetz.

per Garnitur M

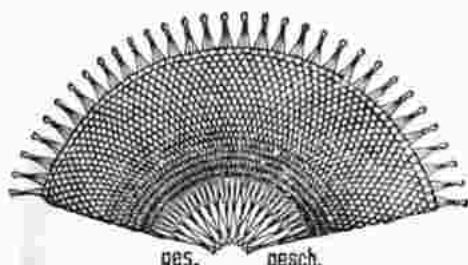

ges. gesch.

Nr. 6173

Reform Nr. 428

Ia Baumwollganzgarn. Neuartiges enges Muster in wechselreicher Farbenwirkung

per Garnitur M

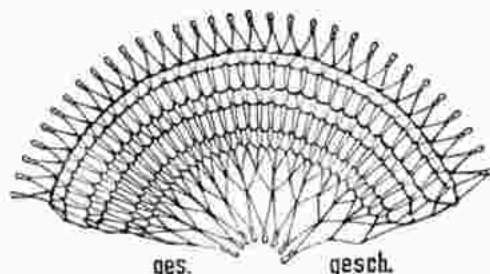

ges. gesch.

Nr. 6174

Reform Nr. 502

Ia Halbseide. Formenschönes Flechtmuster. Vornehme Farben

per Garnitur M

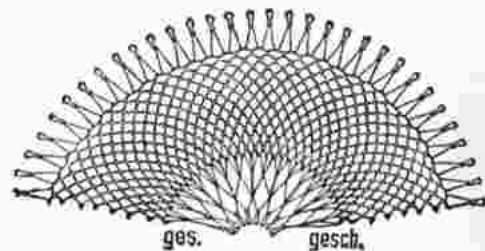

ges. gesch.

Nr. 6175

Reform Nr. 508

Ia Halbseide. Appartes Schutznetz. Luxus-Ausführung

per Garnitur M



Faltschachtel-Packung

Reformnetze werden ohne Mehrpreis in obenstehender Faltschachtel geliefert
 Inhalt: 5 Paar einer Nummer. :: :: Farben gut sortiert

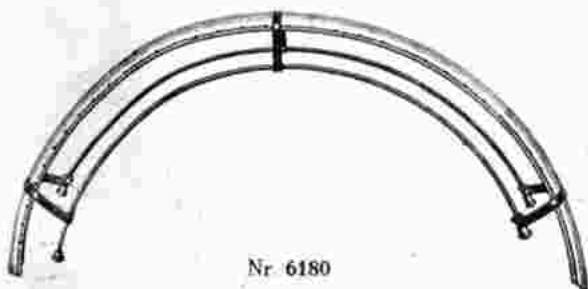

Nr. 6180

Netzschutzführung

verhindert das Durchscheuern der Kleidernetze, kompl.

mit Befestigungsteilen, per Garnitur M

Nr. 6181 Kompl. Garn. Befestigungsteile allein M

Nr. 6182 Einzelne Verschlusskappen M



Nr. 6183

Netzschützerführung

ohne Gewinde und Muttern, p. Paar M

Nr. 6184

dto. mit Gewinde und Muttern

per Paar M



Nr. 6185

Karabinerhaken

für Kleidernetze

100 Stück

M

Die Schönheitsnetze aus reiner Kunstseide

Monopol { **Miranda** — sind an Glanz, Farbenpracht und Gesamtwirkung **unerreicht**.
Mirakel
Monopol { **Miranda** — werden in Sortimentskästen — 6 verschiedenen **leuchtendsten**, ansprechendsten
Mirakel Farbenzusammenstellungen geliefert.

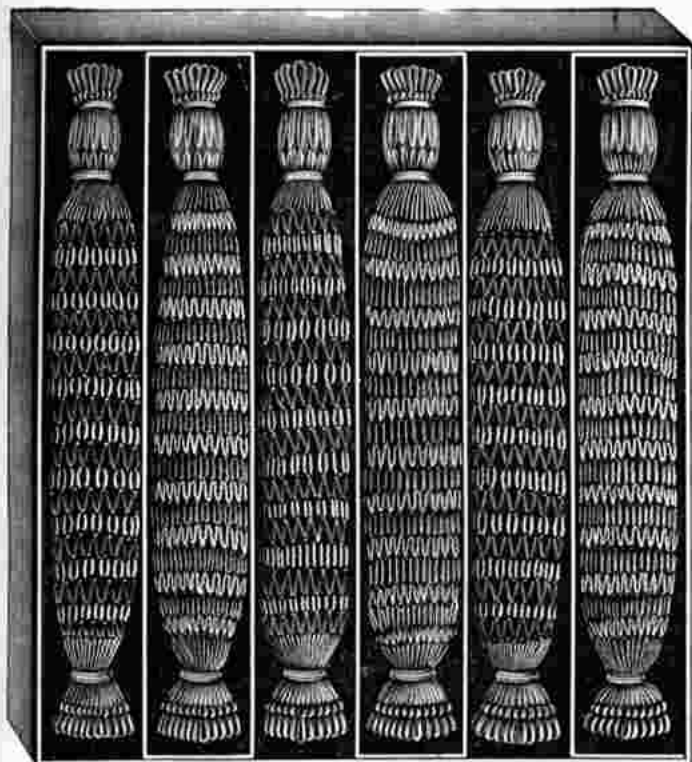

Monopol - Miranda

Normalwaben — 2 und mehrfarbig in den schönsten Farbenzusammenstellungen, aus reiner Kunstseide
 Nr. 6200 per Garnitur *M*
 Nr. 6201 Sortiment Inh. 6 Paar *M*

Monopol - Mirakel

Engwabig — in effektvollen Schattierungen oder auch in bestrickenden Farbenzusammenstellungen, aus reiner Kunstseide.
 Nr. 6202 per Garnitur *M*
 Nr. 6203 Sortiment Inh. 6 Paar *M*

Monopol - Netz

Engwabig — aus Baumwollkordol in effektvollen Schattierungen und in entsprechenden Farbenzusammenstellungen.
 Nr. 6204 per Garnitur *M*

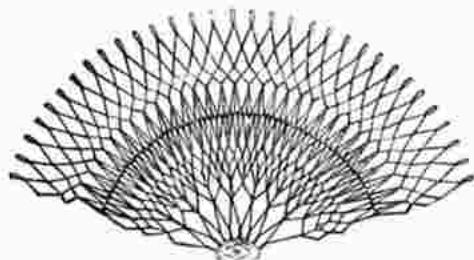

Handarbeitsnetz

Nr. 6210 4 Reihen Filet mit 1 breitem Häkelmuster, prima Baumwolle Garn. *M*

Nr. 6211 dito aus la Halbseide. per Garn *M*

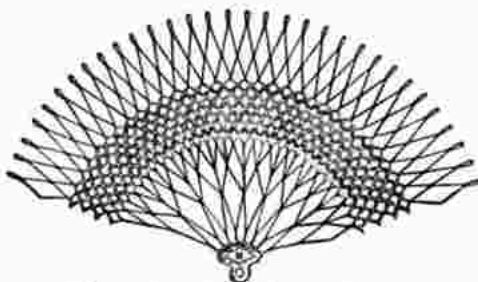

Handarbeitsnetz

Nr. 6212 Sehr schönes und engmaschiges Muster, 11 Reihen Filet, einfach und doppelt handgeknüpft . . . Garnitur *M*

Nr. 6213 Sortiment enthaltend 6 Paar in verschiedenen Farben *M*

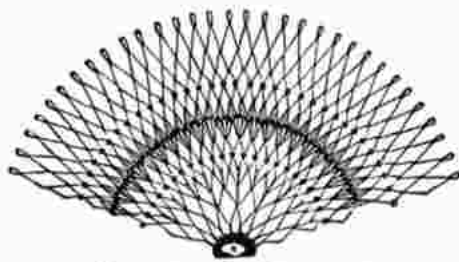

Handarbeitsnetz

Nr. 6214 6 Reihen Filet mit einem breitem Häkelmuster und 2 Reihen Perlen

Garnitur *M*

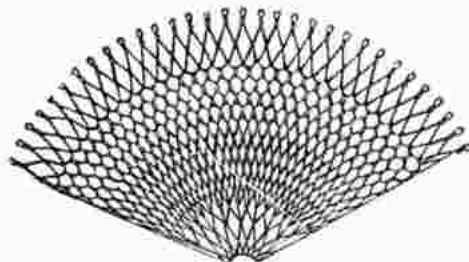

Nr. 6215

Elite - Kleidernetz

allerbeste Qualität, sehr dichte Knüpfung mit wunderbar. Farbenzusammenstellungen la Glanzbaumwolle per Garnitur *M*

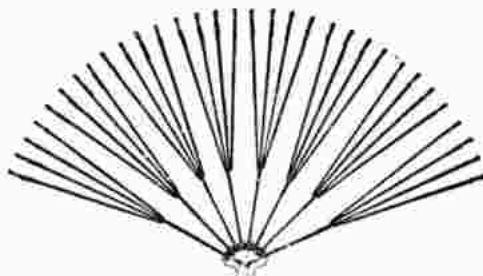

Nr. 6216

Kleidernetz für Mädchenräder

Strahlenetz, vollständig aus Gummikordel, paßt für jede Radgröße per Garnitur *M*



Nr. 6217

Aluminium - Kleidernetz

sehr haltbar, ohne Perlen Garnitur *M*

Nr. 6218 dito, mit 1 Reihe Perlen Garn. *M*



Rennfahrertrikot

prima Qualität
in diversen Farben

- Nr. 6245 ohne Taschen M
- Nr. 6246 mit 3 Taschen M



Nr. 6247

Woll-Sweater

mit Kragen und Riegelverschluß, in modernen
Farben, Ia Wolle M



Nr. 6248

Woll-Sweater

mit Schalkragen in Pulloverform

prima Wolle in allen gangbaren Größen und
modernen Farben vorrätig . . . M



Regenpelerine

aus sehr gutem schwarzen Ledertuch

- Nr. 6251 90 cm lang M
- Nr. 6252 120 cm lang M



Nr. 6253

Veloped Radlerschuh

ein Bedürfnis für jeden Radler, aus besten Roh-
stoffen hergestellt, in den Größen 39-46 lieferbar,
per Paar M

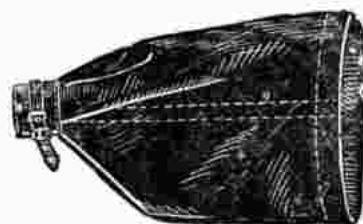

Nr. 6254

Handschützer

für Fahrräder, hält die Hände auch bei strengster
Kälte mollig warm. Aus schwarzem Ledertuch mit
Wollfutter per Paar M



Nr. 6255

Ohrenschützer

aus Stoff, prima Ausführung, mit fachem
Stahlbandbügel per Paar M

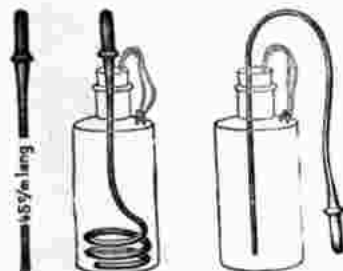

Nr. 6260

Gummisauger

für Rennfahrerflaschen

per Stück M

Nr. 6261

Durchbohrter Korken dazu M



Nr. 6262

Labeflasche

aus Aluminium

auf den Laternenhalter zu stecken

M



Nr. 6263

**Labeflaschen-
Garnitur**

für Rennfahrer, aus Aluminium,
mit Korb und Befestigungsriemen

M



Nr. 6264

**Labeflaschen-
Garnitur**

aus Aluminium, mit Drahtkorb, prima
A. sführung M



Nr. 6300

Verkehrspolizist

Sehr ulkige Sipo-Figur aus buntem Zelluloid, mit Befestigung für die Lenkstange. Mit beweglichen Armen und rollenden Augen. Höhe der Figur ca. 10 cm



Nr. 6301

Verkehrspolizist

Wie Nr. 6300, jedoch mit Fahrtrichtungsanzeiger

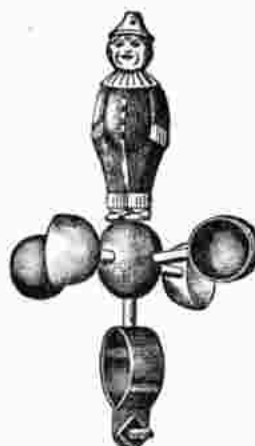

Nr. 6302

Windrädchen

Aus farbig. Zelluloid mit drehender Figur



Nr. 6303

Affe, braun

mit Windspiel, und Lenkstangenbefestigung



Nr. 6304

Katze gelb

(Zelluloid) mit Glasaugen, höchst originell



Nr. 6305

Teufel rot

(Zelluloid) mit Glasaugen, sehr wirkungsvoll



D.R.P. a.



Nr. 6306

Fahrrad-Pendelfiguren

Bunfarbige Zelluloidvögel

verschiedener Gattungen mit denkbar einfachster Befestigung. Laufen innerhalb der Speichen um, ohne ihre natürliche Stellung zu verändern und können zu einem oder mehreren Stücken angebracht werden per Stück

Nr. 6307 Dieselben wie vor jedoch in größerer Ausführung . . . per Stück



Nr. 6308

Die Schnattergans

auf der Lenkstange, aus Zelluloid. Durch einen leichten Fingerdruck auf das Metallunterteil wird ein schnatterähnliches Geräusch erzeugt; gleichzeitig führt der Hals der Gans die beim Schnattern übliche Bewegung aus



Nr. 6309

Revue-Puppen

künstlerisch ausgeführte Zelluloid-Figuren in schönen bunten Farben. Großer Verkaufsschlager per Stück

Nr. 6310

Grammophon-Revue-Puppen

zum Aufstecken auf die Plattentellerwelle per Stück

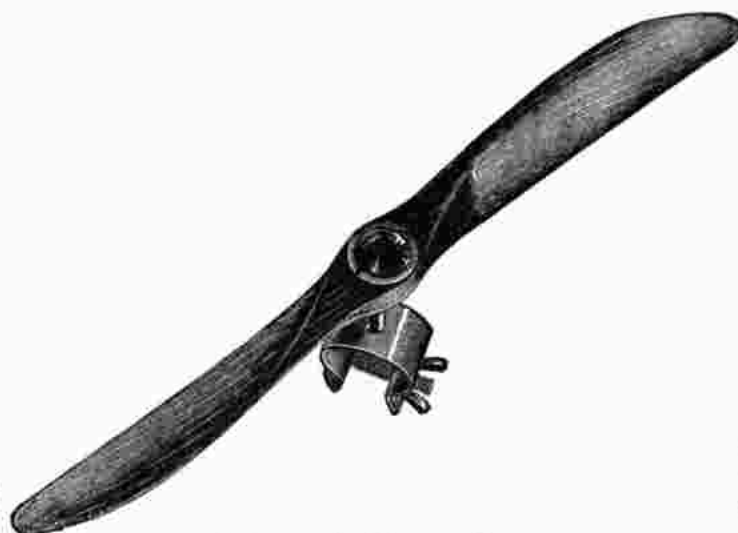

Fahrrad-Propeller

aus Holz, naturfarbig lackiert, mit vernickelter Befestigung

Nr. 6311 20 cm lang

Nr. 6312 25 cm lang



Fahrrad-Rückblickspiegel

Nr. 6313 85 mm Ø

Nr. 6314 75 mm Ø

Nr. 6315 Ersatz-Spiegel 65 mm mit Fassung

Nr. 6316 dito 75 mm



Nr. 6335

Windrädchen

aus bestem
farbigem Zelluloid

am Laternenhalter zu
befestigen per Stck. M

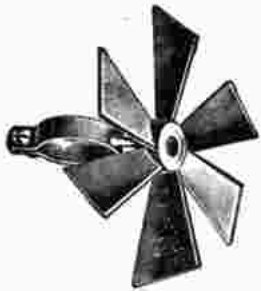

Nr. 6336

Windrädchen

aus Zelluloid, mit Lenker-
befestigung . . . M



Nr. 6337

Windrädchen

mit drehender Figur in
verschiedenen Farben-
zusammenstellungen
per Stck. M



Nr. 6338

Propeller

für Fahrräder, Zelluloid, in verschiedenen
Farben, m. Befestigungsklammer p. Stck. M



Nr. 6339

**Originelle Fahrradhupe
„Bellender Hund“**

glänzender Verkaufsartikel
per Stck. M



Nr. 6340

Teddy-Bär

zum Befestigen auf
der Lenkstange aus
braunem Plüsch M

Nr. 6341 Katze dto. wie vor, ebenfalls
gediegene Lenkstangenverzierung M



Nr. 6342

„Joco“

der Affe auf der
Lenkstange. Aus
Stoff m buntem Seiden-
jäckchen und Mütze.

Sehr belustigender Artikel für Radler M

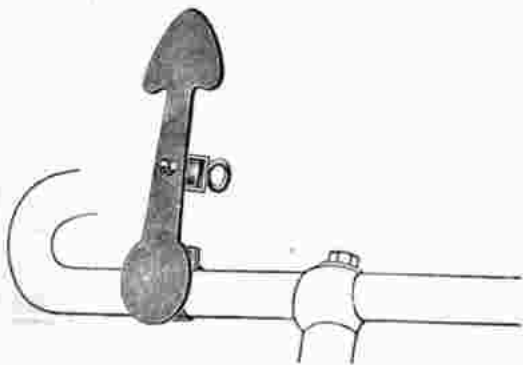

Nr. 6343

Fahrtrichtungsanzeiger

für Fahrräder, 14 cm Zeigerlänge rot-weiß lackiert.



Nr. 6344

Richtungsanzeiger

mit rotem Glas M



Nr. 6345

„Joco“ der Affe

auf der Lenkstange mit Miniatur-Windrädchen aus
Zelluloid. M



Nr. 6346

**Richtungsanzeiger
für Fahrräder**

rot-weiß lackiert. M

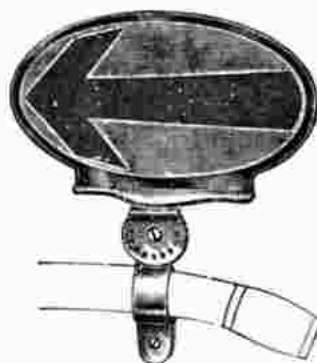

Nr. 6347

**Kargoß-Fahrtrichtungsanzeiger
für Fahrräder**

Schneeweiße Signalscheibe mit
gelbrotem Pfeil, unzerbrechlich,
wetterfest, abwaschbar

Einfache, aber zuverlässige Mechanik.
Läßt sich an jeder Lenkstange, gleich
weicher Biegung, wage- u. lotrecht befestigen.

Nr. 6347

Kargoß-Signal ohne Beleuchtung M

Nr. 6348

Kargoß-Signal f. Innenbeleuchtung M
(mit Batteriekammer für Taschenbatter. u
und Schalter)

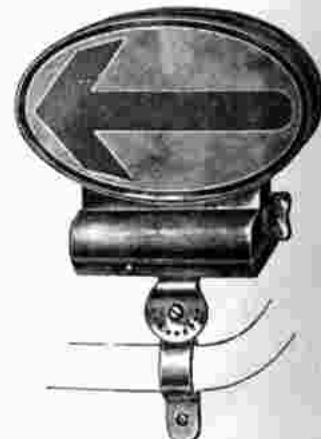

Nr. 6348



Nr. 6365

Gewehrhalter

mit 1a Lederriemen
per Paar *⌘*

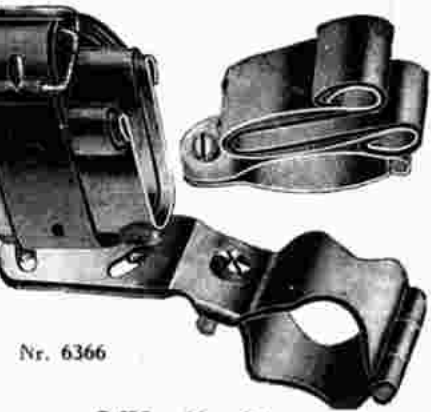

Nr. 6366

Säbelhalter

mit besonders starken Leder-Verschlußriemen
per Paar *⌘*



Nr. 6367

Peitschenhalter

ff. vernickelt

per Stück *⌘*



Gummipeitsche

mit Hanfkordel-Einlage, wirksamster Schutz gegen Hunde
und Strolche, äußerst biegsam und haltbar

Nr. 6368 75 cm lang *⌘*
.. 6369 100 *⌘*

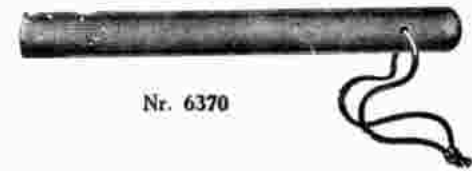

Nr. 6370

Gummiknüppel

sogenannter Polizeiknüppel, ohne Riemen
35 cm lang, beste Verteidigungswaffe

⌘



ca. 1/3 nat. Größe.

Nr. 6371 Verteidigungswaffe für Rad- und Motorfahrer

Die Vorrichtung besteht aus einer doppelten Spiralfeder, die sich automatisch aus- und ineinanderschiebt. Die Feder ist mit dem Lenkstangengriffe fest vereinigt, der durch einen einfachen Bajonett-Verschluß, im Moment abnehmbar, mit der Lenkstange verbunden ist, per Stück mit ein Paar Zelluloidgriffen *⌘*

Nr. 6372 Knallkorken

per Tausend *⌘*

Nr. 6373 Liliputmunitio

per Tausend *⌘*

Beides darf **nur** per Bahn
versandt werden.



Nr. 6374 Gilling-Alarm-Revolver

Selbst-Spanner, ohne Hahn, für Alarm-Knallscheiben, in 1a schwarzer Emaille-Lackierung, jedes Stück in dreifarbigem Karton *⌘*



Nr. 6375 Alarm-Knallscheiben

in Originalkartons, enthaltend
5 Knallscheiben
per 1000 Stück *⌘*



Schreckschuß-Pistolen

Nr. 6376 Tip oder Famos blank, für Knallkorken *⌘*
Nr. 6377 Gilling (Form Brown.) für Kork *⌘*
Nr. 6378 Olaf (Form Brown.) für Liliputmunitio *⌘*

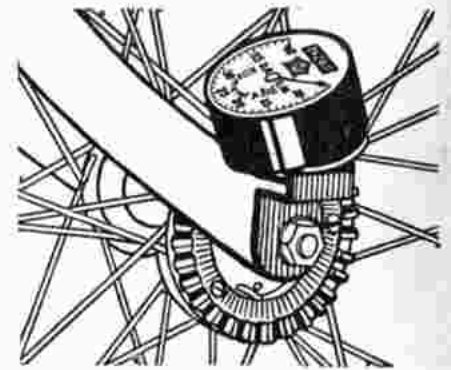
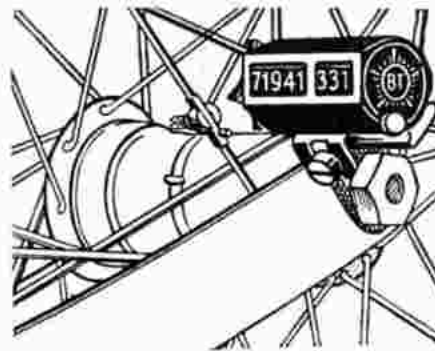
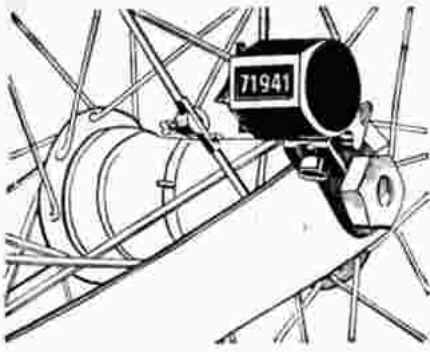

Fahrrad-Kilometerzähler

bis 10000 Kilometer zählend

- Nr. 6400 für 26" Räder M
- Nr. 6401 für 28" Räder M
- Nr. 6402 einzelner Halter hierzu extra M
- Nr. 6403 einzeln. Mitnehmer " " M
- Nr. 6404 einzelnes Sternrad " " M

Fahrrad-Kilometerzähler

mit Tageszähler bis 100 Kilometer und Gesamtzähler bis 10 000 Kilometer.

- Nr. 6405 für 26" Räder M
- Nr. 6406 für 28" Räder M
- Nr. 6407 einzelner Halter hierzu extra M
- Nr. 6408 einzeln. Mitnehmer " " M
- Nr. 6409 einzelnes Sternrad " " M

Fahrrad - Tachometer mit Kilometerzähler

- Nr. 6410 für 26" Räder M
- Nr. 6411 für 28" Räder M
- Nr. 6412 einzelner Halter hierzu extra M
- Nr. 6413 einzelnes großes Antriebsrad hierzu extra M
- Nr. 6414 einz. Befestigungs-Schraube . M



Orig. Loewe-Kilometerzähler

für Fahrräder bis 10000 Kilometer zählend

- Nr. 6418 für 28" Räder M
- Nr. 6419 für 27" Räder M
- Nr. 6420 für 26" Räder M
- Nr. 6421 für 24" Räder M
- Nr. 6422 einzelner Halter, hierzu extra M
- Nr. 6423 einzelner Mitnehmer " " M
- Nr. 6424 einzelnes Sternrad " " M



Continental-Straßenkarte

Maßstab 1 : 300 000. Größe jed. Teilkarte 38x50 cm. Fünffarbendruck, in 50 Sektionen lieferbar; für jeden Rad- u. Kraftfahrer, Touristen usw. unentbehrlich. Preis jeder einzelnen Karte . . . M



Nr. 6426

Karten-Schutzhülle

aus Ia braunem Leder mit doppelt Celluloid-scheibe u. Tragriemen

Auto- und Motorradflaggen und -Wimpel sowie Fahnenstangen und -Halter dazu siehe Auto-Abteilung



Nr. 6427

Fähnchen-Stabhalter

H. vernickelt . . . p. St. M

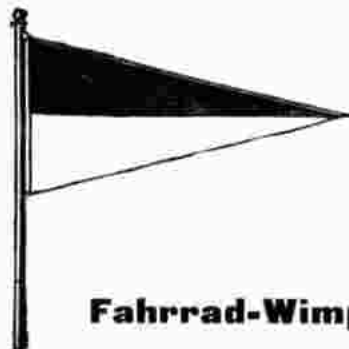

Fahrrad-Wimpel

- Nr. 6430 2farbig, rot-weiß usw. . . M
- Nr. 6431 3farbig, schwarz-rot-gold usw. M
- Nr. 6432 rot-weiß mit Aufdruck DT . M
- Nr. 6433 grün-weiß, mit Aufdruck DT . M
- Nr. 6434 Kriegsmarineflagge M



Fahrrad-Fähnchen

- Nr. 6435 2farbig, schwarz-weiß, gelb-weiß usw. . M
- Nr. 6436 3farbig, schwarz-rot-gold, schwarz-weiß-rot M
- Nr. 6437 rot-weiß mit Aufdruck DT M
- Nr. 6438 gelb-weiß mit Aufdruck BDR M
- Nr. 6439 blau-weiß mit Aufdruck BDR M
- Nr. 6440 grün-weiß mit Aufdruck BDR M
- Nr. 6441 schwarz-weiß-rot mit Aufdr. „Hakenkreuz“ M
- Nr. 6442 Deutsche Kriegsmarineflagge mit Adler . M
- Nr. 6443 Deutsche Kriegsmarineflagge mit Stahlhelm M
- Nr. 6444 Wehrwolf M
- Nr. 6445 Solidarität M

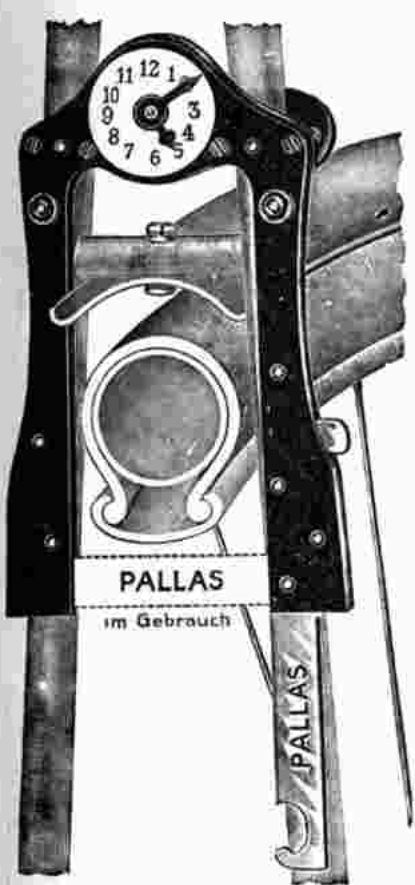

Nr. 6465

Orig. Pallas Freilaufschloß

mit Uhr

für Herrenrad, mit 2 Schlüsseln



Nr. 6466

Pallas-Freilaufschloß

mit gelbrotem Rücklicht

für Herrenräder, mit 2 Schlüsseln

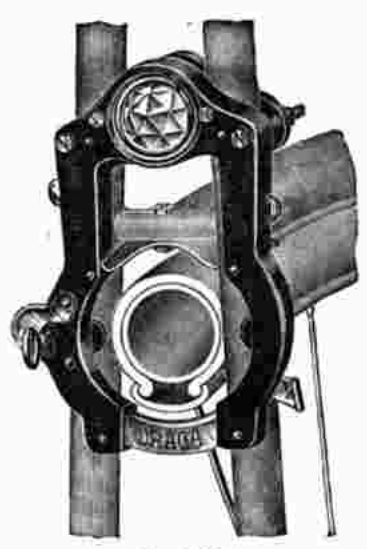

Nr. 6467

Pallas-Freilaufschloß

mit rotem Rücklicht

für Damenrad, mit 2 Schlüsseln



Nr. 6469

Elite Fahrradschloß

mit Rücklicht

und Kombinations-Einstellung, unauflösbar, kann nicht wie die meisten Fahrradschlösser mit dem Dietrich geöffnet werden.



Nr. 6470

Elite-Fahrradschloß

mit Schlüsselverschluss

bestes Sicherheitschloß mit 4 Messing-Zuhaltungen und Chubbachlüssel sowie Rücklicht

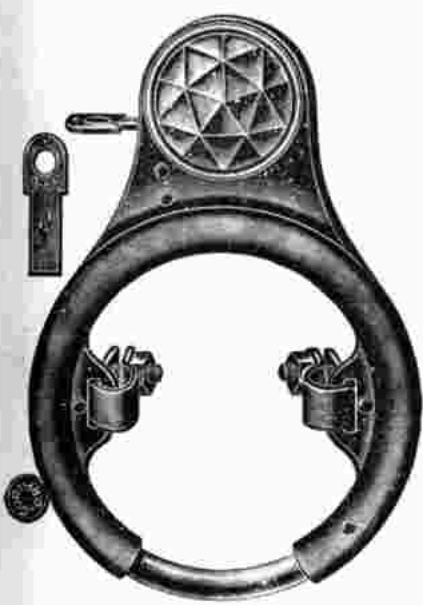

Nr. 6468

Guri-Freilaufschloß

D.R.P., mit Sicherheitsflachschlüssel und Rücklicht, springt zwangsläufig auf, sobald der Schlüssel eingesteckt wird. Dieser kann nur wieder abgezogen werden, wenn das Schloß gesperrt ist. Mit großem Rücklicht und 2 Sicherheitsflachschlüsseln, in Verarbeitung



Nr. 6471

Freilaufschloß

mit Laschenbefestigung

für Herrenräder, mit 2 Schlüsseln

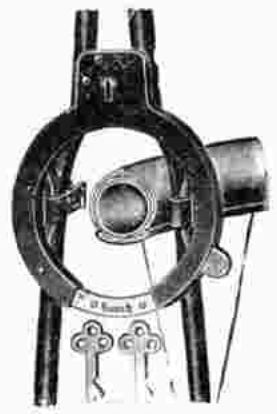

Nr. 6472

Rundes Freilaufschloß

für Damen- und Herrenräder, mit 2 Schlüsseln



Nr. 6490

„Reno“ Sicherheitsschloß
mit 2 Steckschlüsseln D. R. P. und gelbrotem Rücklicht ganz aus stark. Messing Ia Ausführung Das **beste sicherste** und **dauerhafteste** **Fahrradschloß**



Nr. 6491

„Reno“ Sicherheitsschloß
mit Zahleneinstellung und gelbrotem Rücklicht ganz aus starkem Messing prima Ausführung Genaue Anweisung liegt jedem Schloß bei



No 62 PALLAS mit Steckschlüssel
Nr. 6492

Pallas-Trommelschloß
mit Rücklicht, äußerst praktisches diebessicheres Schloß. mit 2 Steckschlüsseln



Nr. 6493

Elite-Trommelschloß
mit Schlüsselverschluß und Rücklicht, bestes und billigstes Schlüsselschloß



Nr. 6494

Elite-Trommelschloß
mit Kombinations-Einstellung und Rücklicht, hat über 10 000 verschiedene Einstellungen

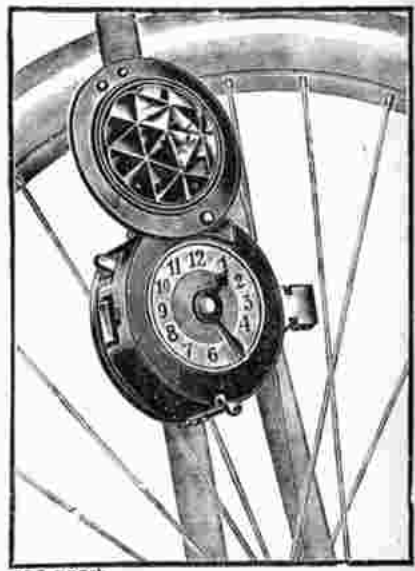

ges. gesch.

Nr. 6495

Orig. PALLAS
Uhren-Sicherheitsschloß
mit Rücklicht, ff. Ausführung

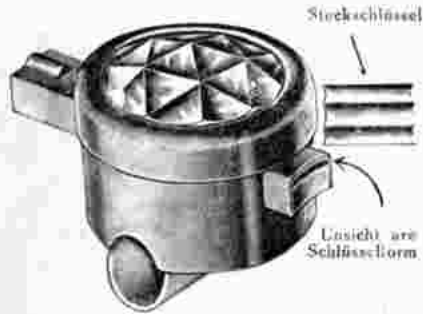

Steckschlüssel

Ansicht ohne Schlüssel

„Luna“ Fahrradschloß
mit Rücklicht, D. R. P.

Unerreicht leichte und schnelle Handhabung auch bei Dunkelheit, mit 2 Schlüsseln
Nr. 6496 mit rotem Rücklicht
Nr. 6497 mit grünem Rücklicht

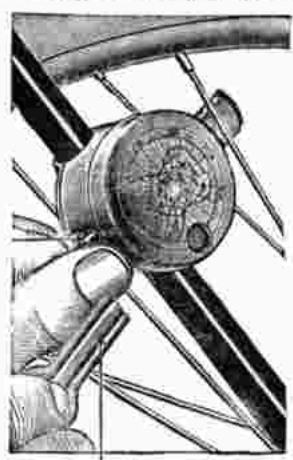

Nr. 6498

„Stop-Bulldog“

Fahrradschloß ohne Rücklicht mit 2 Schlüsseln

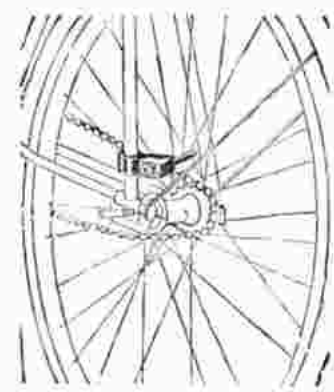

Nr. 6500

Orig. K. B. C.

Speichenschloß

ff. vernickelt, sicherer Diebstahlschutz



Nr. 6520

Vorhangschloß

mit 2 Schlüsseln, schwarz lackiert, 35 mm Durchm. per Stück

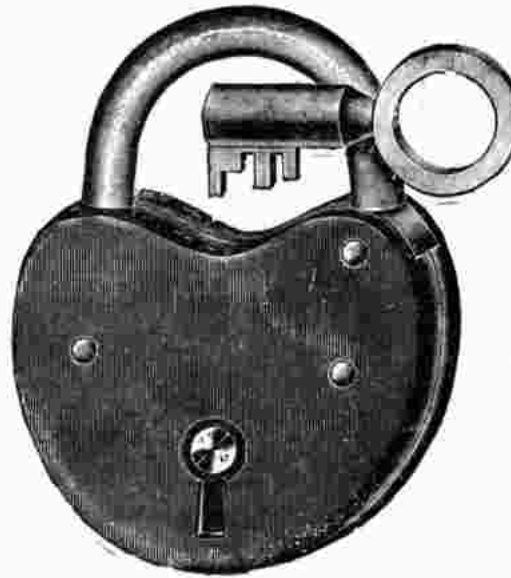

Nr. 6521

Vorhangschloß

mit **Zuhaltung** und 2 Schlüsseln, 45 mm Durchmesser, per Stück

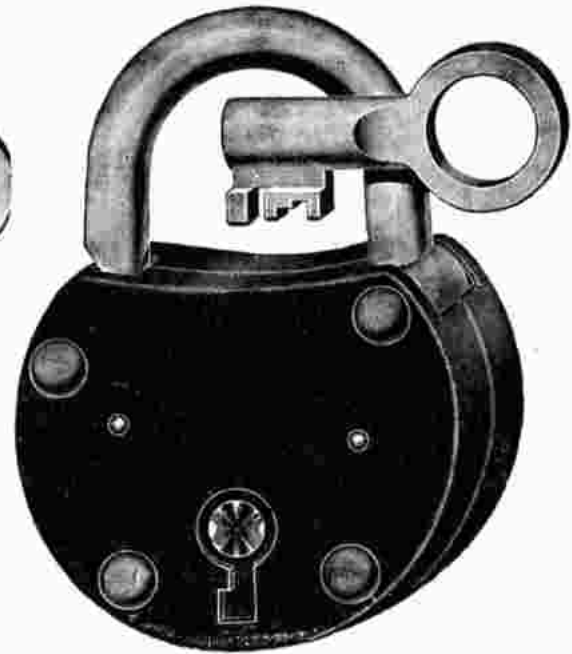

Nr. 6522 **Starkes**

Vorhangschloß

mit **Zuhaltungen**, fein schwarz lackiert, mit blankem Bügel, 50 mm Durchm., 2 Schlüssel, p. Stück



Nr. 6523 **Großes haltbares**
Vorhangschloß

mit **Zuhaltung** u. 2 Schlüsseln, schwarz lackiert, 50 mm Durchmesser, per Stück

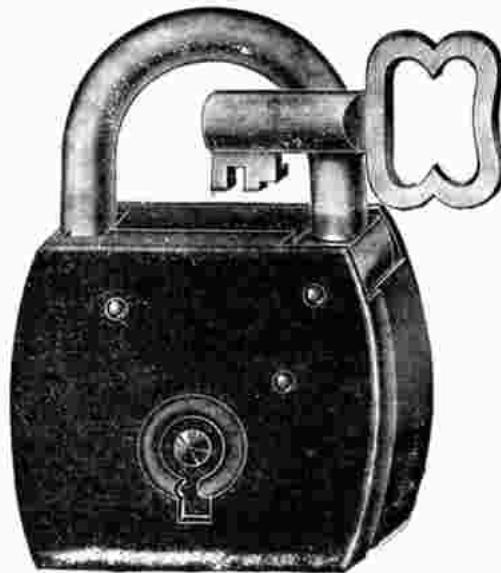

N. 6524 **Extra starkes**

Chubb Vorhangschloß

mit hohem Werk, 2 Dickdornschlüssel fein schwarz lackiert, per Stück

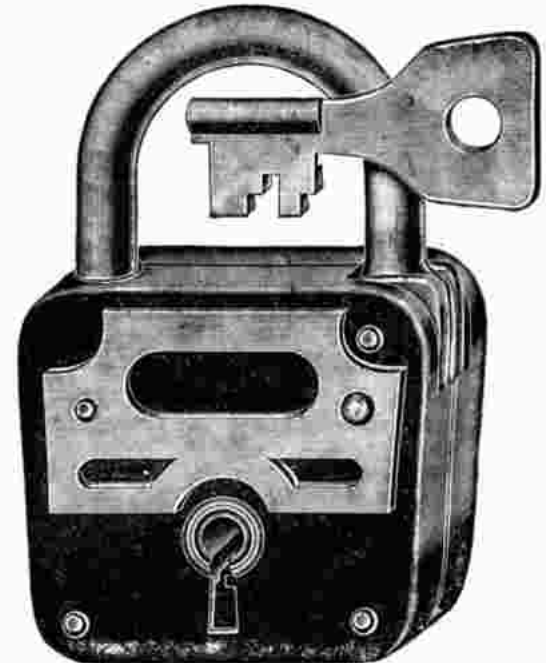

Nr. 6525 **Stabiles**

Chubb Vorhangschloß

mit 4 **Zuhaltungen**, fein schwarz lackiert, mit Messingschild u. 2 Schlüsseln, Größe 60 mm, p. Stück



Nr. 6526

Kurbelschloß

mit 2 Schlüsseln



Nr. 6527

Besseres Kurbelschloß

mit 2 Schlüsseln

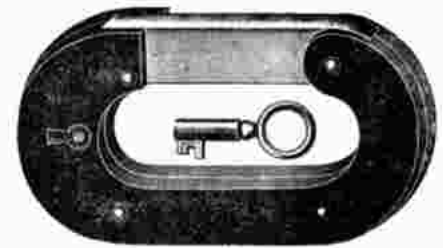

Nr. 6528

Starkes Kurbelschloß

mit 2 Schlüsseln



Nr. 6545 **Sicherheits-Panzer-Hangschloß**
mit 2 Schlüsseln, schwarz lackiert
extra starke Ausführung, besonders haltbar
65 mm Durchmesser . . . per Stück M



Nr. 6546 **Sicherheits-Panzer-Hangschloß**
mit 2 Schlüsseln, schwarz lackiert
gute haltbare Ausführung, 55 mm Durchmesser.
per Stück M



Nr. 6547 **Kleines Sicherheits-Panzer-Hangschloß**
mit 2 Schlüsseln, vernickeltem Verschlussbügel
und Kappen. 35 mm Durchm., p. St. M

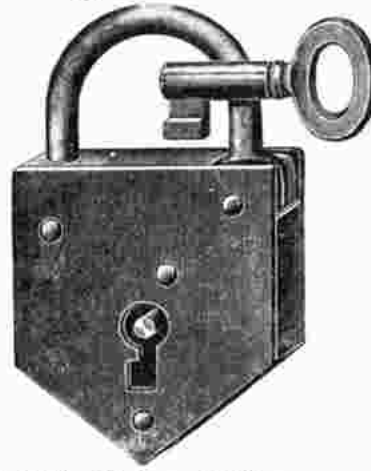

Nr. 6550 **Kleines stabiles Vorhangschloß**
mit 2 Schlüsseln, blank
45 mm Durchmesser
ohne Schlüsselloch-Verdeck . . . M

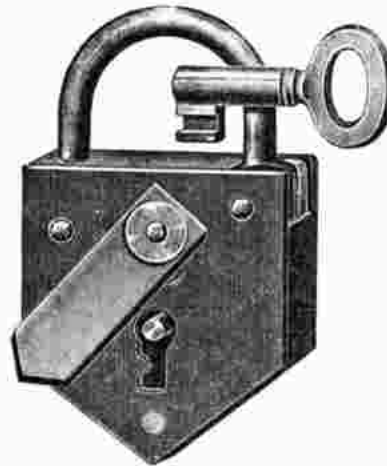

Nr. 6551 **Stabiles Vorhangschloß**
mit 2 Schlüsseln, blank
45 mm Durchmesser, mit automatischem
Schlüsselloch-Verdeck . . . M

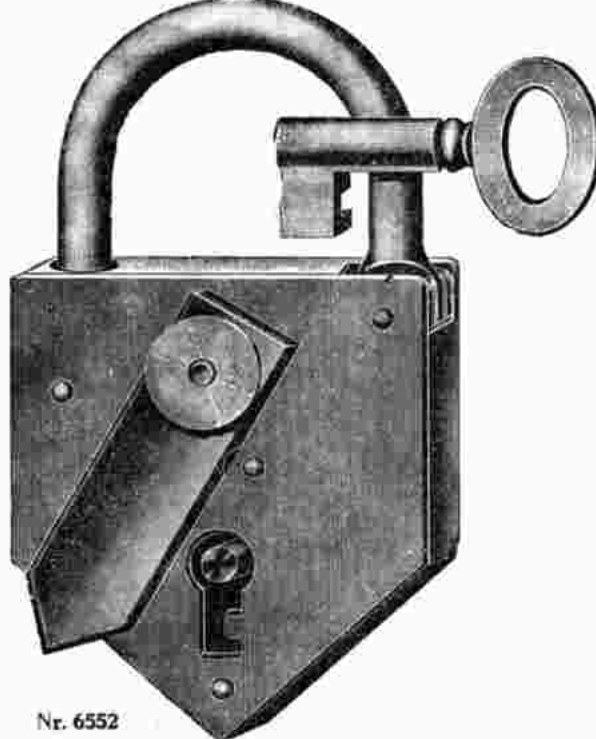

Nr. 6552 **Großes u. extra starkes Vorhangschloß**
mit 2 Schlüsseln, blank, 55 mm Durchmesser, ebenfalls mit
automatischem Schlüsselloch-Verdeck . . . M

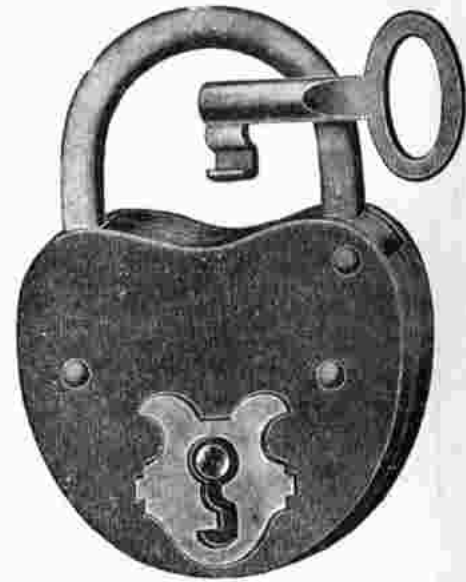

Nr. 6555 **Großes Vorhangschloß**
m. 2 Schlüsseln, runde Ausführung, schwarz
lackiert, mit vernickeltem Schlüsselloch-Beschlag,
55 mm Durchmesser, p. St. M



Nr. 6556 **Vorhangschloß**
mit 2 Schlüsseln
schwarz lackiert mit vernickeltem
Schlüsselloch-Beschlag
45 mm Durchmesser per Stück M

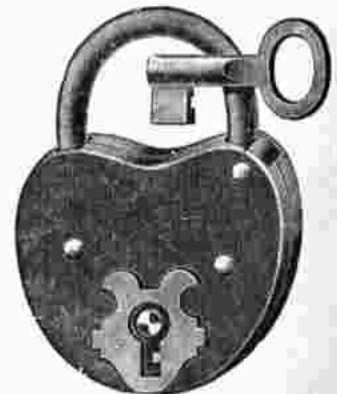

Nr. 6557 **Kleines rundes Vorhangschloß**
mit 2 Schlüsseln
schwarz lackiert, mit vernickeltem
Schlüsselloch-Beschlag
35 mm Durchmesser per Stück M

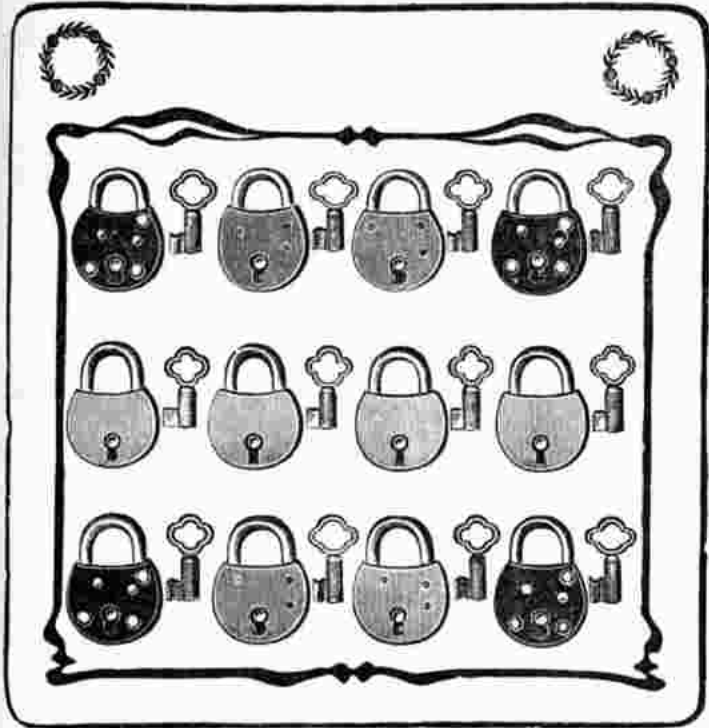

Nr. 6575

Kleine Vorhangschlösser

schwarz lackiert, für Fahrradtaschen

per Karton mit 12 Stück



Nr. 6576

Vorhangschlösser

je 4 Stück schwarz lackiert, messing und vernickelt per Karton — 12 Stück



Nr. 6577

Kleine automatische

Sicherheits-Panzer Vorhangschlösser

15 mm, je 4 Stück, mit lackiertem, vernickeltem u. Messing-Panzer, mit vernickelten Bügeln und je 2 Schlüsseln, per Karton mit 12 Stück

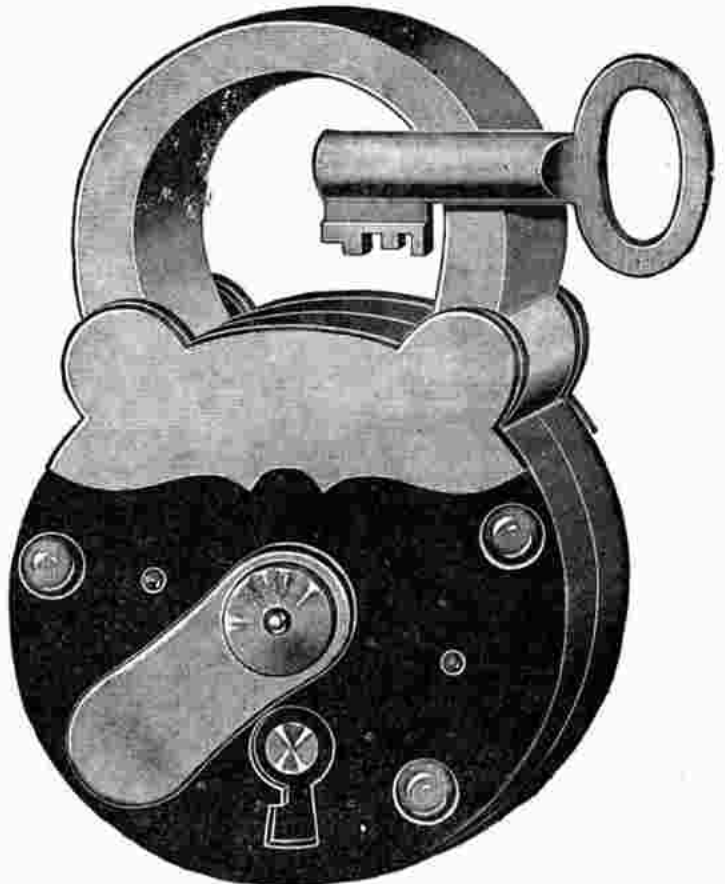

Schwere zweitourige

Sicherheits-Vorhangschlösser

mit hohem Bügel, automatischem Verdeck, Ohrenverstärkung und 5 Zuhaltungen, je 2 geschliffene Schlüssel

Nr. 6578 75 mm Durchmesser ff. lackiert
Nr. 6579 90 mm Durchmesser ff. lackiert



Nr. 6634



Fahrrad-Oelkännchen

Weißblech, Nr. 6635 Messing, poliert //
per Stück . . . // Nr. 6636 dto. vernickelt //

Fahrrad-Oelkännchen

Nr. 6637 Mit seitlicher Einfüll- schraube, Behälter 67×47 mm. per Stück //	Nr. 6638 Mit seitlicher Einfüll- schraube, Behälter 68×41 mm. per Stück . //	Messing vernickelt, prima Ausführung. Nr. 6639 Mit seitlicher Einfüll- schraube, Behälter 57×39 mm. per Stück . //	Nr. 6640 Auch für Schreib- maschine geeignet. Behälter 62×26 mm. per Stück . //
--	--	---	---

**Motorrad und Auto-
Oelkannen
siehe Auto-Abteilung**



Nr. 6641 **Sattelstütz-Oelkännchen ganz aus Messing**
mit Klemmvorrichtung, poliert und // vernickelt, sehr praktisch, 55 mm lang.
per Stück //



Nr. 6642 **Helmölerschlüssel**
äußerst praktisches Werkzeug
per Stück //



Helmöler, vernickelt

³/₁₆" oder ¹/₄" Gewinde
Nr. 6647 klein, 6,5 mm Ø. St. //
Nr. 6648 mittel 8,5 " Ø. " //
Nr. 6649 groß 10,5 " Ø. " //
Nr. 6650 für **Torpedonabe**, mit
ganz kurzem ³/₁₆" Gewinde, St. //

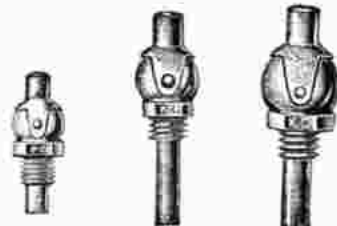

Helmöler

mit langem Ansatz, ³/₁₆" Gewinde
Nr. 6651 6,5 mm Ø. Stück //
Nr. 6652 8,5 " Ø. " //
Nr. 6653 10,5 " Ø. " //



Klappöler

vernickelt, ³/₁₆" Gewinde.
Nr. 6654 klein, 5,5 mm Ø St. //
" 6655 mitte 6,5 " Ø " //
" 6656 groß, 9,5 " Ø " //



Nr. 6657

**Kinderwagen-
Schnappöler**

¹/₈" Gasgewinde,
Nr. 6657 Messing, blank
Stück //
Nr. 6658 Messing, vernickelt
Stück //



Oelersortimente, enthaltend alle gängigen Oelersorten mit verschiedenen Gewinden.

Nr. 6659 Inhalt 50 Stück //

Nr. 6660 Inhalt 100 Stück //



Nr. 6661

Helmöler-Zange

225 mm lang,
äußerst praktisches Werkzeug //



Gewindebohrer für Oeler

Nr. 6662 ³/₁₆" Gewinde //

Nr. 6663 ¹/₄" Gewinde //



Fahrrad-Schmieroel

in Flaschen

1a weißes Vaselineoel

Nr. 6680	30 g Inhalt
Nr. 6681	50 g Inhalt
Nr. 6682	75 g Inhalt
Nr. 6683	100 g Inhalt



Nr. 6684

Torpedo- oder Juwelo-Oel

speziell für Freilaufbremsnaben
etwa 50 g Inhalt

Fahrrad-Schmieröl in Weißblechkanistern

mit Verschraubung und Griff

Nr. 6685	1/4 kg Inhalt
Nr. 6686	1/2 kg Inhalt
Nr. 6687	1 kg Inhalt
Nr. 6688	2 kg Inhalt
Nr. 6689	4 1/2 kg Inhalt
Nr. 6690	lose	per kg ..



Nr. 6691

Fahrradoel in kleinen Blechkanisterchen

mit 100 g Inhalt, weiße l. Qualität
Mit Verschraubung und Auslaßtülle



Nr. 6710

Torpedo-Dauer-Oel

in Spritztube



Nr. 6711

Spezial-Kugellagerfett

in gesetzlich geschützter Patent-Tube 13 cm lang, mit Infektionsspitze. Das Fett wird unter Druck stets bis an die Reibungsfläche der Kugellager gepreßt



Nr. 6712

Kugellagerfett Elektro

Feinstes konsistentes: kleine Dose



Feinste Vaseline

Nr. 6715 1/4 kg Büchse

Nr. 6716 1/2 " " " "

Nr. 6717 1 " " " "



Nr. 6719

Vaseline

in kleinen Dosen, rund oder 4 eckig



Nr. 6720

Kugellagerfett

in kleinen runden oder vier-eckigen Dosen



Kettenglätte

Nr. 6721 kleine Dose p. Stück

Nr. 6722 große " " " "

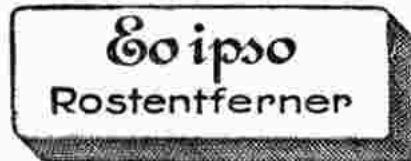

Eo ipso-Rostentferner

Nr. 6723 wird wie ein Radiergummi angewendet, hinterläßt blitzblanke Fläche per Stück

Nr. 6724 24 Stück auf Karton geheftet



Nr. 6725

Pionol Rostvertilger

vorzügliches Mittel zur radikalen Rostentfernung per Dose



Nr. 6726 **Putztücher** gelb, aus dickem, weichen Gewebe, Größe 35x35 cm per Stück

Nr. 6727 dito 45x45 cm groß aus Rohseidenabfall, Mischgarn, diese können durch kräftiges Waschen wieder gereinigt werden

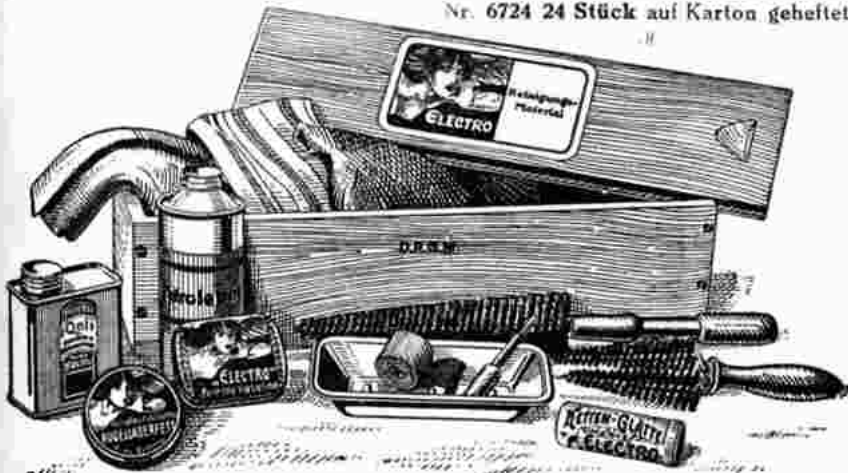

Sidol-Putzkream

Nr. 6730 150 g Inh.

Nr. 6731 300 " " "

Nr. 6732 700 " " "

Nr. 6733 1 kg " " "

Nr. 6734 2 1/2 " " "



Solarine-Putzkream

Nr. 6735 1/2 kg Inh.

Nr. 6736 1/4 " " "

Nr. 6737 1/2 " " "

Nr. 6738 1 " " "

Nr. 6739 2 1/2 " " "

ELECTRO-PUTZKASTEN

Nr. 6728 enthaltend: 1 Kettenbürste, 1 Blechflasche Petroleum, 1 Kanister Fahrradöl, 1 Dose Kugellagerfett, 3 Putzlappen, 1 Speichenbürste, 1 Dose Vaseline, 1 Dose Kettenglätte, 1 Polierlappen, Brennernadeln, alles im Holzkasten 34x10x8 cm

Auto-Oele, Putzmittel etc. siehe Auto-Abteilung

Fahrrad-Glasurit



Alle feinste
tiefschwarze Lackervaille
von Glaxal, Grotzamy
Hochglanzend - Sparverm - Haltbar

Nr. 6760

Glasurit

Fahrrad-Emaille, tiefschwarz
hochglanzend.
per Dose M



Nr. 6761

Emaillelack Gloria

für Lufttrocknung in kleinen Dosen
schwarz per Dose M



**Orig. Oesten
Auriga - Emaillelack**

nur in schwarz
Nr. 6762 per Dose M



**Orig. Oesten-
Emaillelack**

hochglanzend und haltbar
Nr. 6763 schwarz per Dose M
6764 weiß " " " "
6765 grün " " " "
6766 rot " " " "
6767 blau " " " "
6768 gelb " " " "
6769 grau " " " "
6770 braun " " " "
6771 elfenbein " " " "
6772 lila " " " "
6773 orange " " " "



**Orig. Oesten
Auriga - Emaillelack**

lufttrocknend
Nr. 6774 1/4 kg M
Nr. 6775 1/2 kg M
Nr. 6776 1 kg M



Ofen-Grundlack

Oesten oder andere Fabrikate
Nr. 6777 schwarz per kg M
Nr. 6778 bunt alle Farben
per kg M



Ofen-Überzugslack

Oesten oder andere Fabrikate
Nr. 6779 schwarz per kg M
Nr. 6780 bunt alle Farben
per kg M



Emaillelack

schwarz, lufttrocknend
Nr. 6781 1/4 kg M
Nr. 6782 1/2 kg M
Nr. 6783 1 kg M



Nr. 6785 **Kleiner Pinsel**

für Reparaturzwecke, ca. 17 cm lang



Nr. 6784

Emaillelack
schwarz in Stein-
krucken einschl.
Pinsel a. Korken
M



Nr. 6786 **Guter flacher Haarpinsel**

mit lack. Stiel, ca. 20 cm lang, 25 mm Haarlänge



Nr. 6787

Extra großer Werkstattpinsel

in gepreßter Patentkapsel aus allerfeinstem Roßhaar, 21 cm
lang, 35 mm Haarlänge



Nr. 6788

Großer Lackierpinsel

für Werkstattgebrauch, aus feinsten schwarzen Roßhaar, ca. 20 cm
lang, 35 mm Haarlänge

Stahlfelgen



Stahlfelgen flaches Profil

lieferbar in den Größen
26×1¹/₂ oder 28×1¹/₂
mit 32, 36 oder 40 Loch

- Nr. 6810 schwarz emailliert \mathcal{M}
- 6811 R. T. farbig \mathcal{M}
- 6812 m. rot Mittelstreif. \mathcal{M}
- 6813 • blauem • \mathcal{M}
- 6814 • grünem • \mathcal{M}
- 6815 Gritzner Dekor. schwarz,
Mitte holzfarbig \mathcal{M}
- 6816 ganz vernickelt \mathcal{M}
- 6817 dito, 26×1¹/₂ für Saal-
maschinen \mathcal{M}



Stahlfelgen flaches Profil für Jugendräder

lieferbar in den Größen
14, 16, 18 und 20×1¹/₂
mit 20, 24, 32 oder 36 Loch
und 22 oder 24×1¹/₂
mit 32 oder 36 Loch

- Nr. 6820 schwarz emailliert \mathcal{M}
- 6821 R. T. farbig \mathcal{M}



Hohlstahlfelgen schmales Profil

lieferbar in den Größen
28×1¹/₄ und 28×1¹/₄×1³/₄
mit 32 oder 36 Loch

- Nr. 6825 schwarz emailliert \mathcal{M}
- 6826 R. T. farbig \mathcal{M}
- 6827 vernickelt \mathcal{M}



Doppelhohlstahl- felgen

für Wulstreifen
lieferbar in den Größen
28×1¹/₄, 28×1¹/₄ und 28×1¹/₄×1³/₄
mit 32, 36 oder 40 Loch

- Nr. 6828 roh, nur 1¹/₂ \mathcal{M}
- 6829 schwarz emailliert \mathcal{M}
- 6830 R. T. farbig \mathcal{M}
- 6831 vernickelt \mathcal{M}



Transportradfelgen

lieferbar in 26 und 28×1³/₄ oder 2"
mit 32, 36 oder 40 Loch

- Nr. 6832 roh, ungebohrt \mathcal{M}
- 6833 schwarz emailliert \mathcal{M}
- 6834 dito, 22×1³/₄ \mathcal{M}



Westwoodfelgen für Drahtreifen

lieferbar in den Größen
28×1¹/₂, 28×1¹/₄×1³/₄ oder
28×1¹/₄×1¹/₂
mit 32 und 36 Loch

- Nr. 6835 schwarz \mathcal{M}
- 6836 R. T. farbig \mathcal{M}
- 6837 vernickelt \mathcal{M}



Westwoodfelgen für Ballonreifen

lieferbar in den Größen
28×1¹/₂ und 28×2"
mit 32 oder 36 Loch

- Nr. 6838 schwarz \mathcal{M}
- 6839 R. T. farbig \mathcal{M}



Rohrstahlfelgen aus nahtlosem Stahlrohr für Drahtreifen

lieferbar in 28×1¹/₄×1³/₄
mit 32, 36 oder 40 Loch

- Nr. 6840 schwarz \mathcal{M}
- 6841 R. T. farbig \mathcal{M}
- 6842 vernickelt \mathcal{M}

Freudenia - Fliegerfelgen aus Leichtmetall

leichter als Aluminium, daher äußerst leichtes fahren, Rostansatz völlig ausgeschlossen.



Leichtmetallfelgen für Wulstreifen

Größe 28×1¹/₄ und 28×1¹/₄×1³/₄
32 oder 36 Loch

- Nr. 6843 R. T. farbig \mathcal{M}
- Nr. 6844 blank poliert \mathcal{M}



Leichtmetallfelgen für Drahtreifen

nur 28×1¹/₄×1³/₄, 32 oder 36 Loch

- Nr. 6845 R. T. farbig \mathcal{M}
- Nr. 6846 blank poliert \mathcal{M}



Leichtmetallfelgen für Ballonreifen

Größe 28×1³/₄ und 28×2",
32 oder 36 Loch

- Nr. 6847 R. T. farbig \mathcal{M}



Leichtmetallfelgen für Schlauchreifen

Größe 27×1", 32 oder 36 Loch

- Nr. 6849 R. T. farbig \mathcal{M}
- Nr. 6850 blank poliert \mathcal{M}



Aluminium- Rostschutz - Einlage

D. R. G. M.

aus einem Stück bestehend, beste einfachste und unübertreffliche Schutz-einlage, läßt sich außerordentlich leicht montieren. Läßt kein Wasser an die Bereifung herankommen. Garnitur je ein Streifen für Vorder- und Hinter-rad

- Nr. 6851 für 1¹/₂" Felge p. Garn \mathcal{M}
- 6852 • 1¹/₄ " " " \mathcal{M}
- 6853 f. 1¹/₄×1³/₄ Felg. p. Garn. \mathcal{M}



Nr. 6855

Aluminium - Rostschutz - Einlage

bestehend aus je 2 schmalen Streifen für Vorder- und Hinter-rad, per Garnitur = 4 Stück \mathcal{M}



MUTH FELLE



HANS MUTH HOLZFELLENFABRIK A. - G.
KÖTTSCHENBRÖDA - DRESDEN

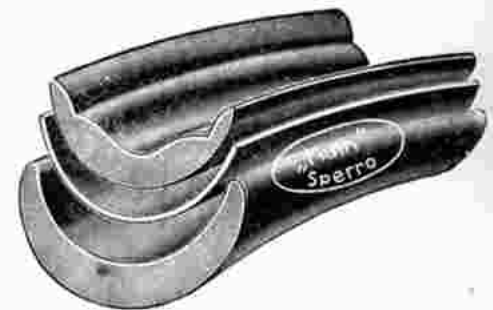

Muth-Drahtreifenfelge

dreifach verleimt

naturfarbig lackiert, mit 2 schwarzen Streifen

- Nr. 6875 Größe $28 \times 1\frac{1}{4} \times 1\frac{3}{4}$. . . //
- 6876 • $28 \times 1\frac{1}{4} \times 1\frac{3}{4}$ • •
- 6877 • $28 \times 1\frac{1}{8} \times 1\frac{3}{4}$ • •

Muth-Sperro-Holzfelge (D. R. P.)

für Drahtreifen, aus besten Edelhölzern hergestellt, mit einer Sperrholzeinlage durch welche die Stabilität bedeutend erhöht wird. Mehrfach mit bestem Kopal-Lack lackiert, wodurch unbegrenzte Wetterbeständigkeit. Besonders erprobtes eigenartiges Leimverfahren

- Nr. 6878 Größe $28 \times 1\frac{1}{4} \times 1\frac{3}{4}$. . . //
- 6879 • $28 \times 1\frac{1}{4} \times 1\frac{3}{4}$ • • • •
- 6880 • $28 \times 1\frac{1}{8} \times 1\frac{3}{4}$ • • • •



Muth-Schlauchreifenfelge

Straßenmodell

naturlackiert

- Nr. 6881 Größe 27×1 . . . //



Muth-Schlauchreifenfelge

Rennmodell

naturlackiert

- Nr. 6882 Größe 27×1 . . . //



Muth-Schlauchreifenfelge

Bahnmodell

naturlackiert

- Nr. 6883 Größe 27×1 . . . //



Nr. 6884

Muth - Schlauchreifenfelge

für Radball und Reigenmaschinen

$26 \times 1\frac{1}{2}$ mit 32, 36 oder 48 Loch

//

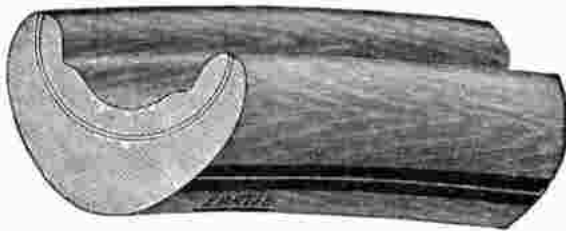

Nr. 6898

Orig. Kundtz Errtee-Drahtreifenfelge

3fach geleimt, lieferbar $28 \times 1\frac{1}{4} \times 1\frac{3}{4}$ und $28 \times 1\frac{1}{4} \times 1\frac{1}{4}$



Nr. 6899

Orig. Kundtz Errtee-Schlauchreifenfelge

Fairbank Boston, 3fach verleimt, naturlackiert, ohne Striche
 $27 \times 1\frac{1}{2}$

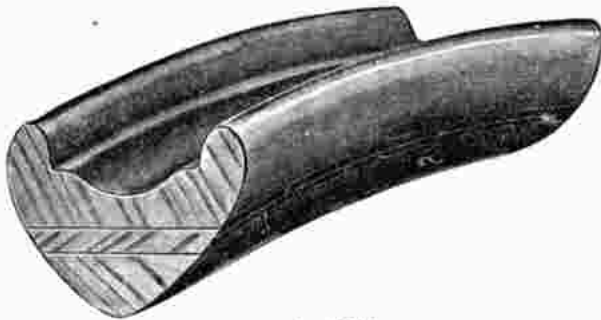

Nr. 6900

„Hawa“-Holzfelgen für Drahtreifen

$28 \times 1\frac{1}{4} \times 1\frac{1}{4}$

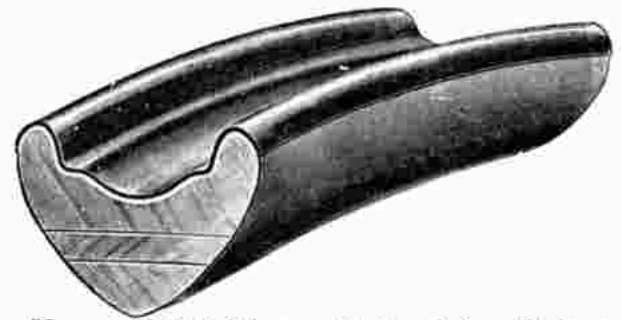

„Hawa“-Holzfelgen mit Aluminium-Einlage

Nr. 6901 für Drahtreifen $28 \times 1\frac{1}{4} \times 1\frac{1}{4}$

Nr. 6902 für Wulstreifen $28 \times 1\frac{1}{2}$



Nr. 6903

„Hawa“-Holzfelge für Schlauchreifen

Form Boston, $27 \times 1\frac{1}{2}$, hohes Profil

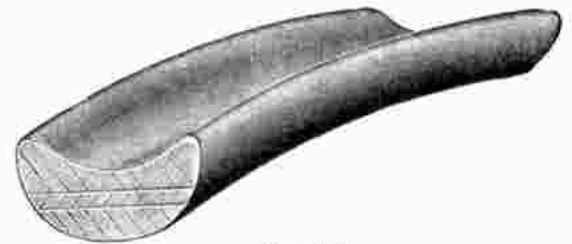

Nr. 6904

„Hawa“-Holzfelge für Schlauchreifen

Form Bastide, $27 \times 1\frac{1}{2}$, flaches Profil

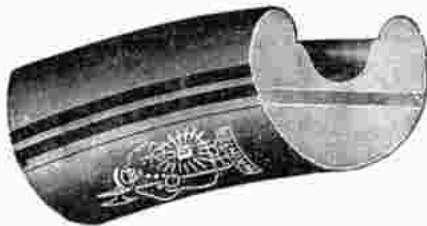

Nr. 6905

„Wächter“-Holzfelgen für Schlauchreifen

$28 \times 1\frac{1}{4} \times 1\frac{3}{4}$



Nr. 6906

„Wächter“-Holzfelgen für Drahtreifen

$27 \times 1\frac{1}{2}$, flaches Profil



Nr. 6907

Orig. französische Holzfelge „Manchester“ für Schlauchreifen

$27 \times 1\frac{1}{2}$, dreifach verleimt, hohes Profil



Nr. 6908

Orig. französische Holzfelge „Manchester“ für Schlauchreifen

$27 \times 1\frac{1}{2}$, Form Caminade, spitzes Profil



„Hell-Ste“ Felgen werden
nur aus bestem
 astreinem **Ahornholz**
3fach verleimt hergestellt.



Hell-Ste Drahtreifen-Felge

dreifach verleimt, naturlackiert mit 2 schwarzen Streifen

- Nr. 6930 28 x 1 1/4 x 1 1/4
- Nr. 6931 28 x 1 1/4 x 1 1/4



Hell-Ste Schlauchreifen-Felge „R“

hohes Profil, dreifach verleimt, naturlackiert

- Nr. 6932 27 x 1 1/4

Der hellste fährt hell-Ste



Hell-Ste Schlauchreifen-Felge „C“

spitzes Profil, dreifach verleimt, naturlackiert

- Nr. 6933 27 x 1 1/4



Hell-Ste Schlauchreifen-Felge „B“

flaches Profil, dreifach verleimt, naturlackiert

- Nr. 6934 27 x 1 1/4

**Nr. 6950 Union-Speichen, vernickelt, 1,8 mm
komplett mit vernickelten Messingnippeln**

Lieferbar: 120, 125, 130, 135, 140, 150, 155, 160, 165, 170, 175, 180, 185, 190, 195, 200, 205, 210, 215, 220, 225, 230, 235, 240, 245, 250, 255, 260, 265, 270, 275, 280, 285, 290, 295, 300, 305, 310 und 315 mm lang . . . per 100 Stück *ℳ*

Nr. 6951 Union-Speichen, vernickelt, 2 mm stark

Lieferbar: 290, 295, 300, 305, 310 und 315 lang, mit Nippel . . . per 100 Stück *ℳ*

Union-Nova-Speichen, rostsicher, vernickelt

Lieferbar: 290, 295, 300, 305 und 310 mm lang

Nr. 6952 1,8 mm stark mit vernickelten Messingnippeln . . . per 100 Stück *ℳ*
Nr. 6953 2 mm stark mit vernickelten Messingnippeln . . . per 100 Stück *ℳ*

Union-Doppeldickend-Speichen, vernickelt

Lieferbar: 290, 295, 300, 305, 310 und 315 mm

Nr. 6954 1,8 mm stark mit vernickelten Messingnippeln für **Stahlfelgen** per 100 Stück *ℳ*
Nr. 6955 1,8 für **Holzfelgen** (22 mm lg.) . 100 . *ℳ*
Nr. 6956 2 für **Stahlfelgen** . 100 . *ℳ*
Nr. 6957 2 für **Holzfelgen** (22 mm lg.) . 100 . *ℳ*

Union-Nova-Doppeldickend-Speichen, rostsicher, vernickelt

Nr. 6958 1,8 mm stark mit vernickelten Messingnippeln für **Stahlfelgen** per 100 Stück *ℳ*
Nr. 6959 1,8 für **Holzfelgen** (22 mm lg.) . 100 . *ℳ*
Nr. 6960 2 für **Stahlfelgen** . 100 . *ℳ*
Nr. 6961 2 für **Holzfelgen** (22 mm lg.) . 100 . *ℳ*

**Nr. 6962 Union- oder W. B. A.-Transportrad-Speichen, 2,5 mm stark
vernickelt, mit vernickelten Messingnippeln**

Lieferbar: 110, 205, 210, 215, 220, 225, 230, 235, 240, 245, 250, 255, 260, 265, 270, 275, 280, 285, 290, 295, 300, 305 und 310 mm lang . . . per 100 Stück *ℳ*

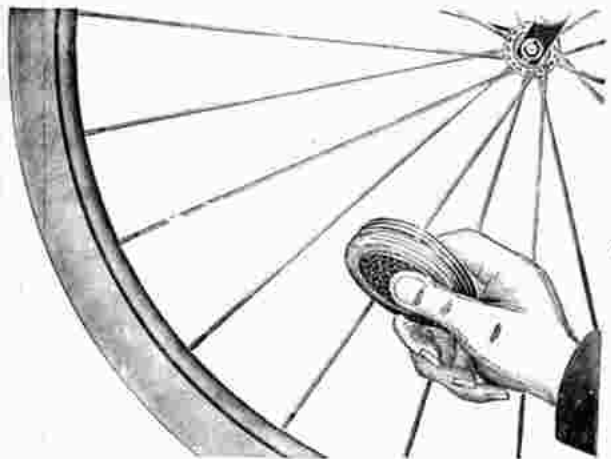

Nr. 6986

**Speichenreiniger „Famos“
D. R. G. M.**

entfernt blitzschnell allen Schmutz von den Speichen, auch zum Einfett. derselben geeignet per Stück *ℳ*

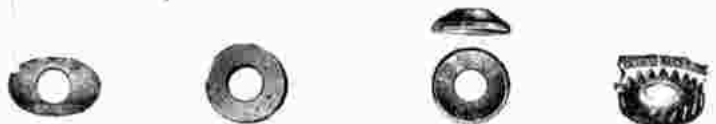

Nippel-Unterlegscheiben, in Beuteln à 100 St. Inhalt

Nr. 6975 oval *ℳ* Nr. 6976 rund, flach *ℳ* Nr. 6977 rund, gewölbt *ℳ* Nr. 6978 gezackt *ℳ*



**Speichennippels
für geroltes Gewinde**

Nr. 6963 1,8 mm Stahl unvernickelt p. 100 St. *ℳ*
Nr. 6964 1,8 = Messing vernickelt, . 100 . *ℳ*
Nr. 6965 2 100 . *ℳ*
Nr. 6966 2,5 100 . *ℳ*
Nr. 6967 1,8 f. Holzfelg., 22 mm lang . 100 . *ℳ*
Nr. 6968 1,8 . . . 25 . 100 . *ℳ*

**Speichennippels
für geschnittenes Gewinde**

(passend zu Schneidplatten Nr 7016/19)

Nr. 6970 1,8 mm Messing vernickelt, p. 100 St. *ℳ*
Nr. 6971 2 100 . *ℳ*
Nr. 6972 2,5 100 . *ℳ*



Nr. 6980

**Einfacher Speichenspanner
Stück *ℳ***



Nr. 6981

**Dreiteiliger Speichenspanner
Stück *ℳ***



Nr. 6982

**Speichenspanner, 2 teilig
praktisch und handlich . . . *ℳ***



Nr. 6983

Speichenspanner

Temper.,uß, verstellbar . . . *ℳ*



Nr. 6984

Speichenspanner

einfach Stück *ℳ*

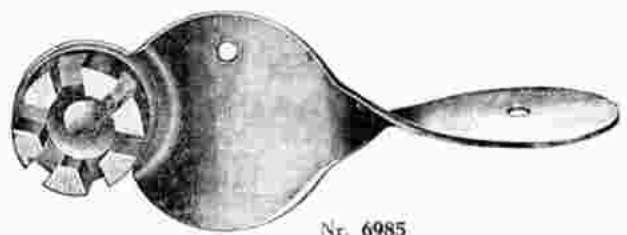

Nr. 6985

Speichenspanner, 6 teilig, vernickelt p. Stück *ℳ*

Motorradspeichen, 3 mm u. Autospeichen, 4 u. 5 mm, siehe Auto-Abteilung



WBA-Speichen
aus 1a. patentgehärtetem Gußstahldraht, vernickelt
100 Stück 18 x 305 mm
glatt mit Gewinde

WBA-Speichen, vernickelt

aus patentgehärtetem Gußstahldraht, mit vernickelten Messingnippeln

Nr. 7000	glatt, 1,8 mm stark, lieferbar 120—315 mm lang	per 100 Stück	fl
Nr. 7001	glatt, 2 mm stark, lieferbar 290—315 mm lang	100	fl
Nr. 7002	doppeldickend, 1,8 mm stark mit Stahlfelgennippeln, 290—315 mm lang	100	fl
Nr. 7003	doppeldickend, 1,8 mm stark, mit Holzfelgennippeln (22 mm lang), 290—315 mm lang	100	fl
Nr. 7004	doppeldickend 2 mm stark, mit Stahlfelgennippeln	100	fl
Nr. 7005	doppeldickend 2 mm stark, mit Holzfelgennippeln	100	fl



Berg-Rubin-Speichen, rost-sicher vernickelt

Nr. 7006	glatt, 1,8 mm stark, lieferbar 290—315 mm lang	per 100 Stück	fl
Nr. 7007	glatt, 2 mm stark, lieferbar 290—315 mm lang	100	fl
Nr. 7008	doppeldickend, 1,8 mm stark, mit Stahlfelgennippel, 290—315 mm lg.	100	fl
Nr. 7009	doppeldickend, 1,8 mm stark, mit Holzfelgennippel, 290—300 mm lg.	100	fl
Nr. 7010	doppeldickend, 2 mm stark mit Stahlfelgennippel, 290—300 mm lg.	100	fl
Nr. 7011	doppeldickend, 2 mm stark mit Holzfelgennippel, 290—300 mm lg.	100	fl



Nr. 7012

Berg-Ultra-Speichen

aus Krupp'schem rostfreiem Sonderstahl, können wochenlang im Wasser liegen ohne zu rosten, lieferbar nur **doppeldickend** in den Längen 290, 295, 300, 310 und 315 mm verpackt in Kartons zu je 36 Stück mit Nippeln per Karton fl

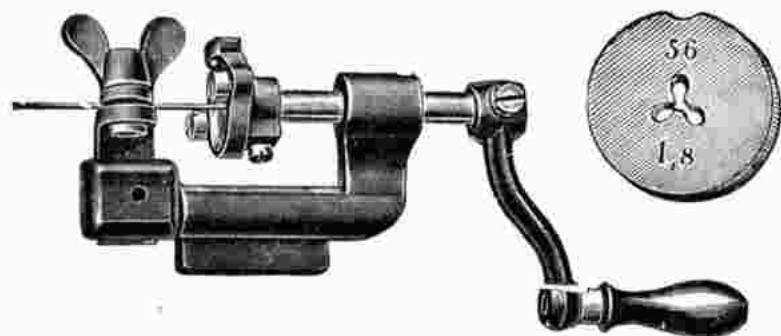

Nr. 1715

Speichen-Gewindeschneidemaschine

zum Einspannen in den Schraubstock		fl
Nr. 7016	Schneldplatte dazu 18 mm	fl
Nr. 7017	dto. „ 2 mm	fl
Nr. 7018	dto. „ 2,5 mm	fl
Nr. 7019	dto. „ 3 mm	fl

Achtung! Für Speichen mit **angeschnittenem** Gewinde, hergestellt durch obige Gewindeschneidmaschine können auch **nur Nippel mit angeschnittenem** Gewinde meine Nr. 6970 bis 6972 verwendet werden.

**Motorradspeichen 3 mm und Autospeichen 4 und 5 mm
siehe Auto-Abteilung**



Nr. 7020

Speichenschrank D. R. P.

mit **10 Speichenfächern** und **2 Schiebkästen** fl

Nr. 7021 dito, 1a Ausführung mit **12 Fächern** u. **3 Schiebkästen** fl



Nr. 7022 **Holzregal mit 49 Fächern** für Ersatzteile. Außenmaß des ganzen Regals 52x61x9,5 cm, Innenmaß eines Faches 65x82x80 mm fl

Nr. 7023 **Holzregal mit 64 Fächern** Außenmaß des ganzen Regals 60x70x9 cm, Innenmaß eines Faches 65x82x80 mm fl



Nr. 7024

Schiebkasten-Holzregale für Ersatzteile

mit **25 Schiebläden**, Außenmaß des ganzen Regals 67x49x19,5 cm fl

Nr. 7025 Dasselbe, jedoch 12 cm tiefer also Außenmaß 67x50x31,5 cm fl



Billige Vorderradnabe

Nr. 7050 32 Loch
 Nr. 7051 36 Loch



Pränafa-Vorderradnabe

Nr. 7052 32 Loch
 Nr. 7053 36 Loch



Nr. 7054
Pränafa-Vorderradnabe
 extra schmal für Kinderräder
 20, 24, 32 oder 36 Loch



Bilora-Vorderradnabe

von höchster Präzision, leichter geräuschloser Lauf

Nr. 7055 32 Loch
 Nr. 7056 36 Loch



Erstklassige Vorderrad-Rennnabe

aus dem vollen Material gedreht

Nr. 7057 ohne Gegenmutter 32 Loch
 Nr. 7058 ohne Gegenmutter 36 Loch
 Nr. 7059 mit Gegenmutter 32 Loch
 Nr. 7060 mit Gegenmutter 36 Loch



Die P.W.B.-Vorderradnabe ist in Fachkreisen sehr beliebt

weil sie mit voller Kugelreihe anstatt mit Kugelhalteringen ausgestattet ist,
weil Schale und Staubdeckel aus einem Stück hergestellt sind,
weil die Schalen nicht gepreßt, sondern wie alle übrigen Innenteile und Muttern aus der vollen Stange gedreht sind
weil der Nabenkörper aus einem Stück und nicht aus verschiedenen Teilen zusammengesetzt ist.
Achten Sie genau auf unsere Firma, denn es haben sich, nachdem wir unsere frühere Firmenbezeichnung „Fabrik für Präzisionsfahrradteile G. m. b. H.“ vor längeren Jahren in „**Präzision-Werke G. m. b. H., Bielefeld**“ änderten, späterhin verschiedene Teillefabriken ähnlich benannt.

Achten Sie ferner auf unsere Fabrikmarke  sie bürgt für Ia Qualität und Arbeit.

Präzision-Werke G.m.b.H. Bielefeld

Telefon Nr. 4585 und 4586

Telegramm-Adresse: Präzision Bielefeld



Vorderrad-Tourennabe

Fabrikat Präzision-Werke, Bielefeld

Nr. 7065 32 Loch
 Nr. 7066 36 Loch



Vorderrad-Rennnabe mit Gegenmuttern

Fabrikat Präzision-Werke, Bielefeld

Nr. 7067 32 Loch
 Nr. 7068 36 Loch

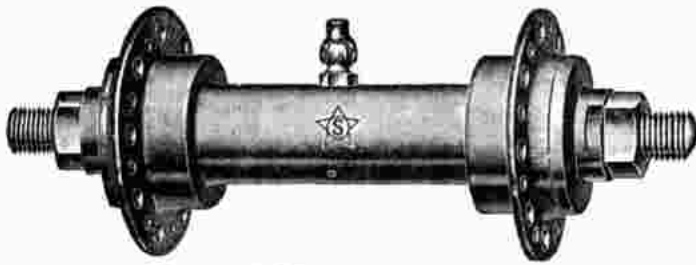

Komet Vorderradnaben

Tourenrad, prima Ausführung

- Nr. 7084 32 Loch M
- Nr. 7085 36 Loch M



Komet Vorderrad-Rennnaben

- Nr. 7086 mit Gegenmutter, 32 Loch A
- Nr. 7087 mit Gegenmutter, 36 Loch M



Rotax-Vorderrad-Rennnaben

aus vollem Material gearbeitet, erstklassige Ausführung mit Gegenmuttern.

- Nr. 7088 32 Loch M
- Nr. 7089 36 Loch M



Orig. Union-Vorderradnaben

erstklassige Präzisionsarbeit. Leichter Lauf.

- Nr. 7090 ohne Gegenmutter, 32 Loch M
- Nr. 7091 ohne Gegenmutter, 36 Loch M
- Nr. 7092 mit Gegenmutter, 32 Loch M
- Nr. 7093 mit Gegenmutter, 36 Loch M



Orig. F. & S. Vorderradnaben, Modell 4

geschweift für Tourenrad.

- Nr. 7094 32 Loch M
- Nr. 7095 36 Loch M



Orig. F. & S. Vorderradnaben, Modell 12

- Nr. 7096 ohne Gegenmutter, 32 Loch M
- Nr. 7097 ohne Gegenmutter, 36 Loch M
- Nr. 7098 mit Gegenmutter, 32 Loch M
- Nr. 7099 mit Gegenmutter, 36 Loch M



Orig. F. & S. Vorderrad-Rennnaben, Modell H.

- Nr. 7100 32 Loch M
- Nr. 7101 36 Loch M



Orig. F. & S. Vorderrad-Rennnaben, Modell 82

- mit Präzisions-Schulterlagern u. absolut dichten Labyrinth-Verschlässen
- Nr. 7103 32 Loch M
 - Nr. 7104 36 Loch M



Orig. F. & S. Vorderradnaben für Saalmaschinen

und Transporträder für 2,5 mm Speichen, 9,5 mm Achsenstärke.

- Nr. 7105 32 Loch M
- Nr. 7106 36 Loch M



Pränafa Transport-Vorderradnaben

für 2,5 mm Speichen, 9,5 mm Achsenstärke

- Nr. 7107 32 Loch M
- Nr. 7108 36 Loch M
- Nr. 7109 40 Loch M



Pränafa Hinterradnaben für Tourenrad

- Nr. 7125 36 Loch M
- Nr. 7126 40 Loch M

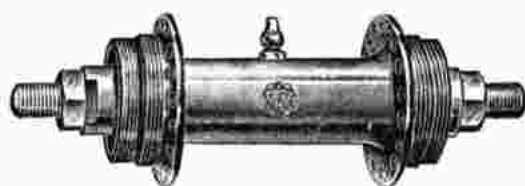

Pränafa-Hinterrad-Renn-Naben

- Nr. 7127 mit einseitigem Gewinde, 36 Loch M
- Nr. 7128 " " " 40 Loch M
- Nr. 7129 mit beiderseitigem Gewinde, 36 Loch M
- Nr. 7130 " " " 40 Loch M



Rotax-Hinterrad-Renn-Naben

aus dem vollen Material gedreht, erstklassige Ausführung,

- Nr. 7132 mit einseitigem Gewinde 36 Loch M
- Nr. 7133 " " " 40 Loch M
- Nr. 7134 mit beiderseitigem Gewinde, 36 Loch M
- Nr. 7135 " " " 40 Loch M



Präzision-Hinterrad-Renn-Naben

- mit 2 Gewinden, Fabr. Orig. Präzision, Bielefeld
- Nr. 7136 36 Loch M
- Nr. 7137 40 Loch M



Orig. F. & S. Hinterradnabe Mod. 9

- Nr. 7138 36 Loch M
- Nr. 7139 40 Loch M



Orig. F. & S. Hinterradnabe Mod. 13

- Nr. 7140 36 Loch M
- Nr. 7141 40 Loch M

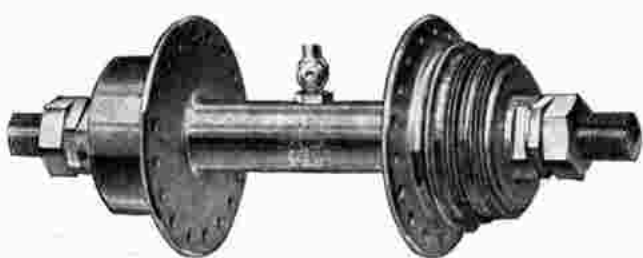

Orig. F. & S. Hinterrad-Renn-Nabe Mod. 43

mit einseitigem Zahnkranzgewinde

- Nr. 7142 36 Loch M
- Nr. 7143 40 Loch M

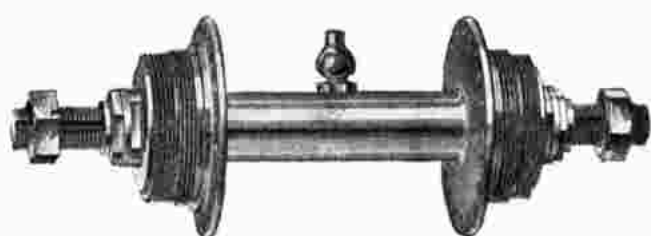

Orig. F. & S. Hinterrad-Renn-Nabe Mod. 45

mit beiderseitigem Zahnkranzgewinde

- Nr. 7144 36 Loch M
- Nr. 7145 40 Loch M



Orig. F. & S. Hinterrad-Renn-Nabe Mod. 47

mit durchbohrter Achse, Achsaufsatz und Achsstift, und beiderseitigem Gewinde, speziell für Rennfahrer

- Nr. 7146 36 Loch M
- Nr. 7147 40 Loch M



Orig. F. & S. Hinterrad-Renn-Nabe Mod. 89

mit Präzisions-Schulterlagern und absolut dichten Labyrinth-Verschlässen

- Nr. 7148 36 Loch M
- Nr. 7149 40 Loch M



Nr. 7170

Orig. F. & S. Hinterrad - Rennnabe Mod. 81

1a Ausführung, mit ganz außenstehenden Speichenflanschen, 36 Loch

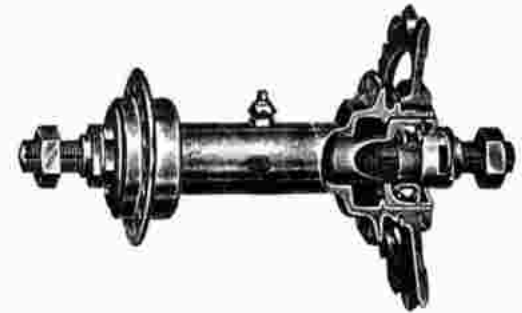

Nr. 7171

Orig. F. & S. Hinterrad - Rennnabe Mod. 91

gern gekaufte Ausführung, mit breitem Flanschenabstand, 36 Loch, ohne Zahnkranz

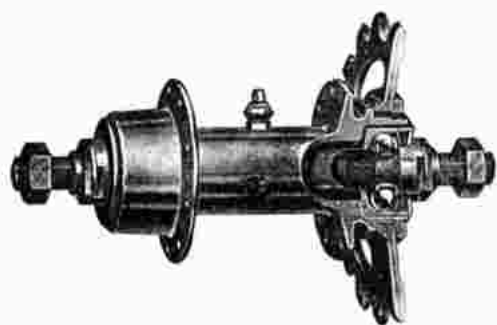

Orig. F. & S. Hinterradnaben f. Kinderräder

extra schmal, 33 oder 35 mm Kettenlinie

Nr. 7172 24 Loch, ohne Zahnkranz

Nr. 7173 36 Loch ohne Zahnkranz

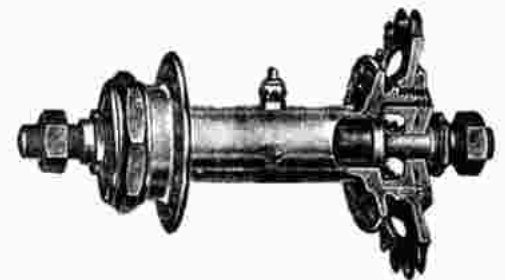

Nr. 7174

Orig. F. & S. Hinterradnaben f. Kinderräder

Mod. Präzision, mit eingeschraubten Schalen

mustergetreue Ausführung, besonders leicht laufend, mit 35 mm Kettenlinie und 36 Loch ohne Zahnkranz

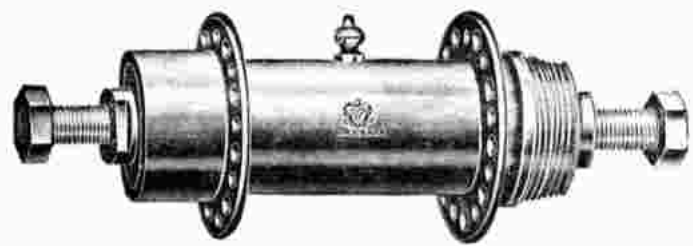

„Pränafa“ Transportrad-Hinterradnaben

für 2,5 mm Speichen, 9,5 mm Achsenstärke

Nr. 7175 36 Loch

Nr. 7176 40 Loch

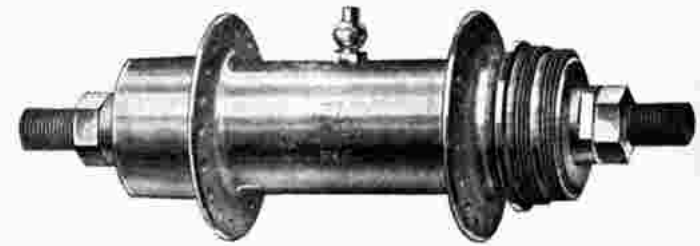

Orig. F. & S. Transportrad-Hinterradnaben

für 2,5 mm Speichen, 9,5 mm Achsenstärke

Nr. 7177 36 Loch

Nr. 7178 40 Loch

**Starke Motorradnaben, Bremsnaben, Kupplungs-naben
und Einzelteile dafür
siehe Motorradabteilung**



Flügelmuttern für Rennmaschinen

- Nr. 7199 per Satz = 4 Stück für Vorder- und Hinterrad #
- Nr. 7200 per Paar für Vorderrad #
- Nr. 7201 per Paar für Hinterrad #



Flügelmuttern für Rennmaschinen

- natürliche Größe Modell Göricks, sehr beliebte Ausführung
- Nr. 7202 per Satz = 4 Stück für Vorder- und Hinterrad #
 - Nr. 7203 per Paar für Vorderrad #
 - Nr. 7204 per Paar für Hinterrad #



Gewinde 9,5 mm 26/Ga.

Hebelmuttern für Rennmaschinen aus Temperguß, ff. vernickelt

- Nr. 7205 per Satz = 4 Stück #
- Nr. 7206 per Paar für Vorderrad #
- Nr. 7207 per Paar für Hinterrad #



Hebelmuttern für Rennmaschinen

- aus **Stahl geschmiedet**, la vernickelt
- Nr. 7208 per Satz = 4 Stück #
 - Nr. 7209 per Paar für Vorderrad #
 - Nr. 7210 per Paar für Hinterrad #



Nr. 7211 Rennmuttern

sehr bewährte praktische Ausführung, mit B.-S.-A.-Gewinde, für Hinterrad per Paar #
 Nr. 7212 dto., für Vorderrad, per Paar #



Nr. 7213 Bandage mit Flügel-schraube

für Freilaufnabe per Stück #



Nr. 7214

Bandage-schraube mit Flügel-mutter

Stück #



Nr. 7215

Bandage mit Schraube

für Freilaufnabe Stück #



Nr. 7216

Einz. Schraube mit Mutter

Stück #



Telefon 4585 und 4586

Präzision-Werke G. m. b. H., Bielefeld

Tel.-Adr. Präzision Bielefeld

Kugeln, Kugelhalterringe, Kugellager, Pedale, Naben, Zahnkränze, Freiläufe, Tretlager, Steuersätze und Massenartikel für den allgemeinen Fahrrad- und Maschinenbau.
 Verkauf nur an Fabriken und Grossisten.



Rennhebel (Klauenhebel) für Freilaufnaben



We.

Für Torpedo Orig. F. & S.

- Nr. 7227 mit kleiner Klaue H
- Nr. 7228 " großer " H



Für Torpedo (Spezial)

- Nr. 7229 mit kleiner Klaue H
- Nr. 7230 " großer " H



Für Rotax

- Nr. 7231 mit kleiner Klaue H
- Nr. 7232 " großer " H

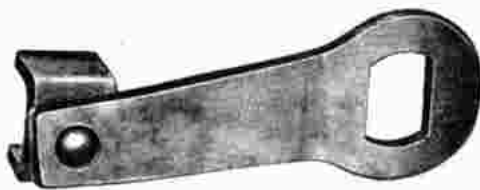

Für Astoria

- Nr. 7233 mit kleiner Klaue H
- Nr. 7234 " großer " H



Für Komet

- Nr. 7235 mit kleiner Klaue H
- Nr. 7236 " großer " H
- Nr. 7237 dto. Orig. Komet H



B.W.

Für Viktoria

- Nr. 7238 mit kleiner Klaue H
- Nr. 7239 " großer " H



B.W.

Für Dürkopp

- Nr. 7240 mit kleiner Klaue H
- Nr. 7241 " großer " H



B.W.

Für Badenia

- Nr. 7242 mit kleiner Klaue H
- Nr. 7243 " großer " H



B.W.

Für Gritzner

- Nr. 7244 mit kleiner Klaue H
- Nr. 7245 " großer " H



B.W.

Für Wanderer

- Nr. 7246 mit kleiner Klaue H
- Nr. 7247 " großer " H

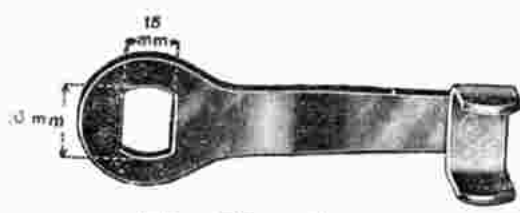

Für Mundus

- Nr. 7248 mit kleiner Klaue H
- Nr. 7249 " großer " H



B.W.

Für N. S. U.

- Nr. 7250 mit kleiner Klaue H
- Nr. 7251 " großer " H



We.

Nr. 7252 für Torpedofreilauf wird speziell an Mifa-Rädern verwendet H



Nr. 7253

Wib-Rennhebel

für Torpedofreilauf H



Nr. 7254

Wib-Rennhebel

für Rotax oder N. S. U. H



B.W.

Nr. 7255

Für Adler

H



Nr. 7275 Torpedo-Freilaufnabe

mit 32, 36 oder 40 Loch mit normalem Zahnkranz
 Nr. 7276 dito mit 3 mm Speichenlöcher für Transport-
 Zweiräder mit 2 1/2 mm Speichen

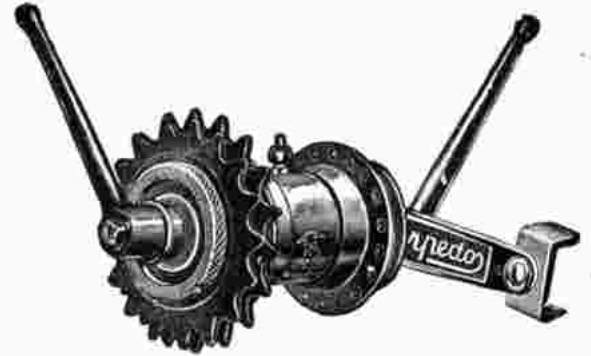

Nr. 7277 Torpedo-Nabe für Rennzwecke

mit Spezialspindel, Klauenhebel, Hebelmuttern, aufsteckbarem
 Doppelkranz mit 1/2 oder 1" Tlg.



Nr. 7278 Doppeltorpedo-Nabe

mit 2 Übersetzungen, 36 oder 40 Loch und normalem Zahnkranz



Nr. 7279 Dreigang-Torpedo-Nabe

mit 3 Übersetzungen, 36 oder 40 Loch mit normalem Zahnkranz



Nr. 7280 Torpedo-Freilaufnabe Mod. 07

für 2 1/2 mm Speichen, wird speziell für Transport-Zweiräder
 verwendet, mit 36 oder 40 Loch

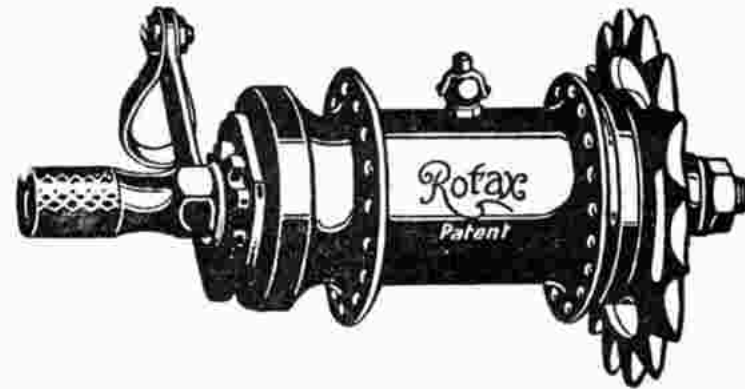

Nr. 7281 Rotax-Freilaufnabe

mit 32, 36 oder 40 Loch, mit normalem Zahnkranz

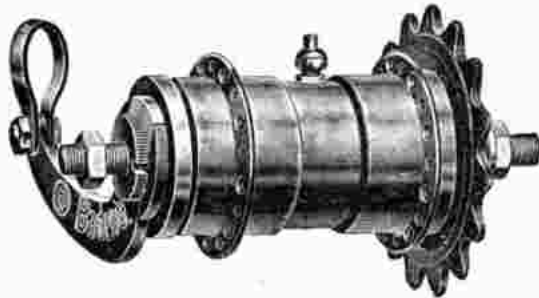

Nr. 7282 Badenia-Freilaufnabe

32, 36 oder 40 Loch mit Rücktrittsbremse

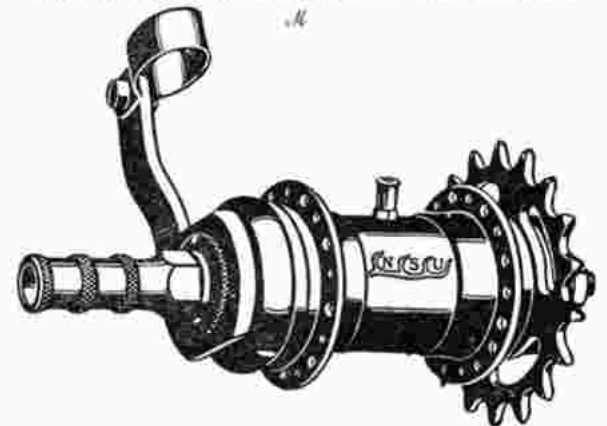

Nr. 7283 N. S. U. Freilaufnabe

mit 36 oder 40 Loch

Sämtliche Freilaufnaben können auf Wunsch mit Klauenhebel ohne Aufpreis geliefert werden.



Komet

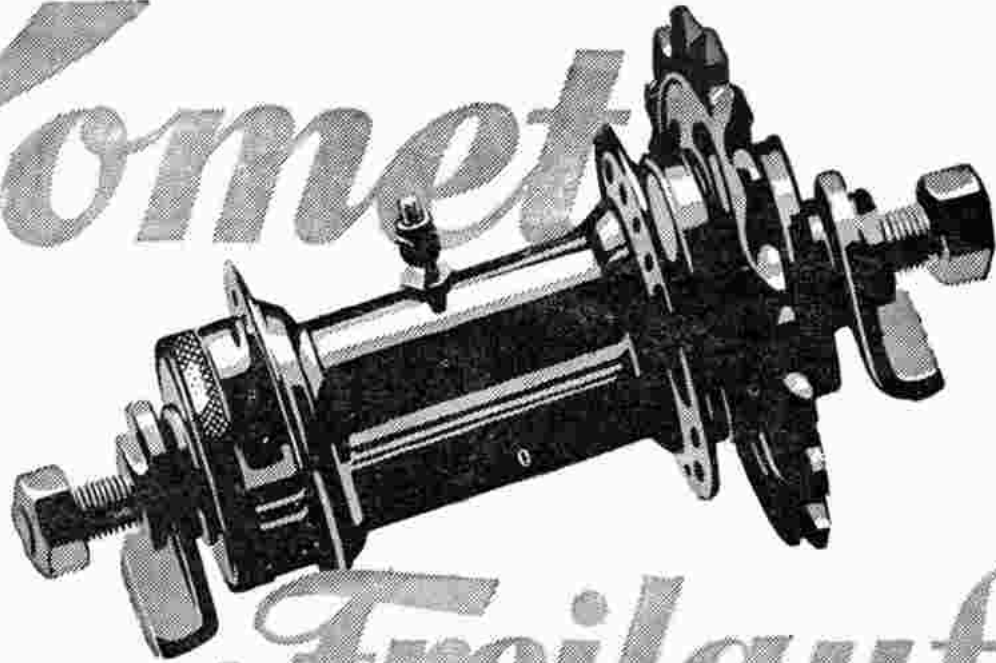

Freilauf

Das neue Modell K 24. Verlangen Sie danach überall

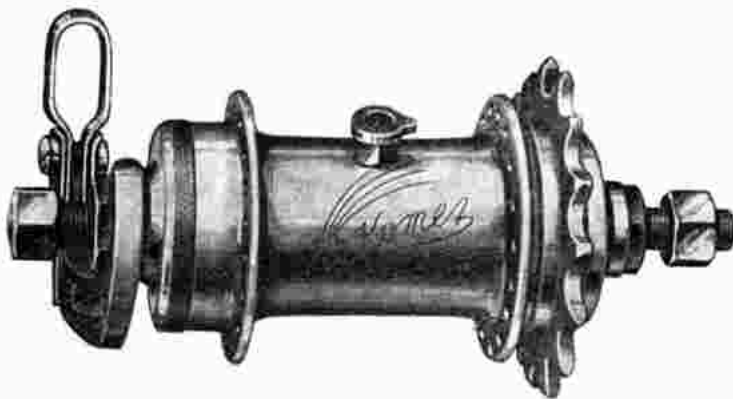

Nr. 7300 **Komet - Freilaufnabe Modell K 24**
mit 36 oder 40 Loch



Nr. 7301 **Astoria - Freilaufnabe,**
mit 36 oder 40 Loch

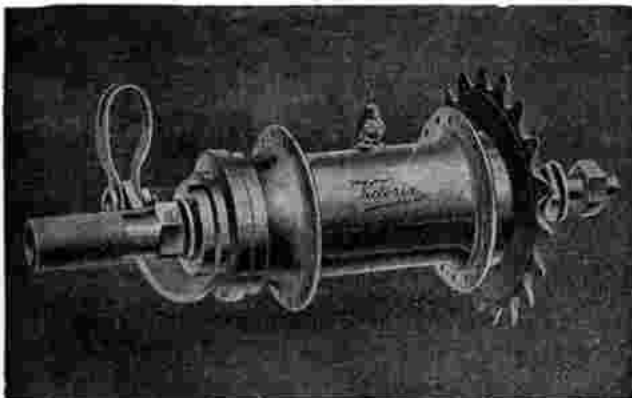

Nr. 7302 **Victoria - Freilaufnabe**
36 oder 40 Loch, mit normalem Zahnkranz

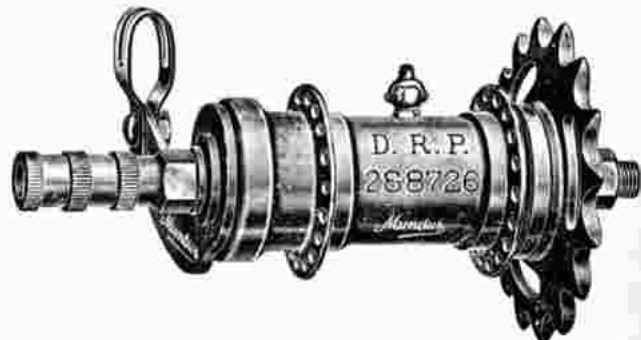

Nr. 7303 **Mundus - Freilaufnabe**
mit 36 oder 40 Loch

Sämtliche Freilaufnaben können auf Wunsch mit Klauenhebel, ohne Aufpreis, geliefert werden

Ersatzteile für Torpedo-Modell Zürich-Berlin

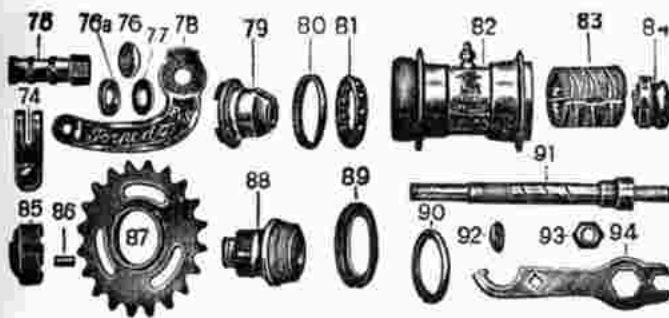

- | | |
|---------|--------------------------------|
| Nr. | |
| 7325/74 | Bandage, komplett |
| 74a | Bandagenschraube |
| 75 | Aufstieg |
| 76 | Sicherungsmutter |
| 76a | nach innen gewölbte Scheibe |
| 77 | Sicherungsscheibe |
| 78 | Bremshebel |
| 79 | Hebelkonus |
| 79a | Staubscheibe |
| 80 | Staubdeckel |
| 81 | Kugelring mit Kugeln |
| 82 | Nabenhülse |
| 83 | Bremsmantel |
| 84 | Bremskonus, komplett |
| 84a | Walze zu Bremskonus 84 2 Stück |
| 84b | Bandfederz. Bremskonus 84 |
| 84c | Drahtring zu Bremskonus 84 |

- | | |
|----------|---|
| Nr. | |
| 7325/84e | Rollerhalter blank zu 84 |
| 85 | Walzenführungsring |
| 86 | Antriebswalzen, 6,5, 6,6 od. 6,7 mm (5 Stück) |
| 88 | Gewindekopf, komplett |
| 88R | Gewindekopf für Aufsteckkranz zu Renntorpedo |
| 88a | Staubscheibe zu 88 |
| 88b | Drahtring zu 88 |
| 89 | Staubdeckel |
| 90 | Kettenradstellring |
| 90R | Konterring zu 88R |
| 91 | Achse mit festem Konus |
| 91R | Spindel für Renntorpedo |
| 91c | Konus allein |
| 92 | gewölbte Unterlegscheibe |
| 93 | Mutter |
| 94 | Schlüssel |

Ersatzteile für Torpedo-Modell Wien-Berlin

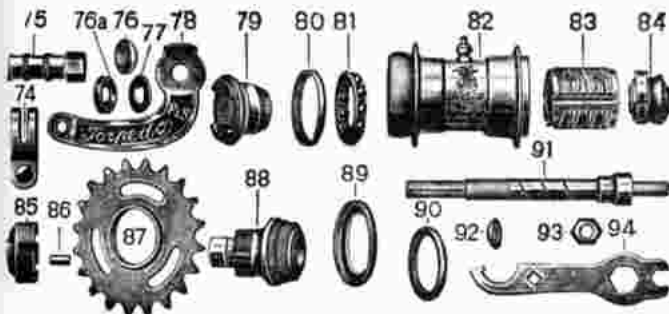

- | | |
|---------|-----------------------------|
| Nr. | |
| 7326/74 | Bandage, komplett |
| 74a | Bandagenschraube |
| 75 | Aufstieg |
| 76 | Sicherungsmutter |
| 76a | nach innen gewölbte Scheibe |
| 77 | Sicherungsscheibe |
| 78 | Bremshebel |
| 79 | Hebelkonus |
| 79a | Staubscheibe dazu |
| 80 | Staubdeckel |
| 81 | Kugelring mit Kugeln |
| 82 | Nabenhülse |
| 83 | Bremsmantel |
| 63 | dito, 41 mm breit |
| 84 | Bremskonus, komplett |

- | | |
|----------|--|
| Nr. | |
| 7326/84a | Walze zu Bremskonus 84, 2 Stück |
| 84b | Drahtring zu Bremskonus 84 |
| 84c | Bandfeder z. Bremskonus 84 |
| 85 | Walzenführungsring |
| 86 | Antriebswalzen 6,5, 6,6 od. 6,7 mm (5 Stück) |
| 88 | Gewindekopf, komplett |
| 88a | Staubscheibe zu 88 |
| 88b | Drahtring zu 88 |
| 89 | Staubdeckel |
| 90 | Kettenradstellring |
| 91 | Achse mit festem Konus |
| 91c | Konus allein |
| 92 | gewölbte Unterlegscheibe |
| 93 | Mutter |
| 94 | Schlüssel |

Ersatzteile für Torpedo-Modell 1907/08

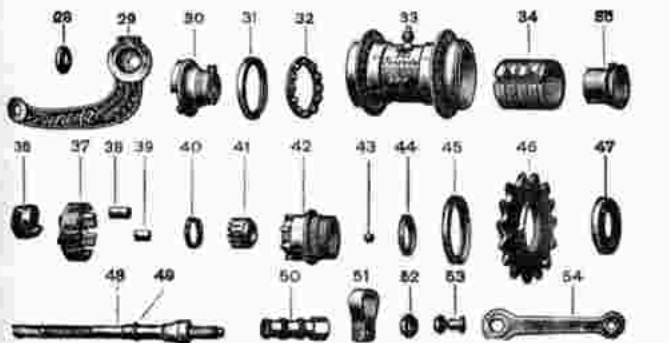

- | | |
|---------|---------------------------|
| Nr. | |
| 7327/28 | gewölbte Unterlegscheibe |
| 29 | Hebel |
| 30 | Hebelkonus |
| 31 | Staubdeckel |
| 32 | Kugelhaltering mit Kugeln |
| 33 | Nabenhülse |
| 34 | Bremsmantel |
| 35 | Kupplungskonus |
| 36 | Mitnehmer mit Bandfeder |
| 37 | Walzenführungsring |
| 38 | Antriebswalzen (7 Stück) |
| 39 | Führungswalzen (8 Stück) |
| 40 | Walzenkorbdeckel |
| 41 | Walzenführungskorb |
| 42 | Gewindekopf |

- | | |
|---------|------------------------------|
| Nr. | |
| 7327/43 | Kugeln (10 Stück) |
| 44 | kleine Staubkappe |
| 45 | große Staubkappe |
| 47 | Kontermutter mit Staubdeckel |
| 48 | Spindel mit festem Konus |
| 48c | Konus allein |
| 49 | Federhaltering |
| 50 | Aufstieg |
| 51 | Bandage |
| 52 | Mutter |
| 53 | Bandagenschraube mit Mutter |
| 54 | Schlüssel |

Ersatzteile für Torpedo-Modell 1905/06



- | | |
|------|----------------------------|
| Nr. | |
| 7328 | 1 gewölbte Unterlegscheibe |
| 2 | Hebel |
| 3 | Hebelkonus |
| 4 | Gewindekopf |
| 5 | Kugelhaltering mit Kugeln |
| 6 | Nabenhülse |
| 7/8 | Bremsmantel |
| 9 | Kupplungskonus |
| 10 | Mitnehmer mit Bandfeder |
| 11 | Spindel mit festem Konus |
| 11a | Einzelnr. fester Konus |
| 12 | Walzenführungsring |
| 13 | Walzen (5 Stück) |
| 14 | Gewindekopf |

- | | |
|---------|-----------------------------------|
| Nr. | |
| 7328/15 | Kugeln zum Gewindekopf (12 Stück) |
| 16 | Staubkappe |
| 18 | Kugelhaltering zum Gewindekopf |
| 19 | Kettenradkonterring |
| 20 | verstellbarer Konus |
| 21 | Sicherungsscheibe |
| 22 | Kontermutter |
| 23 | Schlüssel |
| 24 | Aufstieg |
| 25 | Mutter |
| 26 | Bandage |
| 27 | Bandagenschraube mit Mutter |

Ersatzteile für **Doppel-Torpedo-Modell 1910/25**

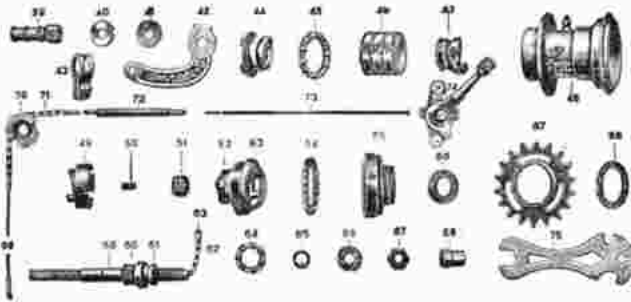

- | | |
|---------|--|
| Nr. | |
| 7340/39 | Aufstieg . . . |
| 40 | Sicherungsmutter . . . |
| 41 | Sicherungsscheibe . . . |
| 42 | Hebel . . . |
| 43 | Bandage komplett . . . |
| 44 | Hebelkonus . . . |
| 45 | Kugeiring . . . |
| 46 | Bremsmantel . . . |
| 47 | Bremskonus komplett . . . |
| 48 | Nabenhülse . . . |
| 49 | Walzenführungsring . . . |
| 50 | Antriebswalzen . . . |
| 51 | Walzenkorb, komplett . . . |
| 52 | Antrieber mit Führungs-
konus . . . |
| 52a | Führungskonus allein . . . |
| 53 | Stirnrädchen (2 Stück) . . . |
| 54 | Kugeiring im großen
Planeten . . . |
| 55 | Großes Planetenrad . . . |
| 56 | Staubdeckel . . . |
| 57 | Kettenrad . . . |
| 58 | Kettenradstellig . . . |

- | | |
|---------|---|
| Nr. | |
| 7340/59 | Achse mit Druckscheibe,
Feder u. Verschlusschraube . . . |
| 60 | Mittelrad m. 2 Schubklötzch. . . |
| 60a | Schubklötzchen allein, Paar . . . |
| 61 | Kuppungskonus . . . |
| 62 | Kettchen in der Spindel . . . |
| 63 | Verbindungsschr. m Mutter . . . |
| 64 | Kleiner Kugelring . . . |
| 65 | Sicherungsring . . . |
| 66 | Sicherungsmutter . . . |
| 67 | Achsmutter . . . |
| 68 | Kettenführungsmutter . . . |
| 69 | Zugstange a. hint. Rahmenr. . . |
| 70 | Leitbügel . . . |
| 71 | Leitbügelkette . . . |
| 72 | Regulierfederhülse, kompl . . . |
| 73 | Zugstange am oberen
Rahmenrohr . . . |
| 74 | Umschalter, komplett . . . |
| 74a | Hartgummiknopf dazu . . . |
| 75 | Schlüssel . . . |
| 76 | Kpl. Gestänge für Herren . . . |
| 77 | Kpl. Gestänge für Damen . . . |

Ersatzteile für **Doppel-Torpedo-Modell 1907/09**

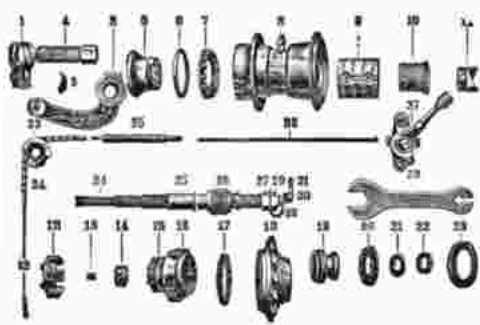

- | | |
|------|-------------------------------|
| Nr. | |
| 7341 | 1 Bandage, komplett . . . |
| | 2 Bremshebel . . . |
| | 3 gew. Unterlegscheibe . . . |
| | 4 Aufstieg . . . |
| | 5 Hebe konus . . . |
| | 6 Dichtungsscheibe . . . |
| | 7 Kugeiring . . . |
| | 8 Nabenhülse . . . |
| | 9 Bremsmantel . . . |
| | 10 Bremskonus . . . |
| | 11 Mitnehmer m Feder . . . |
| | 12 Walzenführungsring . . . |
| | 13 Antriebswalz (7 St.) . . . |
| | 14 Walzenkorb kompl . . . |
| | 15 Antrieb m. Führkon . . . |
| | 15a Führungskon. allein . . . |

- | | |
|---------|---|
| Nr. | |
| 7341/16 | Stirnrädchen (4 St.) . . . |
| | 17 Kugelring . . . |
| | 18 nicht mehr lieferbar . . . |
| | 19 Kuppungskonus . . . |
| | 20 kleiner Kugelring . . . |
| | 21 Sicherungsscheibe . . . |
| | 22 Sicherun smutter . . . |
| | 23 Kettenraddeckel . . . |
| | 24 Spiralfed. a d. Achse . . . |
| | 25 Achse . . . |
| | 26 Mittelrad mit Hülse
und Platten . . . |
| | 26a Schubklötzchen
dazu, per Paar . . . |
| | 27 Achsenmutter . . . |
| | 28 Führungsmutter . . . |

- | | |
|---------|--|
| Nr. | |
| 7341/29 | nicht mehr lieferbar . . . |
| | 30 Kettchen in der
Spindel . . . |
| | 31 Kettenschraube mit
Mutter . . . |
| | 32 Zugstange am hint.
Gabelrohr . . . |
| | 38 Leitbügel . . . |
| | 34 Leitbügelkette . . . |
| | 35 Regulierfederhülse . . . |
| | 36 Zugstange am ober
Rahmenrohr . . . |
| | 37 Umschalter, kompl. . . |
| | 38 Schlüssel . . . |



Sortimentskasten Wien-Berlin
enthaltend 125 imit. Torpedoteile

2 Zahnkränze, 1 Hebelknopf, 1 Bremsmantel, 1 Hebelkonus, 2 Achsen-
u. Konus, 2 Bremshebel, 2 Drehmutter mit Klau, 4 Hebelmutter, 2
Aufstiege, 2 Kuppelringe, 4 Stirnradchen, 8 Bandagen, 5 Oiler,
10 verzinnte Unterlegscheiben, 10 Sicherungsmutter, 10 U. R.-
Mutter, 8 Bandagenmutter, 10 Sicherungsscheiben, 20 An-
triebswalzen, 7 Rockenrillen, 10 gewichte Unterlegscheiben,
2 Stillehänger.

Die Teile sind genau dem Original entsprechend angefertigt.

Nr. 7345

Sortimentskasten für Torpedofreilaufnaben
enthaltend 125 der am meisten gebrauchten Teile für Modell Wien-Berlin



Nr. 7346 **Zahnkranzschlüssel** F. und S.



Nr. 7347 **Gewindekopf-Locheisen**
zum Abnehmen der Zahnkränze, für alle Torpedomodelle

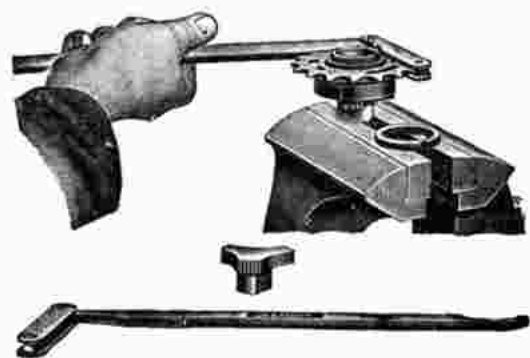

Nr. 7348 **Zahnradzapfen** zum leichten Auswechseln der Zahn-
kränze an Doppeltorpedonaben. Es ist unbedingt nötig dieses Werkzeug
dabei zu verwenden, da sonst die Nabe beschädigt wird

Torpedo
Freilauf

die Weltmeister-Nabe!

709

Einzelteile zur Dreigang-Torpedonabe

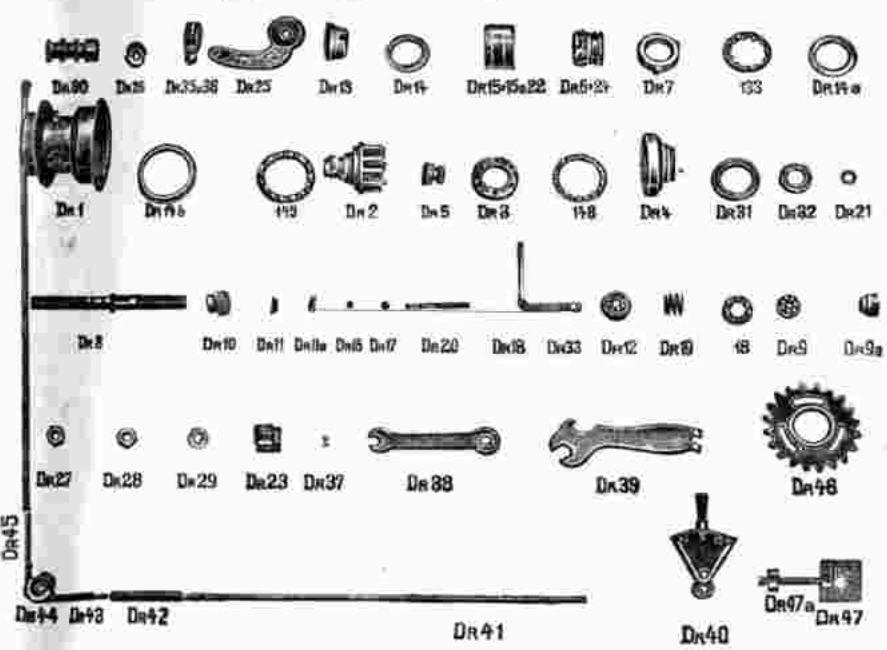

Torpedo-Hebelkonus in Spezial-Ausführung

passend zum Patent Hintergabelende für Express-Fahrräder
 Nr. 7375 für Modell Wien-Berlin
 Nr. 7376 für Modell Zürich-Berlin
 Nr. 7377 Bremshebel dazu
 Nr. 7378 Sicherungsscheibe dazu
 Nr. 7379 Sicherungsmutter dazu

Torpedoteile, Spezial-Fabrikat (für Torpedo passend)

- | | |
|---|---|
| <p>Dr. 7374/1 Nabenhülse
 2 Räderkorb
 3 Führungskonus
 4 Großes Planetenrad
 5 Doppelzahnradchen
 6 Antriebskonus
 7 Konusring
 8 Achse
 9 Konus mit Stirnverzahnung
 9a Konus mit Kugellauf
 10 Schaltzahnradchen
 11 Schubklotz mit Gewinde
 11a Schubklotz ohne Gewinde
 12 Zahnrad m. Stirnverzahnung
 13 Hebelkonus
 14 Staubdeck. auf Hebelkon.
 14a Staubdeck. in Nabenhülse
 14b Z-Deckel
 15a Messingmantel
 15 Stahlmantel
 16 Druckring
 17 Verschluss-Schraube
 18 Zugstängchen
 19 Spiralfeder
 20 Druckfeder
 21 Federring auf Spindel
 22 Federring f. Bremsmantel
 23 Kettenführungsmutter mit Rolle
 23a Rolle zu 23
 23b Stift zu 23
 24 Friktionsfeder (2 St.)
 24a Nietstift (2 St.)
 25 Bremshebel
 26 Sicherungsmutter</p> | <p>Dr. 7374/27 Sechskantmutter (2 St.)
 " 28 Sechskantmutter für 23
 " 29 Sicherungsscheib. f. Dr. 23
 " 30 Aufstieg
 " 31 Kettenrad-Stelling
 " 32 Aeußerer Staubdeckel im Zahnkranz
 " 32a Innerer Staubdeckel im Zahnkranz
 " 32b Filzring
 " 33 Kette für Zugstängchen
 " 34 Helmölter
 " 35 Bandage
 " 36 Bandagenschr. m. Mutter
 " 37 Verbindungsschraube m. Mutter für Zugstange
 " 38 Kleiner Schlüssel
 " 39 Großer Schlüssel
 " 40 Umschalter komplett
 " 41 Zugstange am oberen Rahmenrohr
 " 42 Federhülse
 " 43 Leitbügelkette
 " 44 Leitbügel
 " 45 Zugstange am hinteren Rahmenrohr
 " 46 Zahnkranz
 " 47 Kettenspanner
 " 47a Mutter für Dr. 47
 " 48 Kompl. Gestänge
 133 Kugelhalter
 18 Kugelhalter
 148 Kugelhalter
 149 Kugelhalter</p> |
|---|---|

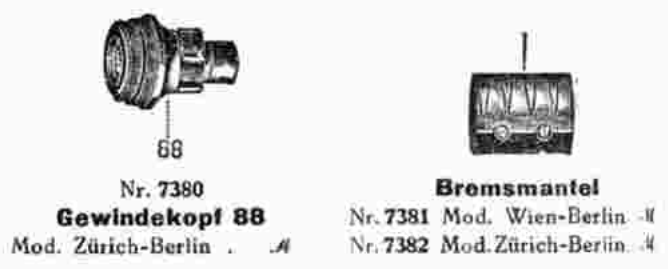

Nr. 7380 **Gewindekopf 88**
 Mod. Zürich-Berlin
 Nr. 7381 Mod. Wien-Berlin
 Nr. 7382 Mod. Zürich-Berlin
 Nr. 7385 **Achskonus 91 c**



Nr. 7386 **Kompl. Spindel, Mod. 1910**



Nr. 7387 **Stellkonus, Mod. 05**
 Nr. 7388 **Festkonus, Mod. 05**



Nr. 7389 **Kompl. Spindel, Mod. 05**



Nr. 7391 **Festkonus, Mod. 07**



Nr. 7390
Kompl. Spindel, Mod. 07

Ersatzteile für Rotax-Freilaufnaben Modell 1918



Nr.	Part Name
7410/18 ₁	Nabenkörper . . .
18 ₂	Doppelkonus . . .
18 ₃	Bremskonus . . .
18 ₄	Antriebschraube . . .
18 ₅	Kugelring . . .
18 ₆	Achse . . .
18 ₇	Gegenmutter . . .
18 ₈	Staubdeckel . . .
18 ₉	Staubdeckel . . .
18 ₁₀	Bremsbacken . . .
18 ₁₁	Staubdeckel . . .
18 ₁₂	Feder für Bremsbacken . . .
18 ₁₃	Aufstieg . . .
18 ₁₄	Stellkonus . . .
18 ₁₅	Kugelring . . .
18 ₁₆	Achsmutter . . .
18 ₁₇	Hebel . . .
18 ₁₈	Hebelschelle . . .
18 ₁₉	Mutter zu 18 ₁₈ . . .
18 ₂₀	Schraube zum Hebel . . .
18 ₂₁	Mutter dazu . . .
18 ₂₂	Gewölbte Scheibe . . .
18 ₂₃	Federring zu 18 ₁₂ . . .
18 ₂₄	Federring zu 18 ₁₂ . . .

Ersatzteile für Rotax-Freilaufnaben Modell 1909

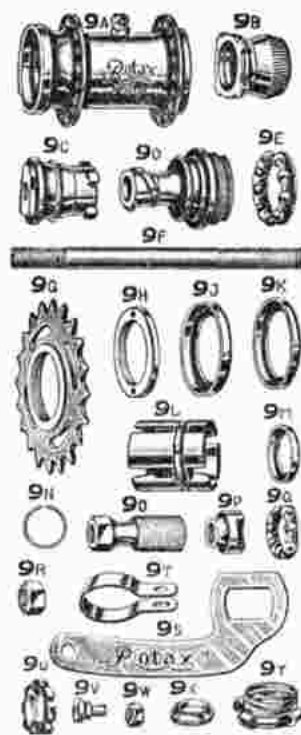

Nr.	Part Name
7411/9 _a	Nabenkörper . . .
9 _b	Doppelkonus . . .
9 _c	Bremskonus . . .
9 _d	Antriebschraube . . .
9 _e	Kugelring . . .
9 _f	Achse . . .
9 _h	Gegenmutter . . .
9 _i	Staubscheibe . . .
9 _k	Staubscheibe . . .
9 _l	Bremsbacken . . .
9 _m	Staubdeckel . . .
9 _n	Bremsbackenhalter . . .
9 _o	Aufstieg . . .
9 _p	Stellkonus . . .
9 _q	Kugelring . . .
9 _r	Achsmutter . . .
9 _s	Hebel . . .
9 _t	Hebelschelle . . .
9 _u	Gegenmutter . . .
9 _v	Schraube zum Hebel . . .
9 _w	Mutter dazu . . .
9 _x	Gewölbte Scheibe . . .
9 _y	Hemmungsleder . . .

Ersatzteile für Rotax-Freilaufnaben Modell 1907



Nr.	Part Name
7412/7 ₁	Nabenkörper . . .
7 ₂	Doppelkonus . . .
7 ₃	Bremskonus . . .
7 ₄	Achse . . .
7 ₅	Antriebschraube . . .
7 ₆	Kugelring . . .
7 ₇	Staubscheibe . . .
7 ₈	Gegenmutter . . .
7 ₉	Stellkonus . . .
7 ₁₀	Kugelring . . .
7 ₁₁	Achsmutter . . .
7 ₁₂	Bremsbacken . . .
7 ₁₃	Bremsbackenhalter . . .
7 ₁₄	Feder für 7 ₁₂ . . .
7 ₁₅	Kugelring . . .
7 ₁₆	Staubdeckel . . .
7 ₁₇	Führung f. Bremskonus . . .
7 ₁₈	Unterlegscheibe . . .
7 ₁₉	Schraube zum Hebel . . .
7 ₂₀	Mutter dazu . . .
7 ₂₁	Hebel . . .
7 ₂₂	Hebelschelle . . .
7 ₂₃	Schraube . . .
7 ₂₄	Staubdeckel . . .
7 ₂₅	Aufstieg . . .

Ersatzteile für Rotax-Freilaufnaben Modell 1904



Nr.	Part Name
7413/4 ₁	Nabenkörper . . .
4 ₂	Doppelkonus . . .
4 ₃	Bremskonus . . .
4 ₄	Achse . . .
4 ₅	Antriebschraube . . .
4 ₆	Kugelring . . .
4 ₇	Staubdeckel . . .
4 ₈	Gegenmutter . . .
4 ₉	Stellkonus . . .
4 ₁₀	Kugelring . . .
4 ₁₁	Achsmutter . . .
4 ₁₂	Bremsbacken . . .
4 ₁₃	Bremsbackenhalter . . .
4 ₁₄	Feder zu 4 ₁₂ . . .
4 ₁₅	Kugelring . . .
4 ₁₆	Staubdeckel . . .
4 ₁₇	Führung f. Bremskonus . . .
4 ₁₈	Unterlegscheibe . . .
4 ₁₉	Schraube zum Hebel . . .
4 ₂₀	Mutter . . .
4 ₂₁	Hebel . . .
4 ₂₂	Hebelschelle . . .
4 ₂₃	Aufstieg . . .

Ersatzteile für Badenia-Freilaufnabe Mod. 09-25

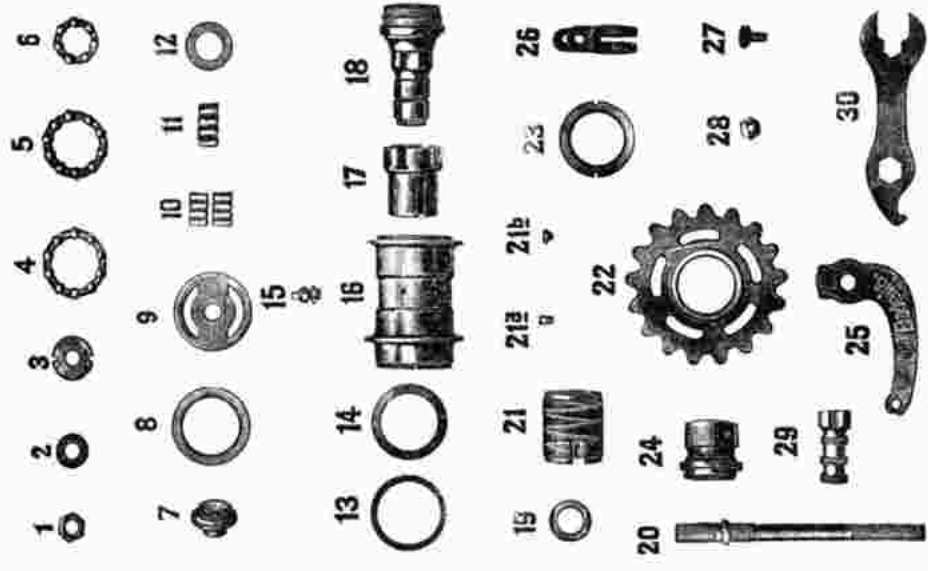

Nr.		Nr.	
7430/1	Achsmutter . . .	7430/18	Kupplungs-konus . . .
2	Kugelscheibe	19	Kontremutter
3	Gegenmutter	20	Achse . . .
4	Kugelring . . .	21	Bremsmantel
6	dto.	21 a	Schraube zum Hebelkonus,
6	dto.	21 b	Schraube zum Bremsmantel .
7	Stellkonus . . .	23	Gegenring . .
8	Staubdeckel . .	24	Hebelkonus
9	dto.	25	Bremshebel
10	8 Bremsrollen	26	Schelle dazu .
11	4 Antriebsrollen	27	Schraube dazu
12	Filzring	28	Mutter
13	dto.	29	Aufstieg . . .
14	dto.	30	Schlüssel . . .
15	Oeler		
16	Nabengehäuse		
17	Rollenführung .		

Ersatzteile für Badenia-Freilaufnabe Mod. 26

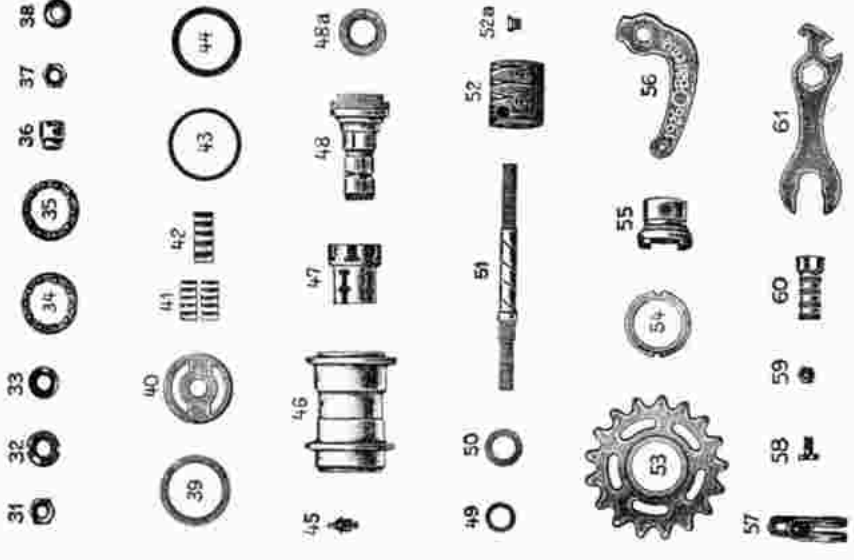

Nr.		Nr.	
7431/81	Achsenmutter	7431/47	Rollenführungs-Ring
32	Gegenmutter	48	Kuppelungskonus
33	Hohlscheibe . .	48 a	Staubring kompl.
34	Kugelführungsring	49	Federring . . .
35	dto.	50	Federring-Sicherungsscheibe
36	Stellkonus . . .	51	Achse
37	Feststellmutter .	52	Bremsmantel
38	Kugelscheibe	52 a	Bremsmantel-schraube
39	Staubdeckel, rechts . . .	54	Gegenmutter
40	Staubdeckel, links . . .	55	Hebelkonus . . .
41	Rollen dünn, 10 Stück . . .	56	Bremshebel . . .
42	Roll. dick, 5 Stück	57	Befestigungsband
43	Filzring	58	Schraube dazu . c
44	dto.	60	Aufsteiger . . .
45	Oeler	61	Schlüssel
46	Nabengehäuse		

Ersatzteile für Viktoria-Freilaufnabe

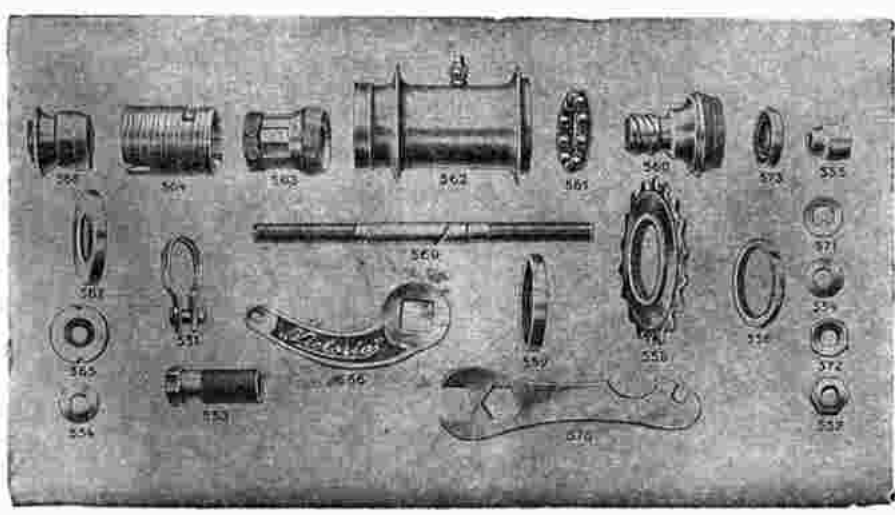

Nr.		Nr.	
7432/551	Hebelschelle mit Schraube und Mutter . . .	7432/563	Mitnehmer-Doppelkonus . . .
552	Achsenmutter	564	Bremszylinder komplett . . .
553	Aufsteiger . . .	565	Hebelmutter . . .
554	rechte bzw. linke Beilagscheibe	566	Bremshebel . . .
555	Achsenstellkonus . .	567	linker Staubdeckel .
556	Zahnkranzgegenmutter	568	Bremshebel-festkonus
557	Kugelring	569	Achse
559	rechter Staubdeckel .	570	Schlüssel
560	Gewindekopf	571	Nasenscheibe
561	Gr. Kugelring	572	Stellkonus-gegenmutter
562	Nabenkörper mit Oeler . . .	573	Gewindekopf-staubdeckel .

Ersatzteile für Astoria-Rennmodell 1912

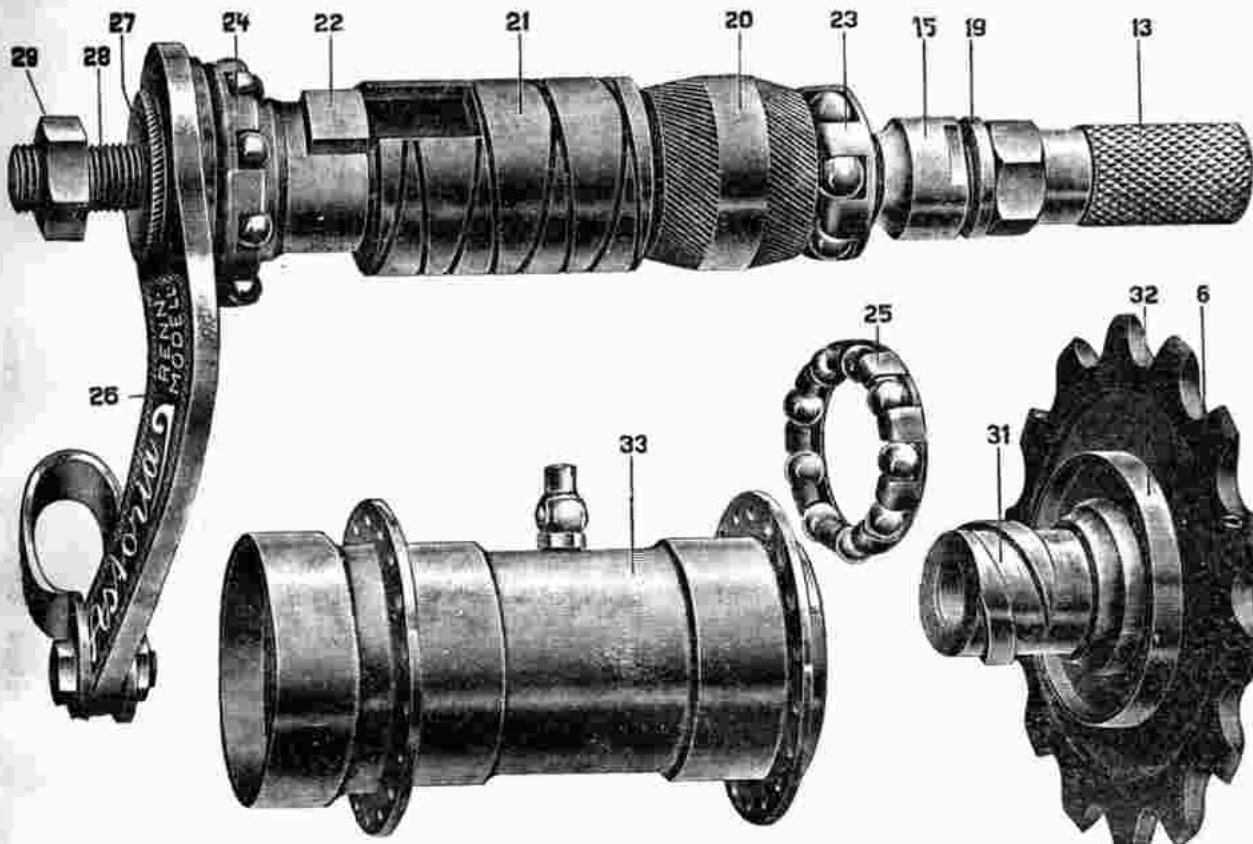

- | | |
|---------|------------------------|
| Nr. | |
| 7450/13 | Aufstieg |
| 15 | Kleiner Konus |
| 19 | Unterleg-
scheibe |
| 20 | Doppelkonus |
| 21 | Bremsmantel |
| 22 | Hebelkonus |
| 23 | Kleiner Kugel-
ring |
| 24 | Großer Kugel-
ring |
| 25 | Mittlerer
Kugeling |
| 26 | Hebel |
| 27 | Kontremutter |
| 28 | Achse |
| 29 | Mutter |
| 31 | Kettenkranz-
konus |
| 32 | Staubscheibe |
| 33 | Nabengehäuse |
| 34 | Staubscheibe |

Ersatzteile für Astoria-Freilauf

Modell 190

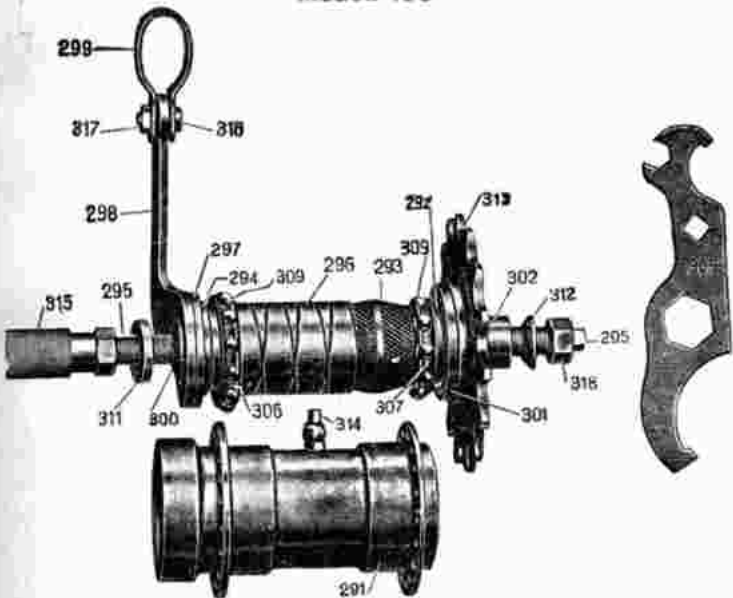

- | | | | |
|----------|--|----------|--------------------------------------|
| Nr. | | Nr. | |
| 7451/139 | Unterlegscheibe | 7451/300 | Befestigungsmutter
zum Bremshebel |
| 291 | Gehäuse m Oeler 314 | 301 | Staubkapsel |
| 292 | Kettenkranzkonus | 302 | Kleiner Konus |
| 293 | nicht mehr lieferbar,
dafür läßt sich
Bremsmuffe Nr. 25328
verwenden. | 303 | Staubdeckel |
| 294 | Bremshebelkonus | 304 | Kettenkranz-
Kontremutter |
| 295 | Nabenachse | 305 | Montageschlüssel |
| 296 | Bremskörper | 306 | Großer Kugellautring |
| 297 | Platte zum Brems-
hebelkonus | 307 | Mittl. Kugellautring |
| 298 | Bremshebel | 308 | Klein. Kugellautring |
| 299 | Hebelklemme mit
Schraube 810 und
Mutter 817 | 311 | Linke Druckscheibe |
| | | 312 | Rechte Druckscheibe |
| | | 315 | Aufstieg |
| | | 318 | Achsmutter |

Ersatzteile für

Astoria-Freilauf

Modell 1925

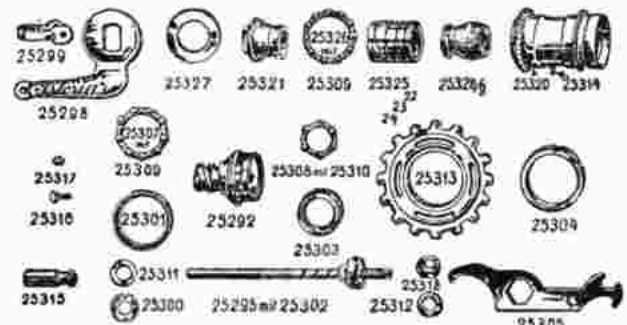

- | | |
|------------|----------------------------|
| Nr. | |
| 7452/25292 | Kettenkranzstück |
| 25295 | Nabenachse |
| 25298 | Bremshebel |
| 25299 | Hebelschelle mit Schraube |
| 25300 | Befestigungsmutter |
| 25301 | Staubkapsel |
| 25302 | Kleiner Konus |
| 25303 | Staubdeckel zu 25292 |
| 25304 | Kettenkranz-Gegenmutter |
| 25305 | Montageschlüssel |
| 25307 | Mittlerer Kugellautring |
| 25308 | Kleiner Kugellautring |
| 25311 | Linke Druckscheibe |
| 25312 | Rechte Druckscheibe |
| 25315 | Aufstieg |
| 25318 | Achsmutter |
| 25320 | Gehäuse mit Oeler 25314 |
| 25321 | Bremshebelkonus |
| 25325 | Bremskörper |
| 25326 | Großer Kugellautring |
| 25327 | Platte zum Bremshebelkonus |
| 25328 | Bremsmuffe |

Ersatzteile für **Komet-Freilaufnabe**, Modell K 24

Teilverzeichnis.

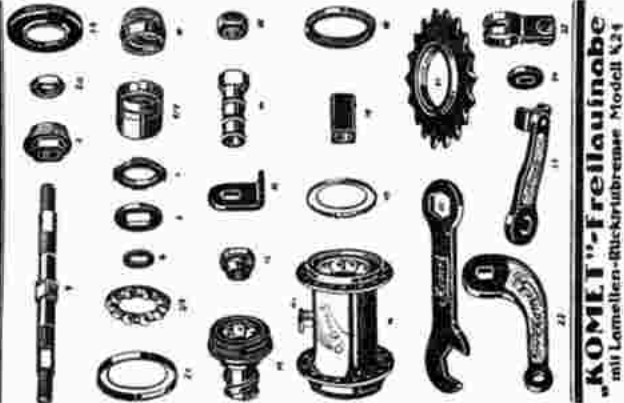

"KOMET"-Freilaufnabe
mit Lamellen-Rückbremse Modell K 24

- Nr.
- 7465/1 Achse
 - 2 Linker Konus
 - 2a Gegenmutter
 - 2b Linker Öldeckel
 - 2c Rechter Staubdeckel
 - 3 Großer Kugelring
 - 4 Sicherungsscheibe
 - 5 Kleiner Kugelring
 - 6 Bremscheiben (3 Stück)
 - 7 Rot. Bremscheiben (3 St.)
 - 8/9 Kupplungsstück
(wird nur kompl. gelief.)
 - 10 Antriebskonus
 - 11 Antrieber

- Nr.
- 7465/11a Öldeckel
 - 12 Rechter Konus
 - 13 Achsenhalter
 - 14 Aufstieg
 - 15 Mutter
 - 16 Nabenhülse
 - 16a Klappoeler
 - 17 Rechter Öldeckel
 - 18 Bremschülse
 - 19 Gegenring
 - 20 Schlüssel
 - 22 Bremshebel
 - 23 Klauenhebel
 - 24 Gegenmutter
 - 25 Bandage

Ersatzteile für **Mundus-Freilaufnabe**

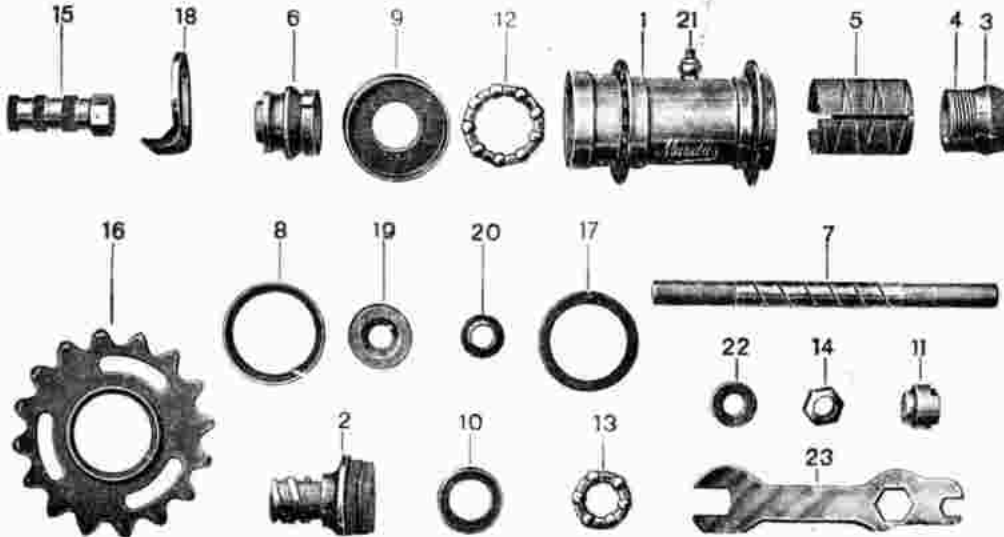

- Nr.
- 7466/1 Nabenkörper
 - 2 Antrieber
 - 3 Mitnehmer
 - 4 Doppelte Schraubenfeder
 - 5 Bremsmantel
 - 6 Bremskonus
 - 7 Achse
 - 8 Rechter Staubdeckel
 - 9 Linker
 - 10 Staubdeckel im Antrieber
 - 11 Konus im Antrieber
 - 12 Großer Kugelring
 - 13 Kleiner
 - 14 Achsmutter
 - 15 Aufstieg
 - 17 Kontremutter
 - 18 Bremshebel
 - 19 Große Unterlegscheibe
 - 20 Kleine
 - 21 Helmöler
 - 22 Kleine rechte Unterlegscheibe
 - 23 Schlüssel

Ersatzteile für **Union-Freilaufnabe**

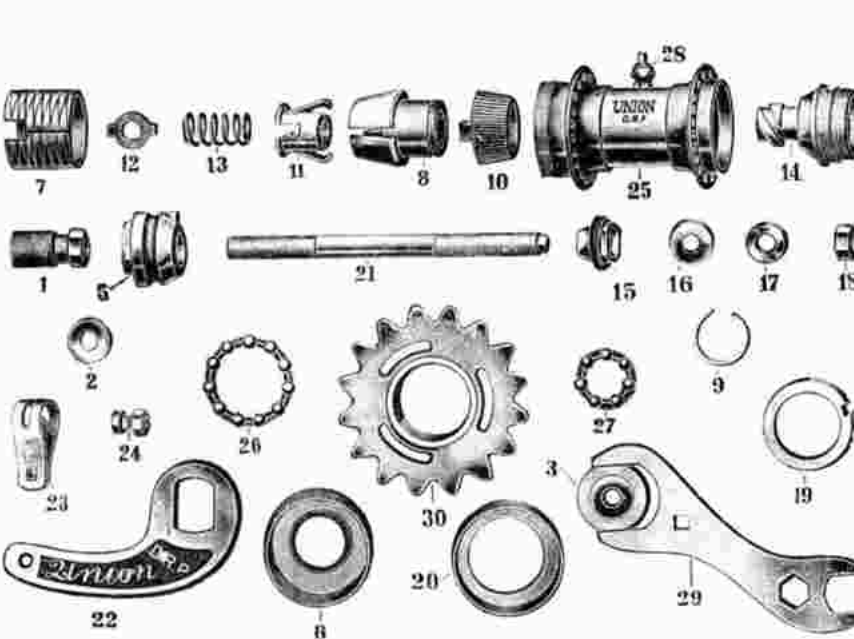

- Nr.
- 7467/1 Aufstieg
 - 2 Hohle Unterlegscheibe
 - 3 Gewölbte Sicherungsmutter
 - 5 Hebelkonus
 - 5a Nase dazu
 - 6 Staubkappe für Hebelkonus
 - 7 Bremsmantel
 - 8 Kuppelmuffe
 - 9 Federring
 - 10 Antriebskonus
 - 11 Hilfskupplung
 - 12 Federwiderlager
 - 13 Spiralfeder
 - 14 Treiber
 - 15 Treiberkonus
 - 16 Gewölbte Unterlegscheibe
 - 17 Flache Unterlegscheibe
 - 18 Mutter
 - 19 Kettenradstellung
 - 20 Staubkappe für Treiber
 - 21 Achse
 - 22 Bremshebel
 - 23 Bandage
 - 24 Schraube mit Mutter dazu
 - 25 Nabengehäuse
 - 26 Großer Kugelring
 - 27 Kleiner Kugelring
 - 28 Helmöler
 - 29 Schraubenschlüssel

Nr. 7480 **Ersatzteile für „Dürkopp“ Freilaufbremsnabe**

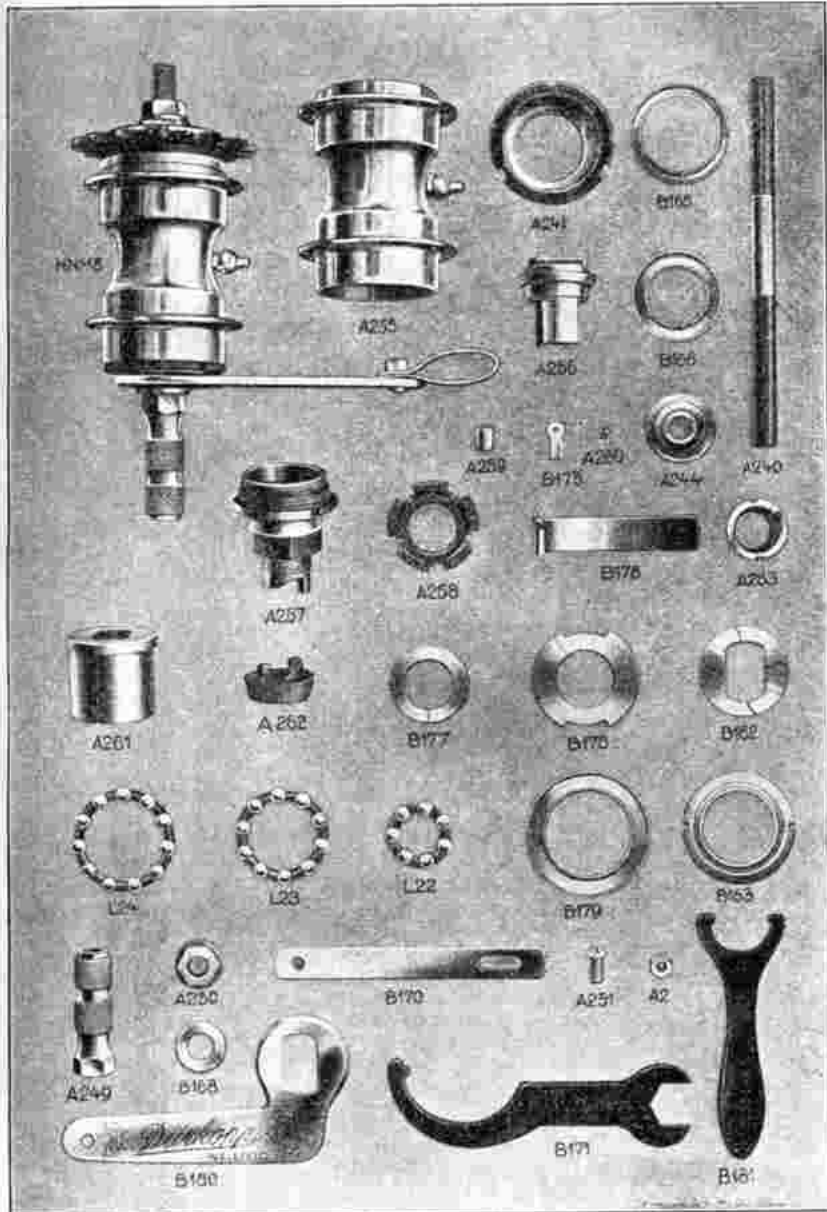

- H. N. M. 8 Freilaufnabe, kompl.
- A. 2 Mutter zur Schellenschraube
- A. 240 Freilaufachse
- A. 241 Linke Schale
- A. 244 rechter Stellkonus.
- A. 249 Auftritt.
- A. 250 Achsmutter
- A. 251 Schellenschraube
- A. 255 Nabengehäuse
- A. 256 linker Konus
- A. 257 Antrieb
- A. 258 Rollenführungskorb
- A. 259 Walze (5 Stück)
- A. 260 Walzenfederschraube
- A. 261 Bremshülse
- A. 262 Bremskonus
- A. 263 Ringmutter zum Antrieb
- B. 162 kleine Brems Scheibe (2 Stück)
- B. 163 Zahnkranzmutter
- B. 165 Staubschutzring zur linken Schale
- B. 166 " zum " Konus
- B. 168 Achsenscheibe
- B. 170 Schelle zum Hebel
- B. 171 Schlüssel
- B. 175 Walzenfeder (5 Stück)
- B. 176 Schleiffeder zum Rollenführungskorb
- B. 177 Deckscheibe zum Bremskonus
- B. 178 große Brems Scheibe (3 Stück)
- B. 179 Verschußdeckel
- B. 180 Hebel
- B. 191 Zapfenschlüssel
- L. 22 Kugelhaltering für den Stellkonus
- L. 23 " " die linke Schale
- L. 24 " " den Antrieb

Ersatzteile für kettenlose „Dürkopp Bremsnabe

(soweit sie von der üblichen Nabe abweichen)

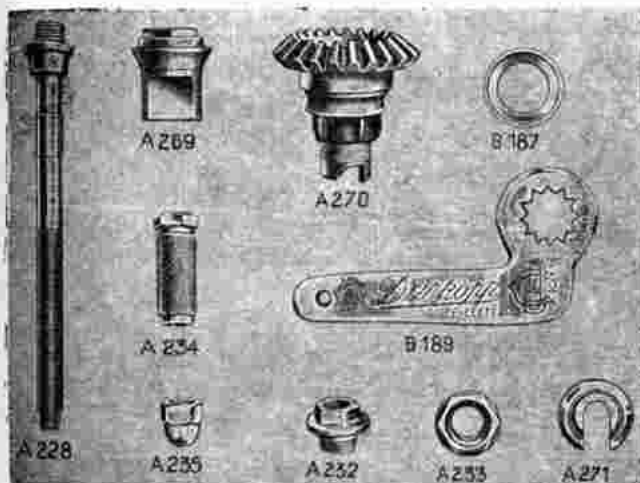

A 448

- Nr. 7481 A. 228 Hinterradkonus mit Achse
- A. 262 Exzentrische Stellmutter
- A. 233 Gegenmutter zur exzentr. Stellmutter
- A. 234 Auftritt.
- A. 235 Hinterradachsen-Verschußmutter
- A. 269 Linker Konus
- A. 270 Antrieb mit 28 Zähnen
- A. 271 Vorlegscheibe zur exzentr. Stellmutter
- A. 448 Planetenradgehäuse f. Doppeltorpedo
- B. 187 Staubschutzring für den Antrieb
- B. 188 Verschußdeckel " "
- B. 189 Hebel
- B. 190 Schelle zum Hebel

Ersatzteile für „Atlas“ Freilaufbremsnabe

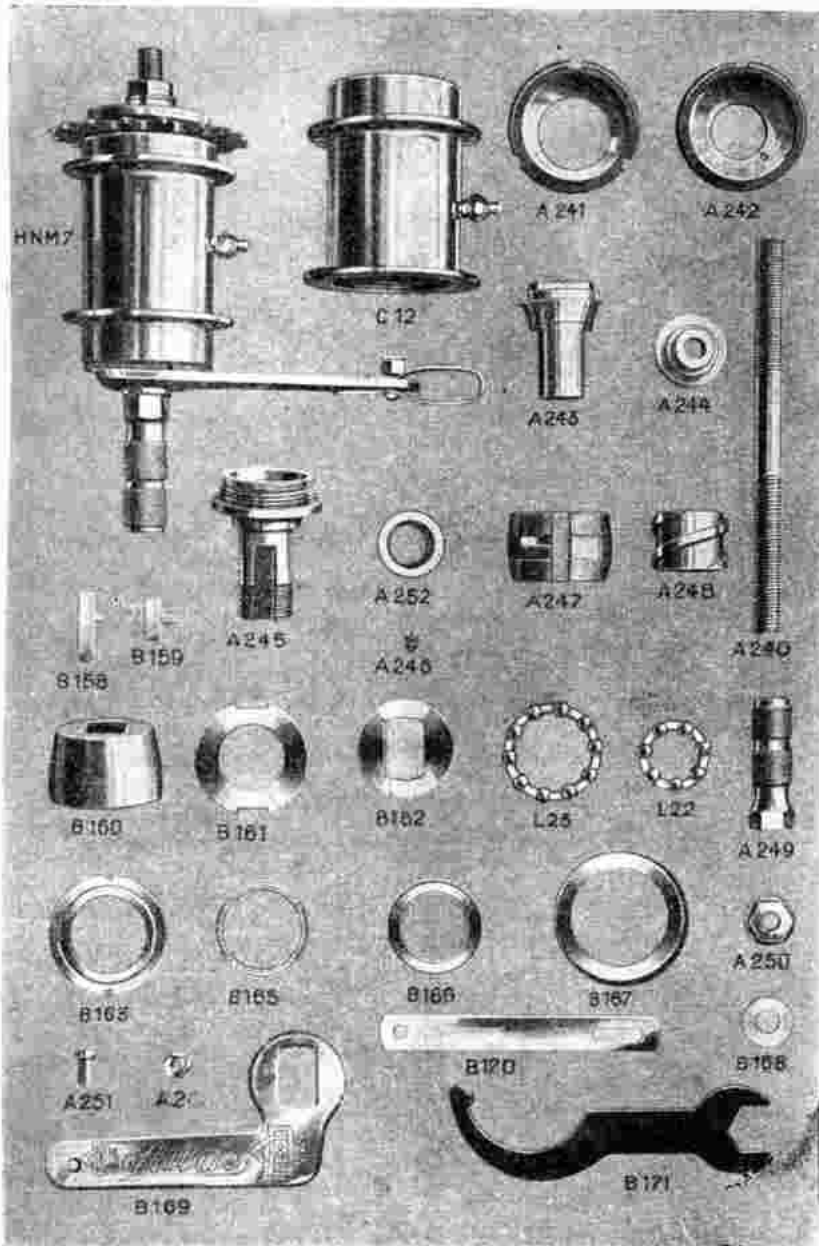

Nr. 7495

- A. 2 Mutter zur Schellenschraube
- A. 240 Achse
- A. 241 Linke Schale
- A. 242 Rechte
- A. 243 Linker Konus
- A. 244 Rechter Stellkonus
- A. 245 Antrieb
- A. 246 Spitzschraube zur Ringmutter
- A. 247 Schneckenmutter
- A. 248 Antriebsschnecke
- A. 249 Auftritt
- A. 250 Achsmutter
- A. 251 Schellenschraube
- A. 252 Ringgegenmutter
- B. 153 Druckfedern (2 Stück)
- B. 159 Federdruckstücke (2 Stück)
- B. 160 Bremskonus
- B. 161 Große Brems Scheibe (4 Stück)
- B. 162 Kleine
- B. 163 Zahnkranzgegenmutter
- B. 165 Staubring zur linken Schale
- B. 166 zum Konus
- B. 167 Verschlussdeckel
- B. 168 Achsenscheibe
- B. 169 Hebel
- B. 170 Schelle zum Hebel
- B. 171 Schlüssel
- C. 12 Nabengehäuse für N. M. Ia
- L. 22 Kugelring zum Stellkonus
- L. 23 linken Konus

Ersatzteile für Gritzner-Helios-Freilaufnabe

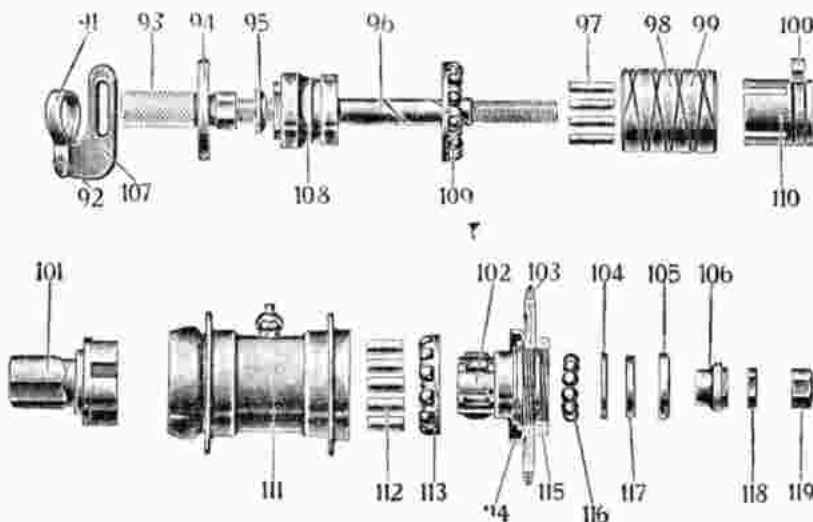

- | Nr. | | Nr. | |
|------|--------------------------|------|--------------------------|
| 7496 | 91 Bremsarmschelle | 7596 | 107 Bremsarm |
| | 92 Schraube mit Mutter | | 108 Bremskonus |
| | 93 Aufstieg | | 109 Kugelring |
| | 94 Großer Öldeckel | | 110 Rollenhalter |
| | 95 Unterlegscheibe | | 111 Nabengehäuse |
| | 96 Achse | | 112 Antrieberolle (5St.) |
| | 97 Bremsrollen (4 Stck.) | | 113 Kugelring |
| | 98,99 Bremsmantel | | 114 Staubdeckel |
| | 101 Schleppfeder | | 115 Kontring |
| | 102 Bremsgriff | | 116 Kugeln |
| | 102 Antrieber | | 117 Filzring |
| | 104 Kugeldeckscheibe | | 118 Kontremutter |
| | 105 Kleiner Öldeckel | | 119 Achsmutter |
| | 106 Stellkonus | | |

Ersatzteile
für ältere Modelle der
Gritzner-Freilaufnaben
gegen Einsendung des betr. Modells zum Teil noch lieferbar.

Einzelteile für N. S. U. Freilaufnaben

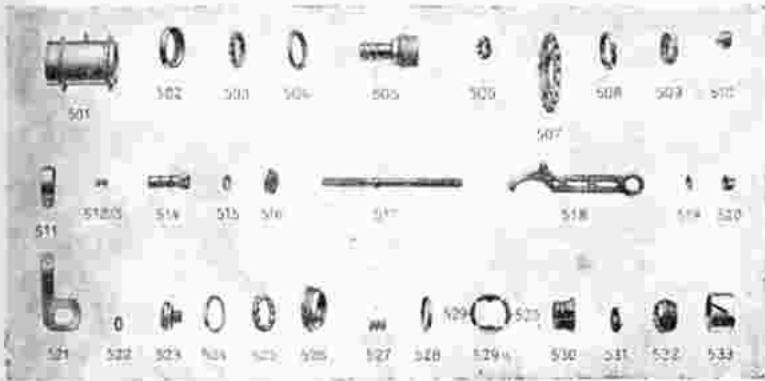

Nr. 7515 für N. S. U.-Modell 1905

- | | |
|----------------------------------|----------------------------------|
| 501 Nabenkörper mit Öl | 518 Schlüssel |
| 502 Lagerschale, rechts | 519 Unterlagscheibe |
| 503 Kugelhaltering | 520 Hinterräumutter |
| 504 Ölhaltering, komplett | 521 Bremshebelarm |
| 505 Antreiber | 522 Regulierscheibe |
| 506 Kugelhalterscheibe | 523 Bremsblockkonus, links |
| 507 Zahnkranz | 524 Staubdeckel m. Filzring |
| 508 Kontremutter | 525 Kugelhaltering |
| 509 Ölscheibe | 526 Lagerschale, links |
| 510 Konus, rechts, stellbar | 527 Spiralfeder |
| 511 Rohrschelle | 528 Bremsbackenhaltering |
| 512 Mutter hierzu | 529 Bremsbacken ohne Nase |
| 513 Schraube hierzu | 529a Bremsbacken mit Nase |
| 514 Auftritt | 530 Bremsbackenträger |
| 515 Unterlagscheibe | 531 Arretierscheibe |
| 516 Kontremutter | 532 Kupplungsmuffe |
| 517 Achse | 533 Messingbremschülse |

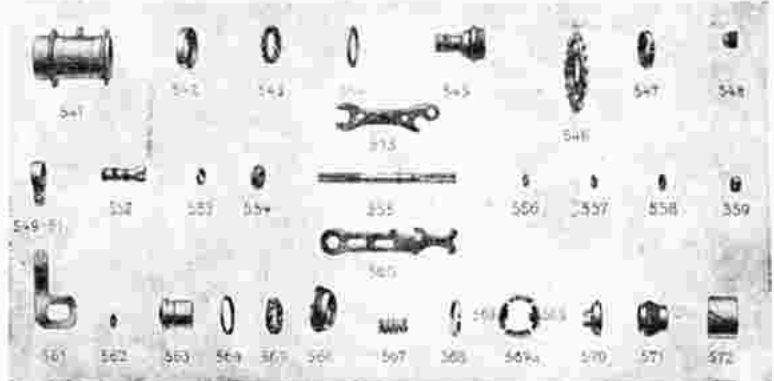

Nr. 7516 für N. S. U.-Modell 1912

- | | |
|-------------------------------|--|
| 541 Nabenkörper mit Öl | 559 Mutter, äußere |
| 542 Lagerschale, rechts | 560 Hakenschlüssel |
| 543 Kugelhaltering | 561 Bremshebelarm |
| 544 Ölhaltering | 562 Regulierscheibe |
| 545 Antreiber | 563 Bremsblockkonus, links |
| 546 Zahnkranz | 564 Ölhaltering |
| 547 Kontremutter | 565 Kugelhaltering |
| 548 Konus, rechts | 566 Lagerschale, links |
| 549 Rohrschelle | 567 Spiralfeder |
| 550 Mutter hierzu | 568 Bremsbackenhaltering |
| 551 Schraube hierzu | 569 Bremsback. mit Ansatz |
| 552 Auftritt | 569a Bremsback. ohne Ansatz |
| 553 Unterlagscheibe | 570 Bremsbackenträger |
| 554 Kontremutter | 571 Friktionsmuffe mit drei
Streifedern |
| 555 Achse | 572 Messingbremschülse |
| 556 Unterlagscheibe | 573 Konusschlüssel |
| 557 Kontremutter | |
| 558 Unterlagscheibe, äußere | |



Nr. 7517 für N. S. U.-Modell 1914

- | | |
|----------------------------|-------------------------------|
| 581 Nabenkörper mit Öl | 599 Unterlagscheibe m. Nase |
| 582 Kugelring | 600 Kontremutter hierzu |
| 583 Ölhaltering | 601 Unterlagscheibe, äußere |
| 584 Antreiber | 602 Mutter |
| 585 Kugelring | 603 Hakenschlüssel |
| 586 Ölhaltering | 604 Bremshebelarm |
| 587 Staubdeckel | 605 Regulierscheibe |
| 588 Kontremutter | 606 Staubdeckel |
| 590 Konus | 607 Kugelhaltering mit Kug. |
| 591 Konusschlüssel | 608 Bremsblockkonus |
| 592 Rohrschelle | 609 Einsteikonus |
| 593 Mutter dazu | 610 Spiralfeder |
| 594 Schraube | 611 Bremsbacken (1 Paar) |
| 595 Auftritt | 612 Federring |
| 596 Unterlagscheibe | 613 Bremskonus |
| 597 Gegenmutter | 614 Streiffeder |
| 598 Achse | 615 Friktionskonus |



Nr. 7518 für N. S. U.-Modell 1920

- | | |
|--|----------------------------------|
| 621 Nabenkörper mit Öl | 640 Konusschlüssel |
| 622 Kugelhaltering hierzu | 641 Konus |
| 623 Ölring | 642 Unterlagscheibe m. Nase |
| 624 Filzring | 643 Gegenmutter hierzu |
| 625 Antreiber | 644 Unterlagscheibe, äußere |
| 626 Kugelhaltering hierzu | 645 Achsmutter |
| 627 Ölring | 646 Bremshebelarm |
| 628 Ölscheibe | 647 Blockierungsstift |
| 629 Staubdeckel, rechts | 648 Linker Staubdeckel |
| 630 Filzring | 649 Ölring |
| 631 Zahnkranz | 650 Filzring |
| 632 Gegenmutter mit Staub-
deckel | 651 Kugelhaltering mit Kug. |
| 633 Rohrschelle | 652 Hebelkonus |
| 634 Mutter hierzu | 653 Spiralfeder |
| 635 Schraube hierzu | 654 Bremsbacken (1 Paar) |
| 636 Auftritt | 655 Federring |
| 637 Unterlagscheibe | 656 Bremskonus |
| 638 Gegenmutter | 657 Kupplungsfeder |
| 639 Achse | 658 Friktionskonus |
| | 659 Hakenschlüssel |

Ersatzteile für N. S. U.-Freilaufnaben



Nr. 7530 für Modell 1922

<p>661 Nabenkörper . . .</p> <p>662 Kugelring . . .</p> <p>663 Oelring . . .</p> <p>664 Filzring . . .</p> <p>665 Antrieber . . .</p> <p>666 Kugelkäfig . . .</p> <p>667 Staubdeckel . . .</p> <p>669 Oelring . . .</p> <p>670 Filzring . . .</p> <p>671 Gegenmutter . . .</p> <p>672 Rohrschelle . . .</p> <p>673 Mutter dazu . . .</p> <p>674 Schraube dazu . . .</p> <p>675 Auftritt . . .</p> <p>676 Unterlegscheibe . . .</p> <p>677 Gegenmutter . . .</p> <p>678 Achse . . .</p> <p>679 Konus . . .</p>	<p>680 Unterlegscheibe . . .</p> <p>681 Gegenmutter . . .</p> <p>682 Unterlegscheibe . . .</p> <p>683 Achsmutter . . .</p> <p>684 Hakenschlüssel . . .</p> <p>685 Bremshebel . . .</p> <p>686 Blockierstift . . .</p> <p>687 Staubdeckel links . . .</p> <p>688 Oelring . . .</p> <p>689 Filzring . . .</p> <p>690 Kugerring . . .</p> <p>691 Hebelkonus . . .</p> <p>692 Spiralfeder . . .</p> <p>693 Bremsbacken 1 Paar . . .</p> <p>694 Federring . . .</p> <p>695 Bremskonus . . .</p> <p>696 Kupplungsleder . . .</p> <p>697 Friktionskonus . . .</p>
---	--

Nr. 7531 für Modell 1924

<p>701 Nabenkörper . . .</p> <p>702 Kugelkäfigm. Kugeln . . .</p> <p>703 Antrieber . . .</p> <p>704 Kugelkäfigm. Kugeln . . .</p> <p>705 Innerer Laufring . . .</p> <p>706 Oelring . . .</p> <p>707 Filzring . . .</p> <p>708 Beilagring . . .</p> <p>709 Filzring . . .</p> <p>710 Dichtungsring . . .</p> <p>711 Staubdeckel, rechts . . .</p> <p>712 Zahnkranz . . .</p> <p>713 Gegenmutter . . .</p> <p>714 Rohrschelle . . .</p> <p>715 Mutter hierzu . . .</p> <p>716 Schraube hierzu . . .</p> <p>717 Auftritt . . .</p> <p>718 Unterlegscheibe . . .</p> <p>719 Gegenmutter . . .</p>	<p>720 Achse . . .</p> <p>721 Unterlagscheib. m. N. . .</p> <p>722 Gegenmutter . . .</p> <p>723 Unterlagscheib., auß. . .</p> <p>724 Achsmutter . . .</p> <p>725 Bremshebelarm . . .</p> <p>726 Blockierstift . . .</p> <p>727 Staubdeckel, links . . .</p> <p>728 Filzring . . .</p> <p>7-9 Oelring . . .</p> <p>730 Kugelkäfigm. Kugeln . . .</p> <p>731 Hebelkonus . . .</p> <p>732 Spiralfeder . . .</p> <p>733 Bremsbacken 1 Paar . . .</p> <p>734 Federring . . .</p> <p>735 Bremskonus . . .</p> <p>736 Kupplungsleder . . .</p> <p>737 Friktionskonus . . .</p> <p>738 Hakenschlüssel . . .</p>
---	---

Ersatzteile für Adler-Freilaufnabe Modell 13/14

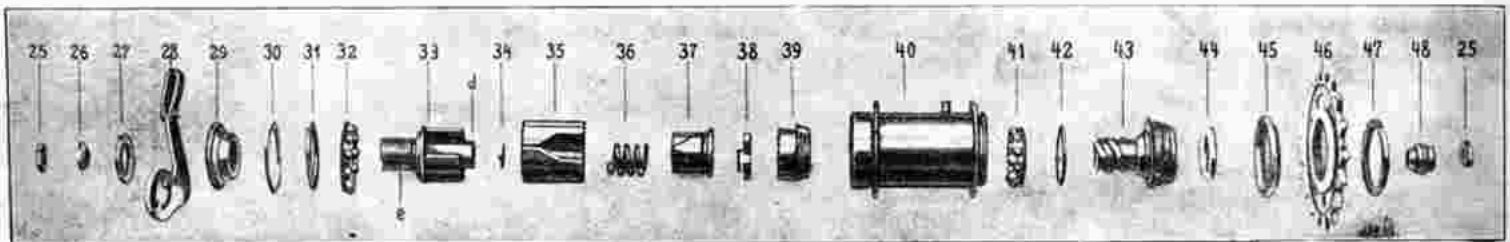

<p>Nr. 7532/25 Achsmutter . . .</p> <p>26 Beilegscheibe . . .</p> <p>27 Gegenmutter . . .</p> <p>28 Bremsarm . . .</p> <p>29 Linker Konus . . .</p> <p>30 Filzdichtung . . .</p> <p>31 Filzhaltering . . .</p> <p>32 Kugelring . . .</p>	<p>Nr. 7532/33 Bremshalter . . .</p> <p>34 Beilegscheibe . . .</p> <p>35 Bremsmantel . . .</p> <p>36 Bremsspiralfeder . . .</p> <p>37 Bremskeil . . .</p> <p>38 Schleiffeder . . .</p> <p>39 Mitnehmerkonus . . .</p> <p>40 Nabenkörper . . .</p>	<p>Nr. 7532/41 Kugelring . . .</p> <p>42 Staubring . . .</p> <p>43 Kupplungsschraube . . .</p> <p>44 Filzdichtung . . .</p> <p>45 Staubkappe . . .</p> <p>46 Zahnkranz . . .</p> <p>47 Gegenmutter . . .</p> <p>48 Rechter Konus . . .</p>
--	---	--

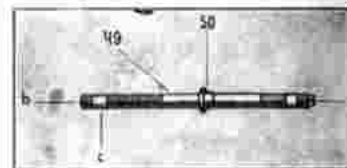

<p>Nr. 7532/49 Achse . . .</p> <p>50 Achsbund . . .</p>	
---	--

Ersatzteile für Adler-Freilaufnabe Modell 08

<p>Nr. 7533/1 Nabengehäuse . . .</p> <p>2 Kugelhaufescheibe . . .</p> <p>3 Achse mit Bund . . .</p> <p>4 Achsbund allein . . .</p> <p>5 Staubkappe . . .</p>	<p>Nr. 7533/6 Unterlegscheibe . . .</p> <p>7 Bremshalter . . .</p> <p>8 Bremsspiralfeder . . .</p> <p>9 Bremsmantel . . .</p> <p>10 Bremskeilstück . . .</p>	<p>Nr. 7533/11 Schleiffeder . . .</p> <p>12 Mitnehmer . . .</p> <p>13 Kupplungsschraube . . .</p> <p>14 Kugelhaltering . . .</p> <p>15 Filzring dazu . . .</p>	<p>Nr. 7533/16 Filzring links . . .</p> <p>17 Rechter Konus . . .</p> <p>18 Linker Konus . . .</p> <p>19 Linke Schale . . .</p> <p>20 Bremsarm . . .</p> <p>21 Gegenmutter dazu . . .</p>
--	--	--	---

Bis auf die Teile Nr. 18 und 19 ist die Ausführung der Adler-Freilaufteile Modell 08 die gleiche, wie Abbildung Modell 13/14, nur sind diese etwas kleiner gehalten.

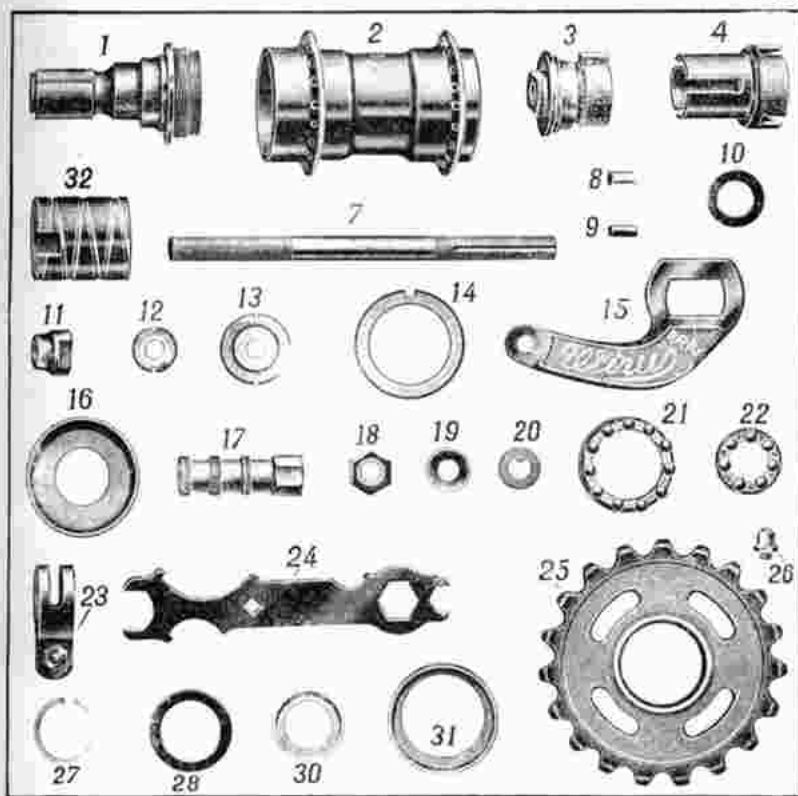

Ersatzteile für Wiru - Freilaufnabe

Nr.		
7550/1	Zahnkranzträger	
2	Nabenhülse	
3	Hebelkonus	
4	Walzenkäfig	
7	Achse	
8	Walzen 6x10 mm	
9	Walzen 4,5x13 mm	
10	Federscheiben	
11	Gewindekonus	
12	Zentriermutter	
13	Hebelmutter	
14	Gewindinger	
15	Bremshebel	
16	Staubdeckel	
17	Aufstieg	
18	Sechskantmutter	
19	Zentrierscheibe	
20	Nasenscheibe	
21	Großer Kugelring	
22	Kleiner Kugelring	
23	Bandage	
24	Montageschlüssel	
26	Oeler	
27	Federring	
28	Deckscheibe	
30	Kleiner Staubdeckel	
31	Großer Staubdeckel	
32	Bremsmantel	

NEW DEPARTURE MODEL C COASTER BRAKE

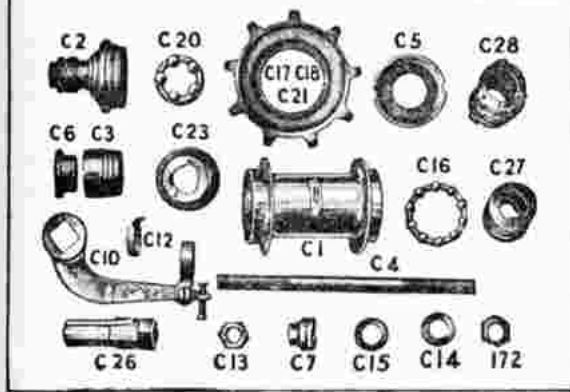

Ersatzteile für amerikanische New Departure (Endee)-Freilaufnabe

Nr.		Nr.	
7551/C1	Nabenhülse	7551 C 13	Achsmutter
2	Antreiber	14	Flache Unterlegscheibe
3	Bremskonus	15	Gewölbte Unterlegscheibe
4	Achse	16	Großer Kugelring
5	Staubdeckel	20	Kleiner Kugelring
6	Mitnehmerkonus	23	Hebelkonus
7	Achskonus	26	Achshülse
10	Bremshebel	27	Bremslamellen
11	Bandage mit Schraube	28	Bremsscheiben
12	Ringfeder	17	Zahnkranz

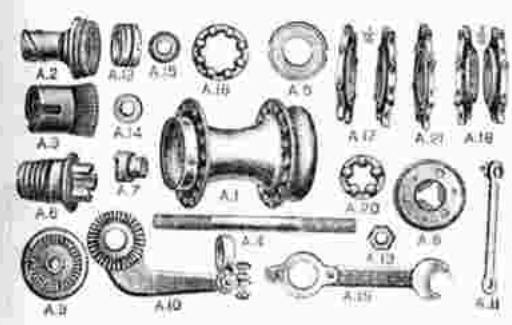

Ersatzteile für New-Departure (Endee)-Freilaufnabe altes Modell (sämtliche Teile wieder lieferbar)

Nr.		Nr.	
7552 A 1	Nabenhülse	7552 A 10	Bremshebel
2	Antreiber	11	Bandage mit Schraube
3	Antriebskonus	12	Konussfeder
4	Achse	13	Achsmutter
5	Staubdeckel	14	Flache Unterlegscheibe
6	Bremskonus	15	Gewölbte Unterlegscheibe
7	Achskonus	16	Großer Kugelring
8	Bremsscheibe	20	Kleiner Kugelring
9	Hebelscheibe	17	Zahnkranz

Ersatzteile für Eadi-Freilaufnabe



Nr.		Nr.	
7553/32	Nabenhülse	7553/41	linke Schale
33	Bremshebel	43	Achsen
34	Bremsband	50	Stellkonus
35	Bremskonus	52	Federringe
36	Bremshebel	53	Federringe
37	Kupplungsbüchse	54	Konus- verlängerung
37a	Federn zu 37	55	Achsansatz
38	Antreiber	56	Kononverlänger
40	rechte Schale		

Falls Eadie-Teil Nr 37 erneuert wird muß unbedingt Schale 40 mit ergänzt werden.

Einzelteile für **Wanderer-Freilaufnabe** Modell 1924-25

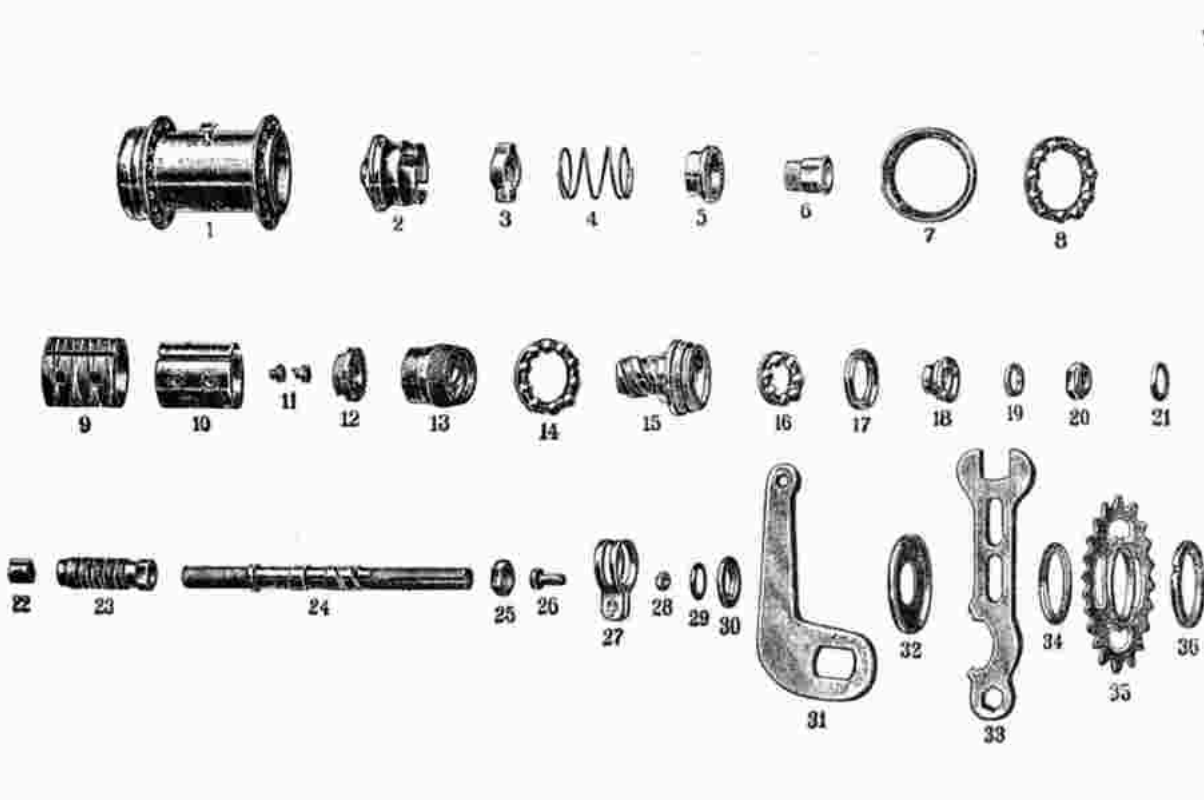

Nr.	Part Name
7566/1	Nabenhülse
2	Linker Konus
3	Mitnehmer
4	Druckfeder
5	Link. Kupplungsring
6	Führungsschraube
7	Staubring
8	Kugelring
10	Bremsmantel
11	Bremsmantelschraube
12	Recht. Kupplungsring
13	Kupplungshülse
14	Kugelring
15	Gewindekopf
16	Kugelring
17	Innere Staubscheibe
18	Losser Konus
19	Nasenscheibe
20	Achsengegenmutter
21	Fassonscheibe
22	Schleppeder
23	Aufstieg
24	Achse
25	Achsmutter
26	Schraube
27	Bandage ohne alles
28	Mutter zu Nr. 26
29	Fassonscheibe
30	Beilegscheibe
31	Bremshebel
32	Staubring
33	Schlüssel
34	Gr. Staubring
35	Konerring

Einzelteile für **Wanderer-Freilaufnabe** Modell 1913



Nr.	Part Name
7567/156	Linker Konus
157	Mitnehmer
158	Staubring
159	Kugelring
160/161	Bremsmantel
162	Nabenhülse
163	Verschlußring
164	Verschlußscheibe
165	Rollenhälter
166	Zahnkranzhülse
167	Kugelring
168	Staubring
169	Losser Konus
170	Nasenscheibe
171	Achsmutter
7567/172	Fassonscheibe
173	Bremsmantelschraube
174	Bremsrollen (4 Stück)
175	Mitnehmerrolle (5 St.)
176	Aufsteiger
177	Achse
178	Mutter
179	Schraube
180	Hebelklemme
181	Mutter
182	Beilegscheibe
183	Bremshebel
184	Link. äußerer Staubring
185	Schlüssel
186	Großer Staubring
187	Gegenmutter

Ersatzteile für **Satan-Freilaufnabe**

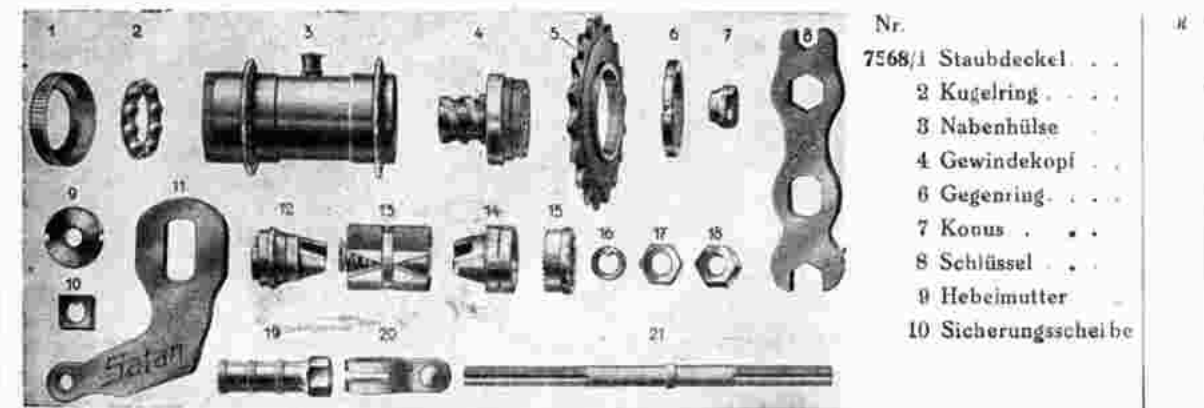

Nr.	Part Name
7568/1	Staubdeckel
2	Kugelring
3	Nabenhülse
4	Gewindekopf
6	Gegenring
7	Konus
8	Schlüssel
9	Hebeimutter
10	Sicherungsscheibe
7568/11	Bremshebel
12	Hebelkonus
13	Bremsbacken kpl.
14	Bremskeil
15	Schneckenmantel
16	Sicherungsscheibe
17	Sicherungsmutter
18	Mutter
19	Aufstieg
20	Bandage kompl.
21	Achse

Ersatzteile für **Granate**-Freilaufnabe Modell 1908

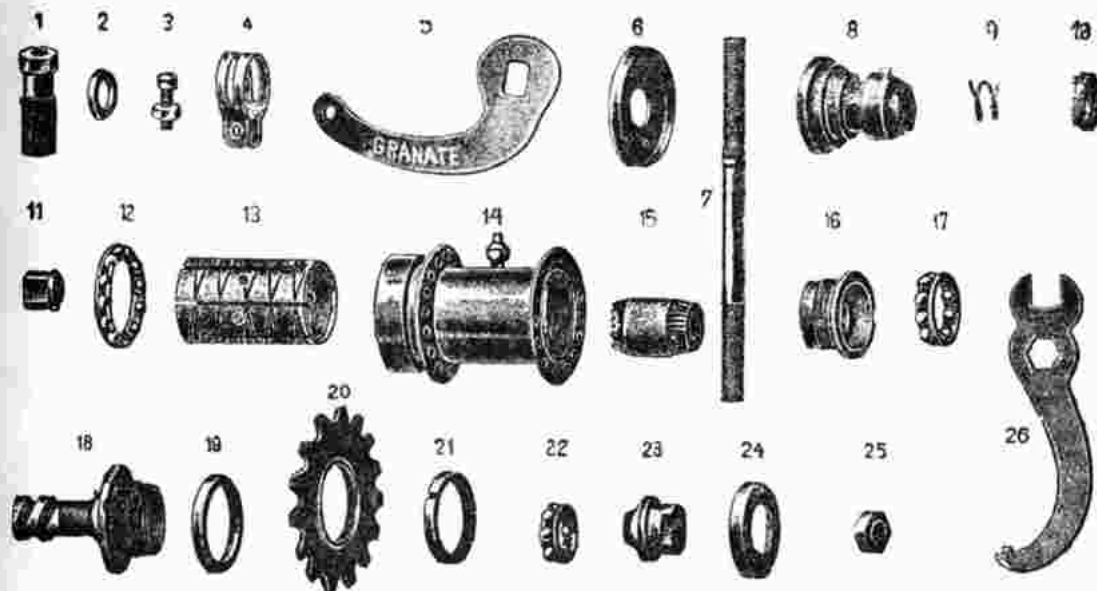

- | Nr. | |
|--------|------------------------------------|
| 7580/1 | Aufstieg |
| 2 | Unterlegscheibe |
| 3 | Schraube zur Schelle |
| 4 | Schelle |
| 5 | Hebel |
| 6 | Linke Staubscheibe |
| 7 | Achse |
| 8 | Hebelkonus |
| 9 | Spirale |
| 10 | Gezähnte Scheibe |
| 11 | Achsenansatz |
| 12 | Großer Kugelring |
| 13 | Bremsmantel |
| 14 | Nabengehäuse |
| 15 | nicht mehr lieferbar |
| 16 | Rechte Lagerschale |
| 17 | Mittlerer Kugelring |
| 18 | nicht mehr lieferbar |
| 19 | Staubscheibe |
| 21 | Konerring |
| 22 | Kleiner Kugelring |
| 23 | Stellkonus |
| 24 | Staubscheibe |
| 25 | Sechskantmutter |
| 26 | Gewölbte Unterlegscheibe |
| 27 | Schlüssel |

Ersatzteile für **Granate**-Freilaufnabe Modell 1910/13

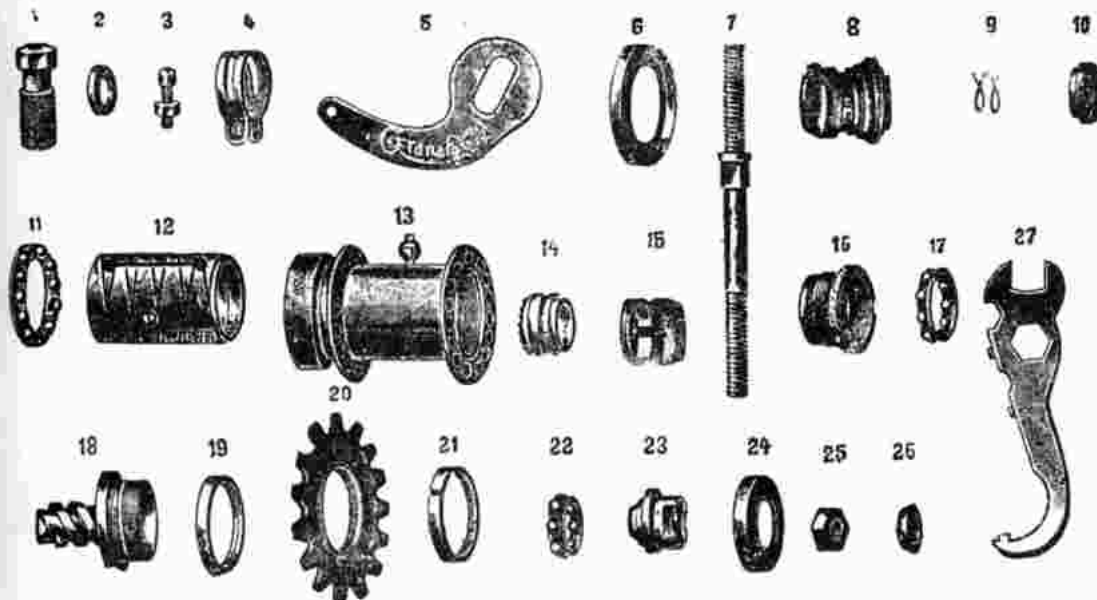

- | Nr. | |
|--------|------------------------------------|
| 7581/1 | Aufstieg |
| 2 | Unterlegscheibe |
| 3 | Schraube zur Schelle |
| 4 | Schelle |
| 5 | Hebel |
| 6 | Linke Staubscheibe |
| 7 | Achse |
| 8 | Hebelkonus |
| 9 | Spirale |
| 10 | Gezähnte Scheibe |
| 11 | Großer Kugelring |
| 12 | Bremsmantel |
| 13 | Nabengehäuse |
| 14 | nicht mehr lieferbar |
| 15 | Antriebskonus |
| 16 | Rechte Lagerschale |
| 17 | Mittlerer Kugelring |
| 18 | Antrieber |
| 19 | Staubscheibe |
| 21 | Konerring |
| 22 | Kleiner Kugelring |
| 23 | Stellkonus |
| 24 | Staubscheibe |
| 25 | Sechskantmutter |
| 26 | Gewölbte Unterlegscheibe |
| 27 | Schlüssel |

Ersatzteile für Motorrad-Bremsnaben siehe Motorrad-Abteilung

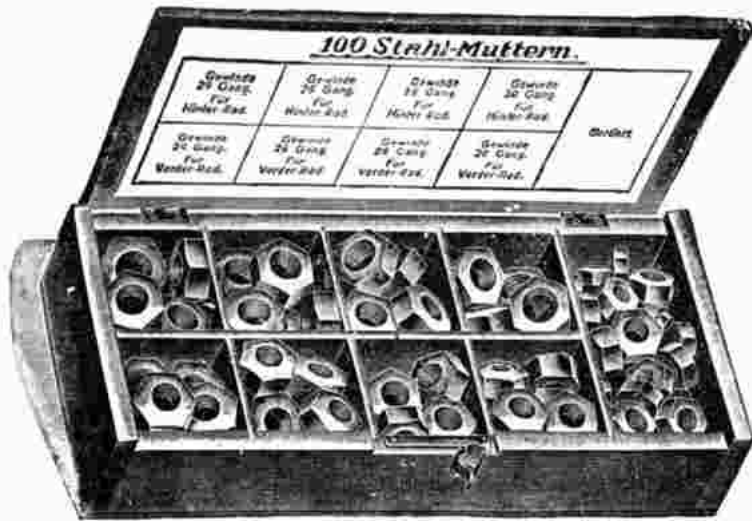

Nr. 7600

Sortiment, enthaltend 100 Stück gangbarste Muttern

in allen vorkommenden Gewindearten für **Hinterrad, Vorderrad, Kurbelkeile** etc.



Nr. 7601 Sortiment, enthaltend 200 Muttern

für **Hinterrad, Vorderrad, Kurbelkeile** etc., gut sortiert, in allen gangbaren Gewindearten, für fast sämtl. Original-Marken . . .

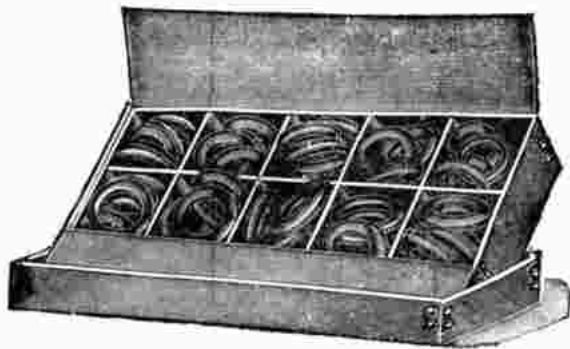

Nr. 7602 Sortiment, enthaltend 50 Stück Staubscheiben

22 - 33 mm Durchmesser, für **Vorder- und Hinterrad** . . .

Nr. 7603 Einz. Vorderradstaubeckel von 22 bis 27 mm . . .

Nr. 7604 Einz. Hinterradstaubeckel von 28 bis 33 mm . . .

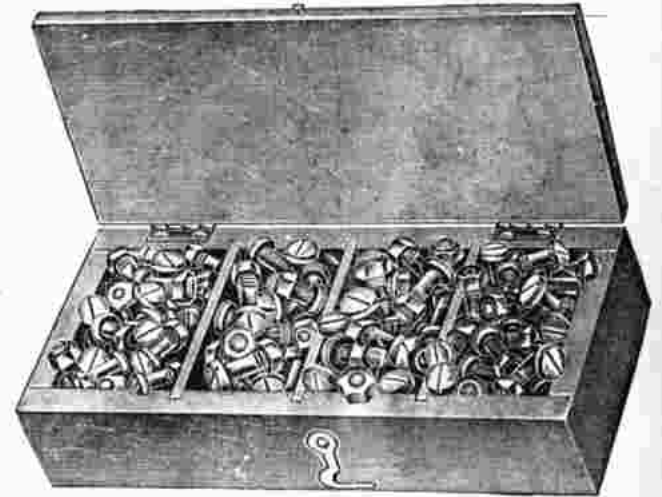

Kettenradschrauben - Sortiment

Nr. 7605 Inhalt 50 Stück gangbarste Größen . . .

Nr. 7606 Inhalt 100 Stück gangbarste Größen . . .



Nr. 7607

Sortiment, enthaltend 75 Tretrachsen-Gegenmuttern

für **Tretragerkonen**, in allen gangbaren Dimensionen, gut sortiert, mit Links- und Rechts-Gewinde . . .



Nr. 7608

Sortiment

enth. 100 verschiedene Beilegscheiben für **Tretrachsen** . . .



Nr. 7609 Sortiment

enth. 100 verschied. Unterlegscheiben für **Hinterrad, Vorderrad, Kurbelkeile** etc.



Klemmbolzen

mit geschn. Gewinde und gedrehter Sechskantmutter

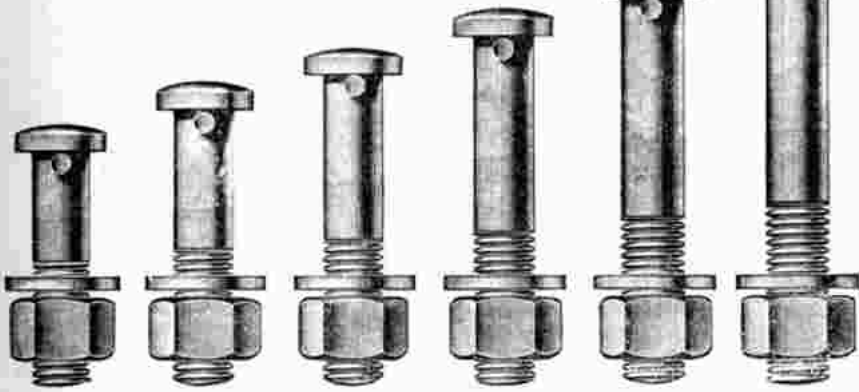

vernickelt poliert, Stärke 8 mm

Nr.	2125	2126	2127	2128	2129	2130
Ganze Länge	35	40	45	50	55	60 mm
per Stück	„	„	„	„	„	„

vernickelt poliert, Stärke 7 mm

Nr.	2131	2132	2133	2134	2135	2136
Ganze Länge	35	40	45	50	55	60 mm
per Stück	„	„	„	„	„	„



Nr. 7663

Klemmbolzen

zum Kugelkopf für B. S. A.
Stück „



Aufstiege, vernickelt

Nr. 7665 ohne Gewinde . . . Stück „
Nr. 7666 Gew. 9,5 mm 26 Gg. St. „
Nr. 7667 Gew. 9,5 mm 24 Gg. St. „



Nr. 7671

Gehäuse-Klemmschraube

6x30 mm mit Mutter . . . Stück „



Trellagerkeile

vernickelt

Nr. 7673 8 mm stark . . . Stück „
Nr. 7674 8,5 mm stark . . . Stück „
Nr. 7675 9 mm stark . . . Stück „
Nr. 7676 9,5 mm stark . . . Stück „



Nr. 7678

Gehäuse-Klemmschraube

19x6,5 mm . . . p. Stück „



Klemmschrauben

mit Flügelmuttern

Nr. 7684 20 mm lang, vernickelt
Stück „
Nr. 7685 30 mm lang, vernickelt
Stück „



exzentrisch konzentrisch exzentrisch

Konzentrische Kurbelkeile

Nr. 7648	8 mm stark	per Stück	„
Nr. 7649	8,5 „	„	„
Nr. 7650	9 „	„	„
Nr. 7651	9,5 „	„	„
Nr. 7652	10 „	„	„
Nr. 7653	10,5 „	„	„
Nr. 7654	11 „	„	„

Exzentrische Kurbelkeile

Nr. 7656	8 mm stark	per Stück	„
Nr. 7657	8,5 „	„	„
Nr. 7658	9 „	„	„
Nr. 7659	9,5 „	„	„
Nr. 7660	10 „	„	„
Nr. 7661	10,5 „	„	„
Nr. 7662	11 „	„	„

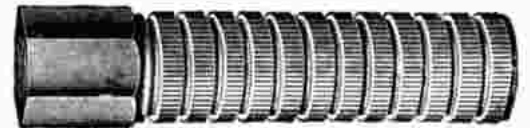

Nr. 7669

Extra langer verstärkter Aufstieg

vernickelt, mit B. S. A.-Gewinde, Länge 8 cm „



Muttern mit normalen Gewinden

Nr. 7688 für Hinterrad 9,5x26 . . . Stück „
Nr. 7689 für Vorderrad 8x26 . . . Stück „
Nr. 7690 Kurbelkeile usw. Stück „

Muttern ohne Gewinde

Nr. 7691 für Vorderrad Stück „
Nr. 7692 für Hinterrad Stück „

Muttern

mit außergewöhnlichen Gewinden

Nr. 7694	Gew. 7x36 für	Brennabor	St. „
Nr. 7695	„ 10x28	Dürkopp	„ „
Nr. 7696	„ 7,5x30	Badenia	„ „
Nr. 7697	„ 8x30	Triumph	„ „
Nr. 7698	„ 7x30	Brennabor	„ „
Nr. 7699	„ 8x24	Weltrad	„ „
Nr. 7700	„ 9x33	S. & N.	„ „
Nr. 7701	„ 8x28	Adler	„ „
Nr. 7702	„ 7,5x26	Opel	„ „
Nr. 7703	„ 9,5x24	Badeniatrifl.	„ „



Unterlegscheiben

Nr. 7680 für Hinterrad 100 St. „
Nr. 7681 für Vorderrad 100 St. „
Nr. 7682 für Kurbelkeile 100 St. „

Kettenradschrauben































gedreht, ff. vernickelt



Spezialschrauben und Nieten

Gewinde-Länge 11 mm			Gewinde-Länge 11 mm			Gewinde-Länge 7 mm			Gewinde-Länge 7 mm			Bolzen Länge 8 mm		
Nr.	Gew. \varnothing	#	Nr.	Gew. \varnothing	#	Nr.	Gew. \varnothing	#	Nr.	Gew. \varnothing	#	Nr.	\varnothing	#
7720	4,7		7724	4,7		7728	4,7		7732	4,7		7736	4	
7721	5,5		7725	5,5		7729	5,5		7733	5,5		7737	4,7	
7722	6,3		7726	6,3		7730	6,3		7734	6,3		7738	5,5	
7723	7,1		7727	7,1		7731	7,1		7735	7,1		7739	6,3	

Kettenradschrauben passend für folgende Marken:

Nr.	Gewinde	#	Nr.	Gewinde	#	Nr.	Gewinde	#	Nr.	Gewinde	#	Nr.	Gewinde	#	Nr.	Gewinde	#
																	
7745	6,3x4,7		7746	10x6,5		7747	9x6,5		7748	8x6,5		7749	8x6,5		7750	11x6,5	
B. S. A. vernickelt			Brennabor			Bianchi			Greger			Viktoria			Claes-Pfeil		
																	
7751	12x6,5		7752	8,5x6		7753	9x5		7754	8x5		7755	9x5		7756	9x5	
Gritzner			Schladitz			Premier			Cifo			Triumph			Puch		
																	
7757	9x5		7758	12x5		7759	14x5		7760	11x6x4,7		7761	10x4,7		7762	10x4,7	
Görloke			Mifa			Schladitz			Anker			Schladitz			Badenia		
																	
7763	11x6,3		7764	10,5x4,7		7765	10x5,5		7766	8,5x5		7767	12x5,3		7768	12x6	
Excelsior			Wippermann			Herkules			Mars-Expreß			Weltrad			S. & N.		
																	
7769	6,3x4,7		7770	12,5x6		7771	11x5		7772	11x6		7773	10x6		7774	6,5x5	
B. S. A. gebläut			Badenia			Adler			Corona			P. & B.			Hänel, Simson Dürkopp		



Präzisions - Gußstahlkugeln

Kugeln von $\frac{1}{16}$ bis $\frac{1}{2}$ werden nur in Original-Packungen von 1 Groß abgegeben

Zoll-Größen	Nr.	7790	7791	7792	7793	7794	7795	7796	7797	7798	7799	7800	7801	7802
	Größe	$\frac{1}{16}$	$\frac{1}{8}$	$\frac{1}{4}$	$\frac{3}{16}$	$\frac{1}{2}$	$\frac{3}{8}$	$\frac{7}{16}$	$\frac{1}{2}$	$\frac{3}{4}$	$\frac{7}{8}$	$\frac{1}{2}$	$\frac{3}{4}$	$\frac{1}{2}$
Millimeter-Größen	Nr.	7805	7806	7807	7808	7809	7810	7811	7812	7813				
	Größe	2	3	4	5	6	7	8	9	10				

Größere Kugeln bis ein Zoll Durchmesser
siehe Auto-Abteilung



Nr. 7816 **Automatischer Kugelsortier-Apparat**

Die Kugeln werden in den rechts befindlichen Trichter geschüttet und rollen auf den inneren Schienenkanten in die betreffenden Summe-kästen



Nr. 7817

Der neue billige aber zuverlässige **Wib-Kugelsortierer**

Automatisch werden die Kugeln sortiert und geordnet aufbewahrt. Derselbe macht sich in kurzer Zeit bezahlt

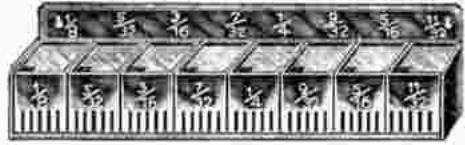

Nr. 7818 **Kugel-Regal** aus starkem Weißblech, für Kugeln von $\frac{1}{16}$ bis $\frac{1}{2}$ sehr praktisch, jeder Behälter ist einzeln herausnehmbar



Nr. 7819 **Magnetstab**

zum Einlegen der Kugeln



Nr. 7820 **Orig. Star Kugelringsortiment** enthaltend 650 Kugelringe der gangbarsten Sorten



Nr. 7821 **Orig. Star Kugelringsortiment** enthaltend 130 Ringe der gangbarsten Sorten



Original Star Kugelhalter

gehört in jedes Konuslager



Vorteile: Kugelsparnis, leichter Lauf, schnelle Montage — Bequemes Reinigen des Lagers

Nr.	14	25	38	51	65	81	95	128	143	153	161	Nr.	15	27	39	52	68	82	98	129	144	151	162	Nr.	16	28	40	53	71	83	101	130	145	155	163	Nr.	17	29	41	54	73	84	107	131	146	156	164	Nr.	18	30	42	55	75	85	108	135	147	157	165	Nr.	19	31	43	56	76	86	123	136	148	158	166	Nr.	20	34	44	58	77	89	124	137	149	159	167	Nr.	21	35	46	59	78	90	125	140	150	160	168	Nr.	22	36	47	60	79	91	126	141	151	161	169	Nr.	24	37	50	62	80	94	127	142	152	162	170
-----	----	----	----	----	----	----	----	-----	-----	-----	-----	-----	----	----	----	----	----	----	----	-----	-----	-----	-----	-----	----	----	----	----	----	----	-----	-----	-----	-----	-----	-----	----	----	----	----	----	----	-----	-----	-----	-----	-----	-----	----	----	----	----	----	----	-----	-----	-----	-----	-----	-----	----	----	----	----	----	----	-----	-----	-----	-----	-----	-----	----	----	----	----	----	----	-----	-----	-----	-----	-----	-----	----	----	----	----	----	----	-----	-----	-----	-----	-----	-----	----	----	----	----	----	----	-----	-----	-----	-----	-----	-----	----	----	----	----	----	----	-----	-----	-----	-----	-----

Vorstehende Nummern passen für nachstehende Fabrikate

für Marke	paßt Kugelhalter	für Marke	paßt Kugelhalter	für Marke	paßt Kugelhalter	für Marke	paßt Kugelhalter	für Marke	paßt Kugelhalter
Trollager		Phänomen	30, 36, 42	Germania	36, 38, 52	Germania	6, 7, 9	Torpedo, 4fach	18
Allright	37, 65	Pränafa	46	Göricke	136	Göricke	1, 5, 6, 7	Doppeltorpedo	
A. M. O.	23, 33, 40, 58	Präzision Bild.	23, 30, 33, 37	Gritzner	98	Gottschalk	4	1907	37, 62, 86
Anker	33, 37, 46		40, 42, 46, 53	Haenel	35, 36, 84	Gritzner	8	Doppeltorpedo	
Badenia	37, 46, 91	Presto	37, 59	Herkules	35	Jopp	4, 5, 6, 7	neues Modell	18, 58, 86
Bayna	33, 40, 46, 53, 55	Prochn. & Berg	24, 30, 46, 124	Jagrad	35, 157	Mars	7	Union	19, 58
Bismarck	23, 25, 40, 59	Rehling	23, 30, 33	Jopp	98	Miele & Co	7	Victoria	16, 42
Brennabor	33, 34	Reichenbach	40	Kayser	36	N. S. U.	5, 6, 7	Wanderer	19, 58
Brunsviga	46	Rhenania	37	Langenhan	84	Opel	5		
B. S. A.	23, 151	Schilling	33, 42	Mammut	136	Panther	7		
Budissa	37, 40	Schladitz	33, 46	Mars	35, 38, 98	Phänomen	8	Hinterrad	
Cito	40	Simson	33, 46	Mercedes	35, 73	Pränafa	0, 158	Badenia	13
Claes-Pfeil	30, 42	Stabil	53	Meteor.	84	Präzision Bild.	4, 5, 8	Brennabor	13
Corona	46	Stellbrink	40	Mifa	35, 38, 52	Presto	5, 6, 7	Bismarck	19
D. F. A.	40	Stoewer	28, 46	National	38	Schladitz	7, 13	B. S. A.	13
Deusing	37, 40, 46	Tonke	30	N. S. U.	35, 84	Simson	9	Corona	13
Deutschland	25, 151	Torpedo	23, 37	Opel	73, 98, 128	Stoewer	6	Dürkopp	13
Diamant	40, 42, 91	Trianon	33, 40	Panther	50	Torpedo	5, 6	Exce sior	16
Dixi	30, 40, 46	Triumph	28	Phänomen	36, 84	Triumph	5, 8	F. & S.	13
Dürkopp	34, 37, 42, 127	Union	37, 40, 59	Präzision Bild	98, 130	Union	4, 5	Germania	13
Elsterwerda		Urania	25, 37, 40	Prochn. & Berg	52, 136, 157	Victoria	8, 137	Göricke	13, 16, 135
Excelsior	40, 46, 53, 59, 127	Victoria	40, 46	Rehling	136	Walter	7	Gottschalk	16
Exores	34, 49, 59	Walter	25, 33, 46, 59	Reichenbach	36, 98	Wanderer	5, 8	Haenel	13
Fadag	40, 151	Wanderer	25, 40, 42, 59	Schill & Tagges	35, 38	Weltrad	7, 137	Hercules	16
Falter	33	Weltrad	40, 42	Schladitz	36, 38, 50, 52			Jagrad	13
Germania	40, 42, 16	Westfal Fahr.	40	Simson	128, 136	Freilaufnabe		Jopp	13, 18, 19
Göricke	25, 33, 37, 65	Westfal Präzis.	37	Stoewer	35, 136	Adler	42, 58	N. S. U.	13
Gottschalk	23	Wittekind	37, 40	Tonke	38	Astoria, alt	13, 53, 62	Pränafa	150
Gritzner	37	Wittler & Co.	23, 30, 34, 127	Torpedo	36, 38, 73, 81	Astoria, vor-		Präzision Bild.	13, 16, 19
Haenel	37, 127	W. K. C.	46, 55, 124, 127		98	letztes Modell	129, 131, 140	Prochn. & Berg	24
Hemming	33			Trianon	35, 98	Astoria, neuest		Schilling	13
Hercules	25, 40	Steuerung		Triumph	35, 38	Modell	129, 131, 160	Schladitz	13
Jagrad	40, 59, 139, 141	Allright	35	Urania	36	Rennastoria	129, 130, 131	Torpedo	13
Jopp	23, 30, 37, 40, 46, 53, 59, 91, 99	A. M. O.	35	Victoria	35, 98	Badenia, alt	19, 20, 58, 6	Triumph	13, 16
Kayser	37	Anker	35, 36, 38, 50	Wanderer	35, 84	Badenia, neu	18, 91	Union	13
Koch	46	Badenia	35, 38, 34	Weltrad	98, 136	B. S. A.	16, 30	Victoria	18
Langenhan	124	Bayna	35	Wittekind	35, 73, 98	Dürkopp	19, 42, 55	Wanderer	24
Luck	37, 131, 151	Bismarck	35, 98	Wittler & Co.	35, 73	Helios K.	16, 37	Weltrad	135
Mammut	23, 37, 40, 46	Borussia	98	W. K. C.	38, 73, 98	Helios	18, 107 A		
Märk Präz. ston	40	Budissa	35, 36, 38			Komet,		Elektrische	
Mars	30, 33, 42, 59	Cito	38	Vorderrad		Modell St.	16, 40	Fahrradbeleuchtung	
Meister	23, 40	Claes-Pfeil	38	A. M. O.	5	Komet,		Astra	75
Mercedes	40	Corona	35, 84	Badenia	4	Modell K.	18, 42	Berko	147
Meteor	124	Deusing	35	Brennabor	1, 5	Mundus	16, 37	Philag	155
Miele	37, 42	Deutschland	38	B. S. A.	5	New Departure	24, 46	Bosch	155
Mifa	40, 59	Diamant	35, 50, 73, 84	Cito	7	N. S. U. alt	16, 58		
National	30, 33, 40, 46	Dixi	38, 73	Claes-Pfeil	7	N. S. U. neu	16, 40	Pedal	
N. S. U.	30, 60, 42	Dürkopp	35, 38, 73	Corona	4, 7	Rotax alt	16, 40, 62	Demos	75, 89
Opel	34, 37, 46	Expreß	35, 38	Diamant	7, 16	Rotax neu	16, 53	Deutsche	
Ostdeutsche F	25, 40	Fadag	35, 98	Dürkopp	4, 5, 8	Torpedo		Werke	76, 89
Panther	40, 40, 124	Falter	98	D. W. F.	4, 6, 7	Torpedo 10, 24	14, 65	Luck	146, 156
				F. & S.	4, 5, 6, 7	Torpedo, 3fach	18	Schmöle	76, 89

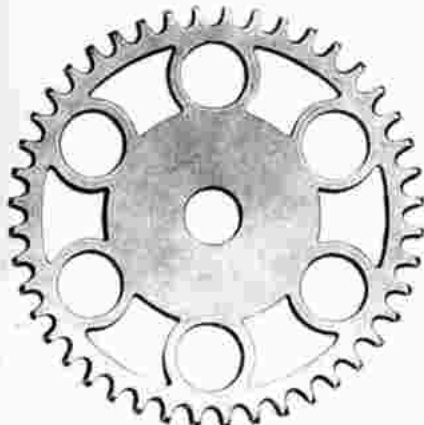

Reparatur-Kettenräder

mit 23mm Mittelloch u. groß. Kerndurchmesser

Nr.	7850	7851	7852	7853	7854	7855	Zähne
$\frac{1}{2}$ "	24	30	35	38	40	42	45
$\frac{3}{4}$ "	28	30	34	38	40	42	45
1"	—	—	34	—	40	42	—

Kettenräder für B. S. A.

40 mm Mittelloch ohne Kettenauflage

Nr.	7860	7861	7862	7863	Zähne
$\frac{1}{2}$ "	35	38	40	42	—
$\frac{3}{4}$ "	44	48	—	52	—

Kettenräder für B. S. A.

40 mm Mittelloch mit Kettenauflage

Nr.	7865	7866	7867	7868	Zähne
$\frac{1}{2}$ "	35	38	40	42	—
$\frac{3}{4}$ "	41	48	—	52	—



Achtung!
Kettenräder
fertig gebohrt
in verschied. Mustern
für alle
Fabrikate
passend am Lager

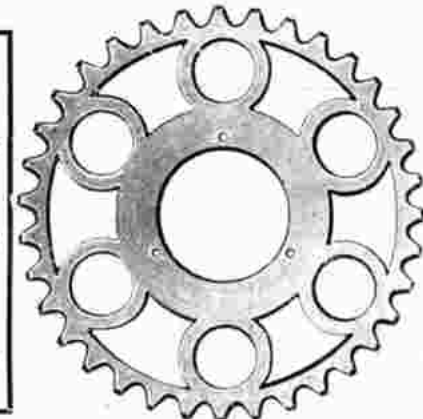

Kettenräder passend f. Getriebe 8175/99

Nr.	7870	7871	7872	7873	Zähne
$\frac{1}{2}$ "	35	38	40	42	—
$\frac{3}{4}$ "	45	48	—	52	—

Kettenräder mit Gewinde 24 Gg. rechts

(Gewinde auf der Kurbel gemessen)

Nr.	Bohrg.	Teilg.	Zähnez.	passend für	M
7891	31,5	35	42	W. R. C.	
7892	36	38	42	Hismark	
7893	47	38	42	Meteor	
7894	48	42	42		
7895	49	35	35		
7896	49	38	38	W. K. C.	
7897	49	40	40	Ivekord	
7898	49	42	42		
7899	49	52	52		
7900	50	42	42	Viktoria	
7901	51	42	42	Styria	
7902	52	38	38	Dürkopp	
7903	52	42	42	Presto	
7904	52,5	38	38	Simson	
7905	52,5	42	42	Haenel	
7906	53	35	35		
7907	53	38	38	Div.	
7908	53	42	42		
7909	53,5	35	35	Phänomen	
7910	53,5	38	38	Weltrrad	
7911	53,5	40	40	S. S. U.	
7912	53,5	42	42	Grüznier	
7913	53,5	52	52	Kayser	
7914	53,5	52	52		
7915	54	37	37	Weil	
7916	54	42	42		
7917	55	35	35	W. K. C.	
7918	55	42	42	Universal	
7919	55	52	52	Görlicke	
7920	55	52	52		
7921	55	35	35	Viktoria	
7922	56	42	42	Presto	
7923	57	38	38	Stowwer	
7924	57	42	42		
7925	58	35	35	Simson	
7926	58	38	38	Haenel	
7927	58	40	40		
7928	58	24	24		

Original-Kettenräder
entsprechender Aufpreis

Kettenräder fertig gebohrt mit Schraubenlöcher

Nr.	Bohrz.	Schraubl.	Teilg.	Zähnez.	passend für	M
7935	46	4	35	42	Finsterwalde	
7936	46	4	35	35		
7937	50	4	40	42	Budissa	
7938	50	4	35	48		
7939	50	3	35	35	Badenia	
7940	50	3	42	42	"	
7941	52	4	35	35		
7942	52	4	38	38	Schluditz	
7943	52	4	40	40		
7944	52	4	32	32		
7945	52	4	38	38	Brennabor	
7946	52	4	42	42		
7947	52	4	52	52		
7948	52	5	42	42	S & N	
7949	52	5	32	32		
7950	53	4	35	35	Finsterwalde	
7951	53	4	42	42		
7952	53	5	48	48	Mifa	
7953	53,5	4	42	42	Corona	
7954	53,5	5	42	42	Allright	
7955	54	5	42	42	Triumpf	
7956	54	5	32	32		
7957	55	5	42	42	Weltrrad	
7958	55	5	32	32		
7959	56	5	42	42	Premier	
7960	56	4	38	38		
7961	56	4	42	42	Exeelstor	
7962	56	4	52	52		
7963	56	4	32	32		
7964	56	4	35	35	Schluditz	
7965	56	4	42	42		
7966	56	5	42	42	Adler	
7967	56	5	32	32		
7968	56	3	42	42	Badenia	
7969	56	8	36	36		
7970	58	5	42	42		
7971	40	3	32	32	Expreß	
7972	40	3	22	22		
7973	58	3	44	44	Mifa	
7974	58	3	35	35		
7975	63	5	42	42	S & N	
7976	63	5	52	52		
7977	73	3	42	42	Anker	
7978	90	3	42	42	Claes-Pfeil	



Kettenräder m. 26 Gg. Links-Gewinde

Nr.	Bohrg.	Teilg.	Zähnez.	passend für	M
7876	51,5	35	52	Badenia	
7877	51,5	35	35		
7878	58	38	38	"	
7879	58	40	40	Opel	
7880	58	42	42		
7881	58	52	52	Elsterwerder	
7882	58	52	52		
7883	58	42	42		

Motorrad - Kettenräder

und Zahnkränze
siehe Auto-Abteilung

Kettenradgarnituren

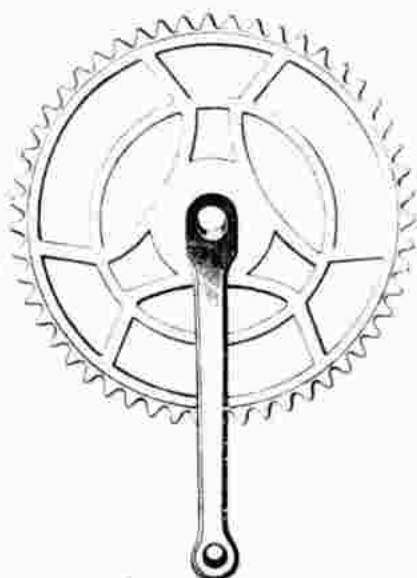

**Billige Kettenrad-Garnitur
mit aufgepresstem Kettenrad**

Nr.	7995	7996	7997	7998
$\frac{5}{8}''$	35	38	40	42 Z
$\frac{1}{2}''$	44	46	48	52 Z
\mathcal{A}				



**Kettenrad-Garnitur Mod. B. S. A.
Kettenrad glatt ohne Rand**

Nr.	8000	8001	8002	8003
$\frac{5}{8}''$	35	38	40	42 Z
$\frac{1}{2}''$	44	46	48	52 Z
1"	22	23	24	- Z
\mathcal{A}				

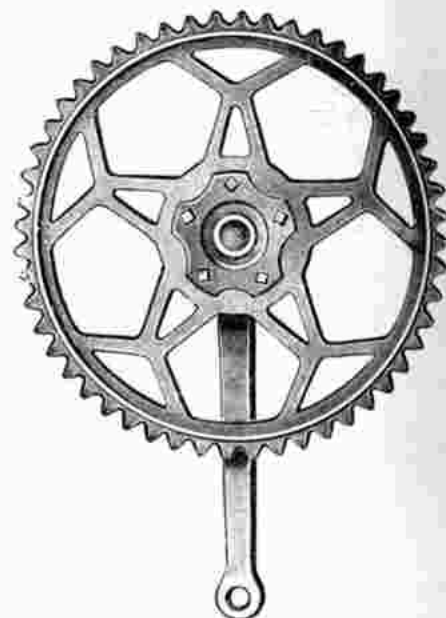

**Kettenrad-Garnitur Mod. B. S. A.
mit Kettenauflage**

Nr.	8005	8006	8007	8008
$\frac{5}{8}''$	35	38	40	42 Z
$\frac{1}{2}''$	44	46	48	52 Z
\mathcal{A}				

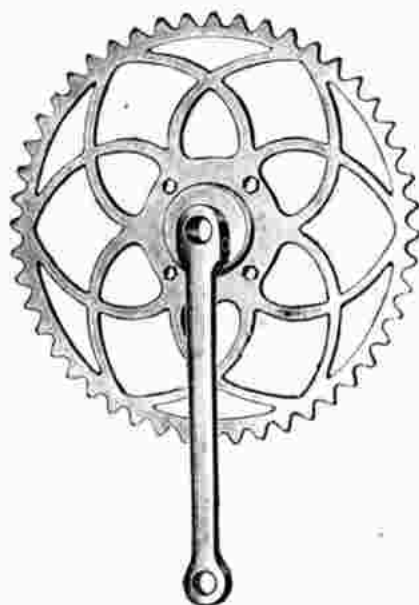

**Kettenrad-Garnitur mit Glocken-
kurbeln für Kurbelkeil
50 mm Glockenweite**

Nr.	8010	8011	8012	8013
$\frac{5}{8}''$	35	38	40	42 Z
$\frac{1}{2}''$	44	46	48	52 Z
\mathcal{A}				



**Kettenrad-Garnitur für Doppel-
Glockenlager
46-48 mm Glockenweite**

Nr.	8015	8016	8017	8018
$\frac{5}{8}''$	35	38	40	42 Z
$\frac{1}{2}''$	44	46	48	52 Z
\mathcal{A}				

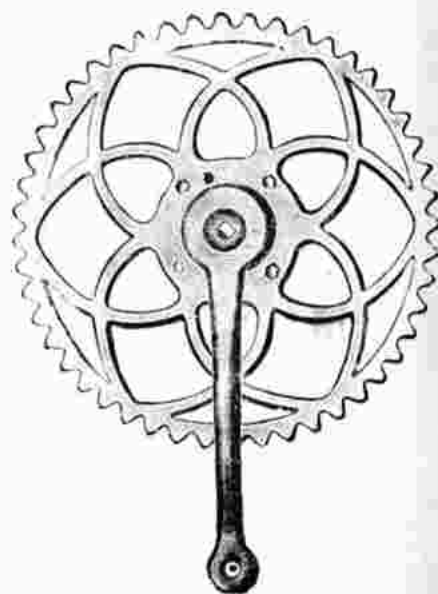

**Kettenrad-Garnitur für Doppel-
Glockenlager**

50 - 52 mm Glockenweite

Nr.	8020	8021	8022	8023
$\frac{5}{8}''$	35	38	40	42 Z
$\frac{1}{2}''$	44	46	48	52 Z
\mathcal{A}				

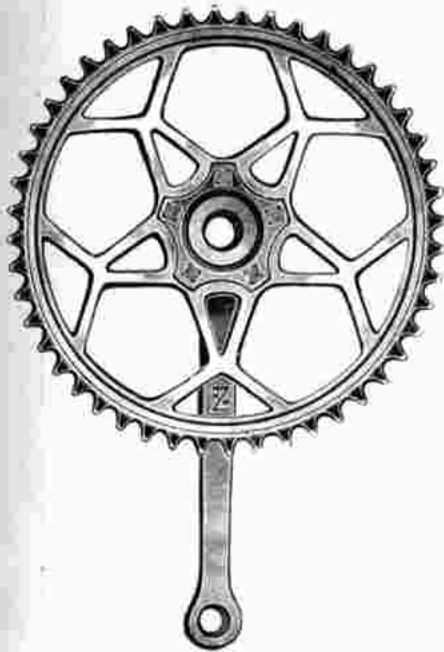

Kettenradgarnituren aus Leichtmetall „Duralumin“ nach D. R. P. 244554

Fast so leicht wie Aluminium,
besitzt Duralumin die Festigkeit besten Flußeisens
Rostansatz vollständig ausgeschlossen.

- Nr. 8040 Komplette Kettenradgarnitur, mit Auflage $1\frac{1}{2} \times \frac{1}{8}$ " Tig. 48 und 50 Zähne. M
- Nr. 8041 Kettenrad allein $1\frac{1}{2} \times \frac{1}{8}$ " M
- Nr. 8042 Rechte Kurbel allein M
- Nr. 8043 Linke Kurbel allein M

Kettenradgarnituren für Kinderräder

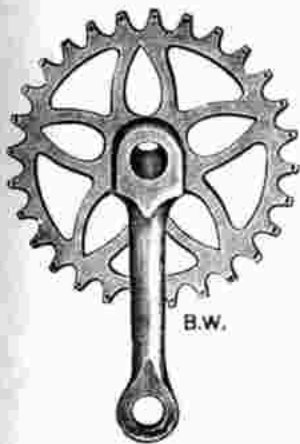

Mit angewalztem Kettenrad

$1\frac{1}{2} \times \frac{1}{8}$ " ca. 31 Zähne

- Nr. 8045 mit 4" langen Kurbeln per Garnitur M
- Nr. 8046 mit 4 $\frac{1}{4}$ " langen Kurbeln per Garnitur M
- Nr. 8047 mit 5 $\frac{1}{8}$ " langen Kurbeln per Garnitur M

Kinder-Garnituren mit angeschraubtem Kettenrad

$1\frac{1}{2} \times \frac{1}{8}$ " - 36 oder 40 Zähne



- Nr. 8048 Mit vierkantigen Kurbeln 140 mm lang per Garnitur M
- Nr. 8049 Mit ovalen Kurbeln, 125 mm lang per Garnitur M



Original F. u. S. Freilaufzahnkränze

- Nr. 8055 $\frac{3}{8}$ " Teil bis 17 Zähne M
- Nr. 8056 $\frac{3}{8}$ " " 18 u. 19 " M
- Nr. 8057 $\frac{1}{2}$ " " bis 18 " M
- Nr. 8058 $\frac{1}{2}$ " " 20 u. 22 " M
- Nr. 8059 1" " bis 9 " M
- Nr. 8060 1 $\frac{1}{4}$ " " 10 u. 11 " M
- Nr. 8061 Ersatz-Sperrklinken Steck. M
- Nr. 8062 Federn dazu M



Pränafa

Freilaufzahnkränze

- Nr. 8065 $\frac{3}{8}$ " Teil bis 16 Zähne M
- Nr. 8066 $\frac{3}{8}$ " " " 17 " M
- Nr. 8067 $\frac{3}{8}$ " " " 18 " M
- Nr. 8068 $\frac{1}{2}$ " " " 20 " M
- Nr. 8069 $\frac{1}{2}$ " " " 22 " M
- Nr. 8070 1" " " 10 " M
- Nr. 8071 Ers. Sperrklinken Steck. M
- Nr. 8072 Federn dazu M



Freilaufzahnkränze Fabr. Präzision, Bielefeld

- Nr. 8075 $\frac{3}{8}$ " Tig. bis 16 Z. M
- Nr. 8076 $\frac{3}{8}$ " " " 17 " M
- Nr. 8077 $\frac{3}{8}$ " " " 18 " M
- Nr. 8078 $\frac{3}{8}$ " " " 20 " M
- Nr. 8079 $\frac{1}{2}$ " " " 20 " M
- Nr. 8080 $\frac{1}{2}$ " " " 22 " M
- Nr. 8081 1" " " 10 " M



Nr. 8082

Präzision-Doppel-Freilaufkränze

- lieferbar nur in $1\frac{1}{2} \times \frac{1}{8}$ " mit B. S. A.-Gewinde, $1\frac{1}{2}$, $1\frac{1}{4}$, $1\frac{1}{8}$, $\frac{3}{8}$, $\frac{1}{2}$, $\frac{3}{4}$ Zähne M
- Nr. 8083 Ers. Sperrklinken p. St. M
- Nr. 8084 Federn dazu p. St. M



Zahnkränze

$\frac{1}{8}$ " Teilung

- Nr. 8095 $\frac{1}{8} \times \frac{3}{16}$
- Nr. 8096 $\frac{1}{8} \times \frac{1}{8}$ (nur m. B.S.A.-Gew.)
- Nr. 8097 $\frac{3}{8} \times 3.7$ mm

Zähne-Zahl	a) mit B.S.A.-Gewinde	b) mit außergew. Gewinde	c) ohne Gewinde
12			
13			
14			
15			
16			
17			
18			
19			
20			
21			
22			
23			
24			



Zahnkränze

$\frac{1}{8}$ " Teilung

- Nr. 8098 $\frac{1}{2} \times \frac{3}{16}$
- Nr. 8099 $\frac{1}{8} \times \frac{1}{8}$ (nur m. B.S.A.-Gew.)

Zähne-Zahl	a) mit B.S.A.-Gewinde	b) mit außergew. Gewinde	c) ohne Gewinde
16			
17			
18			
19			
20			
21			
22			
23			
24			



Zahnkränze

Nr. 8101 $1" \times \frac{3}{16}$ Teilung

Nr. 8102 $1" \times \frac{1}{4}$ Teilung

Nr. 8103 $1" \times \frac{1}{8}$ (nur m. B.S.A.-Gew.)

Zähne-Zahl	a) mit B.S.A.-Gewinde	b) mit außergew. Gewinde	c) ohne Gewinde
7			
8			
9			
10			
11			
12			



Zahnkränze

für $1"$ Rollenketten

Nr. 8104 $1" \times \frac{3}{16}$

Nr. 8105 $1" \times \frac{1}{4}$

Zähne-Zahl	a) mit B.S.A.-Gewinde	b) mit außergew. Gewinde	c) ohne Gewinde
7			
8			
9			
10			
11			
12			



Nr. 8110 Original F. & S.-Doppel-Zahnkränze

mit Nasen zum Aufstecken, speziell für Torpedo-Rennablen. lieferbar nur in

$\frac{1}{2} \times \frac{1}{8}$ - $\frac{9}{17}$, $\frac{17}{18}$, $\frac{19}{19}$, $\frac{19}{20}$, $\frac{20}{21}$ und $1" \times \frac{1}{8}$ - $\frac{1}{8}$, $\frac{9}{10}$, $\frac{9}{10}$. . .



Nr. 8111 Doppel-Zahnkränze mit B.S.A.-Gewinde matt vernickelt

lieferbar nur $\frac{1}{2} \times \frac{1}{8}$ - $\frac{19}{17}$, $\frac{17}{18}$, $\frac{19}{19}$, $\frac{19}{20}$, $\frac{20}{21}$ und $\frac{21}{22}$ Zähne . . .



Nr. 8112 Original F. & S. oder Präzisions-Doppel-Zahnkränze

lieferbar in $\frac{1}{2} \times \frac{1}{8}$ " mit $\frac{16}{17}$, $\frac{17}{18}$, $\frac{19}{19}$, $\frac{19}{20}$ und $\frac{21}{22}$ Zähne und $1" \times \frac{1}{8}$ - $\frac{1}{8}$, $\frac{9}{10}$, $\frac{9}{10}$ Zähne . . .

Nr. 8113 Original Rofax-Doppel-Zahnkranz Spezialausführung, bestehend aus zwei einzelnen Zahnkränzen, nur $\frac{1}{2} \times \frac{1}{8}$ mit $\frac{16}{17}$, $\frac{17}{18}$, $\frac{19}{19}$, $\frac{19}{20}$ Zähne per Paar . . .



Zahnkränze mit 15 mm Wanderer-Teilung

- Nr. 8115 ohne Gewinde
- Nr. 8116 mit B.S.A.-Gewinde

Zahnkränze mit $\frac{3}{4}"$ Dürkopp-Teilung

- Nr. 8117 ohne Gewinde
- Nr. 8118 mit B.S.A.-Gewinde

Nr. 8119 **Zahnkränze für Adler** mit 38 mm Bohrung $\frac{1}{2}$ oder $\frac{3}{8}"$ Tlg. . .

Nr. 8120 **Zahnkränze für Badenia** mit 39 mm Bohrung nur $\frac{3}{8}"$ Tlg. . .

Nr. 8121 **Zahnkränze für Brennabor** mit 35 mm Bohrung $\frac{3}{8}"$ Tlg. . .

Nr. 8122 **Orig Premier-Zahnkränze** mit 37 mm Bohrung $\frac{1}{2}$ oder $\frac{3}{8}"$ Tlg. . .

Nr. 8123 **Zahnkränze für S. & N.** mit 36 mm Bohrung, 30 Gang Gewinde $\frac{1}{2}$ od. $\frac{3}{8}"$ Tlg. . .



Nr. 8124 Zahnkränze $1" \times \frac{3}{16}$ für Transporträder

lieferbar mit 7, 8, 9, 10, 11 und 12 Zähne . . .

dito, für $1"$ Rollenketten Nr. 8125 mit 12 Zähnen . . .



Nr. 8126 Einsatz

für B.S.A.-Zahnkränze mit 8 mm Mittelloch Mittels dieses können Fahrradzahnkränze bei vielerlei Maschinen und Apparaten Anwendung finden . . .

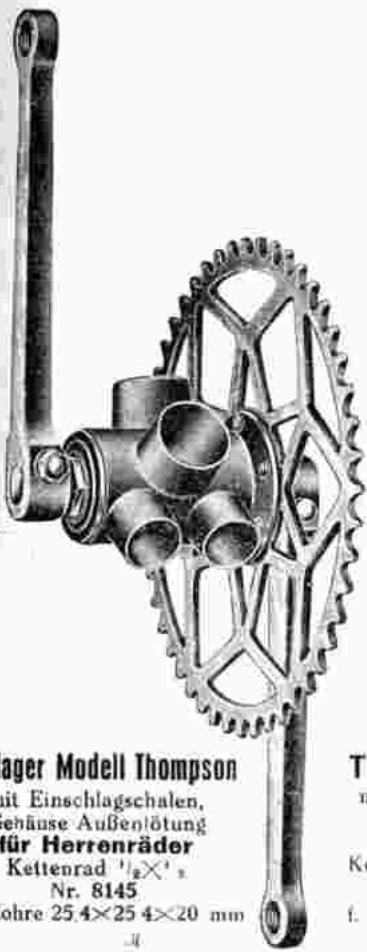

Tretlager Modell Thompson
 mit Einschlagschalen,
 Gehäuse Außenlötung
 für Herrenräder
 Kettenrad $\frac{1}{2} \times \frac{1}{2}$
 Nr. 8145
 für Rohre $25,4 \times 25,4 \times 20$ mm
 .H
 Nr. 8146 f. Rohre $28,6 \times 28,6 \times 22$ mm
 .H

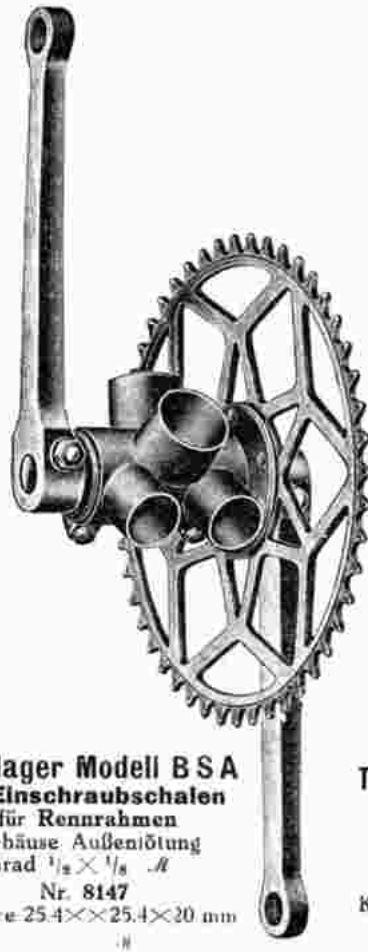

Tretlager Modell BSA
 mit **Einschraubschalen**
 für Rennrahmen
 Gehäuse Außenlötung
 Kettenrad $\frac{1}{2} \times \frac{1}{8}$.H
 Nr. 8147
 f. Rohre $25,4 \times 25,4 \times 20$ mm
 .H
 Nr. 8148 f. Rohre $28,6 \times 28,6 \times 20$ mm
 .H

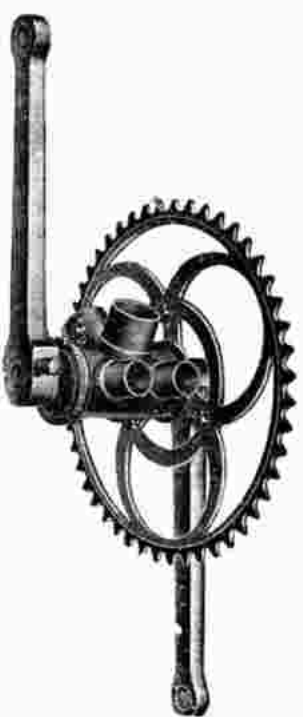

Nr. 8149
Tretlager Modell Bianchi
 mit Einschraubschalen,
 Gehäuse Außenlötung
 $28,6 \times 28,6 \times 22$ mm
 Kettenrad $\frac{1}{2} \times \frac{1}{8}$.H



Nr. 8150 **Tretlager**
 ohne Kurbelkeile
 für leichten Straßenrenner
 Gehäuse mit Einschlagschalen
 Außenlötung
 für Rohre $28,6 \times 28,6 \times 22$ mm
 Kettenrad $\frac{1}{2} \times \frac{1}{8}$.H

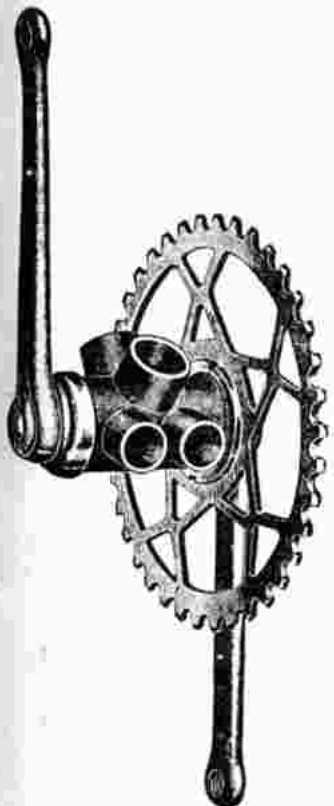

Nr. 8151
Doppelglockenlager für Herrenrad
 mit leichten Glockenkurbeln
 für Innenlötung $28,6 \times 28,6 \times 22$ mm
 Kettenrad $\frac{5}{8}$ Teilung .H

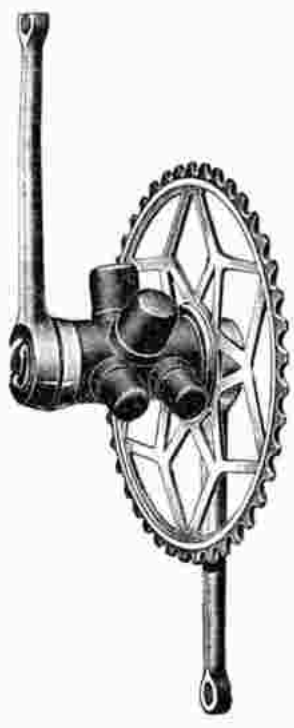

Nr. 8152
Elegant. Doppelglockenlager für Damenrad
 Gehäuse Innenlöt. $28,6 \times 28,6 \times 22$ mm
 Kettenrad $\frac{5}{8}$ Teilung .H

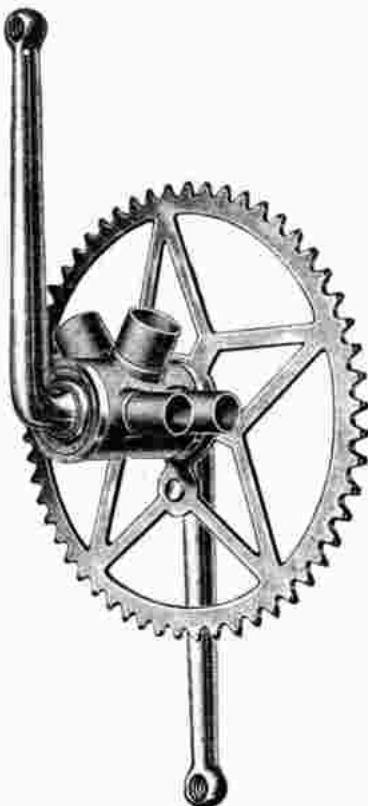

Nr. 8153
Fauber-Tretlager
 beide Kurbeln und Achse aus
 einem Stück
 Gehäuse $28,6 \times 28,6 \times 22$ mm Innenlöt.
 Kettenrad $1 \frac{1}{2} \times \frac{2}{10}$ H

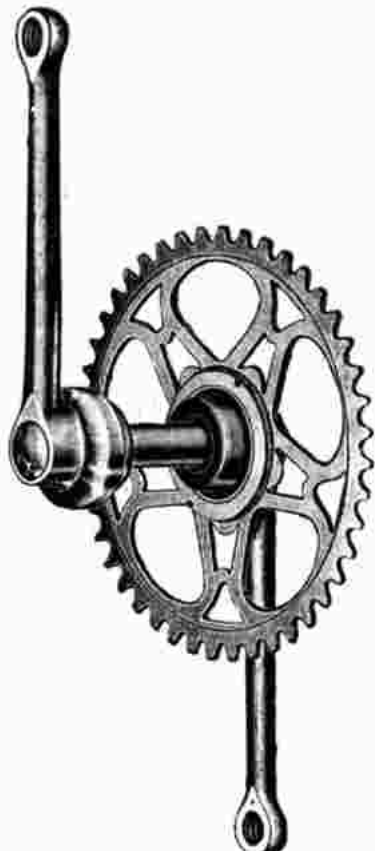

Orig. Walther-Doppelglockenlager
 mit massiven Glockenkurbeln
 für 70 mm Gehäusebreite
 mit 40 mm Schalen ohne Gehäuse
 Nr. 8154 für Herrenrad .H
 Nr. 8155 für Damenrad .H

Reparaturgetriebe

mit fertig abgepaßten Tretachsen, passend zugefeilten Kurbelkeilflächen bzw. Vierkant-Enden (ohne Kettenrad)
Kurbeln für Herren 175 mm lang, für Damen 165 mm lang.

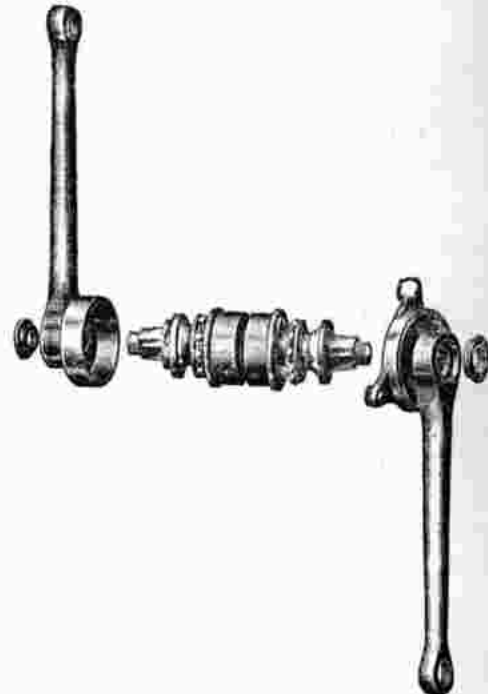
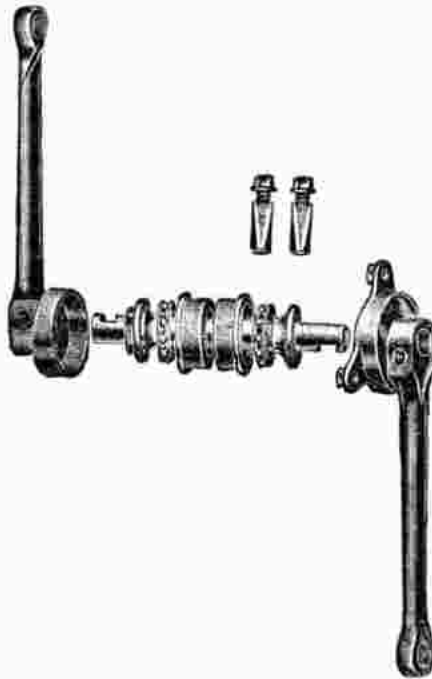
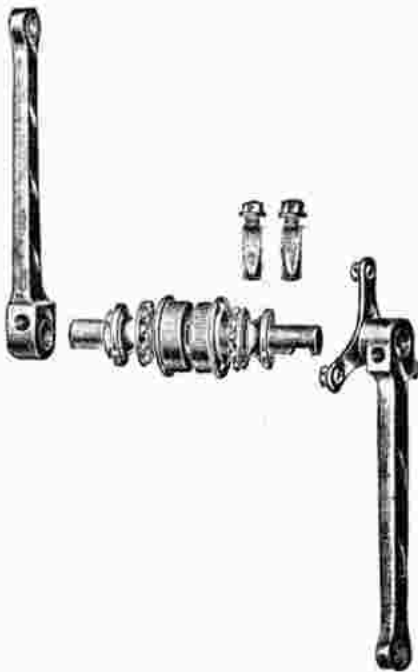

Keilgetriebe

lieferbar mit Schalen von 35 bis 47 mm
von 1 zu 1 mm steigend

Nr. 8175	130 mm	Achsenlänge
.. 8176	135
.. 8177	140
.. 8178	145

Einzelne Kurbeln:

Nr. 8180	rechte Kurbel	175 mm lg	..
.. 8181	..	165
.. 8182	linke	175
.. 8183	..	165

Keil-Glockengetriebe

lieferbar mit Schalen von 35 bis 47 mm
Glockenweite 44-53 mm

Nr. 8185	126 mm	Achsenlänge
.. 8186	131
.. 8187	136
.. 8188	141

Einzelne Kurbeln:

Nr. 8189	rechte Kurbel,	175 mm lg	..
.. 8190	..	165
.. 8191	linke	175
.. 8192	..	165

Doppelglockengetriebe

lieferbar mit Schalen von 35 bis 47 mm
Glockenweite 44-53 mm

Nr. 8195	120 mm	Achsenlänge
.. 8196	125
.. 8197	130
.. 8198	135
.. 8199	140

Einzelne Kurbeln:

Nr. 8200	rechte Kurbel,	175 mm lg	..
.. 8201	..	165
.. 8202	linke	175
.. 8203	..	165

Kettenräder zu obigen Reparaturgetrieben siehe Seite 226 Nr. 7870 bis 7873

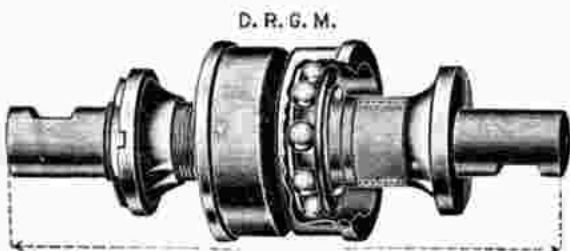

D. R. G. M.

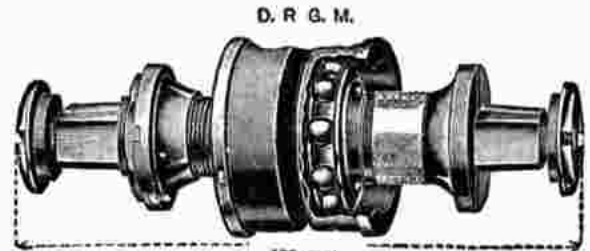

D. R. G. M.

120 mm

Normal-Tretachsen mit Ausgleichshülse und einge eilten Keilflächen

Nr. 8205	Kompl. Achse, 130, 135, 140 oder 145 lang wie bei Getriebe Nr. 8175 bis Nr. 8178	..
Nr. 8206	Kompl. Achse, 120, 131, 136 oder 141 lang, wie bei Getriebe Nr. 8185 bis Nr. 8188	..
Nr. 8207	Achse ohne Schalen und Ringe	..
Nr. 8208	Einz. Schale von 35 bis 47 mm	..
Nr. 8209	Einz. rechter Konus	..
Nr. 8210	Einz. linker Konus	..
Nr. 8211	Gegenmutter dazu	..
Nr. 8212	Beilegscheibe dazu	..

Spezial-Tretachsen mit Ausgleichshülse

und passend zugefeilten 4 kantigen Flächen
zu obigen Getrieben Nr. 8195 bis Nr. 8199 passend.

Nr. 8215	Kompl. Achse 120, 125, 130, 135 oder 140 mm lang	..
Nr. 8216	Achse ohne Schalen und Ringe	..
Nr. 8217	Einz. Schale von 35 bis 47 mm	..
Nr. 8218	Einz. rechter Konus	..
Nr. 8219	Einz. linker Konus	..
Nr. 8220	Gegenmutter dazu	..
Nr. 8221	Beilegscheibe dazu	..

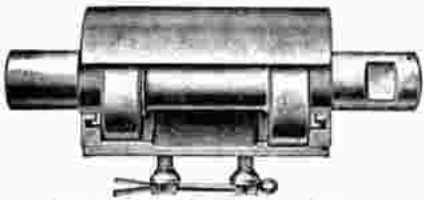

**Original F. u. S.
Velox-Tretkurbel-Lager**

mit Einsteckhülse

Unerreicht leichter Lauf. Geringste Abnutzung.
Völlige Abdichtung gegen äußere Einflüsse.
Lieferbar für 70 mm breite Gehäuse.

Mit 118 mm langer Achse für Herrenräder

- Nr. 8240 38 mm äußerer Durchmesser H
- Nr. 8241 41 mm " " " " " " " " " " H
- Nr. 8242 43 mm " " " " " " " " " " H
- Nr. 8243 44 mm " " " " " " " " " " H

Mit 124 mm langer Achse für Damenräder

- Nr. 8244 38 mm äußerer Durchmesser H
- Nr. 8245 41 mm " " " " " " " " " " H
- Nr. 8246 43 mm " " " " " " " " " " H
- Nr. 8247 44 mm " " " " " " " " " " H

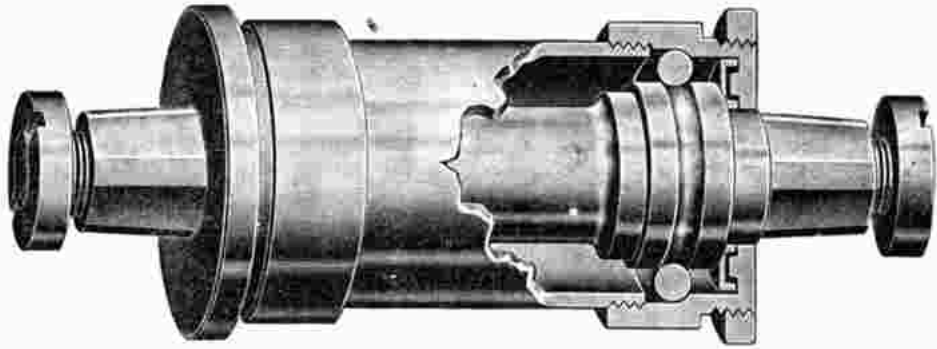

Radiallager mit konzentrischen Kugelaufflächen

Einfache Konstruktion, leichte Montage, wesentliche Kraftersparnis, absolut staubdicht
Sämtliche Kugelaufflächen präzise maschinell geschliffen.

Reguläre Ausführung: für 40 mm Schalendurchmesser, 70 mm Gehäusebreite

- Nr. 8270 Komplettes Radiallager ohne Gehäuse für Glockenlager H
- Nr. 8271 " " " " " " " " Kurbelkeil H
- Nr. 8272 Achse mit Laufringen allein für Glockenlager H
- Nr. 8273 Achse mit Laufringen allein für Kurbelkeil H
- Nr. 8274 Rechte Schale allein H
- Nr. 8275 Linke Schale allein H
- Nr. 8276 Konterring dazu H
- Nr. 8277 Oelhülse allein H
- Nr. 8278 Tretlagergehäuse dazu passend 25,4×25,4×20 mm H



Tretlagerachse, Mod. Thompson, für Kurbelkeil

40 mm Schalendurchmesser, für 70 mm Gehäusebreite

- Nr. 8250 Komplet wie Abbildung H
- Nr. 8251 Achse ohne Schalen und Kugelringe H
- Nr. 8252 Einze'ne Schale H
- Nr. 8253 Einzelner rechter Konus H
- Nr. 8254 Einzelner linker Konus H
- Nr. 8255 Gegenmutter dazu H
- Nr. 8256 Beilegscheibe dazu H

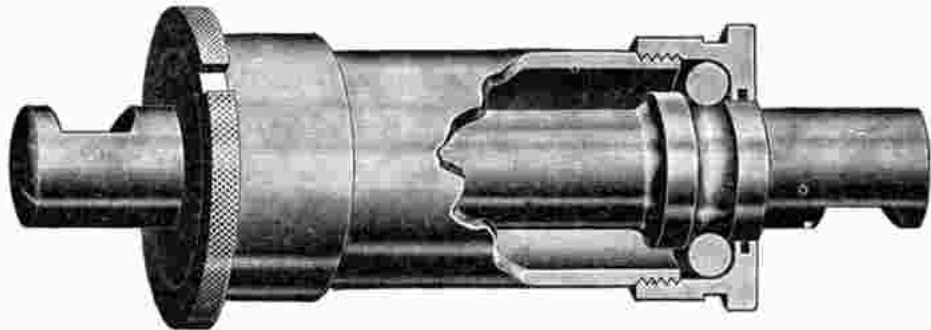

Radiallager für Kurbelkeil (Schalen mit Rand)

- Nr. 8280 Mit 35 mm Schalen, für 70 mm Gehäusebreite H
- Nr. 8281 Achse allein H
- Nr. 8282 Rechte Schale allein H
- Nr. 8283 Linke Schale allein H
- Nr. 8284 Oelhülse allein H
- Nr. 8285 Tretlagergehäuse dazu 25,4×25,4×20 mm H



Tretlagerachse, Mod. Thompson, für Kurbelkeil

beiderseits mit **Staubdeckel-Abschluß**, 40 mm Schalendurchmesser für 70 mm Gehäusebreite.

- Nr. 8260 Komplette Achse wie Abbildung H
- Nr. 8261 Achse ohne Schalen und Ringe H
- Nr. 8262 Einzelne Schale H
- Nr. 8263 Einzelner rechter Konus H
- Nr. 8264 Einzelner linker Konus H
- Nr. 8265 Einzelner Staubdeckel H

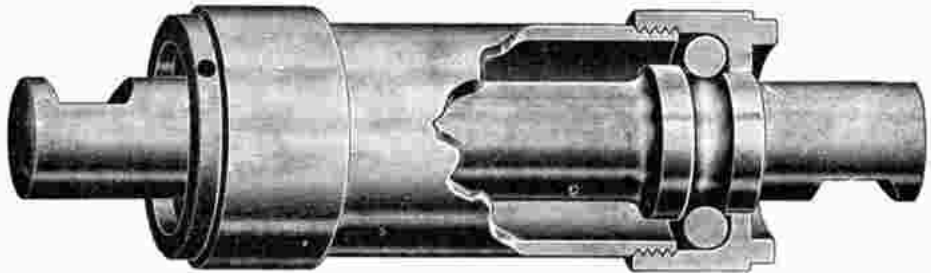

Radiallager für Kurbelkeil (Schalen ohne Rand)

- Nr. 8286 Mit 35 mm Schalen, für 70 mm Gehäusebreite H
- Nr. 8287 Tretlagerachse allein H
- Nr. 8288 Rechte Schale allein H
- Nr. 8289 Linke Schale allein H
- Nr. 8290 Oelhülse allein H
- Nr. 8291 Tretlagergehäuse dazu 25,4×25,4×20 mm H

Spezial-Reparaturteile



Spezial - Tretachsen mit starkem Vierkant — 14 1/2 mm

- lieferbar 120, 125, 130, 135, 140 und 145 mm lang
- Nr. 8300 Kompl. wie Abbildung, mit Schalen von 35 bis 48 mm *M*
 - dto.* mit konischem, rundem Achsende — 17 mm *M*
 - Nr. 8301 Kompl. wie Abbildung, mit Schalen *M*
 - Nr. 8302 Achse ohne Schalen und Ringe mit Vierkant-Enden *M*
 - Nr. 8303 " " " " runden " " *M*
 - Nr. 8304 Einzelne Schale " " " " *M*
 - Nr. 8305 Einzelnr rechter Konus " " " " *M*
 - Nr. 8306 " linker Konus " " " " *M*
 - Nr. 8307 Gegenmutter dazu " " " " *M*
 - Nr. 8308 Beilegscheibe dazu " " " " *M*

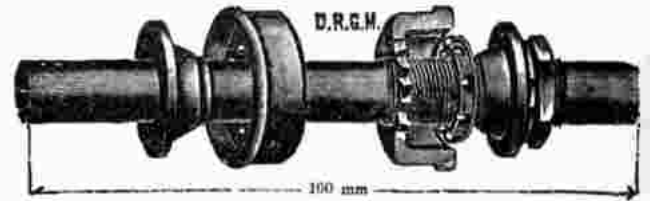

Normal-Tretachsen ohne Keilflächen

- Nr. 8310 Kompl. wie Abbildung, 140 mm lang *M*
- Nr. 8311 " " " " 160 mm lang *M*
- Nr. 8312 Achse ohne Schalen und Ringe, 140 mm lang *M*
- Nr. 8313 " " " " 160 mm lang *M*
- Nr. 8314 Einzelne Schale von 33—38 mm *M*
- Nr. 8315 " " " " 38—41 mm *M*
- Nr. 8316 " " " " 42—50 mm *M*
- Nr. 8317 Einzelnr rechter Konus *M*
- Nr. 8318 " linker Konus *M*
- Nr. 8319 Gegenmutter dazu *M*
- Nr. 8320 Beilegscheibe dazu *M*



- Nr. 8340 **Universal-Vorderradachse** Stück *M*
- Nr. 8341 Einzelnr Konus Stück *M*



- Nr. 8325 **Normallager für Hinterrad**, mit Schalen von 28 bis 33 mm komplett mit Kugerringen *M*
- Nr. 8326 Achse ohne Schalen und Kugelringe *M*
- Nr. 8327 Einzelnr Konus *M*
- Nr. 8328 Einzelne Schale *M*



- Nr. 8342 **Universal-Hinterradachse** *M*
- Nr. 8343 Einzelnr Konus *M*



- Nr. 8330 **Normallager mit Vorderrad**, mit Schalen von 22 bis 27 mm kompl. mit Kugelringen *M*
- Nr. 8331 Achse ohne Schalen und Kugelringe *M*
- Nr. 8332 Einzelnr Konus *M*
- Nr. 8333 Einzelne Schale *M*



- Nr. 8344 **Universal-Tretachse**, komplett *M*
- Nr. 8345 Einzelnr Konus *M*



- Nr. 8335 **Reparaturachse** für Humberlager *M*
- Nr. 8336 Einzelnr Konus, rechts oder links *M*
- Nr. 8337 Einzelne Gegenmutter, rechts oder links *M*

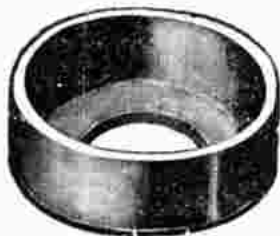

Schalen ohne Rand

- Nr. 8350 18 bis 23 mm Stück *M*
- " 8351 20 1/2 " 28 " " *M*
- " 8352 28 1/2 " 33 " " *M*
- " 8353 33 1/2 " 38 " " *M*
- " 8354 38 1/2 " 42 " " *M*
- " 8355 42 1/2 " 47 " " *M*

Schalen mit Rand

- Nr. 8356 18 bis 23 mm Stück *M*
- " 8357 23 1/4 " 28 " " *M*
- " 8358 28 1/2 " 33 " " *M*
- " 8359 33 1/2 " 38 " " *M*
- " 8360 38 1/2 " 42 " " *M*
- " 8361 42 1/2 " 47 " " *M*

Schalen mit Gewinde

- 24 Gang rechts
- Nr. 8362 24 bis 28 mm Stück *M*
 - " 8363 28 1/2 " 33 " " *M*
 - " 8364 33 1/2 " 38 " " *M*
 - " 8365 38 1/2 " 45 " " *M*

Spezial- und Original Ersatzteile für F. & S. Naben

(Dieselben passen größtenteils auch für fast alle übrigen Nabenfabrikate wie Pränafa Präzision, Bilora, Westfalia, Union, Komet etc.)



Vorderradachsen für F. & S.

- Nr. 8373 120 mm lang, Spezialfabrikat *M*
- Nr. 8374 110 mm lang, Spezialfabrikat *M*
- Nr. 8375 117 mm lang, Orig. F. & S. *M*
- Nr. 8376 120 mm lang, Orig. F. & S. *M*



Hinterradachsen für F. & S.

- Nr. 8377 140 lang, Spezialfabrikat *M*
- Nr. 8378 100 lang, Spezialfabrikat *M*
- Nr. 8379 140 lang Orig. F. & S. *M*
- Nr. 8380 160 lang, Orig. F. & S. *M*



Vorderradachsen für F. & S. mit Gegenmuttern

- Nr. 8381 120 mm lang, Spezialfabrikat *M*
- Nr. 8382 140 mm lang, Spezialfabrikat *M*
- Nr. 8383 117 mm lang, Orig. F. & S. *M*
- Nr. 8384 120 mm lang, Orig. F. & S. *M*



Hinterradachsen für F. & S. mit Gegenmuttern

- Nr. 8385 140 mm lang, Spezialfabrikat *M*
- Nr. 8386 100 mm lang, Spezialfabrikat *M*
- Nr. 8387 145 mm lang, Orig. F. & S. *M*
- Nr. 8388 180 mm lang, Orig. F. & S. *M*



Vorderradschale für F. & S.

- Nr. 8389 Spezialfabrikat *M*
- Nr. 8390 Orig. F. & S. *M*



Vorderradschale für F. & S., rund

- Nr. 8391 Spezialfabrikat *M*
- Nr. 8392 Orig. F. & S. *M*



Vorderradschale für F. & S., eckig

- Nr. 8393 Spezialfabrikat *M*
- Nr. 8394 Orig. F. & S. *M*



Hinterradschale für F. & S.

- Nr. 8395 Spezialfabrikat *M*
- Nr. 8396 Orig. F. & S. *M*



Vorderradkonen für F. & S. mit Ansatz

- Nr. 8397 Spezialfabrikat *M*
- Nr. 8398 Orig. F. & S. *M*



Vorderradkonen für F. & S. ohne Ansatz

- Nr. 8399 Spezialfabrikat *M*
- Nr. 8400 Orig. F. & S. *M*



Hinterradkonen für F. & S. mit Ansatz

- Nr. 8401 Spezialfabrikat *M*
- Nr. 8402 Orig. F. & S. *M*



Hinterradkonen für F. & S. ohne Ansatz

- Nr. 8403 Spezialfabrikat *M*
- Nr. 8404 Orig. F. & S. *M*



Stabscheiben für F. & S. für Vorderrad

- Nr. 8405 Spezialfabrikat *M*
- Nr. 8406 Orig. F. & S. *M*



Stabscheiben für F. & S. für Hinterrad

- Nr. 8407 Spezialfabrikat *M*
- Nr. 8408 Orig. F. & S. *M*



Konus-Gegenmutter für F. & S.

- Nr. 8409 für Vorderrad *M*
- Nr. 8410 für Hinterrad *M*



Beilegscheiben zu Konusgegenmuttern

- Nr. 8411 für Vorderrad *M*
- Nr. 8412 für Hinterrad *M*



Tretlagerachsen-Sortiment

2 Stück Normal-Tretlagerachsen 160 mm lang Nr. 324 + 325 A	10 Stück Kugellageringe Nr. 322	5 Stück Kugellageringe Nr. 323
1 Stück Normal-Tretlagerachsen mit Keilnuten 170 mm lang, Nr. 341 A	2 Stück Normal-Tretlagerachsen mit Keilnuten 160 + 165 mm lang, Nr. 341 A	
2 Stück Spezial-Tretlagerachsen 135 mm lang mit Keilnut 32 + 32 mm, Nr. 321 A	Tretlager-Schalen Nr. 329	
	3 38 mm Ø	4 39 mm Ø
4 41 mm Ø	5 42 mm Ø	6 Stück 45 mm Ø
	7 43 mm Ø	8 44 mm Ø
	9 45 mm Ø	2 Stück 46 mm Ø

Nr. 8425

Reparaturachsen-Sortiment

enthaltend:

- 2 Normalachsen ohne Keilnuten 160 lang
- 2 " mit " 135 "
- 1 " " " 130 "
- 1 " " " 140 "
- 2 Spezialachsen 135 mm lang
- 3 Schalen dazu 38 mm Durchmesser
- 4 " " 39 mm "
- 4 " " 40 mm "
- 4 " " 41 mm "
- 3 " " 42 mm "
- 3 " " 43 mm "
- 3 " " 44 mm "
- 2 " " 45 mm "
- 2 " " 46 mm "
- 10 Kugelhinge für große Schalen
- 5 Kugelringe für kleine Schalen

Äußerst praktische Zusammenstellung, weil damit fast jede Reparatur ausführbar. Für jeden Reparatör unentbehrlich



*50 sortierte gangbare
Lagerschalen
Inhaltsverzeichnis liegt jedem
Sortiment bei*

Nr. 8426

Tretlagerschalen - Sortiment

Enthaltend: 50 sortierte gangbare Schalen für die bekanntesten Marken



*50 sortierte gangbare
Tretkone
Inhaltsverzeichnis liegt jedem
Sortiment bei*

Nr. 8427

Tretlagerkone - Sortiment

Enthält: 50 sortierte gangbare Tretlagerkone für die bekanntesten Fahrradmarken

Diese Sortimente sind unentbehrlich und sollten in keiner Werkstatt fehlen

Inhaltsverzeichnis liegt jedem Sortiment bei

Spezial-Steuersätze



Reparatur-Steuersatz

- 30,5 Schaffst. für 25,4 Gabelr. mit 24 Gg.-Gewinde
- | | | | | | |
|---------------------|--|----|----|----------|----------|
| Nr. 8446 | Fabrikat Amo | .. | .. | .. | .. |
| Nr. 8447 | Fabrikat Bismark. | .. | .. | .. | .. |
| Nr. 8448 | f. 25,4 Gabelrohr m. 26 od. 28 Gg.-Gew. mit 20, 31, 32 od. 33 mm Schalenansatz | .. | .. | .. | .. |
| Nr. 8449 | für 28,6 Gabelrohr mit 24 Gg.-Gewinde mit 33 und 34 mm Schalenansatz | .. | .. | .. | .. |
| | | | | für 25,4 | für 28,6 |
| Kopfmutter allein | Nr. 8450 | .. | .. | Nr. 8455 | .. |
| Oberer Konus allein | .. 8451 | .. | .. | .. 8456 | .. |
| Obere Schale | .. 8452 | .. | .. | .. 8457 | .. |
| Untere Schale | .. 8453 | .. | .. | .. 8458 | .. |
| Unterer Konus | .. 8454 | .. | .. | .. 8459 | .. |

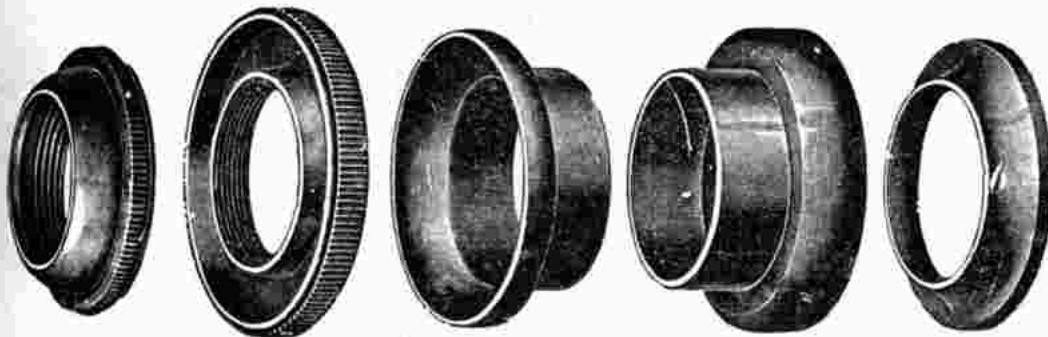

Nr. 8461

Steuerungsgarnitur

- lieferbar nur mit 30,5 mm Schalenansatz für 25,4 mm Gabelrohr mit 24 Gang-Gewinde
- | | | | |
|----------|----------------------|----|----|
| Nr. 8462 | Kopfmutter allein | .. | .. |
| Nr. 8463 | Oberer Konus allein | .. | .. |
| Nr. 8464 | Obere Schale allein | .. | .. |
| Nr. 8465 | Untere Schale allein | .. | .. |
| Nr. 8466 | Unterer Konus allein | .. | .. |

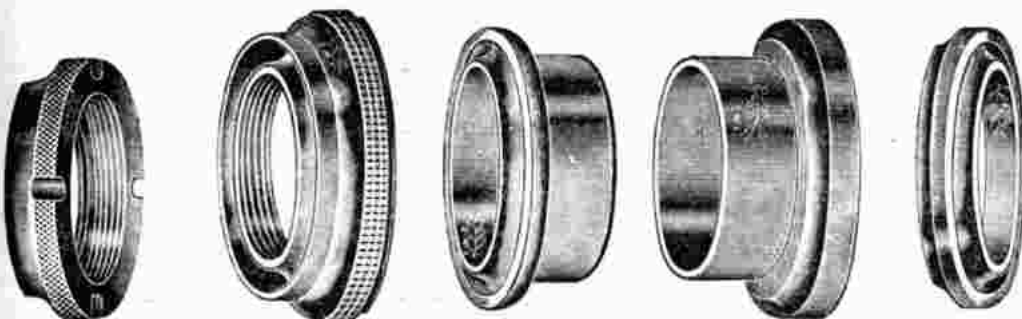

Nr. 8468

Gedrehter Steuersatz

- 30,5 mm Schalenansatz für 25,4 Gabelrohr, 24 Gg.-Gewinde
- | | | | |
|----------|----------------------|----|----|
| Nr. 8469 | Kopfmutter allein | .. | .. |
| Nr. 8470 | Oberer Konus allein | .. | .. |
| Nr. 8471 | Obere Schale allein | .. | .. |
| Nr. 8472 | Untere Schale allein | .. | .. |
| Nr. 8473 | Unterer Konus allein | .. | .. |



Nr. 8475

Gedrehter Steuersatz

- 30 mm Schalenansatz für 25,4 Gabelrohr, 24 Gg.-Gewinde
- | | | | |
|----------|----------------------|----|----|
| Nr. 8476 | Kopfmutter allein | .. | .. |
| Nr. 8477 | Oberer Konus allein | .. | .. |
| Nr. 8478 | Obere Schale allein | .. | .. |
| Nr. 8479 | Untere Schale allein | .. | .. |
| Nr. 8480 | Unterer Konus allein | .. | .. |

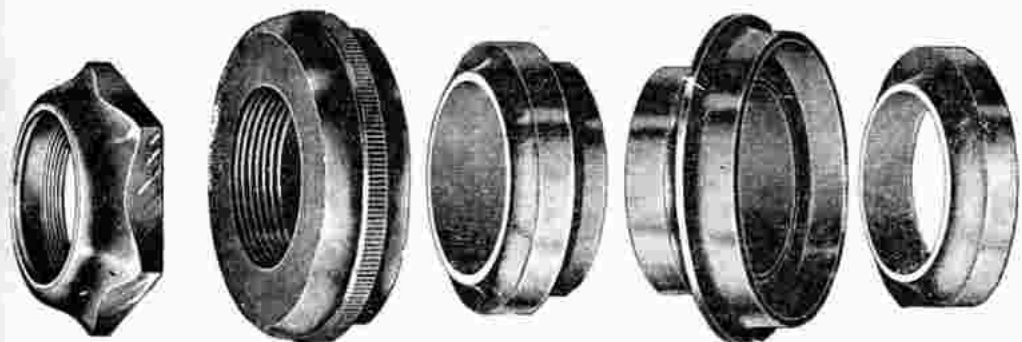

Gedrehter Steuersatz für Transporträder

- mit 30 mm Schalenansatz für 25,4 Gabelrohr, 24 Gg.-Gewinde
- | | | | |
|----------|--------------------------|----|----|
| Nr. 8482 | Kompletter Steuersatz | .. | .. |
| Nr. 8483 | Kopfmutter allein | .. | .. |
| Nr. 8484 | Oberer Gabelkonus allein | .. | .. |
| Nr. 8485 | Obere Schale allein | .. | .. |
| Nr. 8486 | Untere Schale allein | .. | .. |
| Nr. 8487 | Unterer Konus allein | .. | .. |

Steuersätze für Motorräder siehe Motorrad-Abteilung.

Spezial-Reparaturkurbeln



Nr. 8500 **Rechte Glockenkurbel**

50-52 mm Glockenweite, mit vierkant. Achsloch, ff. vernickelt *A*



Nr. 8501 **Linke Glockenkurbel**

50-52 mm Glockenweite, mit vierkant. Achsloch, ff. vernickelt *A*



Nr. 8502 **Rechte Glockenkurbel**

50-52 mm Glockenweite, mit rundem Achsloch, zum Selbsteinfeilen der Flächen *A*



Nr. 8503 **Linke Glockenkurbel**

50-52 mm Glockenweite, mit rundem Achsloch, zum Selbsteinfeilen der Flächen *A*



Nr. 8504 **Rechte Glockenkurbel**

für Kurbelkeil mit 50 mm Glockenweite *A*



Nr. 8505 **Linke Glockenkurbel** für Kurbelkeil

mit 50 mm Glockenweite *A*



Rechte Kurbel, Mod. B.S.A.

- Nr. 8506 175 mm lang ohne Kettenkastenraum *A*
- Nr. 8507 175 mm lang, mit Kettenkastenraum *A*
- Nr. 8508 165 mm lang, ohne Kettenkastenraum *A*
- Nr. 8509 165 mm lang, mit Kettenkastenraum *A*



Linke Kurbel mit vierkantigem Schaft

- Nr. 8510 175 mm lang *A*
- Nr. 8511 165 mm lang *A*



Dreiarmkurbel

- Nr. 8512 175 mm lang *A*
- Nr. 8513 165 mm lang *A*



Linke Kurbel mit ovalem Schenkel

- Nr. 8514 175 mm lang *A*
- Nr. 8515 165 mm lang *A*



Kurbel mit rundem Achsloch, zum Selbsteinfeilen der Flächen

- Nr. 8516 mit B. S. A. Rechts-Gewinde *A*
- Nr. 8517 mit B. S. A. Links-Gewinde *A*



Nr. 8518 **Linke Kurbel**

für Pedale mit Mutterbefestigung *A*

Kurbeln für Jugendräder



Nr. 8520 **Rechte Kurbel**

140 mm lang *A*



Nr. 8521 **Rechte Kurbel**

125 mm lang *A*



Nr. 8522 **Linke Kurbel**

140 mm lang *A*



Nr. 8523 **Linke Kurbel**

125 mm lang *A*



Anschweißenden für abgebrochene Kurbeln

- Nr. 8525 ohne Gewinde per Stück *A*
- Nr. 8526 mit Rechts-Gewinde per Stück *A*
- Nr. 8527 mit Links-Gewinde per Stück *A*

Glockenlager-Muttern u. Schrauben



Nr. 8540
Für **W. K. C. Rekord**
r. u. l. Gew.
Stück \mathcal{M}



Nr. 8541
Für **Badenia**
r. u. l. Gew.
Stück \mathcal{M}



Nr. 8542
Für **Simson**
r. u. l. Gew.
Stück \mathcal{M}



Nr. 8543
Für **Görlicke**
r. u. l. Gew.
Stück \mathcal{M}



Nr. 8544
Für **Allright**
r. u. l. Gew.
Stück \mathcal{M}



Nr. 8545
Für **W. K. C.**
r. u. l. Gew.
Stück \mathcal{M}



Nr. 8546
Für **Seidel & Naumann**
r. u. l. Gew.
Stück \mathcal{M}



Nr. 8547
Für **Brunsviga**
r. u. l. Gew.
Stück \mathcal{M}



Nr. 8548
Für **Dürkopp**
r. u. l. Gew.
Stück \mathcal{M}



Nr. 8549
Für **Brennabor**
r. u. l. Gew.
Stück \mathcal{M}



Nr. 8550
Für **Presto**
l. Gew.
Stück \mathcal{M}



Nr. 8551
Für **Presto**
r. u. l. Gew.
Stück \mathcal{M}



Nr. 8552
Für **Wanderer**
r. u. l. Gew.
Stück \mathcal{M}



Nr. 8553
Für **Wanderer**
r. u. l. Gew.
Stück \mathcal{M}



Nr. 8554
Für **Phänomen**
r. u. l. Gew.
Stück \mathcal{M}



Nr. 8555
Für **Stöwer**
r. u. l. Gew.
Stück \mathcal{M}



Nr. 8556
Für **Grifzner**
r. u. l. Gew.
Stück \mathcal{M}



Nr. 8557
Für **Weltrad**
l. Gew.
Stück \mathcal{M}



Nr. 8558
Für **N. S. U.**
r. u. l. Gew.
Stück \mathcal{M}



Nr. 8559
Für **Adler**
r. Gewinde
Stück \mathcal{M}



Nr. 8560
Für **Dürkopp**
r. u. l. Gew.
Stück \mathcal{M}



Nr. 8561
Für **Cito**
r. u. l. Gew.
Stück \mathcal{M}



Nr. 8562
Für **Meteor**
r. u. l. Gew.
Stück \mathcal{M}



Nr. 8563
Für **Diamant**
r. u. l. Gew.
Stück \mathcal{M}



Nr. 8564
Für **Weltrad**
r. Gewinde
Stück \mathcal{M}



Nr. 8565
Für **Viktoria**
r. Gew.
Stück \mathcal{M}



Nr. 8566
Für **Viktoria**
r. u. l. Gew.
Stück \mathcal{M}

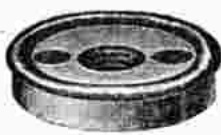

Nr. 8567
Für **Viktoria**
r. Gew.
Stück \mathcal{M}



Nr. 8568
Für **Viktoria**
r. Gew.
Stück \mathcal{M}



Nr. 8569
Für **Wartburg**
r. u. l. Gew.
Stück \mathcal{M}



Nr. 8570
Für **Corona**
r. u. l. Gew.
Stück \mathcal{M}



Nr. 8571
Für **Finsterwalde (P.B.)**
r. u. l. Gew.
Stück \mathcal{M}



Nr. 8572
Für **Stahlrad**
r. u. l. Gew.
Stück \mathcal{M}



Nr. 8573
Für **Expreß**
Links-Gewinde
Stück \mathcal{M}



Nr. 8574
Für **Triumph**
r. u. l. Gew.
Stück \mathcal{M}



Nr. 8575
Für **Mövo**
r. u. l. Gew.
Stück \mathcal{M}



Nr. 8576
Für **Opel**
r. u. l. Gew.
Stück \mathcal{M}



Nr. 8577
Für **Panther**
r. u. l. Gew.
Stück \mathcal{M}



Nr. 8578
Für **Alemania**
r. u. l. Gew.
Stück \mathcal{M}



Nr. 8579
Für **Opel**
r. u. l. Gew.
Stück \mathcal{M}



Nr. 8583
Für **Kayser**
r. u. l. Gew.
Stück *M*



Nr. 8584
Für **Weil**
r. u. l. Gew.
Stück *M*



Nr. 8585
Für **Budissa**
r. u. l. Gew.
Stück *M*



Nr. 8586
Für **Cito**
r. u. l. Gew.
Stück *M*



Nr. 8587
Für **Cito**
l. Gew.
Stück *M*



Nr. 8588
Für **Deusing**
r. u. l. Gew.
Stück *M*



Nr. 8589
Für **National**
r. u. l. Gew.
Stück *M*



Nr. 8590
Für **Opel**
r. u. l. Gew.
Stück *M*



Nr. 8591
Für **Herkules**
r. u. l. Gew.
Stück *M*



Nr. 8592
Für **W. K. C.**
r. u. l. Gew.
Stück *M*



Nr. 8593
Für **Mars**
Links-Gewinde
Stück *M*



Nr. 8594
Für **Anker**
r. u. l. Gew.
Stück *M*



Nr. 8595
Für **Brunsviga**
r. u. l. Gew.
Stück *M*



Nr. 8596
Für **Anker**
r. u. l. Gew.
Stück *M*



Nr. 8597
Für **Elsterwerda**
r. u. l. Gew.
Stück *M*



Nr. 8598
Für **Claes-Pfoll**
r. u. l. Gew.
Stück *M*



Nr. 8599
Für **Excelsior**
r. u. l. Gew.
Stück *M*



Nr. 8600
Für **Haenel**
r. u. l. Gew.
Stück *M*



Nr. 8601
Für **Viktoria**
r. u. l. Gew.
Stück *M*



Nr. 8602
Für **Möve**
r. u. l. Gew.
Stück *M*



Nr. 8603
Für **Styria**
r. u. l. Gew.
Stück *M*



Nr. 8604
Für **Dürkopp**
r. u. l. Gew.
Stück *M*



Nr. 8605
Für **Premier**
r. u. l. Gew.
Stück *M*



Nr. 8606
Für **Adier**
r. u. l. Gew.
Stück *M*



Nr. 8607
Schäffner & Taggesell
r. u. l. Gew.
Stück *M*



Nr. 8608
Für **Waffen**
r. u. l. Gew.
Stück *M*



Nr. 8609
Für **National**
r. u. l. Gew.
Stück *M*



Nr. 8610
Für **Seidel & Naumann**
r. u. l. Gew.
Stück *M*



Nr. 8611
Für **Möve**
r. u. l. Gew.
Stück *M*



Nr. 8612
Für **Möve**
r. u. l. Gew.
Stück *M*



Nr. 8613
Für **Presto**
r. u. l. Gew.
Stück *M*



Nr. 8614
Für **Presto**
r. u. l. Gew.
Stück *M*



Nr. 8615
Für **Presto**
r. u. l. Gew.
Stück *M*



Nr. 8616
Für **Stöwer**
r. u. l. Gew.
Stück *M*



Nr. 8617
Für **Mars**
r. u. l. Gew.
Stück *M*



Nr. 8618
Für **Seidel & Naumann**
r. u. l. Gew.
Stück *M*



Nr. 8619
Für **Achilles**
r. u. l. Gew.
Stück *M*



Nr. 8620
Für **Mifa**
r. u. l. Gew.
Stück *M*



Nr. 8621
Achsenmutter
ohne Gew.
Stück *M*



Nr. 8622
Achschraube
ohne Gew.
Stück *M*



Nr. 8628
Für **Mammut**
r. u. l. Gew.
A



Nr. 8629
Für **Waifen**
r. u. l. Gew.
A



Nr. 8630
Für **Bismarck**
r. u. l. Gew.
A



Nr. 8631
Für **Wttler**
r. u. l. Gew.
A



Nr. 8632
Für **S. & N.**
r. u. l. Gew.
A



Nr. 8633
Für **Union-Ostrad**
r. u. l. Gew.
A



Nr. 8634
Für **Diamant**
r. u. l. Gew.
A



Nr. 8635
Für **Miele**
r. u. l. Gew.
A



Nr. 8636
Für **Urania**
r. u. l. Gew.
A



Nr. 8637
Für **Puch**
r. u. l. Gew.
A



Nr. 8638
Für **Waifen**
r. u. l. Gew.
A



Nr. 8650
Für **Corona**
r. Gew.
mit kl. Oelschraube
Stück A



Nr. 8639
Für **Bauer**
r. u. l. Gew.
A



Nr. 8640
Für **Jagdrad**
r. u. l. Gew.
A



Nr. 8641
Für **Greger**
r. u. l. Gew.
A



Nr. 8642
Für **National**
r. u. l. Gew.
A



Nr. 8643
Für **D. F. A.**
r. u. l. Gew.
A



Nr. 8651
Für **Excelsior**
r. Gew.
mit Glockenkapsel-
schraube, Stück A



Nr. 8644
Für **Meteor**
r. u. l. Gew.
A



Für **Avanti-Deusing**
r. Gew.
Nr. 8645 12,5 hoch A
Nr. 8646 16 hoch A



Nr. 8647
Für **Meister**
r. u. l. Gew.
A



Nr. 8648
Für **Waifen Kosmos**
r. u. l. Gew.
A



Nr. 8649
Für **Rhenania**
r. u. l. Gew.
A



Nr. 8652
Für **Excelsior**
Rechts-Gewinde
Stück A



Nr. 8653
Für **Opel**
Rechts-Gewinde
Stück A



Nr. 8654
Für **Simson**
r. u. l. Gew.
Stück A



Nr. 8655
Für **Herkules**
r. u. l. Gew.
Stück A



Nr. 8656
Für **Premier**
r. u. l. Gew.
Stück A



Nr. 8657
Für **Claes-Pfeil**
r. u. l. Gew.
Stück A



Nr. 8658
Für **Claes-Pfeil**
r. u. l. Gew.
Stück A



Nr. 8659
Für **Well**
Links-Gewinde
Stück A



Nr. 8660
Für **Schladitz**
r. u. l. Gew.
Stück A



Nr. 8661
Für **Finsterwalde**
r. u. l. Gew.
Stück A



Nr. 8662
Für **Wa trad**
r. u. l. Gew.
Stück A



Nr. 8663
Für **Claes-Pfeil**
r. u. l. Gew.
Stück A



Nr. 8664
Für **Expreß**
r. u. l. Gew.
Stück A



Nr. 8665
Für **Phänomen**
Rechts-Gewinde
Stück A



Nr. 8666
Für **Badenia**
r. u. l. Gew.
Stück A



Nr. 8667
Für **Simson**
r. u. l. Gew.
Stück A



Nr. 8668
Für **Premier**
r. u. l. Gew.
Stück A



Nr. 8669
Für **Stöwer**
r. u. l. Gew.
Stück A

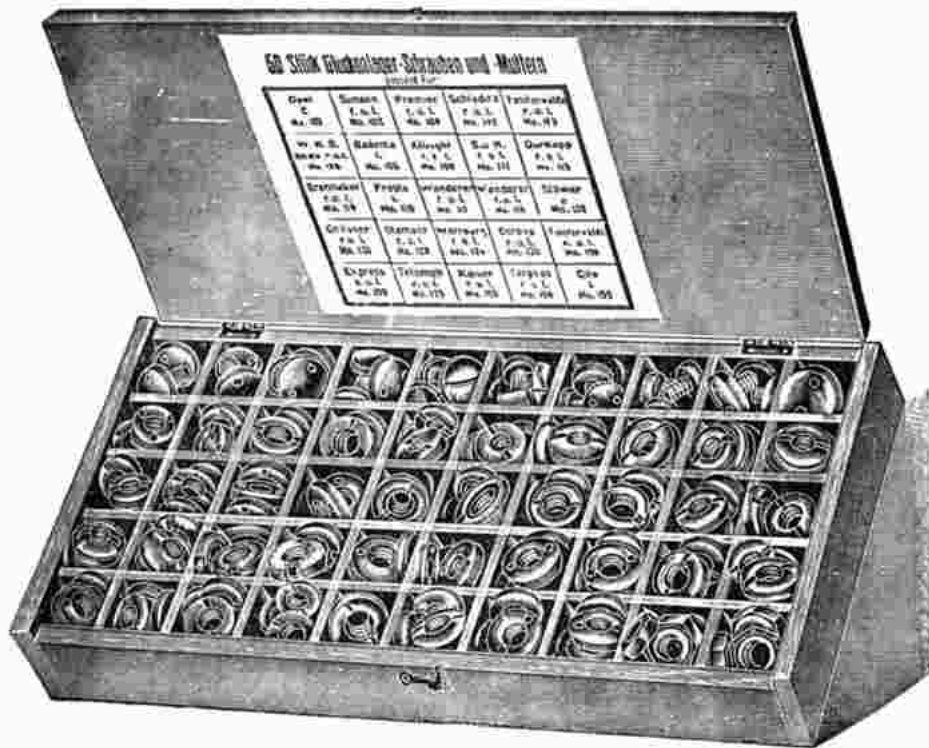

50 Stück Glockenlager-Schrauben und Muttern

Opt	Suman	Primer	Schradl	Teufelw.
Nr. 23	r. l. l. Nr. 101	r. l. l. Nr. 102	r. l. l. Nr. 103	r. l. l. Nr. 104
W. K. C.	Salonta	Altoy	S. M.	Overcup
Nr. 105	Nr. 106	Nr. 107	Nr. 108	Nr. 109
Erasmus	Prota	Wanderer	Wanderer	Schwer
r. l. l. Nr. 110	r. l. l. Nr. 111	r. l. l. Nr. 112	r. l. l. Nr. 113	r. l. l. Nr. 114
Grüner	Stam	Wagner	Corus	Festw.
Nr. 115	Nr. 116	Nr. 117	Nr. 118	Nr. 119
Expre	Triumph	Komet	Triumph	Cla
Nr. 120	Nr. 121	Nr. 122	Nr. 123	Nr. 124

Nr. 8675

Glockenlagermuttern und Schrauben-Sortiment

im Holzkasten, enthaltend 50 Stück der gangbarsten Schrauben und Muttern, rechts und links Gewinde sortiert



Nr. 8678

Universa'-Glockenlagermuttern mit Sechskant für Reparaturzwecke lieferbar

- 12x20 Gg r. u. l. Gew.
- 13x20 Gg r. u. l. Gew.
- 11x24 Gg r. u. l. Gew.
- 11,5x24 Gg r. u. l. Gew.
- 12x24 Gg r. u. l. Gew.
- 11x26 Gg r. u. l. Gew.
- 12x26 Gg r. u. l. Gew. und ohne Gewinde

Nr. 8679

Universal-Glockenlagerschrauben für Reparaturzwecke mit Sechskant lieferbar

- 7x24 Gg r. u. l. Gew.
- 7,5x24 Gg r. u. l. Gew.
- 8x24 Gg r. u. l. Gew. und ohne Gewinde



Nr. 8680 Universal-Sortiment

enthaltend: 111 Teile und zwar: 75 Glockenlagermuttern, 35 Glockenlagerschrauben, 1 Einheitsschlüssel mit sämtlichen vorkommenden Gewinden



100 Stück Glockenlager-Schrauben und-Muttern passend für:

Erasmus	Opt	Suman	Veritas	Primer	W.K.C.	Salonta	Corus	Westfal	Altoy
Nr. 125	Nr. 126	Nr. 127	Nr. 128	Nr. 129	Nr. 130	Nr. 131	Nr. 132	Nr. 133	Nr. 134
W.K.C.	S.M.	Unger	Orkney	Orkney	Prota	Wanderer	Wanderer	Wanderer	Plümann
Nr. 135	Nr. 136	Nr. 137	Nr. 138	Nr. 139	Nr. 140	Nr. 141	Nr. 142	Nr. 143	Nr. 144
Shower	Seizo	Seizo	S.S.U.	Adler	Orkney	Wachler	Meter	Orkney	Witrol
Nr. 145	Nr. 146	Nr. 147	Nr. 148	Nr. 149	Nr. 150	Nr. 151	Nr. 152	Nr. 153	Nr. 154
Victoria	Victoria	Victoria	Victoria	Wartburg	Corus	Festw.	Expre	Triumph	Stalrad
Nr. 155	Nr. 156	Nr. 157	Nr. 158	Nr. 159	Nr. 160	Nr. 161	Nr. 162	Nr. 163	Nr. 164
Orkney	W.K.C.	Schradl	Festw.	Witrol	Festw.	Prümann	Reparatur-Schrauben	Reparatur-Muttern	Reparatur-Muttern
Nr. 165	Nr. 166	Nr. 167	Nr. 168	Nr. 169	Nr. 170	Nr. 171	Nr. 172	Nr. 173	Nr. 174

Nr. 8676

Glockenlagermuttern und Schrauben-Sortiment

enthaltend 100 Stück der gangbarsten Schrauben und Muttern, rechts und links Gewinde sortiert

Nr. 8677

Großes Sortiment, enthaltend 200 Stück der gangbarsten Schrauben und Muttern, rechts und links Gewinde sortiert



Nr. 8681 Universal-Sortiment

enthaltend 117 Teile und zwar: 75 Glockenlagermuttern, 35 Glockenlagerschrauben sowie 6 Gewindebohrer und 1 Einheitsschlüssel, dazu passend für sämtliche im Fahrradbau vorkommenden Gewinde



Nahtlose, kaltgezogene Stahlrohre

Die Preise verstehen sich bei Abnahme ganzer Stangen in Fabrikationslängen.
Für fertig zugeschnittene Längen wird ein **Aufschlag von 10%** berechnet.

Nr.	Außerer Durchmesser mal Wandstärke	Mk. p. Met.	Nr.	Außerer Durchmesser mal Wandstärke	Mk. p. Met.	Nr.	Außerer Durchmesser mal Wandstärke	Mk. p. Met.	Nr.	Außerer Durchmesser mal Wandstärke	Mk. p. Met.
8700	5 × 1 mm		8743	46 × 1 mm		8785	41 × 1,5 mm		8827	36 × 2 mm	
8701	6 × 1 "		8744	47 × 1 "		8786	42 × 1,5 "		8828	37 × 2 "	
8702	7 × 1 "		8745	48 × 1 "		8787	43 × 1,5 "		8829	38 × 2 "	
8703	8 × 1 "		8746	49 × 1 "		8788	44 × 1,5 "		8830	39 × 2 "	
8704	9 × 1 "		8747	50 × 1 "		8789	45 × 1,5 "		8831	40 × 2 "	
8705	10 × 1 "		8748	52 × 1 "		8790	46 × 1,5 "		8832	41 × 2 "	
8706	11 × 1 "		8749	55 × 1 "		8791	47 × 1,5 "		8833	42 × 2 "	
8707	12 × 1 "		8750	60 × 1 "		8792	48 × 1,5 "		8834	43 × 2 "	
8708	13 × 1 "			65 × 1 "		8793	49 × 1,5 "		8835	44 × 2 "	
8709	14 × 1 "		8751			8794	50 × 1,5 "		8836	45 × 2 "	
8710	15 × 1 "		8752	10 × 1,5 "		8795	52 × 1,5 "		8837	46 × 2 "	
8711	16 × 1 "		8753	11 × 1,5 "		8796	60 × 1,5 "		8838	47 × 2 "	
8712	17 × 1 "		8754	12 × 1,5 "		8797	65 × 1,5 "		8839	48 × 2 "	
8713	18 × 1 "		8755	13 × 1,5 "		8798	70 × 1,5 "		8840	49 × 2 "	
8714	19 × 1 "		8756	14 × 1,5 "					8841	50 × 2 "	
8715	20 × 1 "		8757	15 × 1,5 "		8799	10 × 2 "		8842	52 × 2 "	
8716	21 × 1 "		8758	16 × 1,5 "		8800	11 × 2 "		8843	55 × 2 "	
8717	22 × 1 "		8759	17 × 1,5 "		8801	12 × 2 "		8844	60 × 2 "	
8718	23 × 1 "		8760	18 × 1,5 "		8802	13 × 2 "		8845	65 × 2 "	
8719	24 × 1 "		8761	19 × 1,5 "		8803	14 × 2 "				
8720	25 × 1 "		8762	20 × 1,5 "		8804	15 × 2 "		8846	67 × 2,5 "	
8721	25,4 × 1 "		8763	21 × 1,5 "		8805	16 × 2 "		8847	70 × 2,5 "	
8722	26 × 1 "		8764	22 × 1,5 "		8806	17 × 2 "		8848	72 × 2,5 "	
8723	27 × 1 "		8765	23 × 1,5 "		8807	18 × 2 "		8849	76 × 2,5 "	
8724	28 × 1 "		8766	24 × 1,5 "		8808	19 × 2 "				
8725	28,6 × 1 "		8767	25 × 1,5 "		8809	20 × 2 "		8850	80 × 3 "	
8726	29 × 1 "		8768	25,4 × 1,5 "		8810	21 × 2 "		8851	82 × 3 "	
8727	30 × 1 "		8769	26 × 1,5 "		8811	22 × 2 "		8852	85 × 3 "	
8728	31 × 1 "		8770	27 × 1,5 "		8812	23 × 2 "		8853	88 × 3 "	
8729	32 × 1 "		8771	28 × 1,5 "		8813	24 × 2 "		8854	92 × 3 "	
8730	33 × 1 "		8772	28,6 × 1,5 "		8814	25 × 2 "		8855	96 × 3 "	
8731	34 × 1 "		8773	29 × 1,5 "		8815	25,4 × 2 "		8856	100 × 3 "	
8732	35 × 1 "		8774	30 × 1,5 "		8816	26 × 2 "		8857	102 × 3 "	
8733	36 × 1 "		8775	31 × 1,5 "		8817	27 × 2 "		8858	106 × 3 "	
8734	37 × 1 "		8776	32 × 1,5 "		8818	28 × 2 "		8859	110 × 3 "	
8735	38 × 1 "		8777	33 × 1,5 "		8819	28,6 × 2 "		8860	115 × 3 "	
8736	39 × 1 "		8778	34 × 1,5 "		8820	29 × 2 "		8861	120 × 3 "	
8737	40 × 1 "		8779	35 × 1,5 "		8821	30 × 2 "		8862	125 × 4 "	
8738	41 × 1 "		8780	36 × 1,5 "		8822	31 × 2 "				
8739	42 × 1 "		8781	37 × 1,5 "		8823	32 × 2 "				
8740	43 × 1 "		8782	38 × 1,5 "		8824	33 × 2 "				
8741	44 × 1 "		8783	39 × 1,5 "		8825	34 × 2 "				
8742	45 × 1 "		8784	40 × 1,5 "		8826	35 × 2 "				

Vorstehende Dimensionen sind sämtlich prompt ab meinem Lager lieferbar,
alle übrigen Dimensionen kurzfristig.

Kupferrohre siehe Auto-Abteilung.

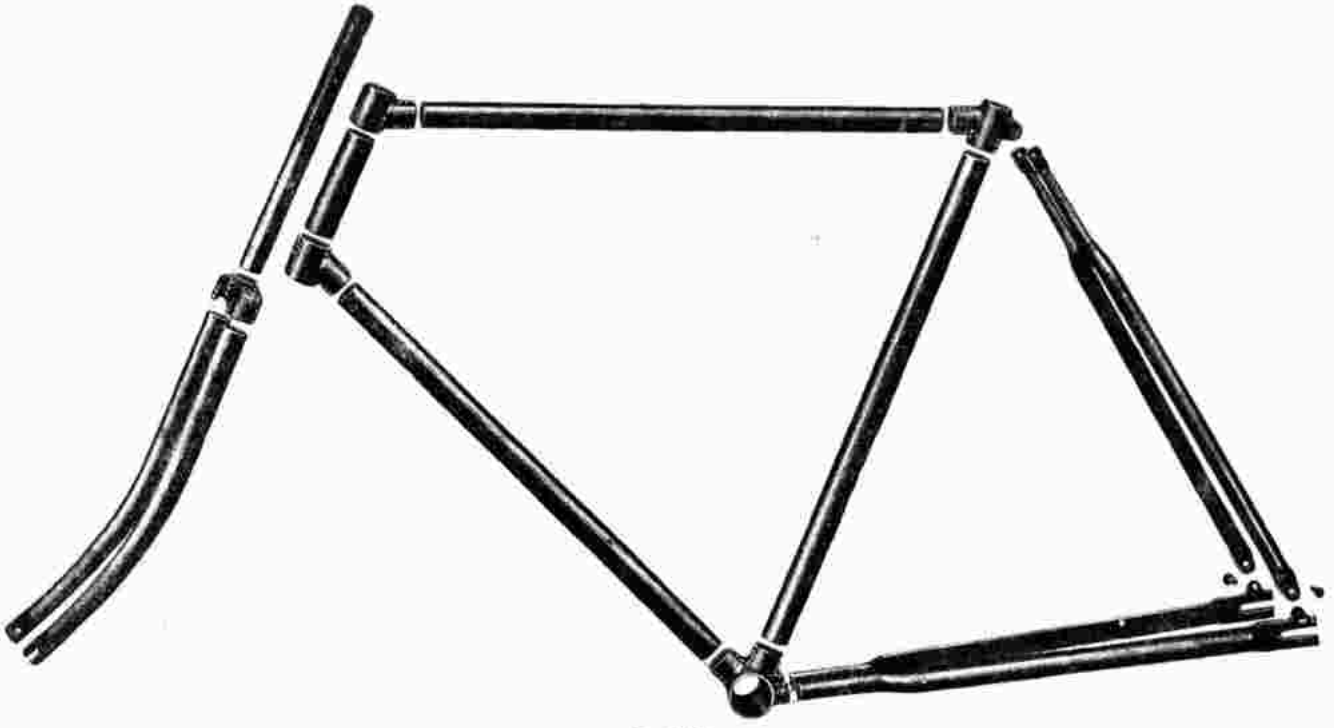

Nr. 8900

Garnitur-Rohteile für leichten Rahmen mit Muffenlötung

Tretlagergehäuse für 40 mm Einschlagschalen, oberes Rohr 25,4 untere Rohre 28,6 Kombiniertes Hinterbau, D-förmig zum Schrauben
 Kompl. Garnitur wie Abbildung *M*

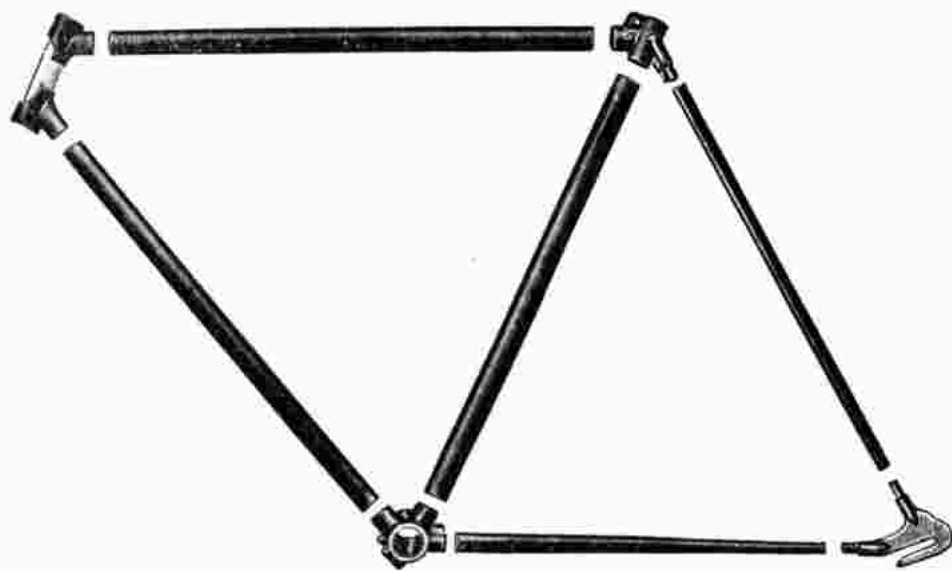

Rahmen-Garnituren für modernen Renn-Rahmen

Nr. 8901 **Rennrahmen - Garnitur** mit rundem, konischen Hinterbau, Verbindungsteile aus Temperguß sauber bearbeitet, nahtlose Rohre 25,4 mm Durchmesser, kompl. wie Abbildung ohne Tretlager-Innenteile *M*

Nr. 8902 dito, mit kompl. Tretlager, bestehend aus Achse, Einschraubschalen, Kugelringen und Kettenradgarnitur *M*

Nr. 8903 dito, mit kompl. Tretlager, bestehend aus Radiallager (Einschieblager) und kompl. Kettenradgarnitur *M*

Nr. 8904

Kompl. Satz Rohteile für Damenrahmen

englisches Modell

wie Abbildung, bestehend aus Tretlagergehäuse, 1 Steuerrohr für Außenlötung, 2 Rahmenrohre, 1 Sitzrohr, 1 kompl. Hinterbau und 3 Verbindungsstege, sowie Sattelrohrverbindungsmuffe *M*

Nr. 8905

Derselbe Rahmensatz, jedoch mit kompl. Keil-Tretlager *M*

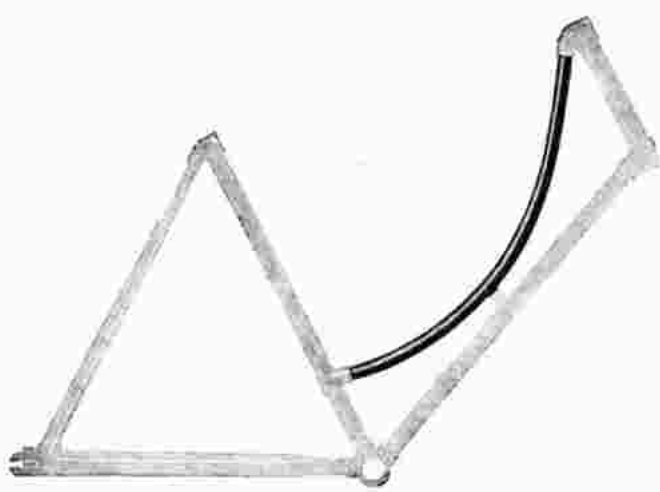

Lötmittel

Nr. 8910 **Schlaglot**
 leicht fließend p. kg *M*

Messing-Lötdraht

Nr. 8911
 3 mm stark p. kg *M*

Nr. 8912
 4 mm stark p. kg *M*

Nr. 8913

F. K. Hartlötpaste

zum Hartlöten von Fahrradteilen. Die betreffenden Stellen brauchen nicht blankgeföhlt werden sondern nur mit der Lötpaste bestreichen und Schlaglot dazutun. Das Lot fließt leicht u. hinterläßt keine Glasur, kann also sofort befeilt werden.

1/2-Pfund-Dose *M*
 1-Pfund-Dose *M*

Orig. **W. K. C.** Rahmengarnituren zum Selbstbau

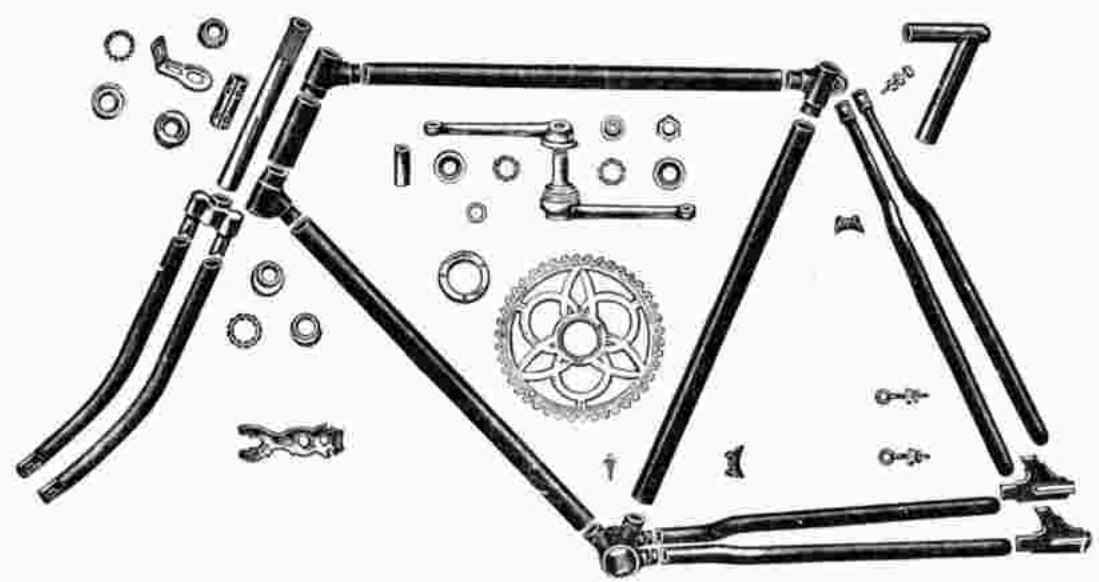

Nr. 8930

W. K. C. Rahmensatz für Herrenrad

mit Innenlötung komplett wie Abbildung mit vollständigem Doppelglockenlager, Steuerungsgarnitur Sattelstütze und Kettenspanner, Vordergabelteile, Rahmenrohre, nahtlos auf fertige Länge zugeschnitten. Komplette Garnitur

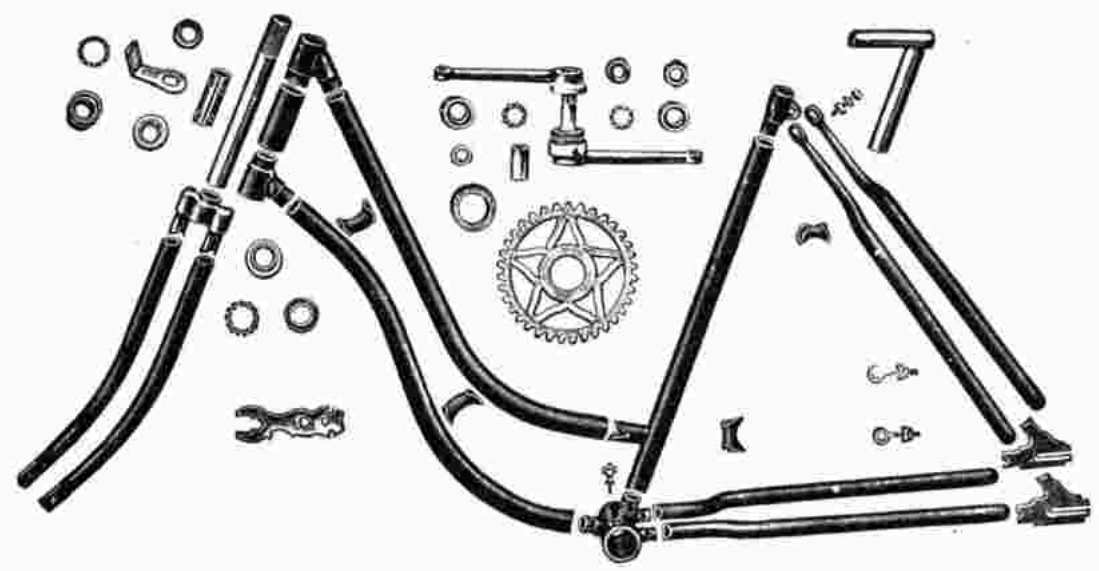

Nr. 8931

W. K. C. Rahmensatz für Damenrad

mit Innenlötung, komplett wie Abbildung, mit vollständigem Doppelglockenlager, Steuerungsgarnitur, Sattelstütze und Kettenspanner, Vordergabelteile, Rahmenrohre, nahtlos auf fertige Länge zugeschnitten. Komplette Garnitur

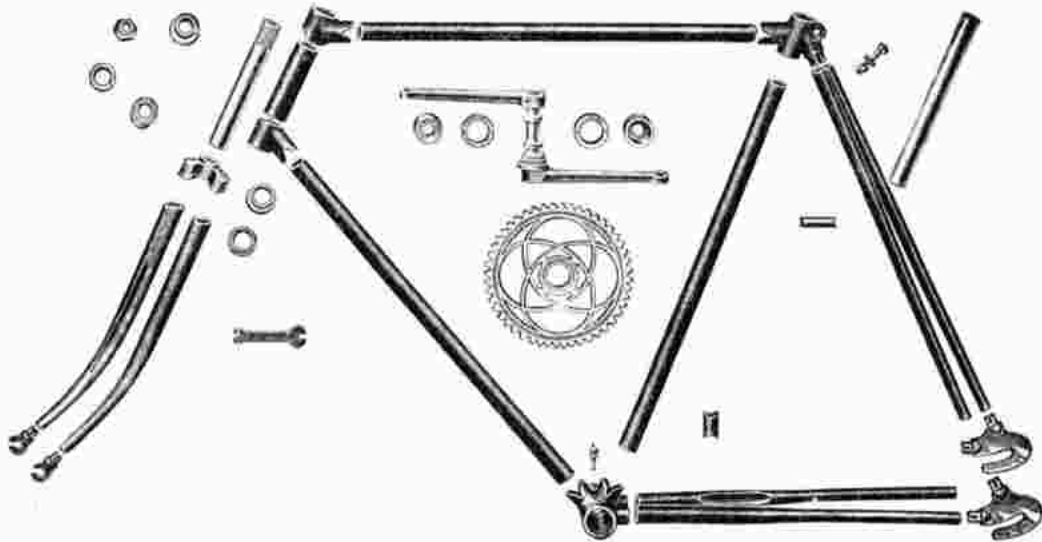

Nr. 8952

W. K. C. Rahmengarnitur für Straßenrenner

mit rundkonischem Hinterbau und Ausfallenden

bestehend aus: Keilgetriebe mit Einschraubchalen und Gußgehäuse, Steuerkopf- und Sattelmuffen aus Guß fertig bearbeitet, Rahmenrohre nahtlos auf fertige Längen geschnitten, Hinterbau rund konisch mit Ausfallenden. Gabelteile mit Gußkopf. Scheiden mit Verstärkungsrippe und Ausfallenden gedrehter Steuersatz, Sattelstütze kerzenförmig.

Komplette Garnitur wie Abbildung *M*

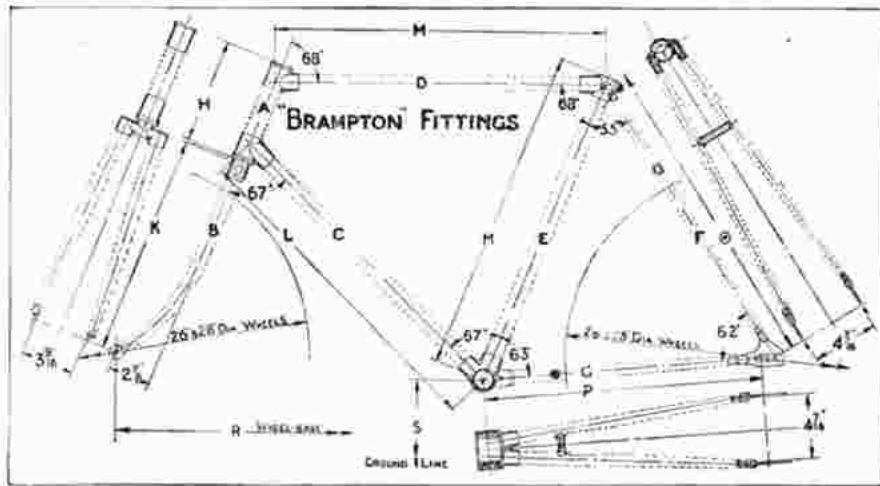

Nr. 895

Orig. englische Brompton

Rahmengarnitur für Straßenrenner

mit Guß Verbindungsteilen, Muffen und Tretlagergehäuse mit Verzierungs-Einschnitten, **Orig. englische Reynold-Rahmenrohre** mit auf 1,2 mm verstärkten Enden, **Patent-Hintergabel-Ausfallenden** mit **Schnellauslösungs-Vorrichtung**, **Flügelmuttern** und **Kettenspannvorrichtung**. Diese Gabelenden gewähren automatische Kettenspannung für beide Ueber-etzungen, einer Nabe mit doppeltem Kettenrad mit 2 Zahn Unterschied. Kompl. Satz Verbindungsteile wie Abbildung mit Reynold-Rahmenrohren kompl. Tretlager mit Kettenradgarnitur Gabelscheiden und kompl. Steuerungsgarnitur *M*



we.



Nahtlose Rahmenrohre

für

Herrenrahmen
60 cm lang

Nr. 8970	25 mm	Ø	p.	St.	II
" 8971	25,4	"	"	"	III
" 8972	26	"	"	"	III
" 8973	27	"	"	"	III
" 8974	28	"	"	"	III
" 8975	28,6	"	"	"	III
" 8976	29	"	"	"	III
" 8977	30	"	"	"	III
" 8978	32	"	"	"	III

Nahtlose Rahmenrohre, 60 cm lang
mit von 0,9 auf 1,2 mm verstärkten Enden

Nr. 8980	25,4 mm Durchmesser	III
Nr. 8981	28,6 " "	III

Orig. englische Reynold-Rohre mit verstärkten Enden

Nr. 8982	25,4 mm Durchmesser	III
Nr. 8983	28,6 " "	III



Oberes gebogenes Rohr

für Damenrahmen (Deutsches Modell)

Nr. 8985	25,4 mm Durchmesser	III
Nr. 8986	28,6 " "	III



Unteres gebogenes Rohr
für Damenrahmen (Deutsches Modell)

Nr. 8987	26,8 mm Durchmesser	III
Nr. 8988	28,6 mm Durchmesser	III



Nr. 8989 Oberes gebogenes Damenrohr
22 mm Durchmesser, für englisches Modell



Gabeirohre mit Gewinde

Nr. 8990	25,4 mm	Ø	20	Gg.-Gewinde	III
" 8991	25,4	"	21	"	III
" 8992	25,4	"	26	"	III
" 8993	25,4	"	28	"	III
" 8994	25,4	"	30	"	III
" 8995	28,3	"	20	"	III
" 8996	28,3	"	21	"	III
" 8997	28,3	"	30	"	III



Verstärkte Gabelrohre

mit auf 3 mm verstärktem unteren Ende

Nr. 9000	25,4 mm	Ø	20	Gg.-Gewinde	III
" 9001	25,4	"	24	"	III
" 9002	25,4	"	26	"	III
" 9003	25,4	"	28	"	III
" 9004	25,4	"	30	"	III
" 9005	25,4	"	32	"	III
" 9006	24,3	"	20	"	III
" 9007	28,3	"	24	"	III
" 9008	28,3	"	30	"	III



Nr. 9009 Gabelscheiden

oval per Paar III



Nr. 9010 Gabelscheiden

oval, unten rund per Paar III



Nr. 9011 Gabelscheiden

D förmig per Paar III



Nr. 9012 Gabelscheiden

D förmig, unten rund per Paar III

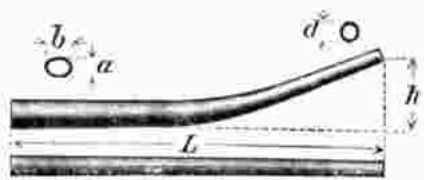

Nr. 9013 Gabelscheiden

ohne Enden, oben oval, unten rund per Paar III

Nr. 9014 dito, durchgehend rund per Paar III



Nr. 9015

Gabelscheiden für Rennrahmen

oben rund 22 mm, unten offen, mit eingedrückter Rille an der Innenseite per Paar III



Nr. 9016 Extra starke Gabelscheiden für Transporträder
per Paar III

Hintergabel- und Strebenrohre



Nr. 9030 Runde untere

konische Hintergabelrohre f. Rennmaschinen
 30x13 mm per Paar ₰

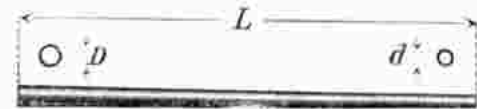

Nr. 9031 Runde obere

konische Strebenrohre für Rennmaschinen
 16x14 mm, 440 oder 530 mm lang. per Paar ₰



Nr. 9032 **Untere rundkonische Hintergabelrohre**
 20 mm, mit eingedrückter Rille an der Innenseite per Paar ₰



Untere Hintergabelrohre rund, oval

Nr. 9033 Am runden Ende 20 mm \varnothing per Paar ₰
 Nr. 9034 Am runden Ende 22 mm \varnothing per Paar ₰



Obere Strebenrohre gekröpft, durchgehend oval

Nr. 9040 Ohne Enden an beiden Seiten offen per Paar ₰
 Nr. 9041 Mit oberen angepreßten Enden per Paar ₰

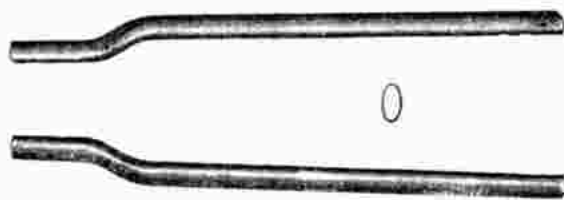

Nr. 9035 **Untere Hintergabelrohre** rund, oval, mit
 konisch zulaufenden Enden, am runden Ende 22 mm \varnothing per Paar ₰



Nr. 9042 **Obere Strebenrohre** oval, oben rund
 ohne Enden, an beiden Seiten offen per Paar ₰

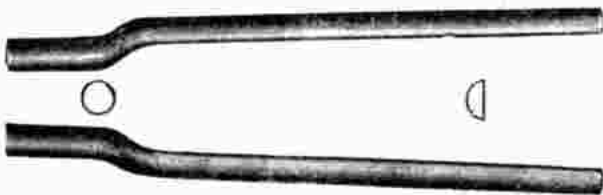

Nr. 9036 **Untere Hintergabelrohre** rund, D förmig
 am runden Ende 22 mm \varnothing per Paar ₰

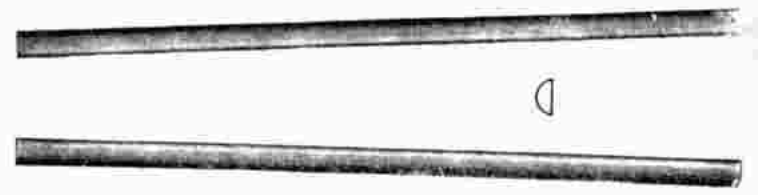

Obere Strebenrohre D förmig
 Nr. 9043 gekröpft per Paar ₰



Nr. 9037 **Untere Hintergabelrohre** rund, D förmig
 am runden Ende 22 mm, mit angepreßten Enden, zum Anschrauben,
 komplett mit Schrauben per Paar ₰



Nr. 9044 **Obere Strebenrohre** D förmig, oben rund
 mit beiderseits angepreßten Enden, zum Anschrauben per Paar ₰



Nr. 9038 **Untere Hintergabelrohre** durchgehend,
 oval, gekröpft. per Paar ₰

Nr. 9045

Streben garnitur

wie Nr. 9044

jedoch, oval, mit eingelötetem Zwischensteg
 und fertig schwarz emailliert, speziell für Badenia-Bäder passend
 540 oder 580 mm lang per Stück ₰



Steuermuffe

für Außenlötung, geschlitzt

- Nr. 9065 30 × 26 mm p. St. *M*
- „ 9066 30 × 28 „ „ „ *M*
- „ 9067 30 × 30 „ „ „ *M*
- „ 9068 31,7 × 25,4 „ „ „ *M*
- „ 9069 31,7 × 28,6 „ „ „ *M*
- „ 9070 31,7 × 30 „ „ „ *M*
- „ 9071 31,7 × 31,7 „ „ „ *M*
- „ 9072 34,5 × 25,4 „ „ „ *M*
- „ 9073 34,5 × 28,6 „ „ „ *M*
- „ 9074 34,5 × 30 „ „ „ *M*
- „ 9075 34,5 × 31,7 „ „ „ *M*



Steuermuffe

für Außenlötung, geschweißt

- Nr. 9078 30 × 26 mm p. St. *M*
- „ 9079 30 × 28 „ „ „ *M*
- „ 9080 30 × 30 „ „ „ *M*
- „ 9081 31,7 × 25,4 „ „ „ *M*
- „ 9082 31,7 × 27 „ „ „ *M*
- „ 9083 31,7 × 28,6 „ „ „ *M*
- „ 9084 31,7 × 30 „ „ „ *M*
- „ 9085 31,7 × 31,7 „ „ „ *M*
- „ 9086 34,5 × 25,4 „ „ „ *M*
- „ 9087 34,5 × 27 „ „ „ *M*
- „ 9088 34,5 × 28,6 „ „ „ *M*
- „ 9089 34,5 × 30 „ „ „ *M*
- „ 9090 34,5 × 31,7 „ „ „ *M*



Steuermuffe für B. S. A.

- Nr. 9091 31,7 × 25,4 mm p. St. *M*
- „ 9092 31,7 × 28,6 „ „ „ *M*



Steuermuffe aus Temperguß

mit Ausschnitt am Steuerrohr für das Schild

- Nr. 9096 31,7 × 25,4 mm p. St. *M*
- „ 9097 31,7 × 28,6 „ „ „ *M*



Herrensteuermuffe

mit angedrehtem Stutzen

- Nr. 9100 35 × 25,4 mm p. St. *M*
- „ 9101 35 × 28,6 „ „ „ *M*
- „ 9102 35 × 30,2 „ „ „ *M*

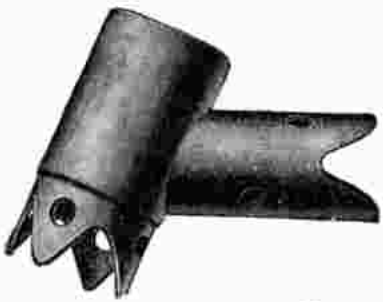

Herrensteuermuffe

für Innenlötung

- Nr. 9103 35 × 28,6 mm p. St. *M*
- „ 9104 38 × 28,6 „ „ „ *M*



Damensteuermuffe

für Innenlötung

- Nr. 9093 35 × 28,6 mm p. St. *M*
- „ 9094 38 × 28,6 „ „ „ *M*



Steuermuffe

aus Temperguß mit keilförmigem E nschnitt

- Nr. 9098 31,7 × 25,4 mm p. St. *M*
- „ 9099 31,7 × 28,6 „ „ „ *M*



Steuermuffe aus Temperguß

mit Ausschnitten

- Nr. 9105 31,7 × 25,4 mm p. St. *M*
- „ 9106 31,7 × 28,6 „ „ „ *M*



Lenkermuffe

- Nr. 9115 22 × 22 mm p. St. *M*
- „ 9116 22 × 25 „ „ „ *M*
- „ 9117 25 × 25 „ „ „ *M*



Damensteuermuffe

Innenlötung, mit angedreht. Stutzen

- Nr. 9107 35 × 25,4 mm p. St. *M*
- „ 9108 *M*



Damensteuermuffe

für Außenlötung

- Nr. 9109 31,7 × 25,4 mm p. St. *M*
- „ 9110 31,7 × 28,6 „ „ „ *M*



36°

Nr. 9111

Damensteuermuffe

Außenlötung, f. englische Modelle
81,7 × 22,2 mm per Stück *M*



Lenkermuffe f. kurz. Vorbau

- Nr. 9118 22 × 22 mm p. St. *M*
- „ 9119 22 × 25 „ „ „ *M*
- „ 9120 25 × 25 „ „ „ *M*

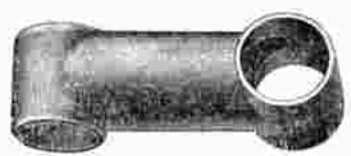

Lenkermuffe für langen Vorbau

- Nr. 9122 22 × 22 mm per St. *M*
- „ 9123 22 × 25 „ „ „ *M*



Lenkermuffe für langen Vorbau

- Nr. 9124 22 × 22 mm per St. *M*
- „ 9125 22 × 25 „ „ „ *M*



Lenkermuffe für kurz. Vorbau

- Nr. 9126 22 × 22 mm per St. *M*
- „ 9127 22 × 25 „ „ „ *M*



Nr. 9145

Sattelmuffe

Modell Bianchi aus Temperguß

unten geschweißt 25,4×25,4 M

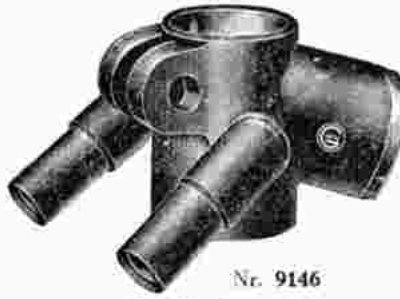

Nr. 9146

Sattelmuffe

Modell Bianchi aus Temperguß
mit hintenliegenden Nocken

25,4×25,4 M



Sattelmuffen

Modell Bianchi aus Temperguß

- Nr. 9147 1 1/8×1", 28,6×25,4 M
- Nr. 9148 1"×1", 25,4×25,4 M
- Nr. 9149 1 1/8×1", 28,6×25,4, jedoch mit keilförmigen Einschnitten M



Sattelmuffe

für Herren

mit abgesetzten Stutzen, Innenlötlung

- Nr. 9150 25,4×25,4 mm per Stück M
- Nr. 9151 25,4×28,6 mm per Stück M
- Nr. 9152 28,6×28,6 mm per Stück M



Nr. 9153

Sattelmuffe

für Innenlötlung

25,4×28,6 M



Sattelmuffe

für Herrenrad, Außenlötlung

- Nr. 9154 25,4×25,4 mm per Stück M
- Nr. 9155 25,4×28,6 mm M
- Nr. 9156 28,6×28,6 mm M
- Nr. 9157 30×30 mm M



Sattelmuffe

für Damen

- Nr. 9158 25,4 mm per Stück M
- Nr. 9159 28,6 mm per Stück M



Damensattelmuffe

für Außenlötlung

- Nr. 9160 25,4 mm per Stück M
- Nr. 9161 28,6 mm per Stück M



Nr. 9162

Sattelmuffe

für Außenlötlung B. S. A.
ohne Bolzen

25,4×28,6 mm per Stück M

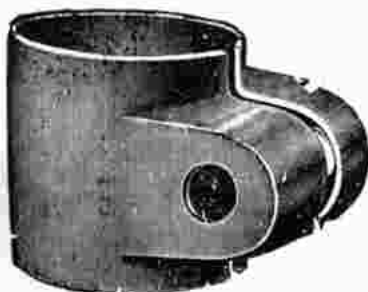

Sattelmuffe

für Damen, Außenlötlung

- Nr. 9163 25,4 mm per Stück M
- Nr. 9164 28,6 mm per Stück M



**Sattelrohr-
Verbindungsmuffe**

für Damen

- Nr. 9165 22 2/8×28,6 mm per Stück M
- Nr. 9166 25,4×28,6 mm per Stück M
- Nr. 9167 28,0×27,0 mm per Stück M



**Sattelrohr-
Verbindungsmuffe**

Innenlötlung

- Nr. 9168 25,4×28,6 mm per Stück M
- Nr. 9169 28,0×28,6 mm per Stück M

Hinter- u. Vordergabelenden

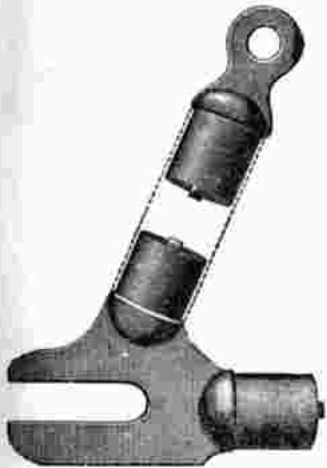

Nr. 9185 **Untere Hintergabelenden** mit aufgesteckten Kappen für Rohre 27×17 mm, p. Paar *W*

Nr. 9186 **Obere Strebenenden dazu** für Rohre 20×18 mm per Paar *W*

Nr. 9187 Einzelne Kappen zum Aufstecken . . . per Stück *W*



Nr. 9188 **Untere Hintergabelenden** mit Rohrfüllungen i. Rohre 25×15,5 mm . . . per Paar *W*

Nr. 9189 **Obere Strebenenden dazu** für Rohre 20×13,5 mm per Paar *W*

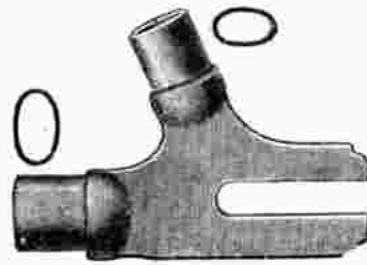

Nr. 9190 **Untere Hintergabelenden** mit angepreßten Kappen für Rohre 22,5×13 mm p. Paar *W*

Nr. 9191 **Obere Strebenenden dazu** für Rohre 19,5×13 mm per Paar *W*

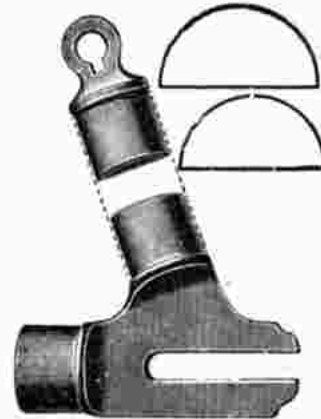

Nr. 9192 **Untere Hintergabelenden D-förmig** für Rohre 27×16 mm . . . per Paar *W*

Nr. 9193 **Obere Strebenenden dazu** für Rohre 23×15 mm per Paar *W*



Nr. 9194

Hintergabel-Ausfallenden

per Paar *W*

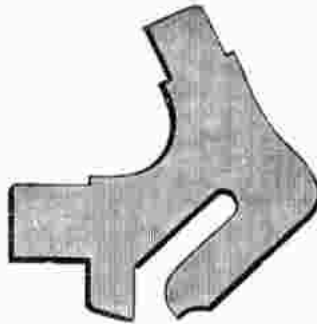

Nr. 9195

Hintergabel - Ausfallenden

per Paar *W*

Nr. 9196 **dto.** mit ovalen Füllungen, per Paar *W*

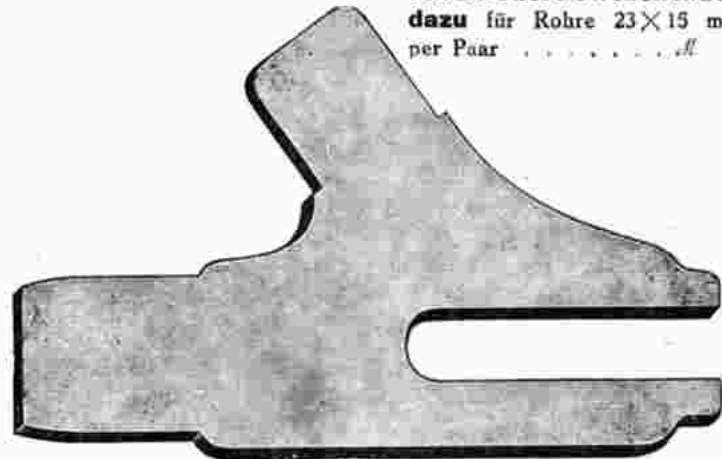

Nr. 9197

Hintergabelenden

per Paar *W*

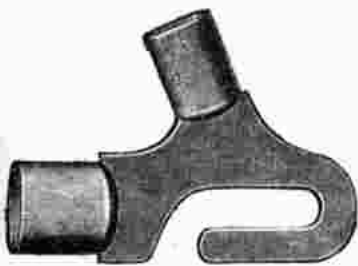

Nr. 9198

Hintergabel-Ausfallenden

mit Rohrfüllung für ovale Rohre per Paar *W*



Nr. 9199

Hintergabel-Ausfallenden

für kon. Hinterbauten aus Temperguß per Paar *W*

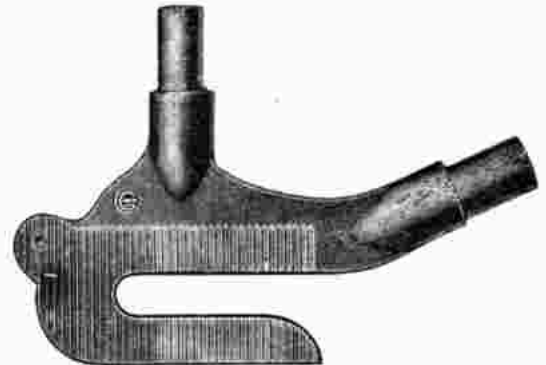

Nr. 9200 **Hintergabel-Ausfallenden** aus Temperguß für runderkone Rohre, per Paar *W*



Nr. 9201

Hintergabelenden

oval . . . per Paar *W*



Nr. 9202

Vordergabel-Scheidenenden

ungebohrt . . . per Paar *W*



We.

Nr. 9203

Vordergabel-Scheidenenden

aus Temperguß . . . per Paar *W*



Nr. 9204

Vordergabel-Ausfallenden

W

Hintergabelenden für Motorräder siehe Motorrad-Abteilung!



Nr. 9220 **Kastengabelkopf**
gekröpft, für 25,4 mm Gabelrohr



Nr. 9221 **Kastengabelkopf**
mit abgerundeten Ecken für
25,4 mm Gabelrohr



Kastengabelkopf
Nr. 9222 für 25,4 mm Gabelrohr
Nr. 9223 für 28,6 mm Gabelrohr



Nr. 9224 **Gabelkopf**
für D-förmige Scheiden, für 25,4 mm
Gabelrohr



Nr. 9225 **Rohrgabelkopf**
für 25 oder 28 mm Gabelrohr



Nr. 9226 **Gabelrohr**
mit langen Flügeln, für 25,4 mm Gabelrohr



Nr. 9227 **Guß-Gabelkopf**
gebogenes Modell, für 25,4 mm Gabel-
rohr
Nr. 9228 dto. für 28,6 mm Gabelrohr



Nr. 9229 **Schmaler
Gußgabelkopf**
für 25,3 mm Gabelrohr speziell f.
leichte Rennmaschinen



Nr. 9230 **Gußkopf**
für D-förmige Scheiden
Nr. 9231 für runde Scheiden



Nr. 9232 **Gußkopf**
für runde Scheiden
Nr. 9233 dto. für ovale Scheiden



Innenlötungs-Steuerrohr für Herren
für 35 mm Steuerrohr, 28,6 mm Rahmenrohre

- Nr. 9235 ca. 160 mm hoch
- Nr. 9236 ca. 190 mm hoch
- Nr. 9237 ca. 220 mm hoch



Innenlötungs-Steuerrohr für Damen
für 35 mm Steuerrohr, 28,6 mm Rahmenrohre

- Nr. 9238 ca. 160 mm hoch
- Nr. 9239 ca. 190 mm hoch
- Nr. 9240 ca. 220 mm hoch



Zwischenmuffen für Damenrahmen
Nr. 9241 28,6×25,4 mm
geschweißt
Nr. 9242 28,6×28,6 mm
geschweißt

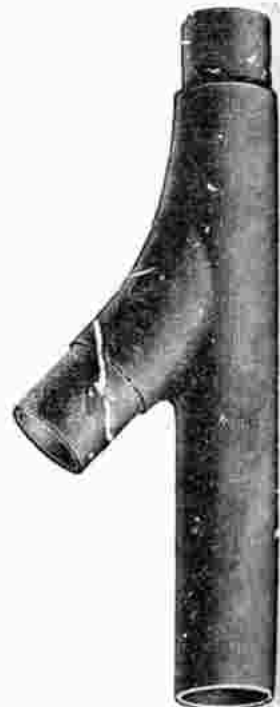



Trennagergehäuse

für **Herrenrad**, für Außenlötlung, für 40 mm Tretlagerschalen
 Nr. 9260 f. Rohre 25.4×25.4×20 mm *M*
 Nr. 9261 f. Rohre 28.6×28.6×22 mm *M*

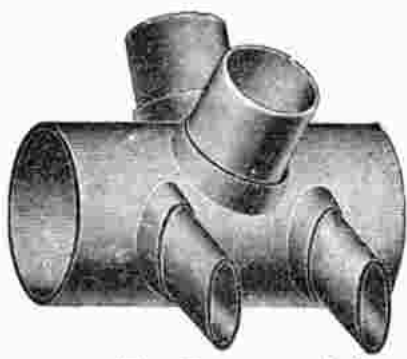

Nr. 9262 **Tretlagergehäuse**

für Innenlötlung, für ovale Hintergabelrohre
 28.6×28.6×26×16 mm für **Herrenrad** *M*

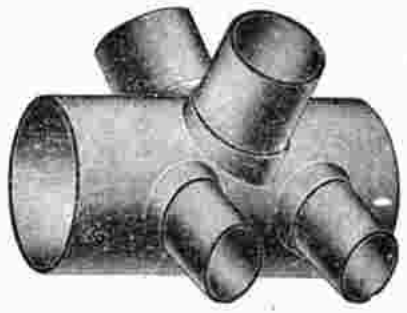

Nr. 9264 **Tretlagergehäuse**

für Innenlötlung, mit runden Stützen für Hintergabelrohre für Rohre 28.6×28.6×22 mm für **Herrenrad** *M*



Nr. 9265 **Tretlagergehäuse**

aus Temperguß, mit schrägstehenden Hintergabelstützen für 35 mm Einschiebelager 25.4×25.4×20 mm, 70 mm breit *M*
 Nr. 9266 dto. für 40 mm Einschiebelager *M*



Nr. 9267 **Tretlagergehäuse**

aus Temperguß, mit schrägstehenden Hintergabelstützen mit B.S.A. Gewinde 25.4×25.4×20 mm, 70 mm breit *M*
 Nr. 9268 dto. für Rohre 28.6×28.6×22 mm mit parallel stehenden Hintergabelstützen *M*



Nr. 9269 **Tretlagergehäuse**

für **Damenrad**. — Außenlötlung für 40 mm Schalen und Rohre 28.6×28.6×22 mm per Stück *M*



Nr. 9270 **Tretlagergehäuse**

für **Damenrad** — Innenlötlung für Rohre 28.6×28.6×22 mm *M*



Nr. 9271 **Tretlagergehäuse**

Bianchi, mit 36 mm Gewinde, für Tretlagerschalen für Rohre 28.6×28.6×22 mm *M*

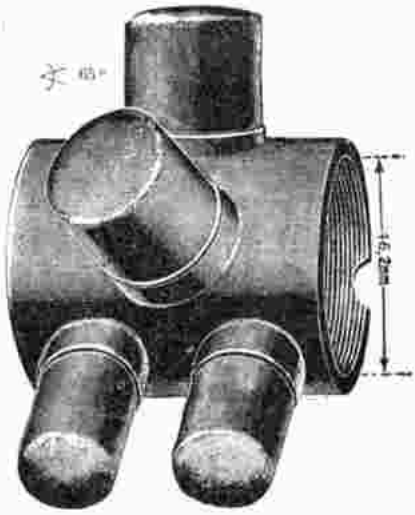

Nr. 9272 **Tretlagergehäuse**

für **Fauber**, mit 40 mm Gewinde für Tretlagerschalen für Rohre 28.6×28.6×22 mm, p. Stück *M*

Tretlagergehäuse für Motorräder siehe Motorrad-Abteilung.

Hintergabel und Strebenstege



Nr. 9295
11 × 18 mm
per Stück . . . //



Nr. 9296
13 × 16 mm
per Stück . . . //



Nr. 9297
13 × 22 mm
per Stück . . . //



Nr. 9298
14 × 16 mm
per Stück . . . //



Nr. 9299
19 × 45 mm
per Stück . . . //



Nr. 9300
21 × 41 mm
per Stück . . . //



Nr. 9301
17 × 40 mm
per Stück . . . //



Nr. 9302
39 × 42 mm
per Stück . . . //



Nr. 9303
44 × 47 mm
per Stück . . . //



Nr. 9304
18 × 33 mm
per Stück . . . //



Nr. 9305
26 × 38 mm
per Stück . . . //



Nr. 9306
22 × 33 mm
per Stück . . . //

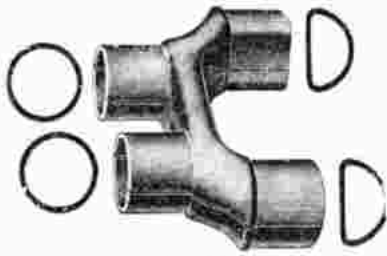

Nr. 9307

Hintergabelbrücke für B. S. A.

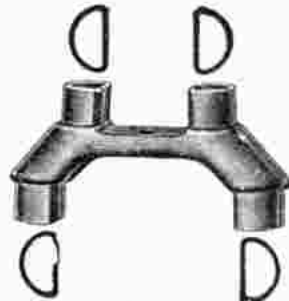

Nr. 9308

Strebenbrücke für B. S. A.



Nr. 9310
Anschweißbocke
für Sattelmuffe, per Stück //



Nr. 9313

Unter. Strebenende, oval
20 × 24 mm, per Stück //



Verbindungsstege
für Damenrohre
Nr. 9311 17 × 19 mm, p. Stek. //



Nr. 9314

Oberes Strebenende, rund
f. 16 mm Rohr, per Paar //



Nr. 9315

Tretachse

ganze Länge 108 mm, Entfernung von Konus zu Konus 35 mm

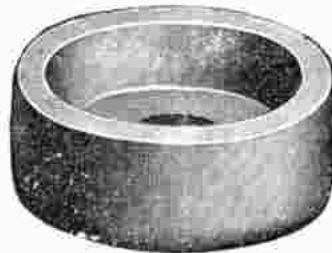

Rohe Lagerschalen

Nr. 9317 bis 40 mm Durchm. //

Nr. 9318 bis 46 mm Durchm. //

Nr. 9319 bis 55 mm Durchm. //



Nr. 9320

Rohe Tretlagerkonen

in verschiedenen Größen . . . //

Nr. 9321

Rohe Konen für Vorder- u. Hinterrad
verschied. Fassons, per Stück //

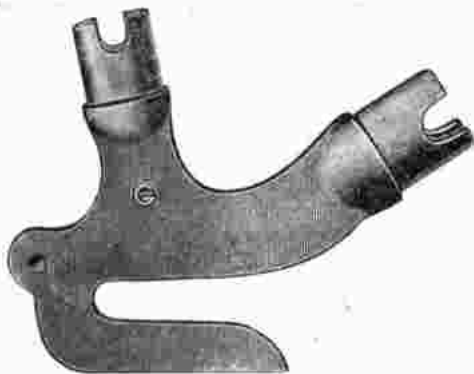

Nr. 9322

Hintergabel-Ausfallenden

aus Temperguß für ovale Rohre



Nr. 9323

Gabelkopf, aus Temperguß für ova u
Scheiden und 25,4 mm Gabelrohr //



Nr. 9324

Gabelkopf

aus Temperguß, für D-förmige Scheiden
und 25,4 mm Gabelrohr . . . //

Sämtliche Rahmenverbindungsteile für Motorräder

wie Muffen, Gabelköpfe, Gabelscheiden, Tretlagergehäuse usw.

siehe Motorrad-Abteilung.



Nr. 9350

Zehnlochschlüssel

vernickelt, 125 mm lang, mit kalibrierten Löchern

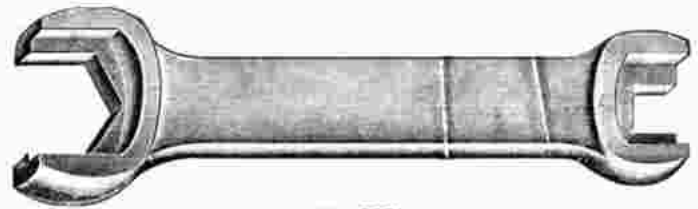

Nr. 9351

Maulschlüssel

aus Temperguß, Form B.S.A, matt vernickelt 7, 11, 14 u. 15 mm Maulw. 

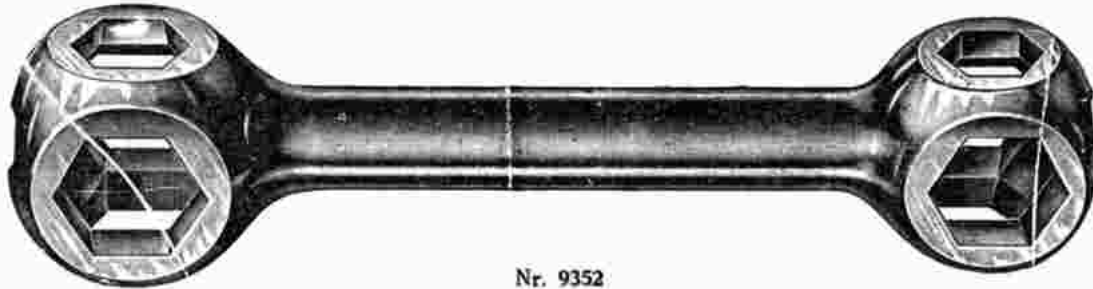

Nr. 9352

Extra starker

Werkstatt - Zehnlochschlüssel

140 mm lang, mit kalibrierten Löchern, vernickelt 



Pedalschlüssel

aus Stahl

Nr. 9353 3 mm stark 

Nr. 9354 5 mm stark 



Nr. 9355

Pedalschlüssel

mit 4 Mäulern

extra kräftig, 5 mm stark, 310 mm lang 

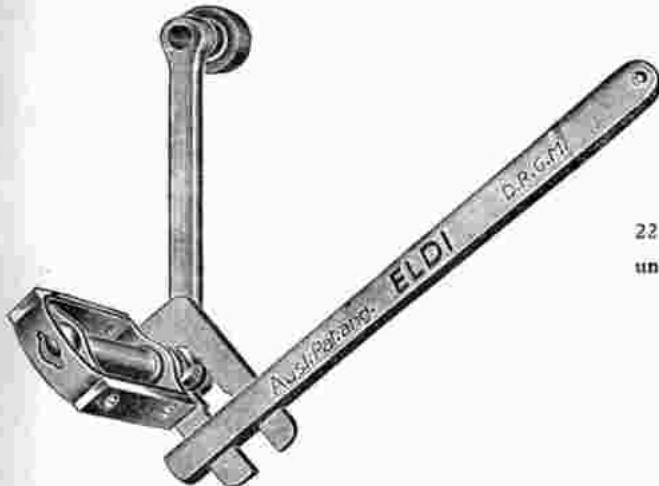

Nr. 9357 **Eldi-Pedalschlüssel D. R. G. M.**

ein wirklich brauchbarer, unverwüster Pedalschlüssel ermöglicht mit Leichtigkeit das Lösen selbst der festgerosteten Pedale. Abbrechen des Schlüsselmaules vollständig undenkbar. Aus la Stahl 



Nr. 9356

Werkstattschlüssel

22 cm lang, 44 mm breit, 4 mm stark, paßt für alle runden und eckigen Steuerkopfmuttern und ist gleichzeitig Pedal- und Mutterschlüssel, blank geschleiert 

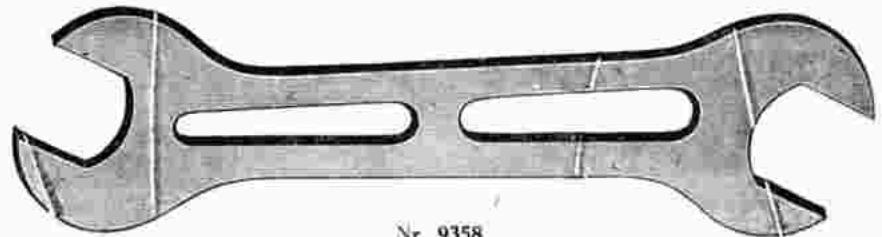

Nr. 9358

Konusstellschlüssel

vernickelt zum Einstellen der Vorder- und Hinterradkonus, 12 u. 15 mm Maulweite 



Nr. 9359

13-Lochschlüssel „Rekord“

gleichzeitig Hakenschlüssel mit Schraubenzieher 

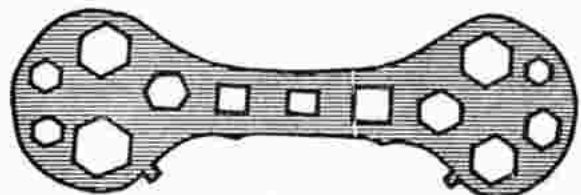

Nr. 9360

13-Lochschlüssel

matt vernickelt, gleichzeitig Hakenschlüssel  per Stück 



Nr. 9379 **Lochsraubenschlüssel**

passend für 7, 11, 13 u. 15 mm, Ausführung blank, für Orig. Triumph



Nr. 9381 **Knarrenschlüssel**

am anderen Ende Lochschlüssel und Schraubenzieher, 130 mm lang



Nr. 9384 **Verstellbarer Hakenschlüssel**

mit Konusschlüssel, matt vernickelt

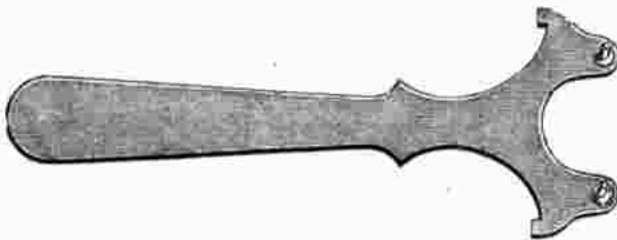

Nr. 9387 **Schlüssel für Steuerkopfmuttern**

162 mm lang

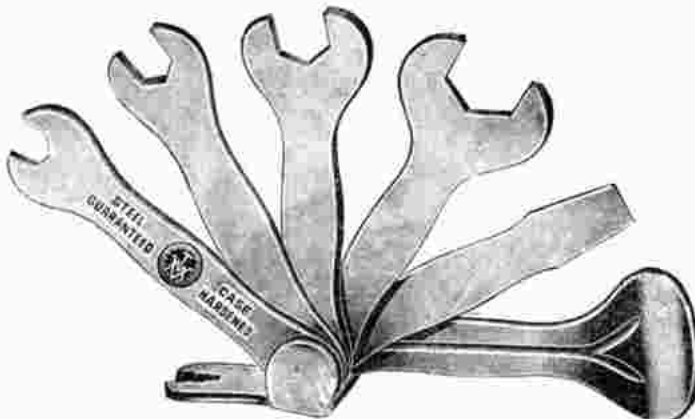

Nr. 9389 **Kombinierter Fahrradschlüssel**

mit Schraubenzieher und Reifenheber, sehr praktisches Werkzeug



Nr. 9380 **Reifenheber**

für Fahrradreifen per Satz = 3 Stück



Nr. 9382 **Verstellbarer Hakenschlüssel**

210 mm lang, mit 12 Reservestiften im Griff

Nr. 9383 **Ersatzstifte** per Paar



Nr. 9385 **K. B. C.-Kurbelmuttern-Entferner**

mit verstellbaren Stiften, für alle Sorten Kurbelmuttern und -Schrauben passend

Nr. 9386 **Ersatzstifte** dazu per Paar



Nr. 9388 **Verstellbarer Hakenschlüssel**

für Glockenlagermuttern

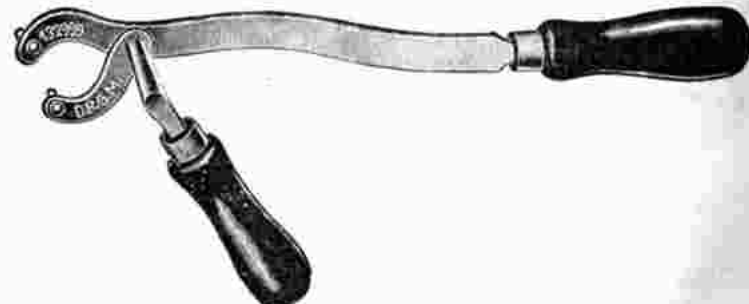

Nr. 9390 **Verstellbarer Hakenschlüssel**

36 cm lang, speziell für Glockenlagermuttern u. auch für Lagerschalen

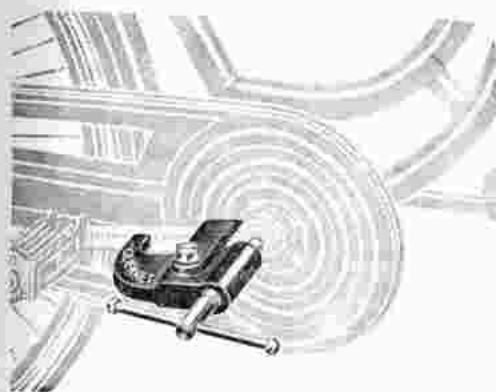

Nr. 9410

Kurbelabzieher

zum leichten Abziehen aller Arten Kurbeln, ohne diese zu beschädigen, übertrifft bei weitem alle bisher dagewesenen Konstruktionen.

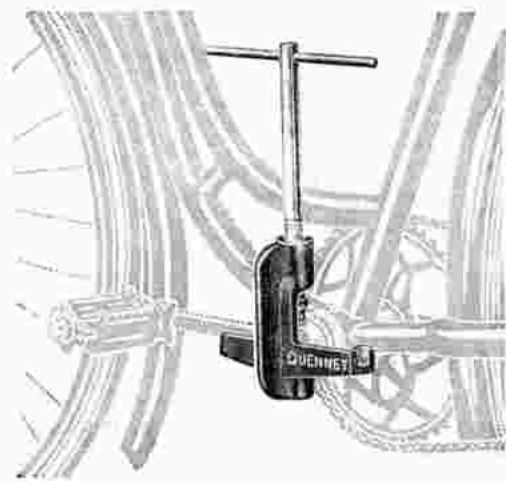

Nr. 9411

Kurbelkeil, Aus- und Einrücker
unentbehr. Werkzeug für jed. Reparatur

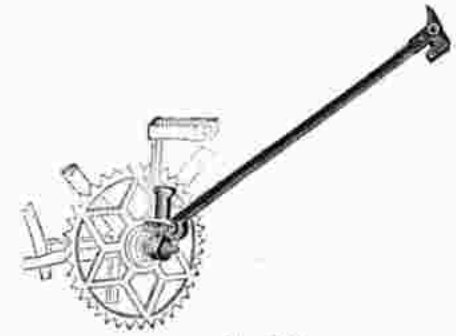

Nr. 9412

Orig. K. B. C. Kurbelabnehmer

zum leichten Abziehen aller Kurbeln ohne diese zu beschädigen, gleichzeitig Kurbelrichter

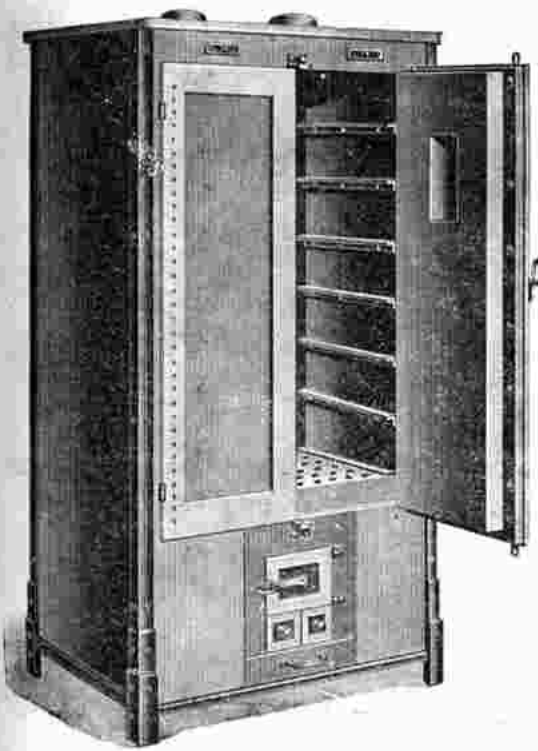

Emaillier-Oefen

kompl. mit Thermometer. Preise ab Werk.

Für Gasheizung:

Nr.	Passend für Rahmen	Höhe des Trockenraumes mm	Breite mm	Tiefe mm	Türenanzahl	Ohne Einrichtg. z. Isolieren	Mit Einrichtg. z. Isolieren	Betriebsfertig isoliert
9415	3-4	1300	400	800	1	M		
9416	3-4	1300	800	400	2	M		
9417	5-6	1300	600	800	1	M		
9418	7-8	1300	800	800	2	M		

Für Kohlenheizung:

9419	3-4	1300	400	800	1	M		
9420	3-4	1300	800	400	2	M		
9421	5-6	1300	600	800	1	M		
9422	7-8	1300	800	800	2	M		

Für Heizung mittels Petroleumgebläse:

9423	3-4	1300	400	800	1	M		
9424	3-4	1300	800	400	2	M		
9425	5-6	1300	600	800	1	M		
9426	7-8	1300	800	800	2	M		

Geeignetes Petroleumgebläse dazu siehe Seite 265



Nr. 9430

Kettenbürste
1teilig



Nr. 9431

Kettenbürste
2teilig mit Holzgriff



Nr. 942

Fahrrad-Reinigungsbürsten
vierreih. Borsten, ca. 300 mm lg.



Nr. 9433

Große Reinigungsbürste mit Kettenbürste
38 cm lang



Drahtkratzbürsten
mit 25 mm langen Stahlborsten

- Nr. 9434 3-reihig
- Nr. 9435 4-reihig
- dto. mit 25 mm langen Messingborsten
- Nr. 9436 2-reihig
- Nr. 9437 3-reihig



Drahtkratzbürste, sog. Feilenbürste

- Nr. 9438 120x20 mm
- Nr. 9439 120x50 mm

**Auto- und Motorrad-
Waschbürsten u. Schwämme**
siehe **Auto-Abteilung**

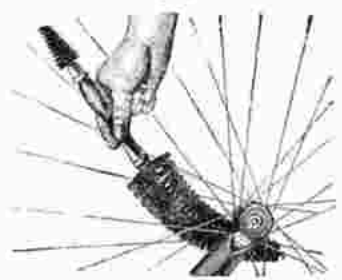

Nr. 9440

Fahrrad-Reinigungsbürste mit Kettenbürste

37 cm lang, re. ne. Borsten

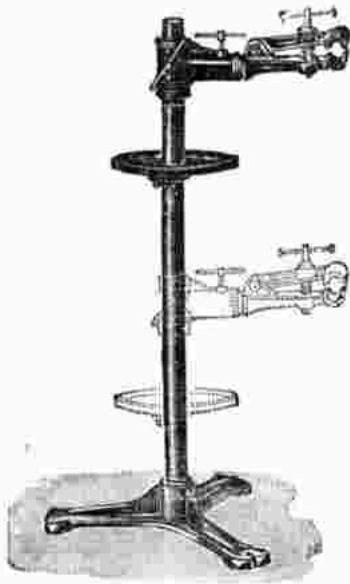

Nr. 9460

Fahrrad-Montierständer

mit Werkzeugteller, aus Schmiedeeisen, Montierarm nach jeder Richtung verstellbar

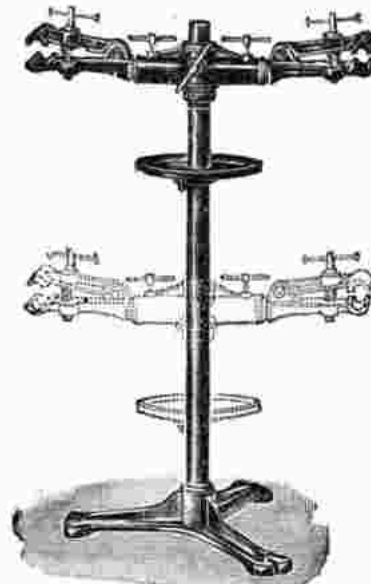

Nr. 9461

Fahrrad-Montierständer

zweiarmig, mit Werkzeugteller aus Schmiedeeisen, Montierarme in jeder Richtung verstellbar

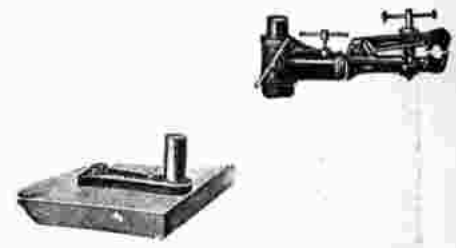

Nr. 9462 **Montierarm**

zum Befestigen auf der Werkbank



Nr. 9463 **Montierarm**

zum Befestigen an der Mauer

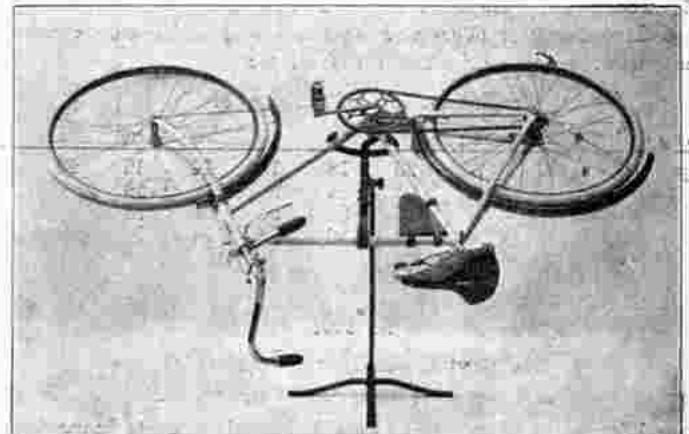

Nr. 9464 Drehbarer Fahrradständer, Marke „NG“ D.R.P.

passend für alle Fahrräder. Mit einem Griff kann das Rad in jede beliebige Lage geschwenkt u. in dieser festgehalten werden. Der obere gleitende Teil ist soweit herunter zu schieben, bis er an die obere Rahmenstange greift. — Die Vorteile bzw. Arbeits-Erleichterungen, die der Ständer bietet, leuchten ohne weiteres ein.

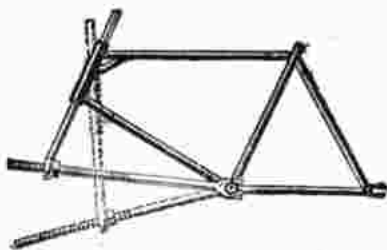

Nr. 9465

Rahmenrichter

Für jeden Fahrradhändler unentbehrlich. Ermöglicht verbogene Rahmenrohre auf einfachste Art wieder auszurichten. Die Rohre werden an den verbogenen Stellen rotwarm gemacht und nach Einsetzen des Apparates durch Anziehen der Mutter in die ursprüngliche Lage gezogen

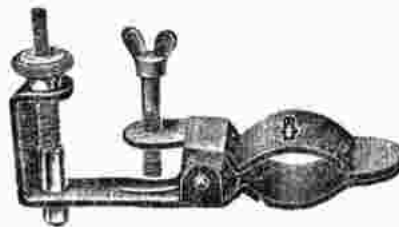

Nr. 9470 **Zentrier-Apparat**

einfache Ausführung

Sämtliche
Auto-Werkzeuge
wie Gabelschlüssel, Steckschlüssel, Ventillfederzangen,
Kolbenringzangen, Reifenheber etc.
siehe **Auto-Abteilung!**



Nr. 9471

Zentrier-Apparat

Bester und billigster Hilfs-Apparat, verstellbar für 24—30" Räder

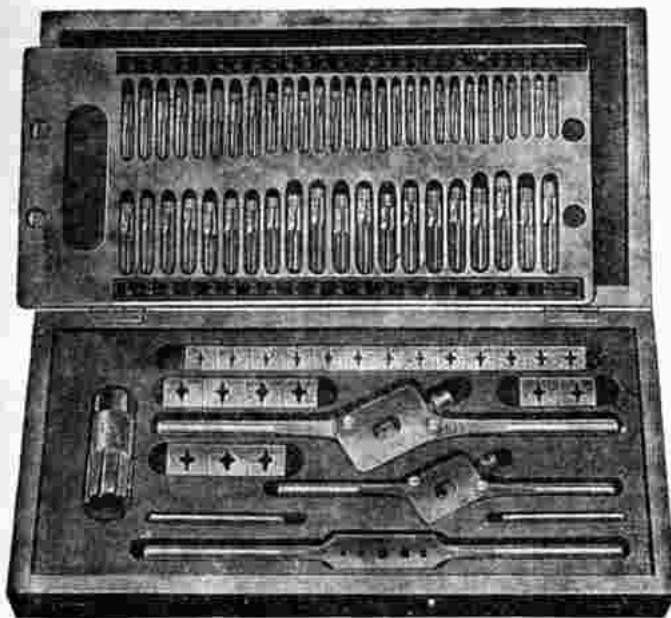

Nr. 9490

Großes Gewindeschneidzeug
Im lackierten Holzkasten

enthält: 2 Schneidkluppen, 1 Windeisen, 24 eingekerbte Schneidbackenpaare und 48 Gewindebohrer (Vor- und Nachschneider zu jedem Schneidmaß) ferner 1 Gewindebohrer 1¹/₈ Zoll für Tretlager

Enthält folgende Gewinde:

Zoll.	¹ / ₁₆	¹ / ₈	³ / ₁₆	¹ / ₄	⁵ / ₁₆	¹ / ₂	³ / ₁₆ r.	¹ / ₁₆ l.
Gänge	24	20	18	16	14	12	20	20
	32	25	24	20	19	19	—	—
	—	26	26	24	20	20	—	—
	—	30	30	26	24	24	—	—

Nr. 9491

Großes Schneidzeug
mit Rechts- und Links-Gewinde

enthält: 2 Schneidkluppen, 1 Windeisen, 26 Paar eingekerbte Schneidbacken und 52 Gewindebohrer (Vor- und Nachschneider zu jedem Schneidmaß)

Enthält folgende Gewinde:

Zoll	¹ / ₄ r.	¹ / ₄ l.	³ / ₁₆ r.	³ / ₁₆ l.	¹ / ₂ r.	¹ / ₂ l.	³ / ₈ r.	³ / ₈ l.	¹ / ₁₆ r.	¹ / ₁₆ l.
Gänge	24	24	24	24	24	24	24	20	20	20
	26	26	26	26	26	26	26	—	—	—
	28	28	28	28	28	28	28	—	—	—

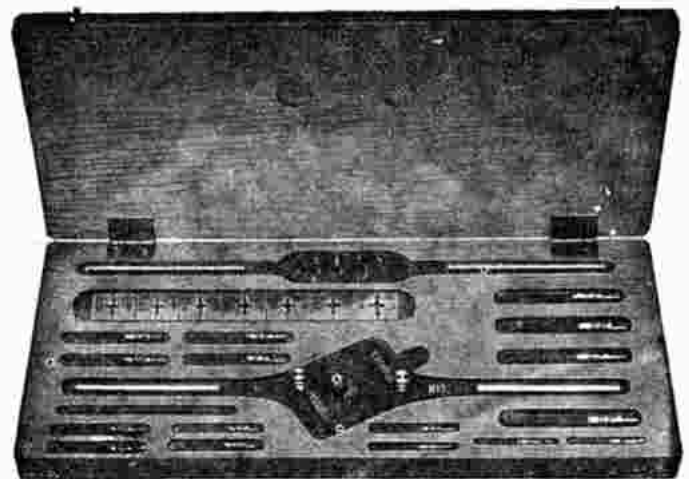

Nr. 9492

Kleines Gewindeschneidzeug

enthält: 1 Schneidkluppe, 1 Windeisen, 8 eingekerbte Schneidbackenpaare und 16 Gewindebohrer

Enthält folgende Gewinde:

Zoll	³ / ₁₆	¹ / ₄	¹ / ₄	⁵ / ₁₆	³ / ₈	¹ / ₂	³ / ₁₆ r.	¹ / ₁₆ l.
Gänge	32	25	24	20	20	26	20	20

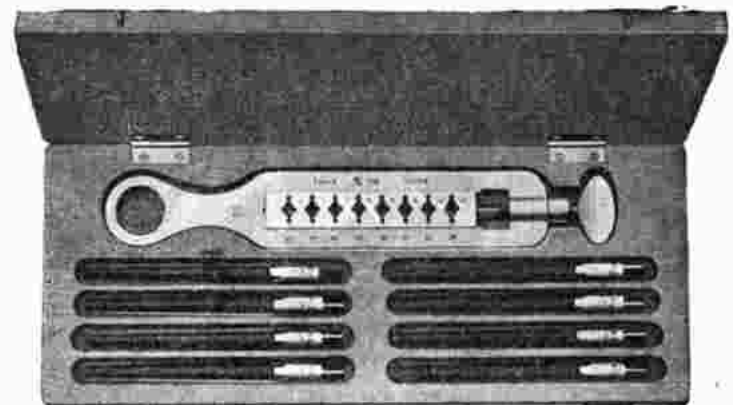

Nr. 9493

Ringkluppe
für Glockenlagermuttern

enthält: 8 Paar Backen 8-12 mm und 8 Bohrer, konisch 8 13 mm im polierten Holzkasten

Enthält:

Gewinde links 20, 22, 24, 26 Gänge
" rechts 20, 22, 24, 26



Gabelrohrkluppe

mit Führung und einteiligem Schneideisen

- Nr. 9494 Kluppengehäuse ohne Schneideisen
- Nr. 9495 Schneideisen dazu per Stück
- Lieferbar: 1"×20, 22, 24, 26, 28, 30, 32 Gänge
1¹/₈"×20, 24, 26, 28, 30, 32, — Gänge
- Nr. 9496 Führungsscheibe 1" oder 1¹/₈"



Gabelrohrkluppe

mit Führung und zweiteiligen Schneidbacken

- Nr. 9497 Kluppengehäuse ohne Schneidbacken
- Nr. 9498 Schneidbacken dazu per Paar
- Lieferbar: 1"×20, 22, 24, 26, 28, 30, 32 Gänge
1¹/₈"×20, 24, 26, 28, 30, 32, — Gänge
- Nr. 9499 Führungsscheibe 1" oder 1¹/₈"



Konischer Gewindebohrer

5–10 mm schneidend

- Nr. 9520 Rechts-Gewinde 20, 24, 26, 28, 30, 32 Gg.
 Nr. 9521 Links- " 20, 24, 26, 28, 30, 32 "



Konischer Gewindebohrer

10–15 mm schneidend

- Nr. 9522 Rechts-Gewinde 20, 24, 26, 28, 30, 32 Gg.
 " 9523 Links- " 20, 24, 26, 28, 30, 32 "

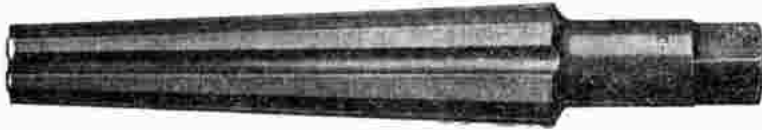

Konischer Gewindebohrer

30–45 mm schneidend

- Nr. 9524 Rechts-Gewinde, 24 Gang
 Nr. 9525 Links- " 24 "



Hülzenbohrer

$\frac{5}{16}$ " 24 Gang

- zum Einschneiden neuer Gewinde in ausgearbeitete Kurbeln
 Nr. 9526 Rechts-Gewinde
 Nr. 9527 Links- " "

Vorschneider



Nachschneider



Pedal-Gewindebohrer, BSA-Gewinde

$\frac{9}{16}$ " 20 Gang, Vor- und Nachschneider

- Nr. 9528 Rechts-Gewinde per Stück
 Nr. 9529 Links- " " "



Tretlagerbohrer mit BSA-Gewinde

$1\frac{3}{16}$ " 24 Gang

- Nr. 9530 Rechts-Gewinde per Stück
 Nr. 9531 Links- " " "

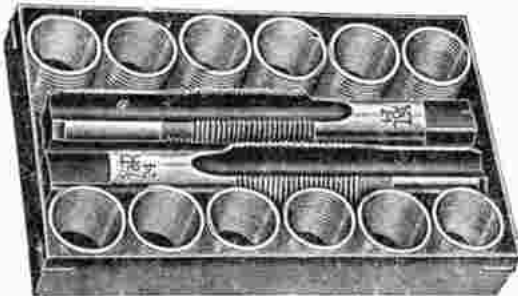

Nr. 9532

Hülzenbohrer mit Hülsen

per Satz im Karton mit je 1 Bohrer mit Rechts- und Links-Gewinde und je 6 Hülsen dazu



Pedalgewindehülsen

außen $\frac{9}{16}$ ", innen $\frac{9}{16}$ BSA-Gewinde

- Nr. 9534 per Karton Inhalt je 6 Stück rechts und links
 Nr. 9535 Einzelne Gewindehülse

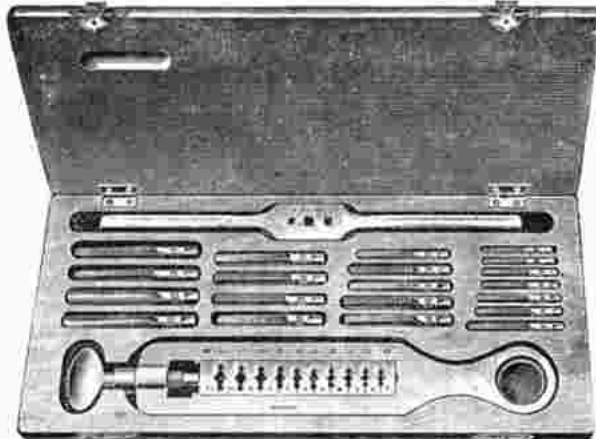

Nr. 9537

Ringkluppe

schneidend 3, 3,5, 4, 4,5, 5, 6, 7, 8, 9, 10 mm

mit je 1 Paar Bohrer zu jedem Schneidmaß, für Helmöler, Kurbelkeile, Schrauben und Sprechmaschinen, mit Windeisen



Nr. 9538

Ringkluppe, feinste Präzisionsarbeit

- mit 12 Löchern, schneidend von 2,5 bis 8 mm
 Nr. 9539 Einzelne Gewindebohrer dazu



Flache Windeisen

- Nr. 9540 330 mm lang, größtes Loch $\frac{1}{8}$ "
 Nr. 9541 410 " " " " $\frac{1}{8}$ "
 Nr. 9542 540 " " " " $\frac{3}{16}$ "
 Nr. 9543 600 " " " " $\frac{1}{4}$ "



Kombinationszangen

- Nr. 9564 ca. 160 mm langH
- Nr. 9565 ca. 180 mm langH
- Nr. 9566 ca. 210 mm langH



Kombinationszangen mit isolierten Schenkeln

- Nr. 9567 ca. 160 mm langH
- Nr. 9568 ca. 180 mm langH
- Nr. 9569 ca. 210 mm langH



Beißzangen

- Nr. 9570 ca. 175 mm langH
- Nr. 9571 ca. 200 mm langH
- Nr. 9572 ca. 225 mm langH

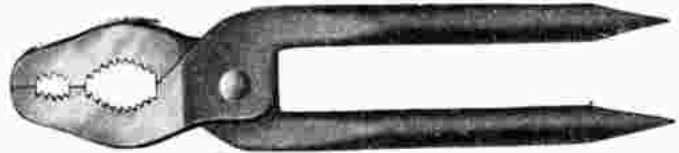

Gasrohrzangen

- Nr. 9573 ca. 175 mm langH
- Nr. 9574 ca. 200 mm langH



Fahrrad-Konuszangen

- Nr. 9575 ca. 180 mm langH
- Nr. 9576 dto, leichte Ausführung, 150 mm langH



Fahrrad-Konuszange mit gekröpften Schenkeln

- Nr. 9577 ca. 200 mm langH



Große starke Konuszangen

- Nr. 9578 ca. 260 mm lang, für WerkstattgebrauchH

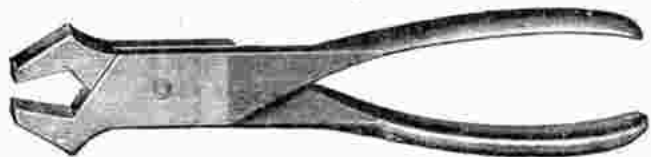

Mutterzangen

- Nr. 9579 ca. 140 mm langH
- Nr. 9580 ca. 180 mm langH



Flachzangen

- Nr. 9581 ca. 140 mm langH
- Nr. 9582 ca. 160 mm langH



Rundzangen

- Nr. 9583 ca. 140 mm langH
- Nr. 9584 ca. 160 mm langH

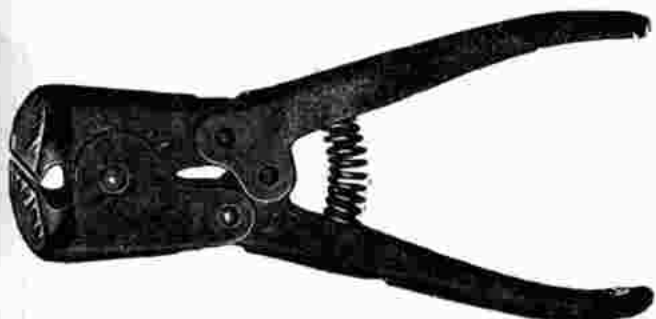

Hebelvorschneider

- Nr. 9585 ca. 160 mm lang, mit breiten BackenH
- Nr. 9586 ca. 160 mm lang, mit schmalen BackenH



Hebelvorschneider mit auswechselbaren Backen

- Nr. 9587 mit 8 mm breiten BackenH
- Nr. 9588 mit 28 mm breiten BackenH
- Nr. 9589 Ersatzbacken, 8 mm breit, per PaarH
- Nr. 9590 Ersatzbacken, 28 mm breit, per PaarH

Brennerzangen siehe Seite 108



Blitzrohrzangen

- Nr. 9609 225 mm lang #
- Nr. 9610 300 mm lang #



Schraubenbolzen-Abschneider
mit Stahlrohrschenkeln

- Nr. 9611 ca. 320 mm lang, schneidet Rundeisen bis 6 mm . #
- Nr. 9612 ca. 630 mm lang, schneidet Rundeisen bis 10 mm . #



Blechscheren Ia verstäht

- Nr. 9613 ca. 200 mm lang per Stück #
- Nr. 9614 ca. 225 mm lang per Stück #
- Nr. 9615 ca. 250 mm lang per Stück #

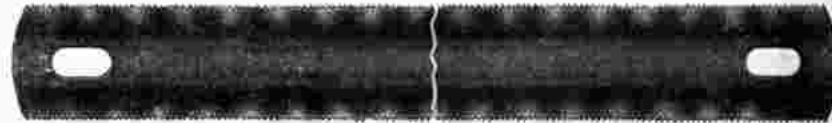

Metallsägen

mit harten Zähnen und weichem Blatt, Ausführung blau, mit Wellenschränkung, 12" lang.

- Nr. 9616 Mit doppelseitiger Zahnung per Stück #



Nr. 9617

Metallsägebogen

verstellbar, leichte Ausführung #



Nr. 9618

Metallsägebogen

schwere, geschmiedete Ausführung

für 12" Sägeblätter #



Orig. Columbus Schiebelehre

mit Außen-Innen- und Tiefmaß

- Nr. 9619 hochlein poliert #
- Nr. 9620 hochlein vernickelt #

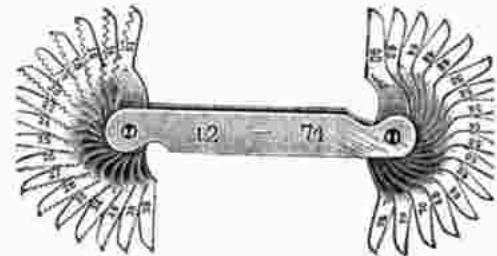

Nr. 9621

Gewindeschablone

12 bis 60 Gang #

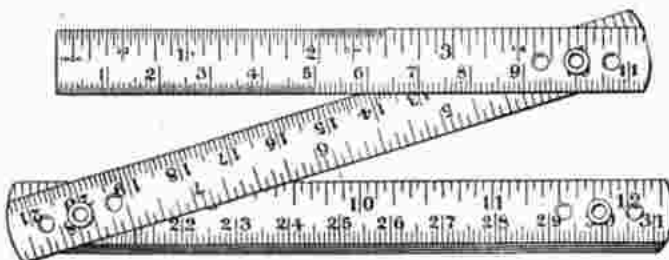

Metall-Zollstöcke

beiderseitig mit Zentimeter- und Zolleinteilung

- Nr. 9622 1 m lang #
- Nr. 9623 2 m lang #



Holz-Zollstöcke

Nr. 9624

Billige Ausführung, gelb gebeizt, 16 mm Gliederbreite, 1 m lang, ohne Feder #

Nr. 9625

- Feststellbarer Feder-Zollstock**, extra fein lackiert, beste Federkonstruktion, mit Zentimeter- und Zolleinteilung, 1 m lang . #
- Nr. 9626 dito, wie vor, jedoch 2 m lang #



Nr. 9644

Kleiner Drahtschraubenzieher



Nr. 9645

Schraubenzieher

mit gelbem Heft für Nähmaschinen



Nr. 9646

Schraubenzieher

mit flacher 5 cm langer Klinge und gelbem Heft



Schraubenzieher mit rundem, roten Heft

- Nr. 9647 120 mm Klingenlänge
- Nr. 9648 160 mm Klingenlänge



Schraubenzieher für Schreibmaschinen, Elektrotechniker usw.

- Nr. 9649 130 mm Klingenlänge
- Nr. 9650 160 mm Klingenlänge
- Nr. 9651 200 mm Klingenlänge



Winkelschraubenzieher

poliert, 14 cm lang. per Stück



Werkstattschraubenzieher, Perfekt

mit durchgehender Klinge

- Nr. 9653 150 mm lang
- Nr. 9654 175 mm lang
- Nr. 9655 225 mm lang
- Nr. 9656 300 mm lang



Schraubenzieher

mit isoliertem Heft für Elektrotechniker

200 mm lang



Umsteck-Schraubenzieher

besonders haltbare kräftige Ausführung 130 mm Klingenlänge. Sehr zu empfehlen



Körner

100 mm lang

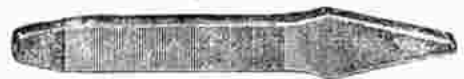

Kreuzmeisel 150 mm lang

Nr. 9661 150 mm lang
Nr. 9662 dito 200 mm lang



- Nr. 9663 Schlosserhammer 200 g
- Nr. 9664 " 300 g
- Nr. 9665 " 400 g
- Nr. 9666 " 600 g



Durchschläger

100 mm lang

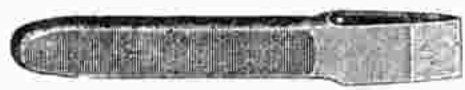

Flachmeisel 150 mm lg.

Nr. 9668 150 mm lg.
Nr. 9669 dito 200 mm lang



Splintenzieher



Doppel-Stahlschraubenschlüssel

- Nr. 9675 100 mm lang
- Nr. 9676 120 mm lang
- Nr. 9677 150 mm lang
- Nr. 9678 200 mm lang
- Nr. 9679 250 mm lang
- Nr. 9680 300 mm lang



Rollgabelschlüssel, 250 mm lang

Nr. 9682 250 mm lang
Nr. 9683 dito, 300 mm lang



- Nr. 9685 Hand-Reibahle, 15 mm stark
- Nr. 9686 dito, 16 mm stark



- Nr. 9687 Konische Reibahle, 5 x 15 mm
- Nr. 9688 dito, 10 x 25 mm
- Nr. 9689 dito, 15 x 35 mm

Qualitäts-Feilen



Flachstumpf

Vorfelle		Schlichtfelle	
Nr. 9695	6" lang	Nr. 9700	6" lang
Nr. 6996	8" lang	Nr. 9701	8" lang
Nr. 9697	10" lang	Nr. 9702	10" lang
Nr. 9698	12" lang	Nr. 9703	12" lang
Nr. 9699	14" lang	Nr. 9704	14" lang



Flachspitz

Vorfelle		Schlichtfelle	
Nr. 9706	6" lang	Nr. 9711	6" lang
Nr. 9707	8" lang	Nr. 9712	8" lang
Nr. 9708	10" lang	Nr. 9713	10" lang
Nr. 9709	12" lang	Nr. 9714	12" lang
Nr. 9710	14" lang	Nr. 9715	14" lang



Halbrund

Vorfelle		Schlichtfelle	
Nr. 9717	6" lang	Nr. 9722	6" lang
Nr. 9718	8" lang	Nr. 9723	8" lang
Nr. 9719	10" lang	Nr. 9724	10" lang
Nr. 9720	12" lang	Nr. 9725	12" lang
Nr. 9721	14" lang	Nr. 9726	14" lang



Rund

Vorfelle		Schlichtfelle	
Nr. 9728	6" lang	Nr. 9733	6" lang
Nr. 9729	8" lang	Nr. 9734	8" lang
Nr. 9730	10" lang	Nr. 9735	10" lang
Nr. 9731	12" lang	Nr. 9736	12" lang
Nr. 9732	14" lang	Nr. 9737	14" lang



Dreikant

Vorfelle		Schlichtfelle	
Nr. 9739	6" lang	Nr. 9744	6" lang
Nr. 9740	8" lang	Nr. 9745	8" lang
Nr. 9741	10" lang	Nr. 9746	10" lang
Nr. 9742	12" lang	Nr. 9747	12" lang
Nr. 9743	14" lang	Nr. 9748	14" lang



Vierkant

Vorfelle		Schlichtfelle	
Nr. 9750	6" lang	Nr. 9755	6" lang
Nr. 9751	8" lang	Nr. 9756	8" lang
Nr. 9752	10" lang	Nr. 9757	10" lang
Nr. 9753	12" lang	Nr. 9758	12" lang
Nr. 9754	14" lang	Nr. 9759	14" lang



Fräserfeilen mit versetzten Spanbrechnuten, haben die mehrfache Arbeitsleistung und vielfache Lebensdauer einer jeden gehauenen Feile, arbeiten gleich gut auf Eisen, Stahl, Messing, Holz, Gummi etc.



Feilenhefte

mit eiserner Zwingo

Nr. 9773	80 mm lang	
Nr. 9774	90 mm lang	
Nr. 9775	100 mm lang	
Nr. 9776	110 mm lang	
Nr. 9777	120 mm lang	
Nr. 9778	130 mm lang	
Nr. 9779	140 mm lang	

Bezugfeilenblätter flachstumpf

grobe		feine	
Nr. 9761	10" lg.	Nr. 9764	10" lg.
Nr. 9762	12" lg.	Nr. 9765	12" lg.
Nr. 9763	14" lg.	Nr. 9766	14" lg.

Bezugfeilenblätter halbrund

grobe		feine	
Nr. 9767	10" lg.	Nr. 9770	10" lg.
Nr. 9768	12" lg.	Nr. 9771	12" lg.
Nr. 9769	14" lg.	Nr. 9772	14" lg.



Aufspannbolzen für Bezugfeilenblätter

Nr. 9780	für flachstumpf, 10" lang	
Nr. 9781	für flachstumpf, 12" lang	
Nr. 9782	für flachstumpf, 14" lang	



Aufspannbolzen für Bezugfeilenblätter

Nr. 9783	für halbrunde, 10" lang	
Nr. 9784	für halbrunde, 12" lang	
Nr. 9785	für halbrunde, 14" lang	



Winkel-Aufreiber

4 und 5 Kanten
 Nr. 9786
 130 mm lang
 Nr. 9787
 160 mm lang



Drehbankherzen mit Stahlschraube

Nr. 9788	20 mm Lochweite	
Nr. 9789	30 mm Lochweite	
Nr. 9790	40 mm Lochweite	
Nr. 9791	50 mm Lochweite	
Nr. 9792	60 mm Lochweite	
Nr. 9793	70 mm Lochweite	

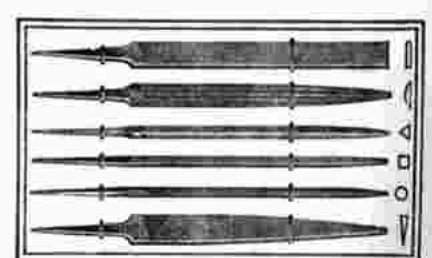

Schlüsselfeilen, per Satz = 6 Stück

100 mm lang, auf Karton geheftet
 Nr. 9794 Vorfellen per Karton
 Nr. 9795 Schlichtfeilen per Karton



Nr. 9800

Tinol-Lötdraht

per kg M



Tinol-Weichlötmasse

ohne LötKolben, Salmiak usw. anzuwenden.

Legierung 33 67

Nr. 9801 $\frac{1}{4}$ kg M
Nr. 9802 $\frac{1}{2}$ kg M

Legierung 50/50

Nr. 9803 $\frac{1}{4}$ kg M
Nr. 9804 $\frac{1}{2}$ kg M



Nr. 9805

Tinol-Lötgarnitur

enthält 1 Dose Weichlötmasse, Lötdraht, Taschenlötlampe mit Kolbenhalter und einem zusammenschiebbaren LötKolben M

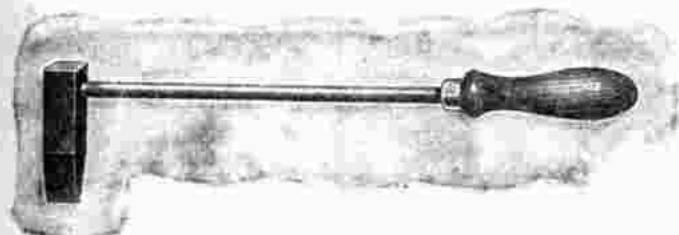

Nr. 9808 **LötKolben** Hammerform, ca. 300 g M
Nr. 9809 " " ca. 500 g M

Lötzinn in Stangen

Nr. 9806 mit 25 % Zinngehalt, per kg M
Nr. 9807 mit 40 % Zinngehalt, per kg M



Nr. 9810 **LötKolben** Spitzform, ca. 300 g M
Nr. 9811 " " ca. 500 g M

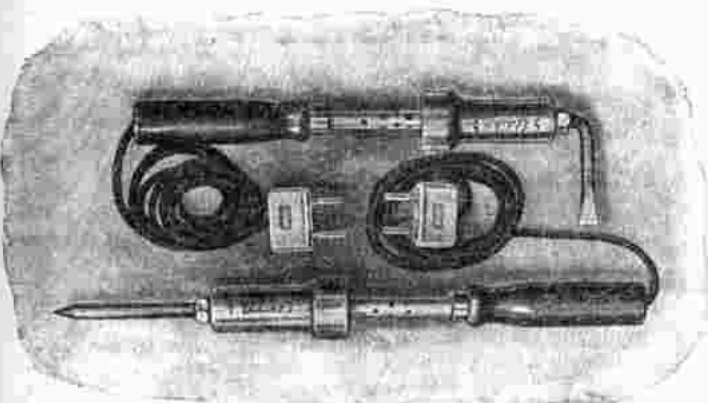

Elektrischer LötKolben

für 110 oder 220 Volt

Komplett mit Anschlußleitung, Anheizzeit ca. 5 Minuten, mit 2 Kupferstücken, spitz und hammerform

Nr. 9812 für 110 Volt M
Nr. 9813 für 220 Volt M



Nr. 9814

Maschinengewehrhammer

Gelegenheitskauf. Als Schlüssel, Hammer Schraubenzieher usw. zu verwenden; für Mechaniker, sogar für jeden Haushalt das praktische und handliche Werkzeug; aus hochwertigem Stahl hergestellt Stück M



Großer kräftiger Werkstattschlüssel

Nr. 9815 mit Reifenheber, 250 mm lang M
Nr. 9816 dto. 300 mm lang M



Schraubschlüssel

Nr. 9817 145 mm lang, mit Reifenheber, blau M
Nr. 9818 dto. wie vor, jedoch vernickelte Ausführung M
Nr. 9819 extra stark, 125 mm lang, blau M
Nr. 9820 dto extra stark vernickelt M

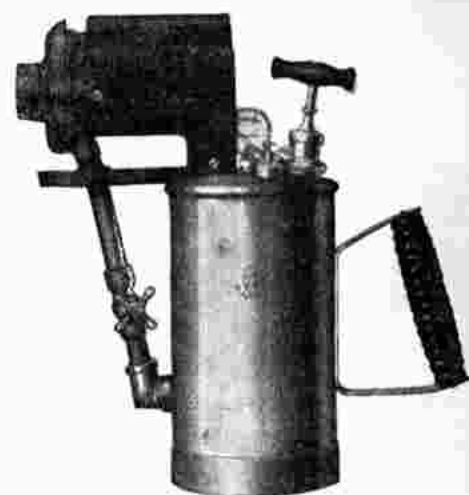

Nr. 9840

Petroleum-Lötlampe

mit **Pumpe** und **Manometer** für große Hartlötarbeiten und zum Beheizen von Emaillofen. Behälter: Messing für 3 Liter Inhalt. Ganze Höhe der Lampe 380 mm. Nr. 9841 Ersatz-Düse



Nr. 9842

Benzin- und Benzol-Lötlampe

großes Modell mit **Pumpe**, für Hartlötarbeiten geeignet. mit poliertem Messingbehälter für 1 Liter Inhalt, Brenndauer 50 Minuten, ganze Höhe 240 mm. Nr. 9843 Ersatz-Düse



Nr. 9844

Benzin- und Benzol-Lötlampe mit Messingbehälter und Pumpe

für alle Installationsarbeiten in der Werkstatt und im Freien, Brenndauer 60 Minuten. Ganze Höhe 210 mm. Nr. 9845 Ersatz-Düse

Nr. 9835 **Lötwerkzeugkasten** unentbehrlich für jeden Reparateur, Haushalt, Chauffeur usw., außerordentlich praktisch zusammengestellt, enthält die nötigsten Werkzeuge und Hilfsmittel, die zum Löten erforderlich sind. Inhalt: 1 **UniversallötKolben** für Benzin, 1 **Dreikant-schaber**, 1 **Dreikantfeile**, 1 **Sa'miakstein**, 1 **Dose Löffelt**, 1 **Stange Lötzinn**, 1 **Schraubenzieher**, sowie die notwendigsten **Ersatzteile** für den LötKolben

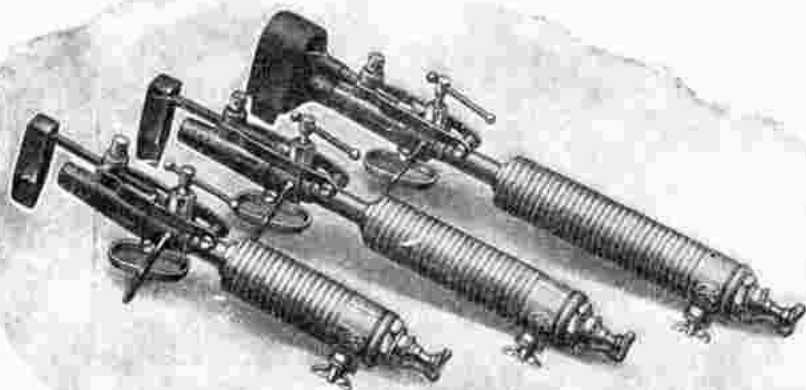

Benzin- und BenzollötKolben mit Pumpe

Nr. 9836 **Kurzes Modell, ohne Windschutzhaube**, 0,13 Liter Behälterinhalt, Brenndauer 38 Minuten, Gewicht des Kupferstück 200 g, ganze Länge des LötKolben 390 mm.
 Nr. 9837 **Mittleres Modell, ohne Windschutzhaube**, 0,15 Liter Behälterinhalt, Brenndauer 45 Minuten, Gewicht des Kupferstück 200 g, ganze Länge des LötKolben 410 mm.
 Nr. 9838 **Langes Modell, mit Windschutzhaube**, 0,20 Liter Behälterinhalt, Brenndauer 60 Minuten, Gewicht des Kupferstück 300 g, ganze Länge des LötKolben 450 mm.



Taschenlötlampe

Nr. 9848 Ohne Kolbenhalter
 Nr. 9849 Mit Kolbenhalter



Nr. 9846

Benzin-Lötlampe

ohne Pumpe, kleines Modell für kleinere Lötarbeiten, auch als Abbrenn- und Auftaulampe. Behälter Messing poliert. Ganze Höhe 180 mm. Brenndauer 75 Min.

Nr. 9847 Ersatz-Düse

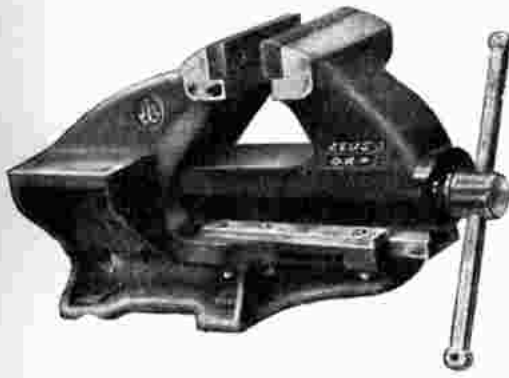

Parallel - Schraubstock

„Zeus“ D. R. P.

mit seitlichem Konsol
sauberste präzise Konstruktion

- Nr. 9860 ca. 80 mm Backenbreite . . . *M*
- Nr. 9861 ca. 100 mm Backenbreite . . . *M*
- Nr. 9862 ca. 120 mm Backenbreite . . . *M*
- Nr. 9863 ca. 130 mm Backenbreite . . . *M*
- Nr. 9864 ca. 140 mm Backenbreite . . . *M*

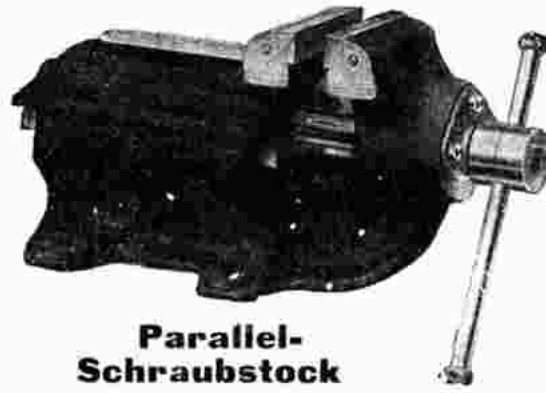

Parallel-Schraubstock

niedrige, bewährte Bauart

- Nr. 9865 ca. 80 mm Backenbreite . . . *M*
- Nr. 9866 ca. 100 mm Backenbreite . . . *M*
- Nr. 9867 ca. 120 mm Backenbreite . . . *M*

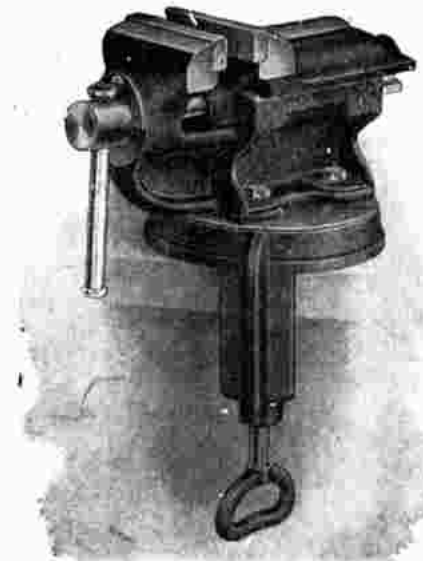

Paralell-Schraubstock

mit Drehstuhl und Schraubbügel zum Anschrauben an jeder beliebigen Stelle des Arbeitstisches

- Nr. 9873 50 mm Backenbreite . . . *M*
- Nr. 9874 60 mm Backenbreite . . . *M*

Feilklohen, prima Gußstahl



- Nr. 9868 100 mm lg. *M*
- Nr. 9869 120 mm lg. *M*
- Nr. 9870 140 mm lg. *M*
- Nr. 9871 160 mm lg. *M*
- Nr. 9872 180 mm lg. *M*



Nr. 9875

Präzisions-Schnellbohrmaschine

mit 2 Geschwindigkeiten und zentrisch spannenden Dreibackenfutter bis 13 mm spannend . . . *M*



Spiralbohrer, zylindrisch

Nr.	9878	9879	9880	9881	9882	9883	9884	9885	
Ø	1	1,5	2	2,5	3	3,5	4	4,5	
<i>M</i>									
Nr.	9886	9887	9888	9889	9890	9891	9892	9893	
Ø	5	5,5	6	6,5	7	7,5	8	8,5	
<i>M</i>									
Nr.	9894	9895	9896	9897	9898	9899	9900	9901	9902
Ø	9	9,5	10	11	12	13	14	15	16
<i>M</i>									

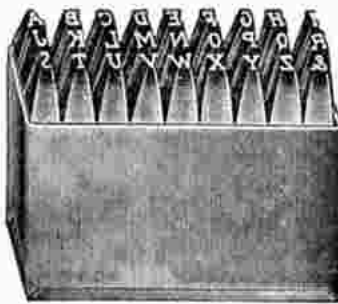

Buchstaben

aus Ia Stahl im Blechkasten. Vollständiges Alphabet, bestehend aus 27 Buchstaben

- Nr. 9905 3 mm Schrifthöhe . . . per Satz *M*
- Nr. 9906 4 mm Schrifthöhe . . . per Satz *M*
- Nr. 9907 5 mm Schrifthöhe . . . per Satz *M*



Zahlen

vollständiger Satz von 0 bis 9 im Blechkasten

- Nr. 9908 3 mm hoch . . . *M*
- Nr. 9909 4 mm hoch . . . *M*
- Nr. 9910 5 mm hoch . . . *M*



Nr. 9911 Kleine Handbohrmaschine

bis 5 mm spannend speziell zum Bohren der Schülerschraubenlöcher *M*

Schülerschraubchen und Bohrer dazu siehe Seite 47.



Schnellbohrer (Holzbohrer)

- Nr. 9912 3 mm stark . . . *M*
- Nr. 9913 4 mm stark . . . *M*
- Nr. 9914 5 mm stark . . . *M*
- Nr. 9915 6 mm stark . . . *M*

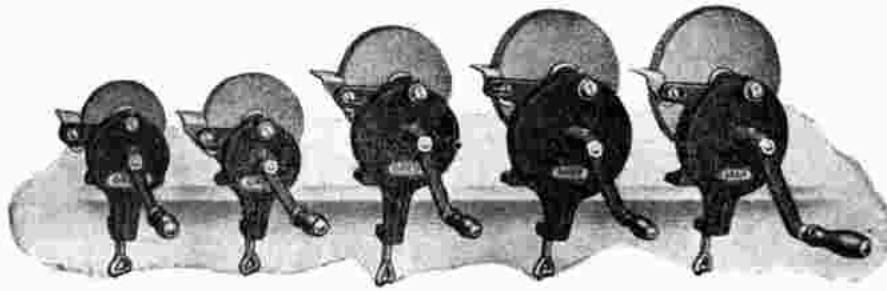

Handschleifmaschinen

mittelschwere Ausführung mit einfacher Uebersetzung mit 1a Silikatschleifscheiben

Nr.	9925	9926	9927	9928	9929	9930
Scheiben Durchm	55	75	75	100	125	150
Scheiben Breite	15	15	20	20	20	20

..M

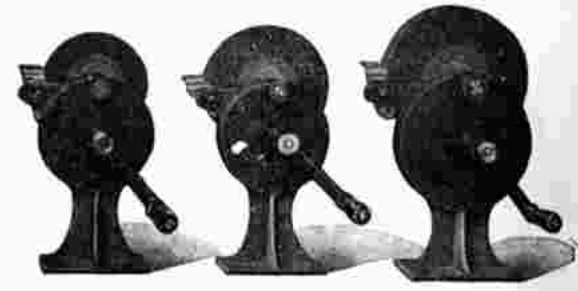

Handschleifmaschinen

mittelschwere Ausführung, zum Aufschrauben auf den Tisch. Dieselben haben einen leichten geräuschlosen Lauf und sind mit 1a Silikatschleifscheiben versehen.

- Nr. 9932 mit Scheibe 125x20 mmM
- Nr. 9933 mit Scheibe 150x20 mmM

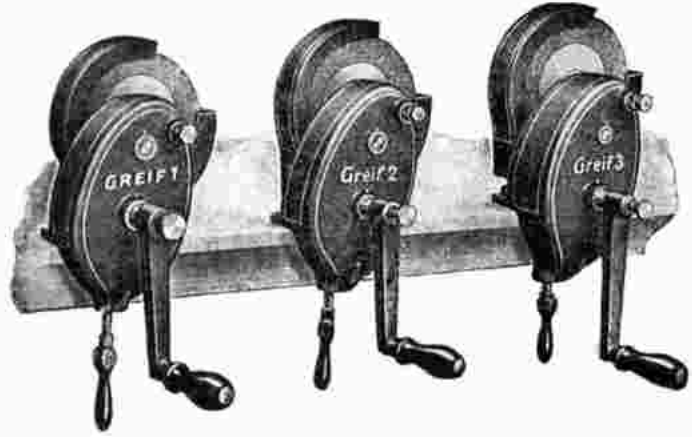

Handschleifmaschinen mit Naßschleifgehäuse

mit doppelter Uebersetzung. Schwerste stabile Ausführung, unverwüsthliche Maschinen mit 1a hochgebrannten Schleifscheiben

- Nr. 9934 mit Scheibe 125x25 mmM
- Nr. 9935 mit Scheibe 150x25 mmM

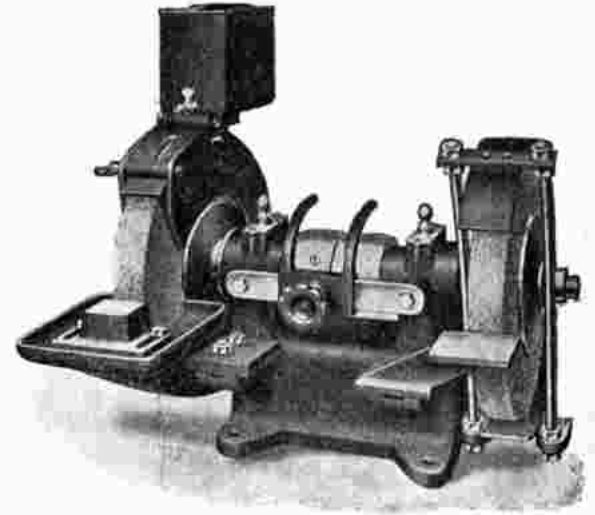

Schleifmaschinen für Kraftbetrieb

mit je einer Naß- und Trockenscheibe, Ringschmierlager mit auswechselbaren Bronzeschalen, Scheiben mit Schleuderschutz

- Nr. 9936 mit Scheiben 150x20 mmM
- Nr. 9937 mit Scheiben 225x20 mmM

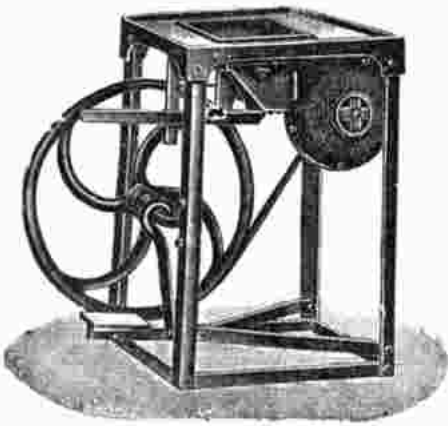

Feldschmiede

aus Schmiedeeisen, solide haltbare Ausführung

- Nr. 9939 Herdgröße 1/2x53 cm o. Riemen ..M
- Nr. 9940 " 50x90 " " " ..M
- Nr. 9941 " 50x70 " " " ..M
- Nr. 9942 " 60x80 " " " ..M



Sandstein-Schleifapparate

mit gußeisernem Gehäuse und allerbestem feinkörnigem weichem Stein, in sauberer Ausführung ohne Schraubklemmen

- Nr. 9943 150 mm Stein ØM
- Nr. 9944 200 mm Stein ØM
- Nr. 9945 250 mm Stein ØM

Ersatz-Schleifscheiben

Zu Maschinen Nr. 9925 bis 9933

- Nr. 9947 55x15 mmM
- Nr. 9948 75x15 mmM
- Nr. 9949 75x20 mmM
- Nr. 9950 100x20 mmM
- Nr. 9951 125x20 mmM
- Nr. 9952 150x20 mmM

Zu Maschinen Nr. 9934-5

- Nr. 9953 125x25 mmM
- Nr. 9954 150x25 mmM

Zu Maschinen Nr. 9936-7

- Nr. 9955 150x20 mmM
- Nr. 9956 225x20 mmM

Nr. 9957

Schmirgelleinen

alle Körnungen

per BogenM

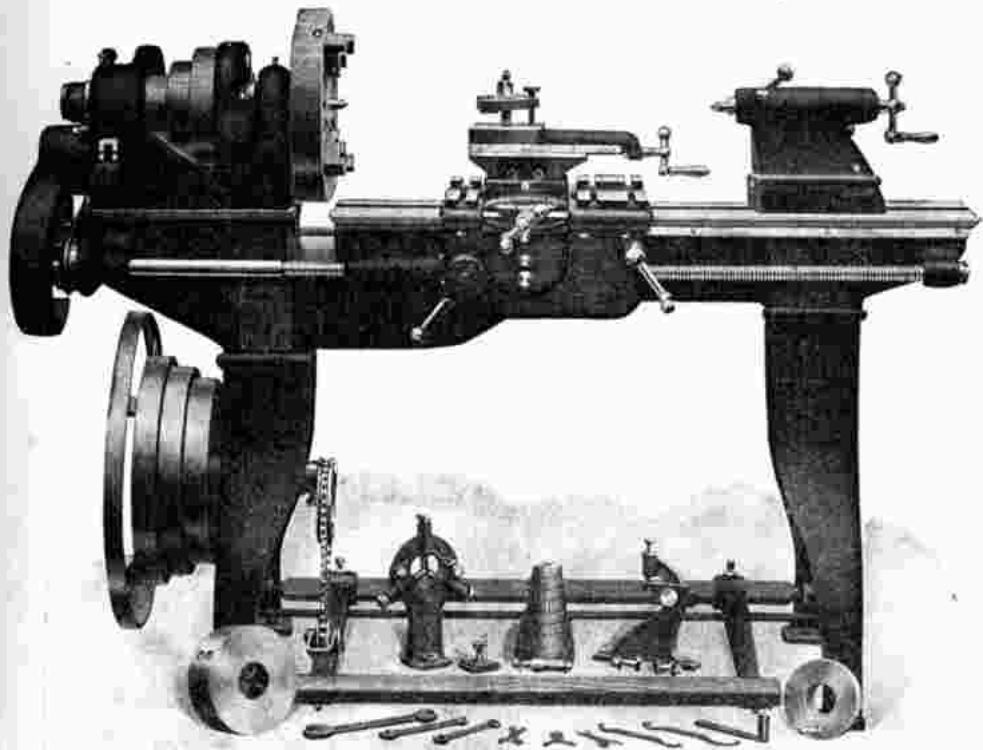

Mechaniker Leitspindel-Drehbänke für Fußbetrieb

mit durchbohrter Spindel, Lager aus bester Phosphorbronze

Zubehörteile: **1 Universal-Pianscheibe, 1 Mitnehmerscheibe, je ein feststehendes und mitgehendes Lünnett, 2 Körnerspitzen, 1 Einsatzbüchse, 13 Wechselräder, 2 Wechselradbolzen, 1 Wechselradschutz, 1 Zwischenring für Wechselräder und div. Schlüssel**

Nr. 9970 150 mm Spitzenhöhe, 1000 mm Drehlänge, ab Werk

Nr. 9971 180 mm Spitzenhöhe, 1500 mm Drehlänge ab Werk

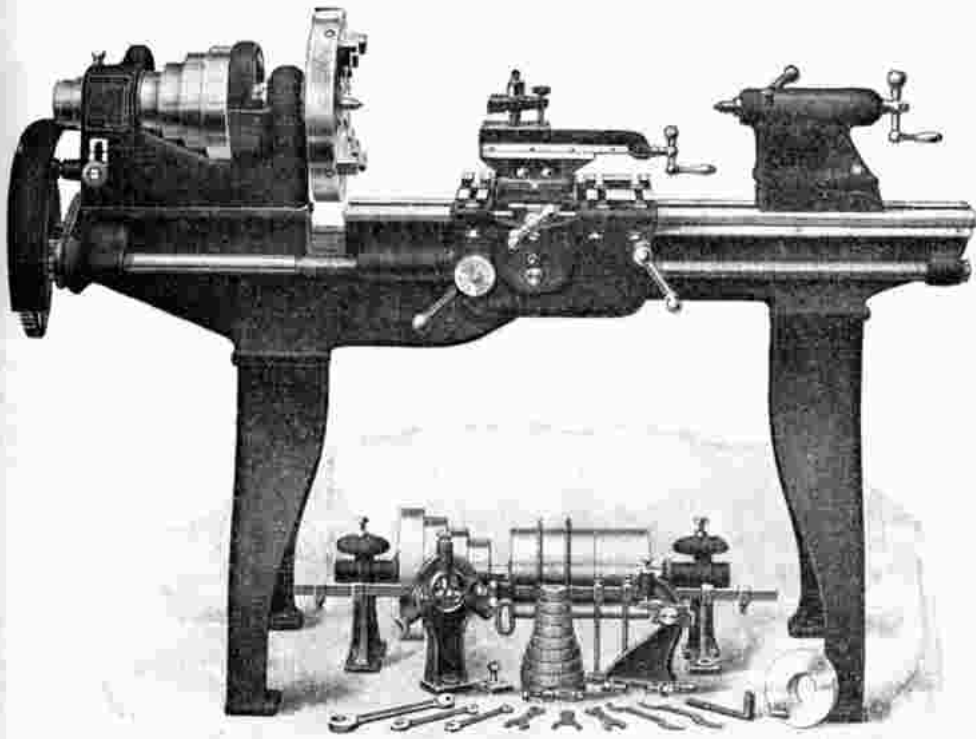

Leitspindel-Drehbänke mit Vorgelege für Kraftbetrieb

Ausführung und Zubehörteile wie bei Nr. 9970-9971

jedoch mit **Deckenvorgelege** (ohne Fußtritteinrichtung)

Nr. 9972 150 mm Spitzenhöhe, 1000 mm Drehlänge, ab Werk

Nr. 9973 180 mm Spitzenhöhe, 1500 mm Drehlänge, ab Werk



Tisch-Schnellbohrmaschine

„Flott“ mit 2 Geschwindigkeiten, mit starkem vollständig staubsicheren Zahnradtrieb u. Kugellager. Mit selbsttätigem Vorschub u. Dreibeckenfutter

Nr. 9975 für Löcher bis 9 1/2 mm

Nr. 9976 für Löcher bis 12 1/2 mm



Tisch-Schnellbohrmaschine

zum Aufschrauben auf die Werkbank, dieselben stehen auf schön blank polierter Säule

Nr. 9978 für Löcher bis 9 1/2 mm

Nr. 9979 für Löcher bis 12 1/2 mm

Nr. 9980 für Löcher bis 16 mm

Abteilung:

Fahrrad-Reparaturteile

für

Marken- u. Spezial-Maschinen

★

Alphabetisch geordnet

(nur nach dem Anfangsbuchstaben)

★

Garantiert

**größtes u. bestsortiertes
Lager Deutschlands**

Nachstehende Reparaturteile sind teils Originalfabrikate, zumeist jedoch erstklassige Spezialerzeugnisse und passen für die beigetzten Marken

Für Adler



Nr. 15000
Linke Glockenkurbel
51 mm Glockenweite



Nr. 15001
Linke Glockenkurbel
51 mm Glockenweite



Nr. 15002
Rechte Kurbel
48 mm Glockenweite



Nr. 15003
Rechte Glockenkurbel
mit fester Tretachse, link. Achsen-
ende m. 3 Flächen, 51 mm Glocken-
weite, f. 56 mm Kettenradbohrung



Nr. 15004
Rechte Glockenkurbel
mit Achse, linkes Achsenende
vierkantig, 51 mm Glockenweite,
f. 56 mm Kettenradbohrung



Nr. 15005
Linke Kurbel
mit kompletter Achse



Nr. 15006
Rechte Kurbel
51 mm Glockenweite, mit
fester Tretachse



Nr. 15007
Rechte Glockenkurbel
54 mm Glockenweite, mit 5 langen
Armen und fester Tretachse für
Kurbelkeil



Nr. 15008
Linke Kurbel
mit 48 mm Glockenweite und
fester Tretachse



Nr. 15009
Rechte Kurbel
45 mm Glockenweite



Nr. 15010
Rechte Kurbel
51 mm Glockenweite, mit
fester Tretachse

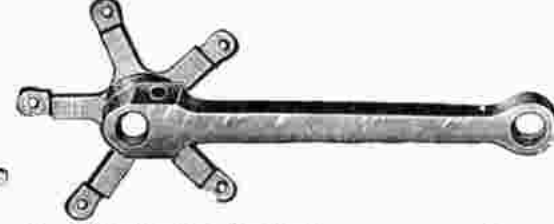

Nr. 15011 **Rechte Kurbel**
Nr. 15012 **Linke Kurbel dazu**
14 mm Achsloch



15013
Rechte Kurbel
48 mm Glockenweite



Nr. 15014
Rechte Kurbel
45 mm Glockenweite



Nr. 15015
Linke Kurbel



Nr. 15016 **Rechte Kurbel**
für Kurbelkeil, 42 mm Glockenweite, 48 mm
Gegenring Gewinde



Nr. 15017
Linke Kurbel
45 mm Glockenweite



Nr. 15018
Linke Kurbel



Nr. 15019 **Linke Kurbel** für Keil, passend zu Nr. 15014



Nr. 15020 **Linke Kurbel** 16 mm Achsloch, passend zu Nr. 15016

Für Achilles

Glockenweite 46 mm, Kettenradgewinde 52,5 mm

Linke Kurbel

Rechte Kurbel

Nr. 15030 180 mm lang

Nr. 15032 180 mm lang

⌘

⌘

Nr. 15031 165 mm lang

Nr. 15033 165 mm lang

⌘

⌘



Für Alemania

Rechte Kurbel

Linke Kurbel

Nr. 15039 46 mm Glockenweite

Nr. 15041 46 mm Glockenweite

⌘

⌘

Nr. 15040 dito, 42 mm Glockenweite

Nr. 15042 dito, 42 mm Glockenweite

⌘

⌘



Für Allright



Nr. 15046

Rechte Kurbel 46 mm Glockenweite, für 54 mm Kettenradbohrung



Nr. 15047

Rechte Kurbel 46 mm Glockenweite, für 54 mm Kettenradbohrung



Nr. 15048

Rechte Kurbel 46 mm Glockenweite, für 54 mm Kettenradbohrung



Nr. 15049

Linke Kurbel 46 mm Glockenweite



Nr. 15050

Linke Kurbel 46 mm Glockenweite



Nr. 15051

Linke Kurbel 46 mm Glockenweite



Nr. 15052

Rechte Kurbel 46 mm Glockenweite für 54 mm Kettenradbohrung



Nr. 15053

Rechte Kurbel

für Modell Weltmeister



Nr. 15055

Linke Kurbel 46 mm Glockenweite



Nr. 15056

Rechte Kurbel m. Tretachse f. Miamilager



Nr. 15057

Linke Kurbel, mit Konus, für Miamilager

Für Armeerad

Nr. 15069

Rechte Kurbel

54 mm Glockenweite für 69 mm Kettenradbohrung

Nr. 15070

Linke Kurbel

⌘



Für Anker

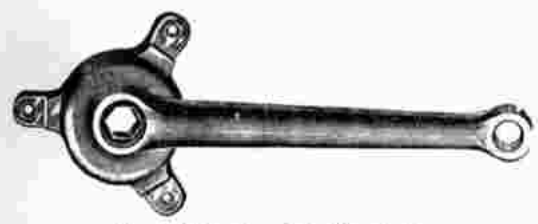

Nr. 15076 **Rechte Kurbel**
3 mm Glockenweite, für 73 mm Kettenradbohrung *M*



Nr. 15077 **Rechte Kurbel**
46 mm Glockenweite *M*



Rechte Kurbel
46 mm Glockenweite, 52 mm Kettenradgetriebe
Nr. 15078 170 mm lang, für Herren *M*
Nr. 15079 170 mm lang, für Damen *M*



Nr. 15080
Linke Kurbel
53 mm Glockenweite *M*



Nr. 15081 **Rechte Kurbel**
46 mm Glockenweite, 52 mm Kettenradgewinde *M*



Linke Kurbel, 46 mm Glockenweite
Nr. 15082 170 mm lang, für Herren *M*
Nr. 15083 170 mm lang, für Damen *M*

Für Aste u. Deutschland (Aug. Stuckenbrock, Einbeck)



Nr. 15090
Rechte Kurbel
47 mm Glockenweite
53,5 mm Kettenradgewinde
M

Nr. 15091
Linke Kurbel
47 mm
Glockenweite
M



Nr. 15092
Rechte Kurbel
42 mm Glockenweite
48 mm Kettenradgewinde
M

Nr. 15093
Linke Kurbel
42 mm
Glockenweite
M



Für Attila

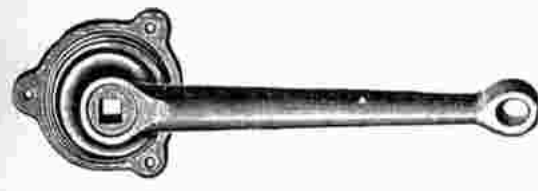

Nr. 15100
Rechte Kurbel
47 mm
Glockenweite
M

Nr. 15101
Linke Kurbel
47 mm
Glockenweite
M



Für Bastert



Nr. 15107
Rechte Kurbel
46 mm Glockenweite
52 mm Kettenradgewinde
M

Nr. 15108
Linke Kurbel
46 mm
Glockenweite
M



Nr. 15109
Rechte Kurbel
46 mm
Glockenweite
M

Nr. 15110
Linke Kurbel
46 mm
Glockenweite
M



Für **Badenia E. G. A. Panzer**



Nr. 15116

Rechte Kurbel, 50 mm Glockenweite *M*



Nr. 15117

Rechte Kurbel, 45 mm Glockenweite *M*

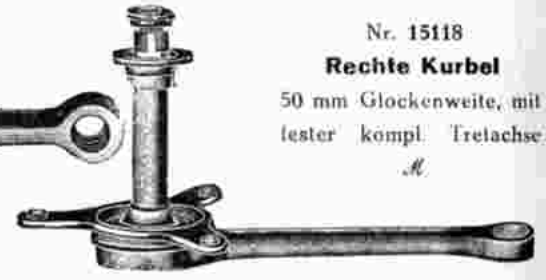

Nr. 15118
Rechte Kurbel
50 mm Glockenweite, mit
fester kompl. Tretachse
M



Nr. 15119

Linke Kurbel, 48 mm Glockenweite *M*



Nr. 15120

Linke Kurbel, 45 mm Glockenweite *M*



Nr. 15121

Linke Kurbel, ohne Glocke *M*



Nr. 15122 **Rechte Kurbel**,
50 mm Glockenweite *M*



Nr. 15123

Rechte Kurbel
mit linkem Kettenradgewinde, 51 mm \varnothing ,
44 mm Glockenweite *M*



Nr. 15124

Linke Kurbel
40 mm Glockenweite
M



Nr. 15125

Linke Kurbel *M*



Nr. 15126

Linke Kurbel, ohne Glocke *M*



Nr. 15127

Rechte Kurbel *M*



Nr. 15128

Rechte Kurbel, 44 mm Glockenweite *M*



Nr. 15129

Linke Kurbel, 44 mm Glockenweite *M*

Für **Bauer**



Nr. 15140

Rechte Kurbel
46,5 mm Glockenweite,
53 mm Kettenradgew.,
165 mm lang f. Damen
M



Nr. 15142

Rechte Kurbel
46,5 mm Glockenweite,
53 mm Kettenradgew.,
170 mm lang f. Herren
M

Nr. 15141

Linke Kurbel
46,5 mm Glockenweite
165 mm lang f. Damen
M



Nr. 15143

Linke Kurbel
46,5 mm Glockenweite,
170 mm lang f. Herren
M



Für **Bianchi**



Nr. 15150
Rechte Kurbel
H

Nr. 15151
Linke Kurbel
H



Für **Bismarck**



Nr. 15158 **Linke Kurbel** mit
Tretlagerachse H

Nr. 15162 **Rechte Kurbel** hier-
zu mit 35 mm Ketten-
radgewinde H



Nr. 15159 **Linke Kurbel** 53 mm
Glockenweite H

Nr. 15163 **Rechte Kurbel** mit
kompl. Achse 53 mm
Glockenweite H



Nr. 15160 **Rechte Kurbel** 47 mm Glockenweite
53 1/2 mm Kettenradgewinde H

Nr. 15161 dito; 165 mm lang mit Kettenkastenraum
für Damenrad H



Nr. 15166 **Rechte Kurbel**

41 mm Glockenweite, 46 1/2 mm Kettenrad-
gewinde H



Nr. 15167 **Linke Kurbel**

41 mm Glockenweite H



Rechte Kurbel aus Leichtmetall

Nr. 15168 165 mm lang H

Nr. 15169 175 mm lang H



Nr. 15164

Linke Kurbel 47 mm Glockenweite H

Nr. 15165 dito 165 mm lang H



Linke Kurbel aus Leichtmetall

Nr. 15170 165 mm lang H

Nr. 15171 175 mm lang H

Für **B. S. A.**



Rechte Kurbel

Linke Kurbel



Nr. 15179	150 mm lang, mit Kettenkastenraum H
Nr. 15180	165 " " " " H
Nr. 15181	175 " " " " H
Nr. 15182	165 " " ohne " " H
Nr. 15183	175 " " " " H

Nr. 15184	150 mm lang H
Nr. 15185	165 mm lang H
Nr. 15186	175 mm lang H

Für **Budissa**



Nr. 15188
Rechte Kurbel
46 mm Glockenweite
H

Nr. 15189
Linke Kurbel
46 mm Glockenweite
H



Nr. 15190
Rechte Kurbel
H

Nr. 15191
Linke Kurbel
H





Für Brennabor



Nr. 15195 **Rechte Kurbel**

47 mm Glockenweite M



Nr. 15196 **Rechte Kurbel**

47 mm Glockenweite M



Nr. 15197 **Rechte Kurbel**

m. 17mm tiefer Glocke u. 47 mm Glockenweite M



Nr. 15198 **Linke Kurbel**

45 mm Glockenweite M



Nr. 15199 **Linke Kurbel**

45 mm Glockenweite M



Nr. 15200 **Linke Kurbel**

ohne Glocke M



Nr. 15201 **Rechte Kurbel**

47 mm Glockenweite für 52 mm Kettenradbohrung M



Nr. 15202 **Linke Kurbel**

45 mm Glockenweite M



Nr. 15203 **Rechte Kurbel**

45 mm Glockenweite für 52 mm Kettenradbohrung M



Nr. 15204 **Linke Kurbel**

45 mm Glockenweite M

Für Brunsviga



Nr. 15210 **Linke Kurbel**

51 mm Glockenweite, Achsenloch mit 2 Flächen. M



Nr. 15212 **Linke Kurbel**

Achsenloch mit 4 kant. 51 mm Glockenweite. M



Nr. 15211

Rechte Kurbel

mit kompl. Tretachse Achsende mit 2 Flächen, 51 mm Glockenweite M



Nr. 15213

Rechte Kurbel

51 mm Glockenweite, mit kompl. Tretachse, Achsende 4 kantig M



Nr. 15214 **Rechte Kurbel**, 51 mm Glockenweite M

Nr. 15215 **Dieselbe**, 47 mm Glockenweite M



Nr. 15216 **Linke Kurbel**, 51 mm Glockenweite M

Nr. 15217 **Dieselbe**, 47 mm Glockenweite M



Für Carlos

47 mm Glockenweite



Rechte Kurbel

- Nr. 15225 Mit 6 Kantloch
- Nr. 15226 Mit 4 Kantloch
- Nr. 15227 Mit 3 Kantloch

Linke Kurbel

- Nr. 15228 Mit 6 Kantloch
- Nr. 15229 Mit 4 Kantloch
- Nr. 15230 Mit 3 Kantloch

Für Cito



Nr. 15236 Linke Kurbel

45 mm Glockenweite



Nr. 15237 Linke Kurbel

45 mm Glockenweite



Rechte Kurbel

- 45,5 mm Glockenweite, 50,5 Kettenradgewinde
- Nr. 15238 172 mm lang, für Herren
- Nr. 15239 165 mm lang, für Damen



Nr. 15240 Rechte Kurbel

mit kompl. Achse
55 mm Kettenradgewinde
45 mm Glockenweite

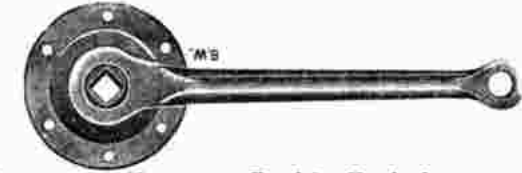

Nr. 15241 Rechte Kurbel

15 mm Glockenweite mit 6 Schraubenlöcher



Linke Kurbel, 45,5 mm Glockenweite

- Nr. 15242 172 mm lang, für Herren
- Nr. 15243 165 mm lang, für Damen



Rechte Kurbel für Mikronachse

- Nr. 15244 172 mm lang, für Herren
- Nr. 15245 165 mm lang, für Damen



Linke Kurbe. für Mikronachse

- Nr. 15246 172 mm lang, für Herren
- Nr. 15247 165 mm lang, für Damen



Nr. 15248 Linke Kurbel

Für Chater Lea



Nr. 15257 Rechte Kurbel

175 mm lang, für 101,5 mm Kettenradbohrung



Nr. 15258

Linke Kurbel

Für Corona



Nr. 15265 Rechte Kurbel

49 mm Glockenweite



Nr. 15266 Rechte Kurbel

49 mm Glockenweite



Nr. 15267 Rechte Kurbel

49 mm Glockenweite



Nr. 15268 Linke Kurbel

49 mm Glockenweite



Nr. 15269 Linke Kurbel

49 mm Glockenweite



Nr. 15270 Linke Kurbel

49 mm Glockenweite



Nr. 15271 Rechte Kurbel

49 mm Glockenweite

Nr. 15272 Linke Kurbe

ohne Locke



Für **Claes-Pfeil**



Nr. 15280

Rechte Kurbel, 47 mm Glockenweite *M*



Rechte Kurbel, 47 mm Glockenweite

Nr. 15281 180 mm lang für Herren . . *M*
 Nr. 15282 165 mm lang für Damen . . *M*



Nr. 15283

Rechte Kurbel, 47 mm Glockenweite *M*



Nr. 15284

Linke Kurbel, 47 mm Glockenweite *M*



Linke Kurbel, 47 mm Glockenweite *M*

Nr. 15285 180 mm lang für Herren . . *M*
 Nr. 15286 165 mm lang für Damen . . *M*



Nr. 15287

Linke Kurbel, 47 mm Glockenweite *M*

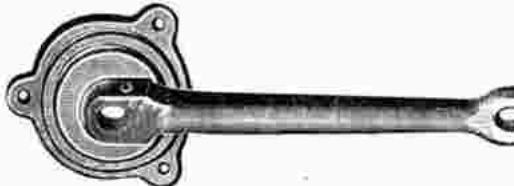

Nr. 15288

Rechte Kurbel, 47 mm Glockenweite *M*



Nr. 15289

Linke Kurbel, 47 mm Glockenweite *M*

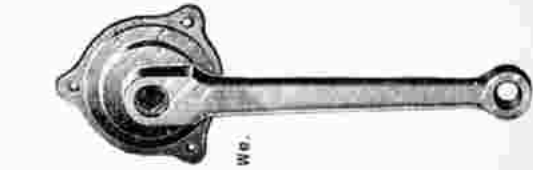

Nr. 15290

Rechte Kurbel, 47 mm Glockenweite *M*

Für **Dargel** (Ravensberg)



Nr. 15298

Rechte Kurbel,
 46mm Glockenweite
 52 mm Kettenrad-
 gewinde . . *M*

Nr. 15299

Linke Kurbel
 46mm Glockenweite
M



Für **Deusing**



Nr. 15305

Rechte Kurbel, 50 mm Glockenweite,
 55 mm Kettenradgewinde *M*



Nr. 15306

Rechte Kurbel, 45 mm Glockenweite
 52 mm Kettenradgewinde *M*



Linke Kurbel

mit Tretlagerachse

Nr. 15307

175 mm lang für Herren *M*

Nr. 15308

165 mm lang für Damen *M*



Nr. 15309

Linke Kurbel, 50 mm Glockenweite *M*



Nr. 15310

Linke Kurbel, 45 mm Glockenweite *M*



Nr. 15313

Rechte Kurbel 45 mm Glockenweite. . . *M*



Nr. 15314

Linke Kurbel 45 mm Glockenweite *M*



Rechte Kurbel

mit 35 mm Kettenradgewinde

Nr. 15311 175 mm lang für Herren *M*

Nr. 15312 165 mm lang für Damen *M*

Für **Diamant**



Nr. 15320 **Rechte Kurbel**, 48 mm Glockenweite, 54,5 mm Kettenradgewinde mit kompl. Treiblagerachse



Nr. 15321 **Rechte Kurbel**, 48 mm Glockenweite, 54,5 mm Kettenradgewinde



Nr. 15322 **Rechte Kurbel**



Nr. 15323 **Linke Kurbel**, 48 mm Glockenweite



Nr. 15324 **Kurbel** mit Rechtsgewinde und starkem Vierkant



Nr. 15325 **Rechte Kurbel** aus Stahl
Nr. 15326 **Rechte Kurbel** aus Leichtmetall



Nr. 15327 **Linke Kurbel** aus Stahl
Nr. 15328 **Linke Kurbel** aus Leichtmetall



Kurbel ohne Glocke

Nr. 15329 mit Rechts-Gewinde
Nr. 15330 „ Links

Für **Dixi** und **Wartburg**



Nr. 15340 **Rechte Kurbel**, 48 mm Glockenweite, 55 mm Kettenradgewinde



Nr. 15341 **Rechte Kurbel**, 45 mm Glockenweite, 56 mm Kettenradgewinde



Nr. 15342 **Rechte Kurbel**, 48 mm Glockenweite



Nr. 15343 **Linke Kurbel**, 48 mm Glockenweite



Nr. 15344 **Linke Kurbel**, 45 mm Glockenweite



Nr. 15345 **Linke Kurbel**, 48 mm Glockenweite



Nr. 15346 **Rechte Kurbel**, 45 mm Glockenweite, 56 mm Kettenradgewinde



Nr. 15350 **Rechte Kurbel**, 50 mm Glockenweite, 56 mm Kettenradgewinde



Nr. 15352 **Rechte Kurbel** für Keillager, 45 mm Glockenweite, 56 mm Kettenradgewinde



Nr. 15348 **Linke Kurbel**, 45 mm Glockenweite



Nr. 15351 **Linke Kurbel**



Nr. 15353 **Linke Kurbel** für Keillager, 45 mm Glockenweite

Nr. 15349 **Linke Kurbelarm**, vierkantig



Für Defa

47 mm Glockenweite
55 mm Kettenradgewinde



Nr. 15365 **Rechte Kurbel**, 178 mm lang für Herren
Nr. 15366 **Rechte Kurbel**, 165 mm lang für Damen



Nr. 15367 **Linke Kurbel**, 178 mm lang für Herren
Nr. 15368 **Linke Kurbel**, 165 mm lang für Damen

Für Dürkopp



Nr. 15375
Linke Kurbel
mit Tretachse komplett

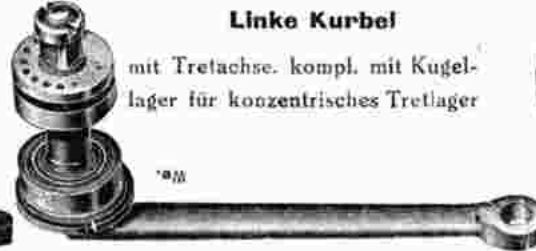

Nr. 15376
Linke Kurbel
mit Tretachse. kompl. mit Kugel-
lager für konzentrisches Tretlager



Nr. 15377
Rechte Kurbel
16 mm Glockenweite, 52 mm Kettenradgewinde



Nr. 15378
Rechte Kurbel, 46 mm Glockenweite,
52 mm Kettenradgewinde



Nr. 15379
Rechte Kurbel, 46 mm Glockenweite,
52 mm Kettenradgewinde



Nr. 15380
Rechte Kurbel, 46 mm Glockenweite,
52 mm Kettenradgewinde



Nr. 15381
Linke Kurbel, 46 mm Glockenweite



Nr. 15382
Linke Kurbel, 43 mm Glockenweite



Nr. 15383
Linke Kurbel



Nr. 15384
Rechte Kurbel



Nr. 15385 **Rechte Kurbel**
46 mm Glockenw., 52 mm Kettenradgewinde

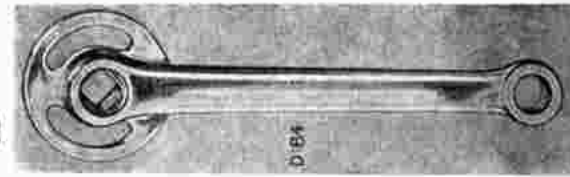

Nr. 15386 **Rechte Kurbel**
46 mm Glockenweite, 52 mm Kettenradgewinde



Nr. 15387
Linke Kurbel, ohne Glocke



Nr. 15388
Linke Kurbel, 44,5 Glockenweite

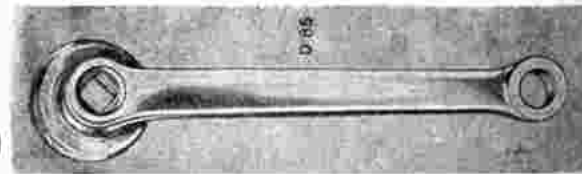

Nr. 15389
Linke Kurbel, 44,5 Glockenweite



Nr. 15390
Linke Kurbel, 43 mm Glockenweite



Nr. 15391
Rechte Kurbel, 46 mm Glockenweite
52 mm Kettenradgewinde

Für **Excelsior**

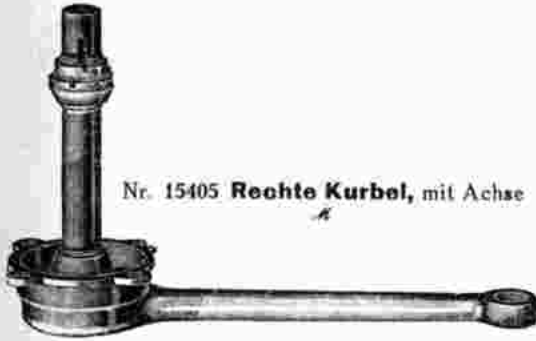

Nr. 15405 **Rechte Kurbel**, mit Achse



Nr. 15406 **Rechte Kurbel**, mit kompletter Achse



Rechte Kurbel, mit ovalem Schenkel

- Nr. 15407 44 mm Glockenweite
- Nr. 15408 46 mm
- Nr. 15409 53 mm



Linke Kurbel, 53 mm Glockenweite

- Nr. 15410 180 mm lang für Herren
- Nr. 15411 165 mm lang für Damen



Linke Kurbel, 47 mm Glockenweite

- Nr. 15412 180 mm lang für Herren
- Nr. 15413 165 mm lang für Damen



Linke Kurbel, 48 mm Glockenweite

- Nr. 15414 180 mm lang für Herren
- Nr. 15415 165 mm lang für Damen



Rechte Kurbel, 53 mm Glockenweite

- Nr. 15416 180 mm lang für Herren
- Nr. 15417 165 mm lang für Damen



Rechte Kurbel, 47 mm Glockenweite

- Nr. 15418 180 mm lang für Herren
- Nr. 15419 165 mm lang für Damen



Rechte Kurbel, 48 mm Glockenweite

- Nr. 15420 180 mm lang für Herren
- Nr. 15421 165 mm lang für Damen



Linke Kurbel, 53 mm Glockenweite

- Nr. 15422 180 mm lang für Herren
- Nr. 15423 165 mm lang für Damen



Linke Kurbel, 47 mm Glockenweite

- Nr. 15424 180 mm lang für Herren
- Nr. 15425 165 mm lang für Damen



Nr. 15426 **Linke Kurbel**

- 48 mm Glockenweite, 180 mm lang für Herren



Rechte Kurbel, 53 mm Glockenweite

- Nr. 15427 180 mm lang für Herren
- Nr. 15428 165 mm lang für Damen



Rechte Kurbel, 47 mm Glockenweite

- Nr. 15429 180 mm lang für Herren
- Nr. 15430 165 mm lang für Damen



Nr. 15431 **Rechte Kurbel**

- 48 mm Glockenweite, 180 mm lang für Herren



B.W.

Nr. 15432 **Rechte Kurbel mit festem Kettenrad** für Klein-Kinderrad

- Nr. 15433 linke Kurbel dazu



Nr. 15434 **Rechte Kurbel**, für Jugendrad 145 mm lang, 52 Glockenweite



Nr. 15435 **Rechte Kurbel**



Nr. 15436 **Linke Kurbel**, 145 mm lang für Jugendrad, 52 mm Glockenweite



Nr. 15437 **Linke Kurbel**



Für Elsterwerda



Nr. 15450 **Rechte Kurbel**, 50 mm Glockenweite



Nr. 15451 **Linke Kurbel**, 50 mm Glockenweite



Nr. 15452 **Rechte Kurbel**
für Keil, 46 mm Glockenweite,
52 mm Kettenradgewinde



Nr. 15453 **Rechte Kurbel**, 46 mm Glockenweite,
52 mm Kettenradgewinde



Nr. 15454 **Linke Kurbel**, 46 mm Glockenweite

Für Expresß



Nr. 15460 **Rechte Kurbel**
mit Achse



Nr. 15463 **Linke Kurbel**
50 mm Glockenweite



Nr. 15461 **Linke Kurbel**
51 mm Glockenweite



Nr. 15464 **Rechte Kurbel**
mit Achse



Nr. 15462 **Rechte Kurbel für Miamiager**
51 mm Glockenweite



Nr. 15465 **Linke Kurbel für Miamiager**
51 mm Glockenweite



Nr. 15466 **Rechte Kurbel**
51 mm Glockenweite



Nr. 15467 **Rechte Kurbel**



Nr. 15468 **Rechte Kurbel**, 45 mm Glockenweite



Nr. 15469 **Linke Kurbel**
51 mm Glockenweite



Nr. 15470 **Linke Kurbel**



Nr. 15471 **Linke Kurbel**, 45 mm Glockenweite



Nr. 15472 **Rechte Kurbel**
mit kompl. Tretachse



Nr. 15473 **Rechte Kurbel**



Nr. 15474 **Linke Kurbel**















Nr. 15475 **Linke Kurbel**
46 mm Glockenweite











Für Fauber

Nr. 15490 **Rechte und linke Kurbel**
mit Achse, aus einem Stück

Für Finsterwalde, Blücher (P. & B.)

		
Nr. 15495 Linke Kurbel 50 mm Glockenweite H	Linke Kurbel, 50 mm Glockenweite Nr. 15496 175 mm lang, für Herren H Nr. 15497 165 mm lang, für Damen H	Linke Kurbel, 43 mm Glockenweite Nr. 15498 175 mm lang, für Herren H Nr. 15499 165 mm lang, für Damen H
		
Nr. 15500 Rechte Kurbel 50 mm Glockenweite mit Achse H	Rechte Kurbel, 50 mm Glockenweite Nr. 15501 175 mm lang, für Herren H Nr. 15502 165 mm lang, für Damen H	Rechte Kurbel, 43 mm Glockenweite Nr. 15503 175 mm lang, für Herren H Nr. 15504 165 mm lang, für Damen H
		
Nr. 15505 Linke Kurbel, 50 mm Glockenweite 175 mm lang H	Nr. 15506 Rechte Kurbel H	Nr. 15507 Rechte Kurbel H
		
Nr. 15508 Rechte Kurbel, 50 mm Glockenweite , 175 mm lang H	Nr. 15509 Linke Kurbel H	Nr. 15510 Linke Kurbel H

Für Gritzner

		
Nr. 15520 Linke Kurbel 48 mm Glockenweite H	Nr. 15521 Linke Kurbel 48 mm Glockenweite H	Nr. 15522 Linke Kurbel 40 mm Glockenweite H
		
Nr. 15523 Rechte Kurbel 48 mm Glockenweite, mit Achse 53,5 mm Kettenradgewinde H	Nr. 15524 Rechte Kurbel 48 mm Glockenweite, mit Achse, 53,5 mm Kettenradgewinde H	Nr. 15525 Rechte Kurbel mit Achse, 48 mm Glockenweite, 53,5 mm Kettenradgewinde 9 mm tief H Nr. 15526 dito, 16 mm tief H
		
Nr. 15527 Rechte Glockenkurbel, 48 mm Glockenweite , 53,5 mm Kettenradgewinde H	Nr. 15528 Linke Glockenkurbel, 48 mm Glockenweite H	Nr. 15529 Rechte Kurbel, 48 mm Glockenweite , 53,5 mm Kettenradgewinde H Nr. 15530 dito mit Kettenkastenraum H Nr. 15531 linke Kurbel ohne Glocke, dazu H

Für Göricke



Nr. 15545 **Rechte Kurbel**
53 mm Glockenweite M



Nr. 15546 **Rechte Kurbel**
49 mm Glockenweite M



Nr. 15547 **Rechte Kurbel**
48 mm Glockenweite M



Nr. 15548 **Linke Kurbel**
53 mm Glockenweite M



Nr. 15549 **Linke Kurbel**
49 mm Glockenweite M



Nr. 15550 **Linke Kurbel**
48 mm Glockenweite M



Nr. 15551 **Rechte Kurbel**
48 mm Glockenweite, 55 mm Kettenradgewinde
. M



Rechte Kurbel
Nr. 15552 53 mm Glockenweite M
Nr. 15553 49 mm Glockenweite M



Nr. 15554 **Rechte Kurbel**
60 mm Glockenweite, 55,5 mm Kettenradgewinde
. M



Nr. 15555 **Linke Kurbel**
48 mm Glockenweite M



Linke Kurbel
Nr. 15556 53 mm Glockenweite M
Nr. 15557 49 mm Glockenweite M



Nr. 15558 **Linke Kurbel**
48 mm Glockenweite M

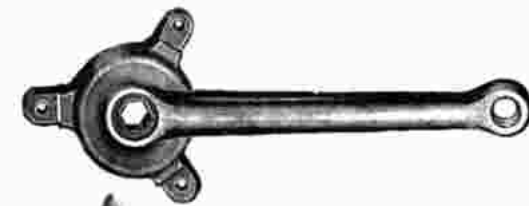

Nr. 15559 **Rechte Kurbel**
54 mm Glockenweite M



Rechte Kurbel
42 mm Glockenweite, 48 mm Kettenradgewinde
Nr. 15560 178 lang, ohne Kettenkastenraum M
Nr. 15561 178 lang, mit Kettenkastenraum M
Nr. 15562 165 lang, mit Kettenkastenraum M



Rechte Kurbel
49 mm Glockenweite, 55,5 mm Kettenradgewinde
Nr. 15563 178 lang, ohne Kettenkastenraum M
Nr. 15564 178 lang, mit Kettenkastenraum M
Nr. 15565 165 lang, mit Kettenkastenraum M



Nr. 15566 **Linke Kurbel**
54 mm Glockenweite M



Linke Kurbel, 42 mm Glockenweite
Nr. 15567 178 mm lang M
Nr. 15568 165 mm lang M



Linke Kurbel, 49 mm Glockenweite
Nr. 15569 178 mm lang M
Nr. 15570 165 mm lang M



Nr. 15571 **Rechte Kurbel**
42 mm Glockenweite, 48 mm Kettenradgew. M



Nr. 15572 **Rechte Kurbel**
. M



Nr. 15573 **Linke Kurbel**
. M

Für Haenel und Corvette

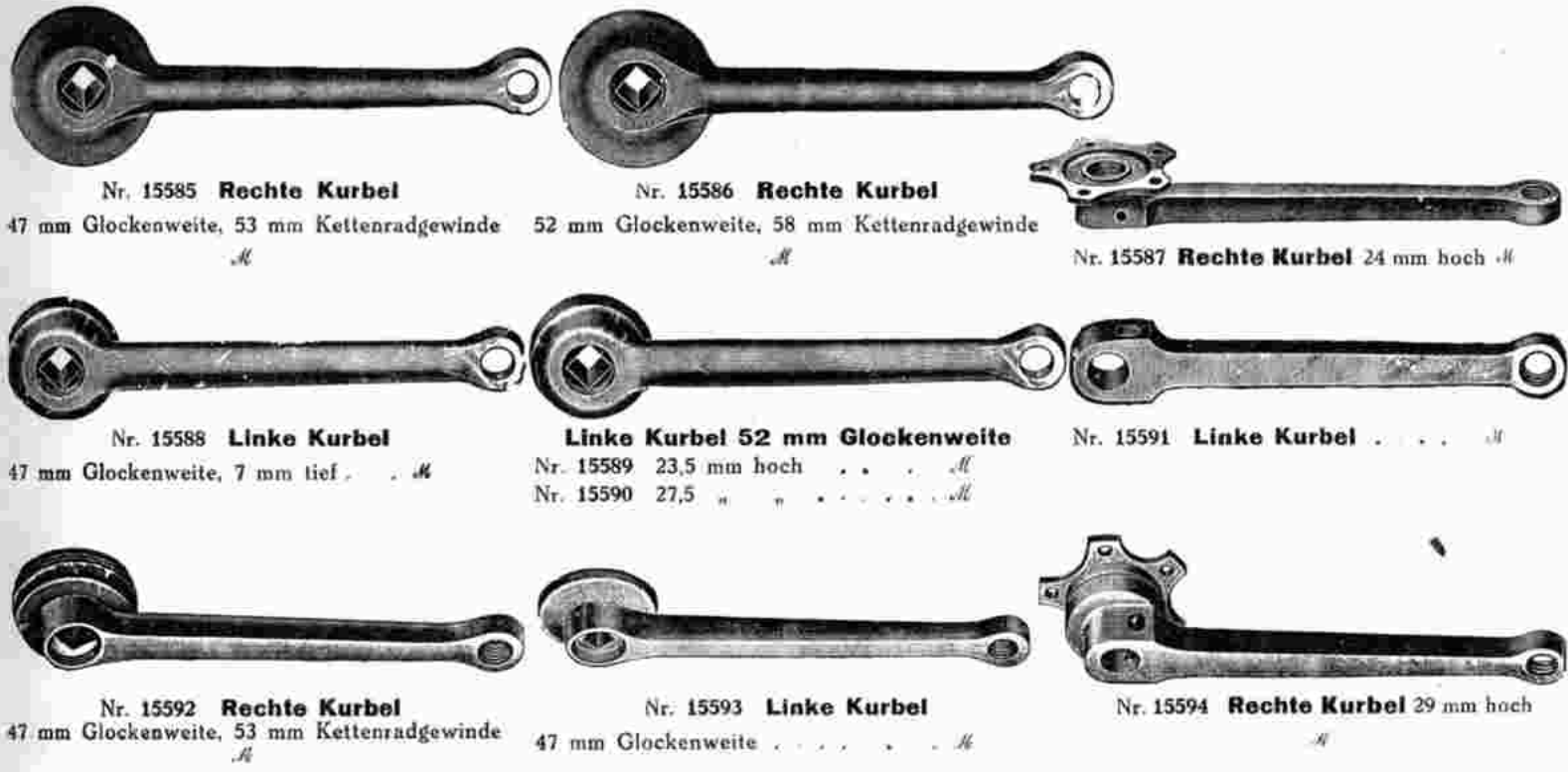

Nr. 15585 **Rechte Kurbel**

47 mm Glockenweite, 53 mm Kettenradgewinde
M

Nr. 15586 **Rechte Kurbel**

52 mm Glockenweite, 58 mm Kettenradgewinde
M



Nr. 15587 **Rechte Kurbel** 24 mm hoch M



Nr. 15588 **Linke Kurbel**

47 mm Glockenweite, 7 mm tief M



Linke Kurbel 52 mm Glockenweite

Nr. 15589 23,5 mm hoch M
Nr. 15590 27,5 " " M



Nr. 15591 **Linke Kurbel** M



Nr. 15592 **Rechte Kurbel**

47 mm Glockenweite, 53 mm Kettenradgewinde
M



Nr. 15593 **Linke Kurbel**

47 mm Glockenweite M



Nr. 15594 **Rechte Kurbel** 29 mm hoch M

Für Herkona

43 mm Glockenweite



Nr. 15600 **Rechte Kurbel** 175 mm lang M

Nr. 15601 " " 165 " " M



Nr. 15602 **Linke Kurbel** 175 mm lang M

Nr. 15603 " " 165 " " M

Für Herkules



Nr. 15611 **Rechte Kurbel**

49 mm Glockenweite M 3 15

Rechte Kurbel, 47 mm Glockenweite

Nr. 15612 175 mm lang, für Herren M
Nr. 15613 165 " " " Damen M



Rechte Kurbel

Nr. 15614 175 mm lang, für Herren M
Nr. 15615 165 " " " Damen M



Nr. 15616 **Linke Kurbel**

48 mm Glockenweite M 2 60



Linke Kurbel, 47 mm Glockenweite

Nr. 15617 175 mm lang, für Herren M
Nr. 15618 165 " " " Damen M



Linke Kurbel

Nr. 15619 175 mm lang, für Herren M
Nr. 15620 166 " " " Damen M



Nr. 15621 **Rechte Kurbel** M



Nr. 15622 **Linke Kurbel** M



Für Hillgofa



Nr. 15630
Linke Kurbel
46mm Glockenweite
H

Nr. 15631
Rechte Kurbel
46mm Glockenweite
54 mm Kettenrad-
gewinde H



Für Jagdrad

47,5 mm Glockenweite



Linke Kurbel
Nr. 15637
175 mm lang H
Nr. 15638
165 mm lang H

Rechte Kurbel
Nr. 15639
175 mm lang H
Nr. 15640
165 mm lang H



Für Kayser



Nr. 15646 **Rechte Kurbel**
48 mm Glockenweite 53 mm Kettenradgewinde
H



Nr. 15647 **Linke Kurbel**
48 mm Glockenweite . . . H



Nr. 15648 **Linke Kurbel**
ohne Glocke H



Nr. 15649
Recht. Kurbel
48 mm Glocken-
weite H

Nr. 15650
Recht. Kurbel
ohne Glocke
H



Nr. 15651
Recht. Kurbel
H

Nr. 15652
Linke Kurbel
H



Für Mammut



Nr. 15660 **Linke Kurbel**, 178 mm lang H
Nr. 15661 **Linke Kurbel**, 165 mm lang H

47 mm Glockenweite
54,5 mm Kettenradgewinde

Nr. 15662 **Rechte Kurbel**, 178 mm lang ohne } Ketten- H
Nr. 15663 **Rechte Kurbel**, 178 mm lang mit } kasten- H
Nr. 15664 **Rechte Kurbel**, 165 mm lang mit } raum H



Nr. 15665 **Linke Kurbel**, 175 mm lang H
Nr. 15666 **Linke Kurbel**, 165 mm lang H

49 mm Glockenweite
54 mm Kettenradgewinde

Nr. 15667 **Rechte Kurbel**, 175 mm lang H
Nr. 15668 **Rechte Kurbel**, 165 mm lang H



Für Mars

Nr. 15673 **Rechte Kurbel**
51 mm Glockenweite mit
mit kompl. Tretachse . *M*



Nr. 15676 **Linke Kurbel**
50 mm Glockenweite . *M*

Nr. 15678 **Rechte Kurbel**
51 mm Glockenweite, mit
kompl. Achse . *M*

Nr. 15679 **Dieselbe**
46 mm Glockenweite . *M*



Nr. 15677 **Rechte Kurbel**, 43 mm Glockenweite
M



Nr. 15680 **Rechte Kurbel**, 43 mm Glockenweite
M

Nr. 15681 **Dieselbe**, 46 mm Glockenweite . *M*

Nr. 17674 **Rechte Dreiarm-Kurbel**
ohne Kettenkastenraum . *M*
Nr. 15675 **dto.** mit Kettenkastenraum . *M*

Für Meister

Rechte Kurbel
46 mm Glockenweite
52 mm Kettenrad-
gewinde

Linke Kurbel
46 mm Glockenweite



Nr. 15690 178 mm lang, für Herren *M*
Nr. 15691 165 mm lang, für Damen *M*

Nr. 15692 178 mm lang, für Herren *M*
Nr. 15693 165 mm lang, für Damen *M*

Für Mercedes

Nr. 15700
Rechte Kurbel
50 mm
Glockenweite
M

Nr. 15701
Linke Kurbel
47 mm Glockenweite
M



Nr. 15702
Rechte Kurbel
M

Nr. 15703
Linke Kurbel
M

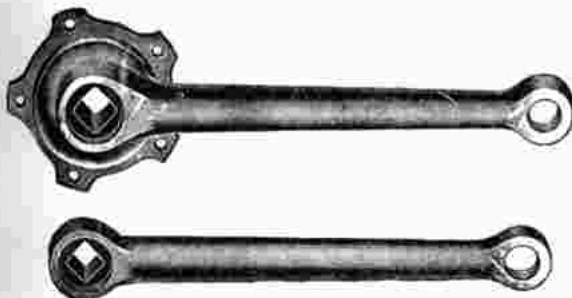

Für Meteor

Nr. 15710
Rechte Kurbel
52 mm Glockenweite
57,5 mm Kettenrad-
gewinde . *M*

Nr. 15711
Linke Kurbel
52 mm Glockenweite
M



Rechte Kurbel
47 mm Glockenweite
53 mm Kettenrad-
gewinde

Linke Kurbel
47 mm Glockenweite



Nr. 15714 170 mm lang, ohne Kettenkastenraum *M*
Nr. 15715 170 " " mit " " *M*

Nr. 15716 170 mm lang, ohne Kettenkastenraum *M*
Nr. 15717 170 " " mit " " *M*

Nr. 15718
Rechte Kurbel
47 mm Glockenweite
53 mm Kettenrad-
gewinde . *M*

Nr. 15719
Linke Kurbel
47 mm Glockenweite
M





Für Mifa



Rechte Kurbel
mit kompl. Achse, 52 mm
Glockenweite, 175 mm lg.
Nr. 15725 ohne } Ketten-
15726 mit } kisten-
raum



Rechte Kurbel 47 mm Glockenweite
Nr. 15727 178 mm lang, für Herren
Nr. 15728 165 mm lang, für Damen



Nr. 15729 **Rechte Kurbel**
47 mm Glockenweite



Nr. 15730 **Linke Kurbel**
175 mm lang, 52 mm Glockenweite



Linke Kurbel 37 mm Glockenweite
Nr. 15731 178 mm lang, für Herren
Nr. 15732 165 mm lang, für Damen



Nr. 15733 **Linke Kurbel**



Nr. 15734 **Rechte Kurbel**
extra flach



Nr. 15735 **Linke Kurbel**

Für Möve



Nr. 15745 **Rechte Kurbel**
15 mm Glockenweite



Nr. 15746 **Rechte Kurbel**
50 mm Glockenweite



Nr. 15747 **Rechte Kurbel**
50 mm Glockenweite



Nr. 15748 **Linke Kurbel**
45 mm Glockenweite



Nr. 15749 **Linke Kurbel**
50 mm Glockenweite



Nr. 15750 **Linke Kurbel**
50 mm Glockenweite



Nr. 15751 **Rechte Kurbel**
40 mm Glockenw., 48 mm Kettenradgew.



Nr. 15752 **Linke Kurbel**
40 mm Glockenweite



Nr. 15753 **Linke Kurbel**
14 mm Glockenweite



Nr. 15754 **Rechte Kurbel**



Nr. 15755 **Rechte Kurbel**
50 mm Glockenweite, 55,5 mm Kettenradgewinde

Für Miele

Nr. 15765 Rechte Kurbel	Nr. 15766 Linke Kurbel
46 mm Glockenweite	46 mm Glockenweite



Für National

Nr. 15775 Rechte Kurbel 52 mm Glockenw., 57,5 mm Kettenradgew.	Nr. 15776 Rechte Kurbel 47 mm Glockenw., 52 mm Kettenradgew.	Nr. 15777 Rechte Kurbel 47 mm Glockenweite
--	--	--



Nr. 15778 **Linke Kurbel**
52 mm Glockenweite



Nr. 15779 **Linke Kurbel**
47 mm Glockenweite



Nr. 15780 **Linke Kurbel**
47 mm Glockenweite



Nr. 15781 **Rechte Kurbel**, 46 mm Glockenw.,
54 mm Kettenradgewinde



Nr. 15782 **Linke Kurbel**
46 mm Glockenweite



Nr. 15783 **Rechte Kurbel**



Rechte Kurbel, 44,5 Glockenweite, 52,5 Kettenradgewinde
Nr. 15784 180 mm lang, für Herren
Nr. 15785 165 mm lang, für Damen



Linke Kurbel, 44,5 Glockenweite
Nr. 15786 180 mm lang für Herren
Nr. 15787 165 mm lang, für Damen



Für N. S. U.

Nr. 15795 Linke Kurbel 47 mm Glockenweite	Nr. 15796 Linke Kurbel 47 mm Glockenweite	Nr. 15797 Linke Kurbel 47 mm Glockenweite
---	---	---



Nr. 15800 **Rechte Kurbel**
47 mm Glockenw.,
54 mm Kettenradgewinde
mit kompl. Achse



Nr. 15798 **Rechte Kurbel**



Nr. 15799 **Rechte Kurbel**



Nr. 15801 **Rechte Kurbel**
47 mm Glockenw., 54 mm Kettenradgew.



Nr. 15802 **Rechte Kurbel**





Für Opel



Nr. 15815 **Rechte Kurbel**
53 mm Glockenweite, 58 mm Kettenradge-
winde links



Rechte Kurbel
50 mm Glockenweite, 58 mm Kettenradgewinde
Nr. 15816 175 mm lang für Herren . . .
Nr. 15817 170 mm lang für Damen . . .



Rechte Kurbel
52 mm Glockenweite, 58 mm Kettenradgewinde
Nr. 15818 175 mm lang für Herren . . .
Nr. 15819 170 mm lang für Damen . . .



Nr. 15820 **Linke Kurbel**
Innere Glocke 50 mm, Kurbelhöhe 24 mm
.



Linke Kurbel, 45 mm Glockenweite
Nr. 15821 175 mm lang
Nr. 15822 170 mm lang



Linke Kurbel, 48 mm Glockenweite
Nr. 15823 175 mm lang
Nr. 15824 170 mm lang



Nr. 15825 **Rechte Kurbel**
50 mm Glockenweite, 58 mm Kettenradge-
winde, links



Nr. 15826 **Rechte Kurbel**
50 mm Glockenweite, 58 mm Kettenradge-
winde, links



Nr. 15827 **Linke Kurbel**
ohne Glocke, 4-kantiger Schenkel . . .



Nr. 15828 **Linke Kurbel**
46 mm Glockenweite



Linke Kurbel, 47 mm Glockenweite
Nr. 15829 24 mm hoch
Nr. 15830 27 mm hoch



Nr. 15831 **Linke Kurbel**
ohne Glocke, ovaler Schenkel

Für Ostrad

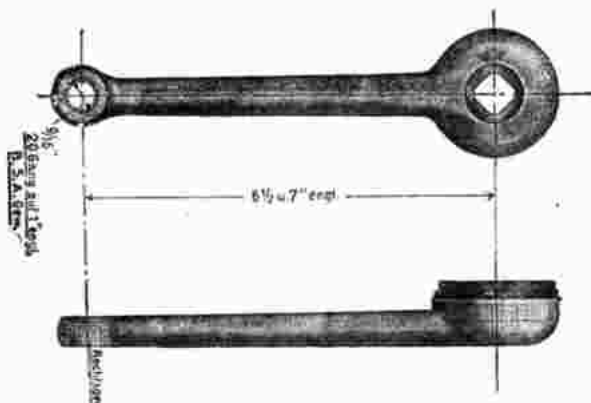

Nr. 15840 **Rechte Kurbel, 46 mm Glockenweite**
52 mm Kettenradgewinde

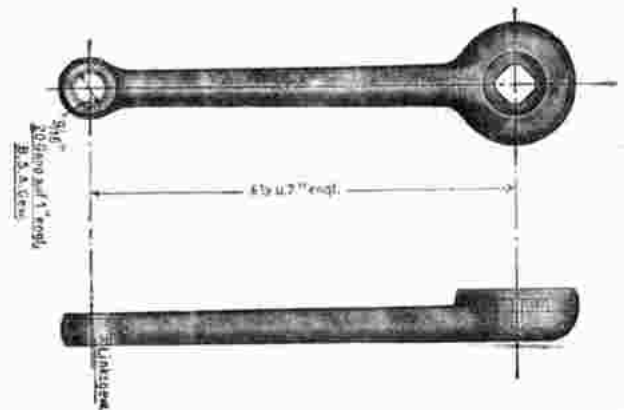

Nr. 15841 **Linke Kurbel, 46 mm Glockenweite**
.



Nr. 15842 **Rechte Kurbel**
.



Nr. 15843 **Linke Kurbel**
.

Für **Panther**



Nr. 15855 **Linke Kurbel**
50 mm Glockenweite



Nr. 15856 **Rechte Kurbel**
50 mm Glockenweite



Nr. 15857 **Linke Kurbel**
51 mm Glockenweite, Achsloch
mit 2 Flächen



Nr. 15858 **Rechte Kurbel**
mit kompletter Tretachse, Achs-
ende mit 2 Flächen



Nr. 15859 **Linke Kurbel**
51 mm Glockenweite, Achsloch
4 kantig



Nr. 15860 **Rechte Kurbel**
mit kompletter Achse, Achsende
4 kantig



Nr. 15861 **Rechte Kurbel**
50 mm Glockenweite



Nr. 15862 **Rechte Kurbel**
50 mm Glockenweite



Nr. 15863 **Linke Kurbel**
50 mm Glockenweite



Nr. 15864
Rechte Kurbel
mit kompletter Achse
.



Nr. 15865 **Rechte Kurbel**
47 mm Glockenweite



Nr. 15866 **Rechte Kurbel**
47 mm Glockenweite



Nr. 15867 **Linke Kurbel**
47 mm Glockenweite



Nr. 15868 **Linke Kurbel**
47 mm Glockenweite



Nr. 15869 **Rechte Kurbel**
51 mm Glockenweite



Nr. 15870 **Linke Kurbel**
51 mm Glockenweite



Nr. 15871 **Rechte Kurbel**
für Renner



Nr. 15872 **Rechte Kurbel**
47 mm Glockenweite



Nr. 15873 **Linke Kurbel**
47 mm Glockenweite



Nr. 15874
Linke Kurbel

Für **Peugeot**



Nr. 15879
Linke Kurbel
.

Nr. 15880
Rechte Kurbel
42 mm Glockenweite
48 mm Kettentadgew.
.





Für Phänomen und Eminent



Nr. 15890
Linke Kurbel
43 mm Glockenweite *H*



Nr. 15891
Linke Kurbel, 43 mm Glockenweite *H*



Nr. 15892
Linke Kurbel, 48 mm Glockenweite *H*



Nr. 15893
Rechte Kurbel
49 mm Glockenweite, 53 mm Kettenradgewinde, mit kompl. Tretachse *H*



Nr. 15894
Rechte Kurbel
mit 49 mm Glockenweite, 53 mm Kettenradgewinde *H*



Nr. 15895
Rechte Kurbel
48 mm Glockenweite, 53 mm Kettenradgewinde *H*



Nr. 15896
Rechte Kurbel, 48 mm Glockenweite, 53 mm Kettenradgewinde *H*



Nr. 15897
Rechte Kurbel *H*



Nr. 15898
Rechte Kurbel *H*



Nr. 15899
Linke Kurbel, 48 mm Glockenweite *H*



Nr. 15900
Linke Kurbel *H*



Nr. 15901
Linke Kurbel *H*



Nr. 15902
Rechte Kurbel für Eminent
45 mm Glockenweite, 53 mm Kettenradgewinde *H*



Nr. 15903
Linke Kurbel für Eminent
45 mm Glockenweite *H*

Für Präzision, Bielefeld



Nr. 15910
Rechte Kurbel
46 mm Glockenweite
54,5 mm Kettenradgewinde *H*

Nr. 15911
Linke Kurbel
46 mm Glockenweite *H*



Nr. 15912
Rechte Kurbel
46 mm Glockenweite
54,5 mm Kettenradgewinde *H*

Nr. 15913
Linke Kurbel
ohne Glocke *H*





Für Präzision, Radevormwald



Nr. 15920
Rechte Kurbel
47 mm Glockenweite
54 5 Kettenradgewinde

Nr. 15921
Linke Kurbel
47mm Glockenweite



Für Presto



Nr. 15928 **Linke Kurbel**
46 mm Glockenweite, 7 mm tief



Nr. 15929 **Linke Kurbel**
51 mm Glockenweite



Nr. 15931
Rechte Kurbel
51 mm Glockenweite,
56 mm Kettenrad-
gewinde, link. Achsen-
ende für Kurbelkeil



Nr. 15932 **Rechte Kurbel**
46 mm Glockenweite, 52 mm Ketten-
radgewinde, mit kompl. Tretachse,
126 mm lang
Nr. 15933 dito, 132 mm lang



Nr. 15930 **Linke Kurbel**
46 mm Glockenweite

Nr. 15934 **Rechte Kurbel**
51 mm Glockenweite 56 mm Ketten-
radgewinde mit kompl. Achse



Linke Kurbel 47 mm Glockenweite
Nr. 15935 178 mm lang für Herren
Nr. 15936 170 mm lang für Damen



Nr. 15937 **Linke Kurbel**



Nr. 15938 **Rechte Kurbel**
46 mm Glockenweite, Kettenradgew. 52 mm



Rechte Kurbel 47 mm Glockenweite, 52 mm
Kettenradgewinde
Nr. 15939 178 mm lang für Herren
Nr. 15940 170 mm lang für Damen



Nr. 15941 **Rechte Kurbel**
47 mm Glockenweite 52 mm Kettenrad-
gewinde



Nr. 15942 **Linke Kurbel**
46 mm Glockenweite, 10 mm tief



Nr. 15943 **Rechte Kurbel**
41 mm Glockenweite



Nr. 15944 **Rechte Kurbel**
für Keil, 41 mm Glockenweite



Nr. 15945 **Rechte Kurbel**
41 mm Glockenw. 47 mm Kettenradgew.



Nr. 15946 **Linke Kurbel**
ohne Glocke



Nr. 15947 **Linke Kurbel**



Nr. 15948 **Rechte Kurbel** für Keilbefestigung
47 mm Glockenweite, 15 mm tief, 52 mm Gew.

Prochnow & Bergemann-Kurbeln siehe unter Finsterwalde

Für **Premier**



Nr. 15955 **Rechte Kurbel**
17 mm Glockenweite //



Nr. 15956 **Rechte Kurbel**
50 mm Glockenweite //



Nr. 15957 **Rechte Kurbel**
47 mm Glockenw. m. gekröpftem Schenkel //



Nr. 15958 **Linke Kurbel**
43 mm Glockenweite //



Nr. 15959 **Linke Kurbel**
46 mm Glockenweite //



Nr. 15961 **Linke Kurbel**
43 mm Glockenweite //



Nr. 15962 **Rechte Kurbel**
50 mm Glockenweite c //



Nr. 15963 **Rechte Kurbel**
47 mm Glockenweite //



Nr. 15964 **Rechte Kurbel**
47 mm Glockenweite //



Nr. 15965 **Linke Kurbel**
46 mm Glockenweite //



Nr. 15967 **Rechte Kurbel**
47 mm Glockenweite für Damenrad, gekröpft,
165 mm lang //



Nr. 15968 **Linke Kurbel**
ohne Glocke //

Nr. 15966
Dieselbe, 165 mm lang, für Damenrad . //



Nr. 15969 **Rechte Kurbel**
48 mm Glockenweite, 52 mm Kettenrad
gewinde //



Nr. 15970 **Rechte Kurbel**
47 mm Glockenweite //



Nr. 15971 **Rechte Kurbel**
46 mm Glockenweite, 52 mm Kettenrad-
gewinde //



Nr. 15972 **Linke Kurbel**
mit kleiner Glocke, 81 mm innerer \varnothing . . //



Nr. 15973 **Linke Kurbel**
180 mm lang //



Nr. 15975 **Linke Kurbel**
48 mm Glockenweite //



Nr. 15977 **Rechte Kurbel**
für Kurbelkeil, 48 mm Glockenweite . //



Nr. 15978 **Rechte Kurbel**
mit B.S.A.-Gewinde //



Nr. 15979 **Rechte Kurbel**
//



Nr. 15980 **Rechte Kurbel**
55 mm Glockenweite //



Nr. 15981 **Rechte Kurbel** //
für Pedale mit Keilbestigung //



Nr. 15982 **Linke Kurbel**
für Pedale mit Keilbestigung //

Für Puch



Nr. 16000
Linke Kurbel
46 mm Glockenweite *M*



Nr. 16001
Linke Kurbel
48 mm Glockenweite *M*



Nr. 16002
Für **Puch**, 47 mm Glockenweite *M*



Nr. 16003
Rechte Kurbel
mit kompl. Achse. *M*



Nr. 16004
Rechte Glockenkurbel
mit kompl. Achse. *M*



Nr. 16005
Für **Puch**, 47 mm Glockenweite, 54 mm Kettenradgewinde *M*

Für Rehling



Nr. 16012
Rechte Kurbel
46 mm Glockenweite
52 mm Kettenradgewinde *M*

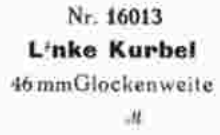

Nr. 16013
Linke Kurbel
46 mm Glockenweite *M*



Für Rhenania



46 mm Glockenweite, 55 mm Kettenradgewinde
Rechte Kurbel
Nr. 16020
178 mm lang. *M*



Linke Kurbel
Nr. 16022
178 mm lang. *M*



Nr. 16021
165 mm lang. *M*
dto. 50 mm Glockenweite, 55 mm Kettenradgewinde
Nr. 16024
178 mm lang. *M*

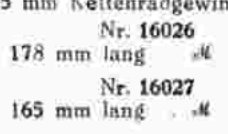

Nr. 16026
178 mm lang. *M*
Nr. 16027
165 mm lang. *M*



Für Semper



47 mm Glockenweite
Rechte Kurbel
Nr. 16035
180 mm lang. *M*
Nr. 16036
163 mm lang. *M*

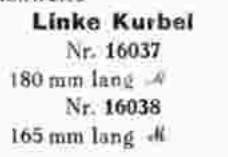

Linke Kurbel
Nr. 16037
180 mm lang. *M*
Nr. 16038
165 mm lang. *M*



Für Schäffner & Taggesell



43 mm Glockenweite
Nr. 16045
Linke Kurbel
M



Nr. 16046
Rechte Kurbel
M



Für Schmöle



Nr. 16054
Linke Kurbel
M



Nr. 16055
Rechte Kurbel
M

Für **Seidel & Naumann**



Nr. 16065 **Rechte Kurbel**, 55 mm Glockenweite mit kleinem Vierkant



Rechte Kurbel mit kleinem Vierkant
 Nr. 16066 10 Gl. W. 175 mm lang
 Nr. 16067 47 Gl. W. 178 mm lang
 Nr. 16068 47 Gl. W. 165 mm lang



Nr. 16069 **Rechte Kurbel**, 46 mm Glockenweite mit großem Vierkant



Nr. 16070 **Linke Kurbel**, 50 mm Glockenweite



Linke Kurbel mit kleinem Vierkant
 Nr. 16071 50 Gl. W. 175 mm lang
 Nr. 16072 47 Gl. W. 178 mm lang
 Nr. 16073 47 Gl. W. 165 mm lang



Nr. 16074 **Linke Kurbel**, 46 mm Glockenweite mit großem Vierkant



Nr. 16075 **Rechte Kurbel**, m. Glockenflansch 52 mm Glockenweite, mit flacher Glocke, für Pedale mit Mutterbefestigung



Nr. 16078 **Rechte Kurbel** 52 mm Glockenweite mit tiefer Glocke, für Pedale mit Mutterbefestigung



Rechte Kurbel, 46 mm Glockenweite
 Nr. 16081 180 mm lang, für Herren
 Nr. 16082 165 mm lang, für Damen

Nr. 16076 Dieselbe mit Pedale mit BSA.-Gew.

Nr. 16079 Dieselbe für Pedale m. BSA.-Gew.



Linke Kurbel, 46 mm Glockenweite
 Nr. 16083 180 mm lang, für Herren
 Nr. 16084 165 mm lang, für Damen

Nr. 16077 Dieselbe für Pedale mit 1/4"-Gew.

Nr. 16080 Dieselbe für Pedale m. 1/4"-Gewinde



Nr. 16085 **Kurbel** mit Linksgewinde



Nr. 16086 **Kurbel** mit Rechtsgewinde

Für **Simson**



Nr. 16095 **Rechte Kurbel** für Keilbefestigung Glockenweite 52 mm, Kettenradgewinde 58 mm



Nr. 16096 **Rechte Kurbel** für Doppelglockenlager, Glockenweite 52 mm, Kettenradgewinde



Nr. 16097 **Rechte Kurbel**, 48 mm Glockenweite, 52,5 mm Kettenradgewinde



Nr. 16098 **Linke Kurbel** für Keilbefestigung Glockenweite 52 mm



Nr. 16099 **Linke Kurbel**, Glockenweite 52 mm



Nr. 16100 **Linke Kurbel**, 48 mm Glockenweite



Nr. 16101 **Rechte Kurbel** 110 mm lang, für Klein-Kinderräder 34,5 mm Kettenradgewinde



Nr. 16102 **Linke Kurbel**, 110 mm lang, für Klein-Kinderräder



Nr. 16103 **Rechte Kurbel**

Für **Simson**



Nr. 16110 **Rechte Kurbel**

52 mm Glockenw., 58 mm Kettenradgewinde *M*



Nr. 16111 **Rechte Kurbel**

48 mm Glockenw., 52,5 mm Kettenradgewinde *M*



Nr. 16112 **Linke Kurbel**

52 mm Glockenweite *M*



Nr. 16113 **Linke Kurbel**

mit Konustellschraube, 52 mm Glockenweite *M*



Nr. 16114 **Linke Kurbel**

48 mm Glockenweite *M*



Nr. 16115 **Rechte Kurbel**

M

Für **Schladitz**



Nr. 16121 **Rechte Kurbel**

51 mm Glockenweite *M*



Nr. 16122 **Rechte Kurbel**

51 mm Glockenweite *M*



Rechte Kurbel

Nr. 16123 46 mm Glockenweite *M*
Nr. 16124 52 mm Glockenweite *M*



Nr. 16125 **Linke Kurbel**

51 mm Glockenweite *M*



Nr. 16126 **Linke Kurbel**

51 mm Glockenweite *M*



Linke Kurbel

Nr. 16127 46 mm Glockenweite *M*
Nr. 16128 52 mm Glockenweite *M*



Nr. 16129 **Rechte Kurbel**

46 mm Glockenweite *M*



Nr. 16130 **Rechte Kurbel**

46 mm Glockenweite *M*



Nr. 16131 **Rechte Kurbel**

46 mm Glockenweite *M*



Nr. 16132 **Linke Kurbel**

46 mm Glockenweite, mit Stellschraube *M*



Nr. 16133 **Linke Kurbel**

46 mm Glockenweite *M*



Nr. 16134 **Linke Kurbel**

46 mm Glockenweite *M*



Nr. 16135 **Rechte Kurbel**

46 mm Glockenweite, mit kpl. Achse *M*



Nr. 16136 **Rechte Kurbel**

für Kurbelkeil *M*



Nr. 16137 **Rechte Kurbel**

46 mm Glockenweite *M*



Nr. 16138 **Linke Kurbel**
mit Stellschraube

M

Nr. 16139 **Rechte Kurbel**
ohne Stellschraube

M



Für Schürhoff



47 mm Glockenweite, 54 mm Kettenradgewinde
 Nr. 16150
Linke Kurbel



Nr. 16151
Rechte Kurbel

Für Stahlrad



Nr. 16159
Rechte Kurbel

Nr. 16160
Linke Kurbel
 15 mm Glockenweite



Nr. 16161
Linke Kurbel
 17 mm Glockenweite

Nr. 16162
Rechte Kurbel
 47 mm Glockenweite
 51,5 mm Kettenrad-
 gewinde



Für Starckenburg

46,5 mm Glockenweite, 53 mm Kettenradgewinde



Nr. 16169
Linke Kurbel

Nr. 16170
Rechte Kurbel



Für Stöwer



Nr. 16175
Rechte Kurbel

0 mm Glockenw., 56,5 mm Kettenradgewinde



Nr. 16176
Rechte Kurbel

50 mm Glockenw., 56,5 mm Kettenradgewinde



Nr. 16177
Rechte Kurbel

50 mm Glockenw., 56,5 mm Kettenradgewinde



Nr. 16178
Linke Kurbel

50 mm Glockenweite



Nr. 16179
Linke Kurbel

50 mm Glockenweite



Nr. 16180
Linke Kurbel

50 mm Glockenweite



Nr. 16181
Rechte Kurbel

50 mm Glockenw., 56,5 mm Kettenradgewinde



Nr. 16182
Rechte Kurbel

33 mm Glockenw., 41 mm Kettenradgewinde



Nr. 16183
Rechte Kurbel

mit 28 mm Kettenradgewinde



Nr. 16184
Linke Kurbel

50 mm Glockenweite



Nr. 16185
Linke Kurbel

50 mm Glockenweite

Nr. 16186
Linke Kurbel
 zu obiger rechten Kurbel passend

Für **Styria**



Nr. 16195 **Linke Kurbel**, 48 mm Glockenw. *M*



Nr. 16196 **Linke Kurbel** *M*



Nr. 16197 **Linke Kurbel**, 43 mm Glockenw. *M*



Nr. 16198 **Rechte Kurbel**
52 mm Glockenweite *M*



Nr. 16199 **Rechte Kurbel**
52 mm Glockenweite *M*



Nr. 16200 **Rechte Kurbel**
43 mm Glockenweite, 52 mm Kettenradgew. *M*



Nr. 16201 **Linke Kurbel**
43 mm Glockenweite *M*



Nr. 16202 **Linke Kurbel**
43 mm Glockenweite *M*



Nr. 16203 **Linke Kurbel**
M



Nr. 16204 **Rechte Kurbel**
43 mm Glockenw., 51 mm Kettenradgew. *M*



Nr. 16205 **Rechte Kurbel**
53 mm Glockenweite *M*



Nr. 16206 **Rechte Kurbel**
51 mm Glockenweite *M*



Nr. 16207 **Rechte Kurbel**
52 mm Glockenweite *M*



Nr. 16208 **Linke Kurbel**
52 mm Glockenweite *M*

Für **Tas**



Nr. 16215
Linke Kurbel
M



Nr. 16216
Rechte Kurbel
M

Für **Tonke**

43 mm Glockenweite, 49 mm Kettenradgewinde



Nr. 16220
Rechte Kurbel
M



Nr. 16223
Linke Kurbel
M

44 mm Glockenweite, 49 mm Kettenradgewinde

Rechte Kurbel

Nr. 16221
180 mm lang . . . *M*
Nr. 16222
155 mm lang . . . *M*



Linke Kurbel

Nr. 16224
180 mm lang . . . *M*
Nr. 16225
155 mm lang . . . *M*



Für **Triumph**



Nr. 16235

Rechte Kurbel

47 mm Glockenweite *ll*



Rechte Kurbel, 47 mm Glockenweite

Nr. 16236 175 mm lang für Herren *ll*

Nr. 16237 165 mm lang für Herren *ll*



Rechte Kurbel 47 mm Glockenweite

Nr. 16238 178 mm lang für Herren *ll*

Nr. 16239 165 mm lang für Damen *ll*



Nr. 16240

Linke Kurbel

47 mm Glockenweite *ll*



Linke Kurbel, 47 mm Glockenweite

Nr. 16241 175 mm lang für Herren *ll*

Nr. 16242 165 mm lang für Damen *ll*



Linke Kurbel, 47 mm Glockenweite

Nr. 16243 178 mm lang für Herren *ll*

Nr. 16244 165 mm lang für Damen *ll*



Nr. 16245

Rechte Kurbel

für Keil, 47 mm Glockenweite *ll*



Nr. 16246

Rechte Kurbel

für Renner *ll*



Nr. 16247

Rechte Kurbel

für Renner *ll*



Nr. 16248

Linke Kurbel

für Keil, 47 mm Glockenweite *ll*



Nr. 16249

Rechte Kurbel

ll



Nr. 16250

Linke Kurbel

ll

Für **Union**

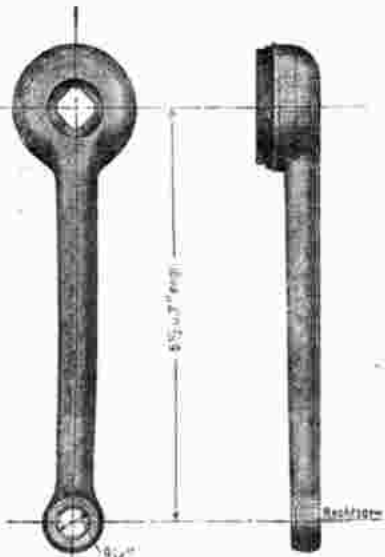

9/16" 20 Gang auf 1" engl. B.S.A. Gew.

Nr. 16260

Rechte Kurbel

46 mm Glockenweite, 52 mm Kettenradgewinde. *ll*

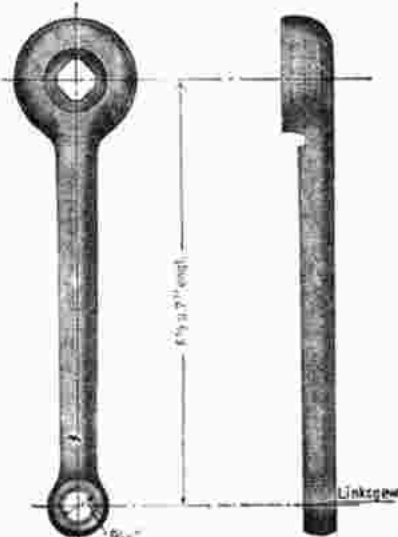

9/16" 20 Gang auf 1" engl. B.S.A. Gew.

Nr. 16261

Linke Kurbel

46 mm Glockenweite *ll*

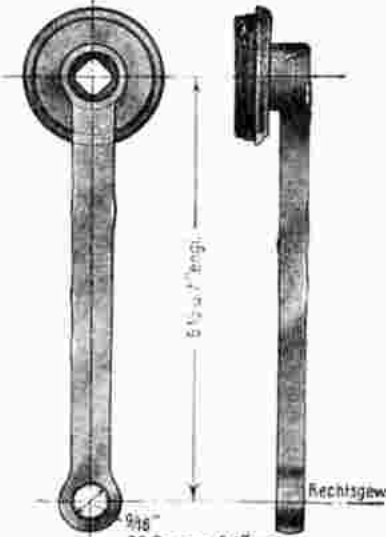

9/16" 20 Gang auf 1" engl. B.S.A. Gew.

Nr. 16262

Rechte Kurbel

46 mm Glockenweite, 52 mm Kettenradgewinde. *ll*

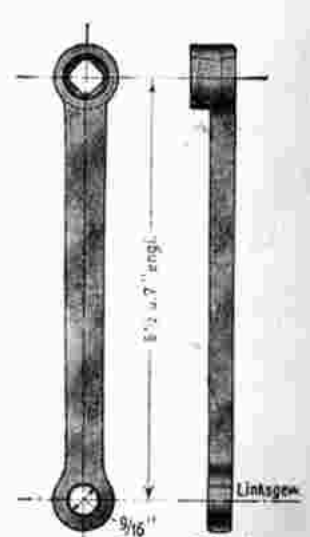

9/16" 20 Gang auf 1" engl. B.S.A. Gew.

Nr. 16263

Linke Kurbel

ohne Glocke *ll*

Für Urania

45 mm Glockenweite, 53 mm Kettenradgew.

Nr. 16270

Nr. 16271

Linke Kurbel

Rechte Kurbel



Für Viktoria

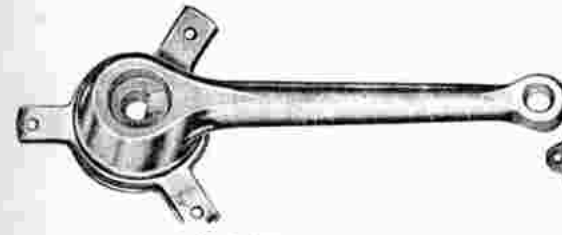

Nr. 16280

Rechte Kurbel

50 mm Glockenweite



Nr. 16281

Rechte Kurbel

50 mm Glockenweite



Nr. 16282

Rechte Kurbel



Nr. 16283

Linke Kurbel

50 mm Glockenweite



Nr. 16284 **Kurbel**, Rechts-Gewinde

Nr. 16285 **dto.** Links-Gewinde

Nr. 16286 **Befestigungskeil** dazu



Kurbel mit Einfräsung

für Glockenlagermutter

Nr. 16287 mit rechts Gewinde

Nr. 16288 mit links Gewinde



Nr. 16289

Rechte Kurbel, 44 mm Glockenweite,
50 mm Kettenradgewinde

Nr. 16290 Dieselbe, 51 mm Glockenweite,
56 mm Kettenradgewinde



Nr. 16291

Linke Kurbel

44 mm Glockenweite



Nr. 16292

Rechte Kurbel

mit 19 mm Vierkantloch, 51 mm Glocken-
weite, 56 mm Kettenradgewinde



Nr. 16293

Linke Kurbel

51 mm Glockenweite



Nr. 16294

Linke Kurbel

50 mm Glockenweite



Nr. 16295

Linke Kurbel

51 mm Glockenweite



Nr. 16296

Rechte Kurbel

.

Nr. 16297

Linke Kurbel

.



Kurbel ohne Glocke

Nr. 16308 mit rechtes Gewinde

Nr. 16309 mit links Gewinde

Für Wanderer

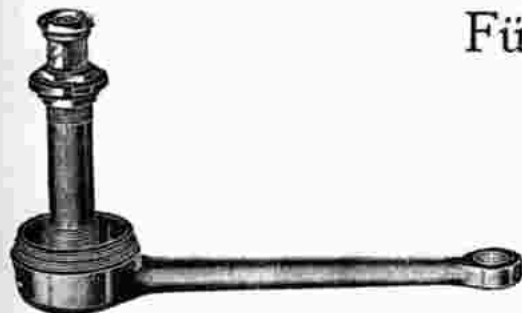

Nr. 16310

Rechte Kurbel, 48 mm Glockenw., 54 mm
Kettenradgewinde, mit kompl. Achse



Nr. 16311

Linke Kurbel

48 mm Glockenweite



Nr. 16312

Linke Kurbel

15 mm Glockenweite

Für **Waffen**



Nr. 16321
Rechte Kurbel
46,5 mm Glockenweite



Nr. 16322
Rechte Kurbel
46 mm Glockenweite



Nr. 16323
Rechte Kurbel
45 mm Glockenweite



Nr. 16324
Linke Kurbel
46,5 mm Glockenweite



Nr. 16326
Linke Kurbel
46 mm Glockenweite



Nr. 16326
Linke Kurbel
45 mm Glockenweite

Für **Wagner & Englert**



Nr. 16335
Rechte Kurbel
47 mm Glockenweite
.

Nr. 16336
Linke Kurbel
47 mm Glockenweite
.



Für **Walther**



47 mm Glockenweite, 54 mm Kettenradgewinde
Rechte Kurbel
Nr. 16341
175 mm lang .
Nr. 16342
165 mm lang .

Linke Kurbel
Nr. 16343
175 mm lang .
Nr. 16344
165 mm lang .



Für **Wehmhörer & Flicker**



47 mm Glockenweite, 54 mm Kettenradgewinde
Nr. 16350
Rechte Kurbel
.

Nr. 16351
Linke Kurbel
.



Für **Weihrauch**



47 mm Glockenweite, 54 mm Kettenradgewinde
Rechte Kurbel
Nr. 16356
175 mm lang .
Nr. 16357
165 mm lang .

Linke Kurbel
Nr. 16358
175 mm lang .
Nr. 16359
165 mm lang .



Für **Wißner**



46,5 mm Glockenweite, 53 mm Kettenradgewinde
Rechte Kurbel
Nr. 16365
175 mm lang .
Nr. 16366
165 mm lang .

Linke Kurbel
Nr. 16367
175 mm lang .
Nr. 16368
165 mm lang .



Für Weltrad



Nr. 16380
Linke Kurbel
48 mm Glockenweite *ll*



Nr. 16381
Linke Kurbel
48 mm Glockenweite *ll*



Nr. 16382
Rechte Kurbel
46 mm Glockenweite *ll*

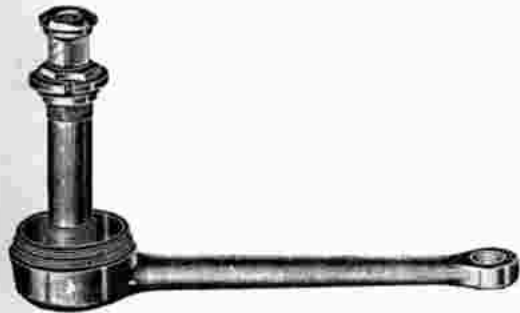

Nr. 16383
Rechte Kurbel
mit Achse, 48 mm Glockenweite, 53,5 mm Kettenradgewinde *ll*

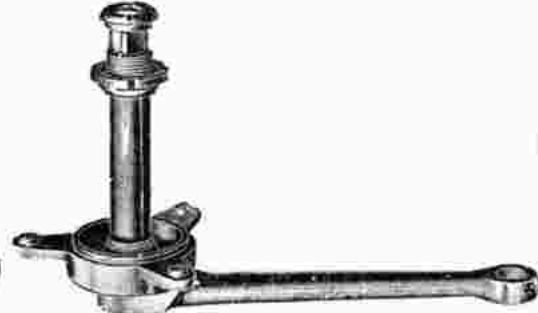

Nr. 16384
Rechte Kurbel
mit Achse, 48 mm Glockenweite *ll*



Nr. 16385
Linke Kurbel
36 mm Glockenweite *ll*



Nr. 16386
Linke Kurbel
46 mm Glockenweite *ll*



Nr. 16387
Linke Kurbel
48 mm Glockenweite *ll*



Nr. 16388
Linke Kurbel
49 mm Glockenweite *ll*



Nr. 16389
Rechte Kurbel
46 mm Glockenweite *ll*



Nr. 16390
Rechte Kurbel
48 mm Glockenweite *ll*



Nr. 16391
Rechte Kurbel
49 mm Glockenweite, 53,5 mm Kettenradgewinde *ll*



Nr. 16392
Rechte Kurbel
48 mm Glockenweite, 53,5 mm Kettenradgewinde *ll*



Nr. 16393
Linke Kurbel
für Miamiager, 48 mm Glockenweite *ll*



Nr. 16394
Rechte Kurbel *ll*



Nr. 16395
Linke Kurbel *ll*



Nr. 16396
Rechte Kurbel *ll*



Nr. 16397
Linke Kurbel *ll*

Für Weil

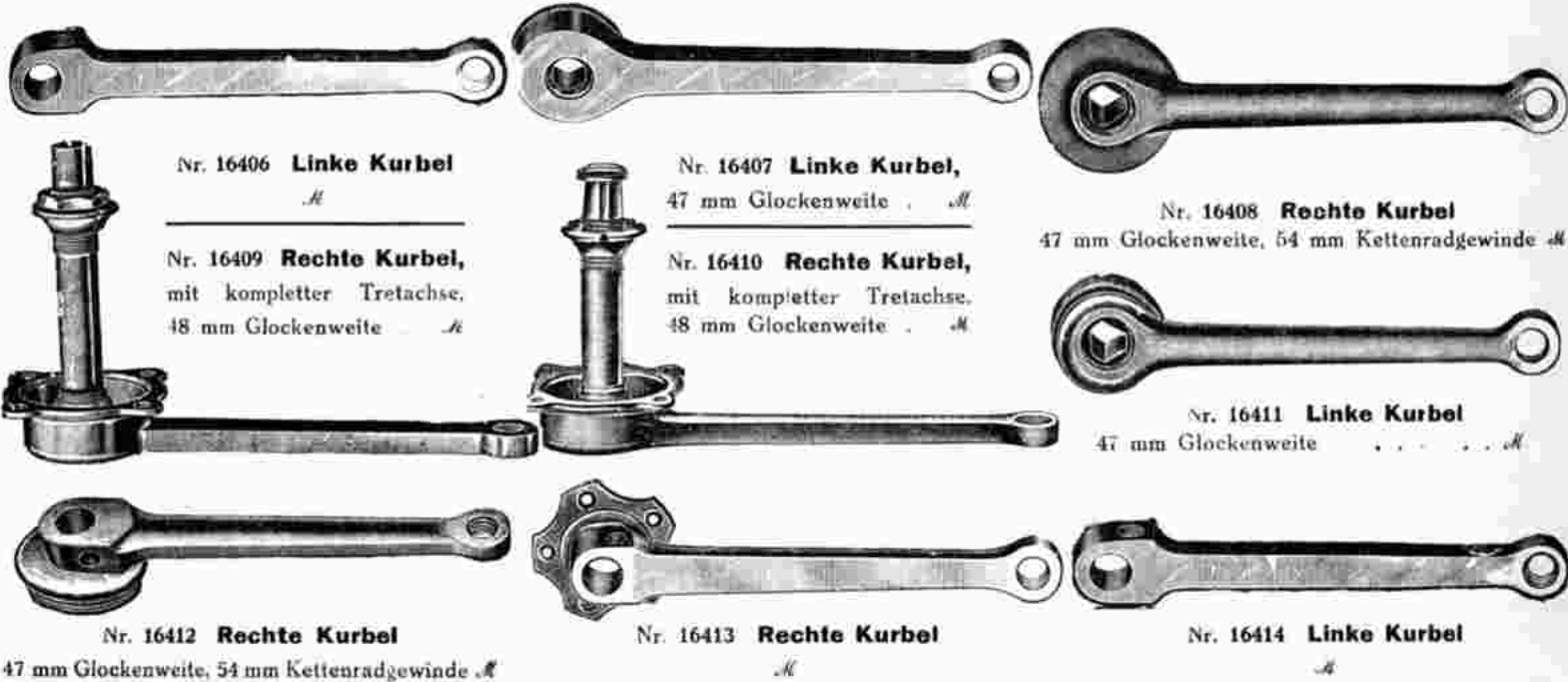

Nr. 16406 **Linke Kurbel**

M

Nr. 16409 **Rechte Kurbel**,
mit kompletter Tretachse.
48 mm Glockenweite *M*

Nr. 16407 **Linke Kurbel**,

47 mm Glockenweite *M*

Nr. 16410 **Rechte Kurbel**,
mit kompletter Tretachse.
48 mm Glockenweite *M*

Nr. 16408 **Rechte Kurbel**

47 mm Glockenweite, 54 mm Kettenradgewinde *M*

Nr. 16411 **Linke Kurbel**

47 mm Glockenweite *M*

Nr. 16412 **Rechte Kurbel**

47 mm Glockenweite, 54 mm Kettenradgewinde *M*

Nr. 16413 **Rechte Kurbel**

M

Nr. 16414 **Linke Kurbel**

M

Für Wittler



Nr. 16420 **Rechte Kurbel**

45 mm Glockenweite, 52 1/2 mm Kettenradgewinde *M*

Nr. 16421 **Rechte Kurbel**

45 mm Glockenweite, 52 1/2 mm Kettenradgewinde *M*

Nr. 16422 **Rechte Kurbel**

M

Nr. 16423 **Linke Kurbel**

45 mm Glockenweite *M*

Nr. 16424 **Linke Kurbel**

M

Nr. 16425 **Linke Kurbel**

M

Für W. K. C.



Nr. 16439 **Linke Kurbel**

49 mm Glockenweite, 175 mm lang *M*

Nr. 16440 **Linke Kurbel**

49 mm Glockenweite, 175 mm lang *M*

Nr. 16441 **Linke Kurbel**

49 mm Glockenweite, 165 mm lang, für Damenrad *M*

Nr. 16442 **Rechte Kurbel**

49 mm Glockenweite, 55 mm Kettenradgewinde,
175 mm lang *M*

Nr. 16443 **Rechte Kurbel**

49 mm Glockenweite, 55 mm Kettenradgewinde,
175 mm lang *M*

Nr. 16444 **Rechte Kurbel**

49 mm Glockenweite, 55 mm Kettenradgewinde,
165 mm lang, für Damenrad *M*

Für **W.K.C.**



Nr. 16445 **Linke Kurbel**



Nr. 16446 **Linke Kurbel**
50 mm Glockenweite H



Nr. 16447 **Linke Kurbel**
49 mm Glockenweite H



Nr. 16448 **Rechte Kurbel**

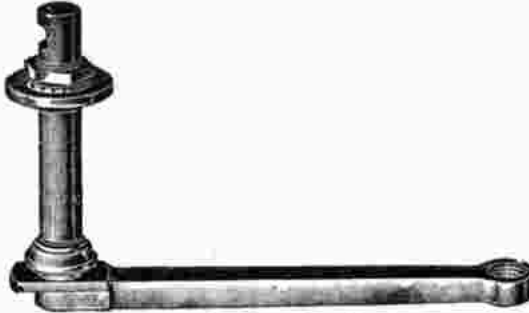

Nr. 16449 **Rechte Kurbel**
mit Tretachse H

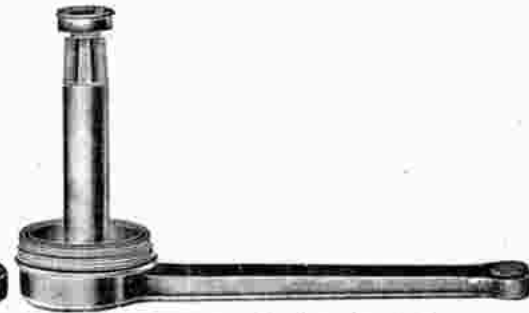

Nr. 16450 **Rechte Kurbel**
mit Tretachse, 49 mm Glockenweite,
55 mm Kettenradgewinde H



Nr. 16451 **Linke Kurbel**
43 mm Glockenweite H



Nr. 16452 **Rechte Kurbel**
43 mm Glockenweite, 49 mm Kettenradgew. H



Nr. 16453 **Linke Kurbel**
H



Nr. 16454 **Rechte Kurbel**
43 mm Glockenweite, 49 mm Kettenradgew. H



Nr. 16455 **Linke Kurbel**
43 mm Glockenweite H



Nr. 16456 **Rechte Kurbel**
34,5 mm Kettenradgewinde H



Nr. 16457 **Linke Kurbel**
50 mm Glockenweite H



Nr. 16458 **Linke Kurbel**
49 mm Glockenweite H



Nr. 16459 **Linke Kurbel**
44 mm Glockenweite H



Nr. 16460 **Rechte Kurbel**
50 mm Glockenweite, 55 mm Kettenradgew. H



Nr. 16461 **Rechte Kurbel**
49 mm Glockenweite, 55 mm Kettenradgew. H



Nr. 16462 **Rechte Kurbel**
23,5 mm Glockenw., 34,5 mm Kettenradgew. H



Nr. 16463 **Rechte Kurbel**
43 mm Glockenweite H



Nr. 16464 **Linke Kurbel**
43 mm Glockenweite H

Kurbelschrauben passend für



Glocken-Kapseln



Spannschrauben für Miamilager

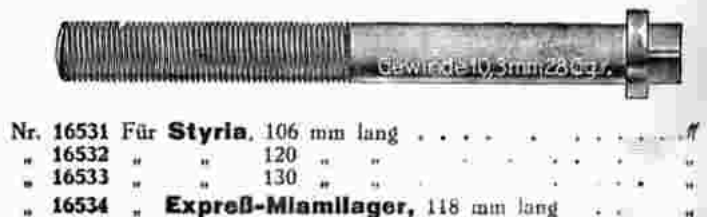
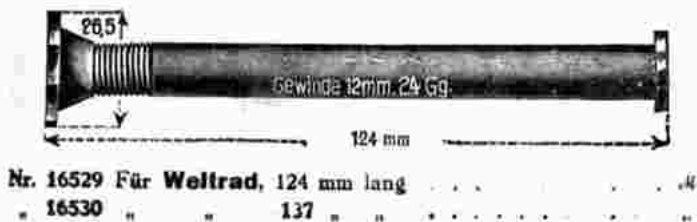

Nr. 16540

Ersatzteile

für Kettenlose

Göricke-Fahrräder

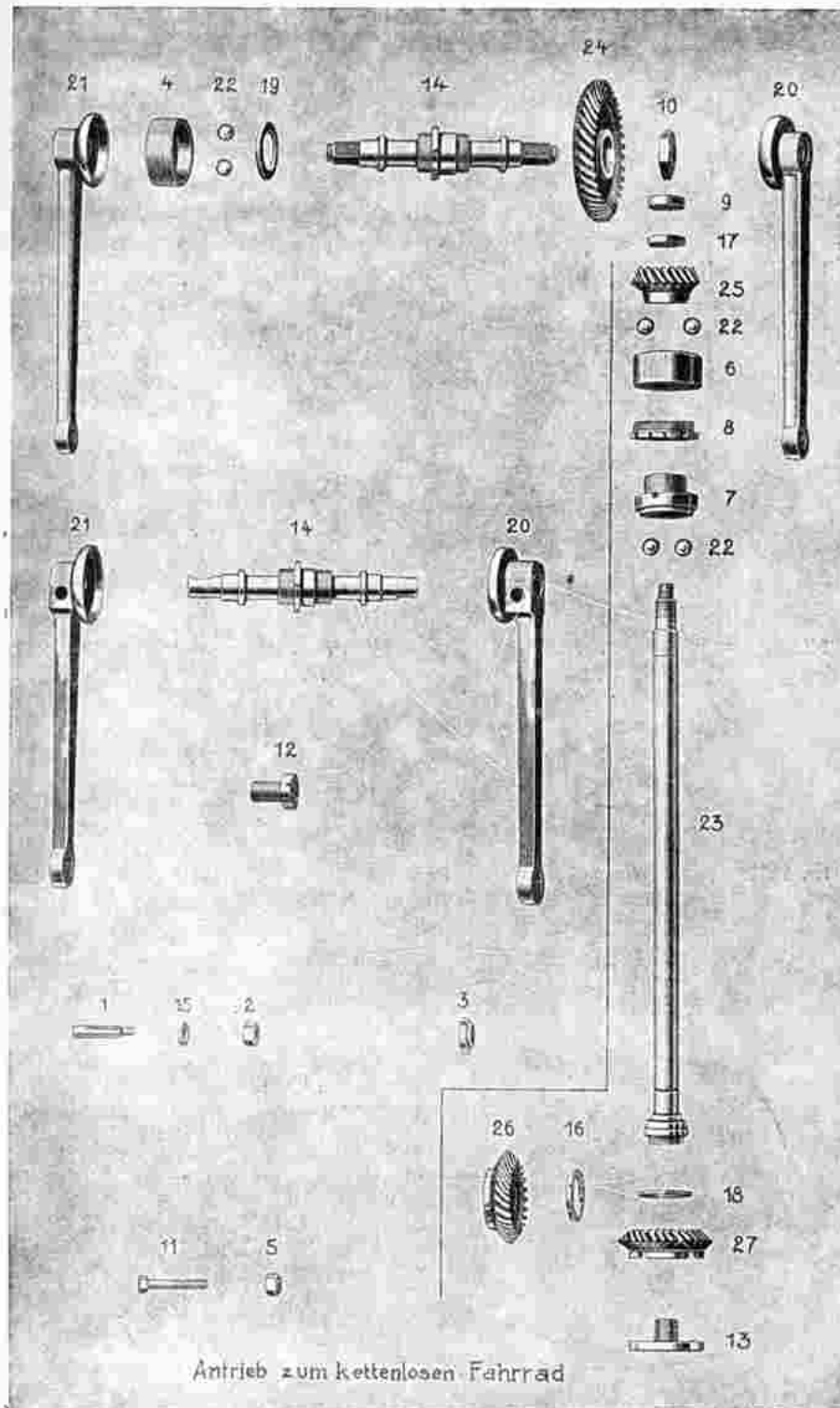

Antrieb zum kettenlosen Fahrrad

Nr.

16540	1	Achsendeckmutter
	1R	Tretlagerschale rechts
	1L	Tretlagerschale links
	5	Mutter für Lagerklemmbolzen
	6	Vordere Lagerschale für Antriebswelle
	7	Hintere Lagerschale für Antriebswelle
	8	Stellhansch für vordere Schale
	9	Kegelradbefestigungsmutter
	10	Mutter für Tretachsen-Kegelrad
	11	Lagerklemmbolzen
	12	Achsen Befestigungsschraube
	13	Kontraschraube für Stangenkegelrad
	14	Tretlagerachse mit Vierkant
	14K	Tretlagerachse für Kurbelkeil
	16	Kontrering für Nabenkegelrad
	17	Unterlegscheibe für Nabenkegelrad
	18	Ausgleichscheibe für Antriebswelle
	19	Vorlegescheibe zum Tretlager
	20	rechte Kurbel mit Vierkant
	20K	rechte Kurbel für Kurbelkeil
	21	linke Kurbel mit Vierkant
	21K	linke Kurbel für Kurbelkeil
	22	Kugeln 1/4 per Groß
	23	Antriebswelle
	24	Tretachsen-Kegelrad
	25	Kleines Kegelrad zur Antriebswelle
	26	Nabenkegelrad, 25 Zähne
	27	Stangenkegelrad, 25 Zähne
	27a	Stangenkegelrad, 27 Zähne
	27b	Stangenkegelrad, 30 Zähne

Falls Sie Ersatzteile benötigen, welche Sie in meinem Katalog nicht verzeichnet finden, bitte ich diesbezüglich bei mir anzufragen, möglichst aber um Einsendung der betr. Muster, denn ich habe noch eine große Anzahl Teile vorrätig, welche ich jedoch mangels passender Klischees nicht aufnehmen konnte.

Nr. 16575 **Ersatzteile für kettenlose Dürkopp-Fahrräder**

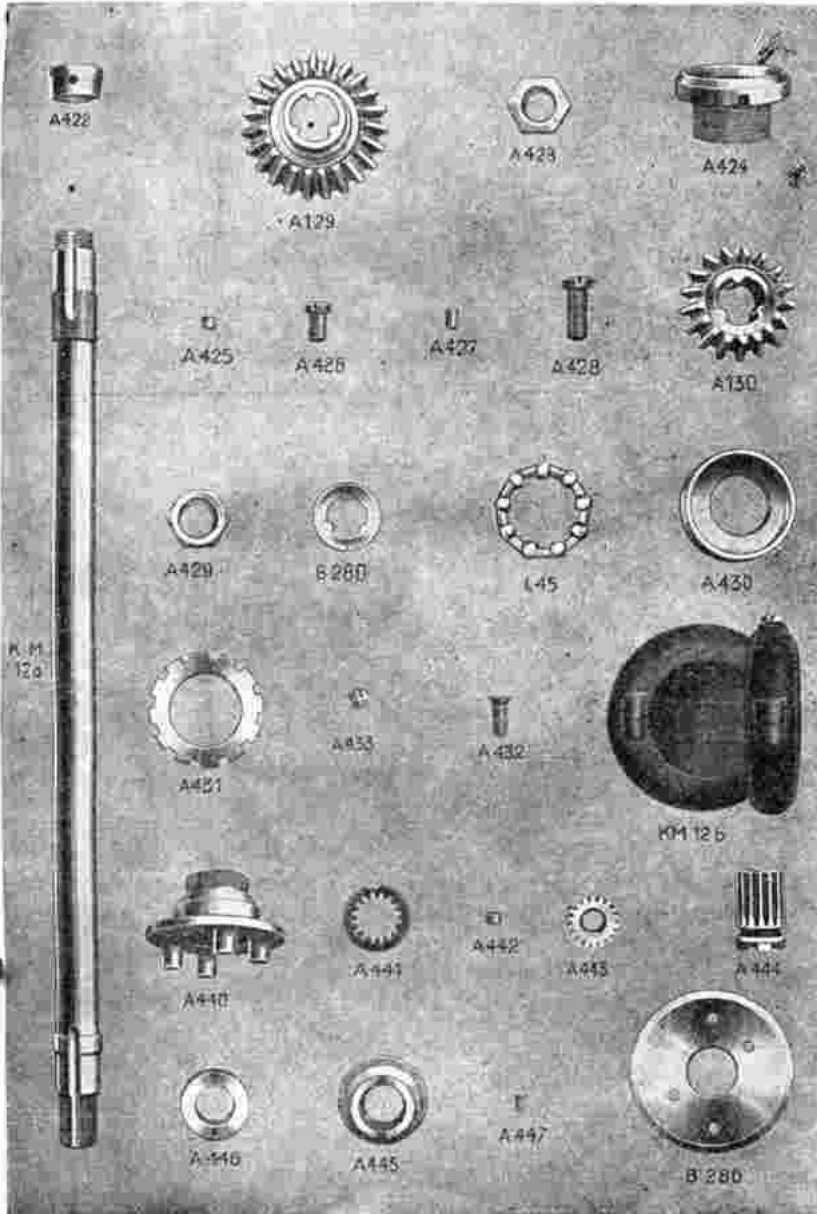

- KM 12a Uebertragungswelle
- KM 12b Verschlusskapsel, vollständig
- A 129 Hinteres Kegelrad mit 23 Zähne
- „ 130 Vorderes Kegelrad mit 17 Zähne
- „ 131 Vorderes Kegelrad mit 18 Zähne
- 422 Regulierungsmutter
- „ 423 Gegenmutter zum hinteren Kegelrad
- „ 424 Lagerschale zum hinteren Kegelrad
- „ 425 Messingdruckstück, 4 mm lang, zur Lagerschale
- „ 426 Druckschraube, 10 mm lang, zur Lagerschale
- „ 427 Messingdruckstücke, 6 mm lang, zur Hinterradachse
- „ 428 Druckschraube, 18 mm lang, zur Hinterradachse
- „ 429 Gegen-Mutter zum vorderen Kegelrad
- „ 430 Seitenschale zum vorderen Kegelrad
- „ 431 Reguliermutter zur Seiten-Schale
- „ 432 Verbindungsschraube für d. Verschlusskapsel
- „ 433 Oelschraube für die Verschlusskapsel
- B 280 Vorlegscheibe zum vorderen Kegelrad
- L 45 Kugelhalter mit 1/4" Kugeln
- A 440 Planetenkegel
- „ 441 Kupplungsscheibe mit 16 Zähne
- „ 442 Arret-Bolzen zur Kupplungsscheibe
- „ 443 Planetenrad mit 18 Zähne
- „ 444 Verschiebbares Sonnenrad mit 16 Zähne
- „ 445 Planetenkegelkonus
- „ 446 Ringmutter
- „ 447 Deckscheibe-Befestigungs-Schraube
- B 286 Deckscheibe
- A 125 Kurbelachse
- „ 126 Sechskantmutter für Kurbelachse
- „ 127 Antriebkegelrad mit 40 Zähne
- „ 128 Antriebkegelrad mit 43 Zähne
- „ 134 Rechte oder linke Kurbellager-Schale
- B 126 Kurbelglocke, 42 mm Durchmesser
- D 82 Rechte Kurbel mit B 126
Rechtspedalgew. für Diana 46 A
- „ 83 Rechtspedalgew. für Diana 47 A
- „ 85 Linke Kurbel mit B 126
Linkspedalgew. für Diana 46 A
- „ 90 Linkspedalgew. für Diana 47 A
- L 19 Kugelring mit Kugeln zur Kugellagerschale

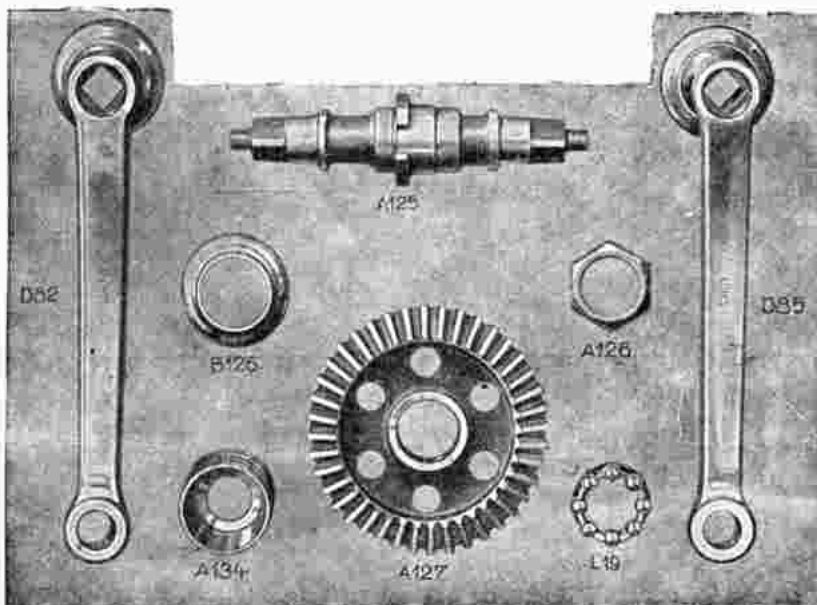

**Teile für kettenlose
Dürkopp - Freilauf - Nabe
siehe Seite 214**

Tretlager-Achsen

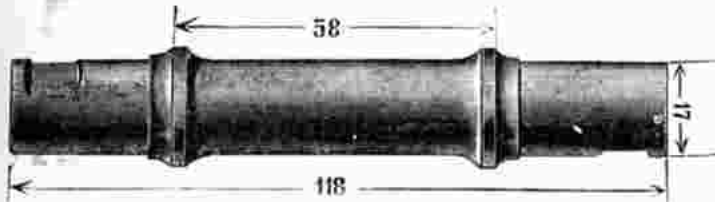

Nr. 16650 Für **Adler**, 118 mm lang, 58 mm Konenabstand *H*
 „ 16651 „ „ 128 „ „ 64 „ „ *H*

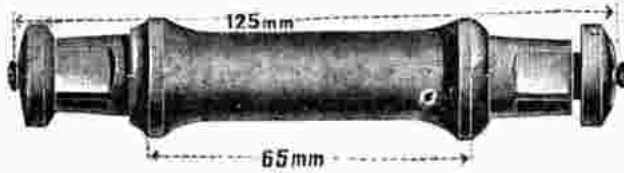

Nr. 16653 Für **Adler**, 125 mm lang, 65 mm Konenabstand *H*
 „ 16654 „ „ 120 „ „ 60 „ „ *H*
 „ 16655 „ „ 135 „ „ 80 „ „ *H*

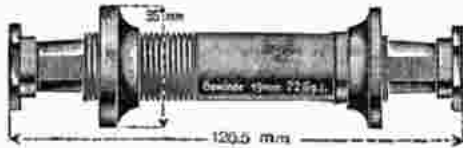

Nr. 16660 Für **Achilles** *H*



Nr. 16665 Für **Allright**, 120 mm lang, 50 mm Konenabstand *H*



Nr. 16667 Für **Allright**, 125 mm lang, mit 2 schrägen Flächen *H*
 „ 16668 „ „ 122 „ „ „ 2 „ „ *H*
 „ 16669 „ „ 127 „ „ „ 2 „ „ *H*



Nr. 16675 Für **Anker**, 117 mm lang, 54 mm Konenabstand *H*

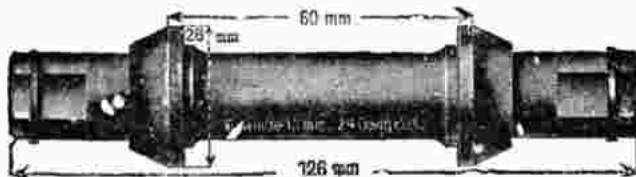

Nr. 16677 Für **Anker** *H*

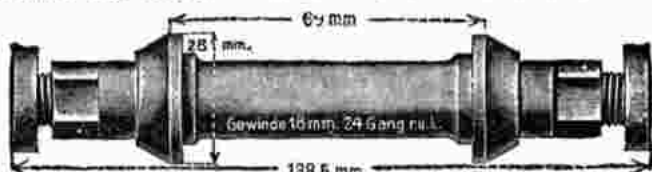

Nr. 16679 Für **Anker**, 188 mm lang, 69 mm Konenabstand *H*
 „ 16680 „ „ 133 „ „ 65 „ „ *H*

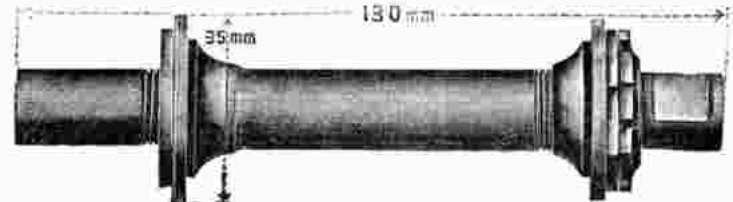

Nr. 16652 Für **Adler** *H*

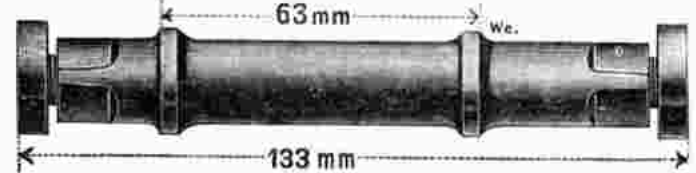

Nr. 16656 Für **Adler**, 133 mm lang, 63 mm Konenabstand *H*
 „ 16657 „ „ 125 „ „ 70 „ „ *H*

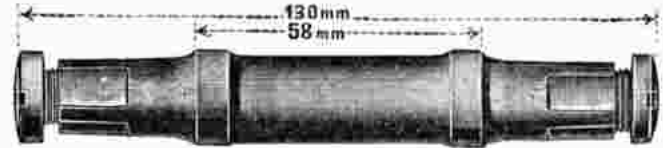

Nr. 16662 Für **Alemania** *H*
 „ 16663 „ „ 135 mm lang „ „ *H*



Nr. 10000 Für **Allright** *H*



Nr. 16670 Für **Allright** mit Vierkant. *H*

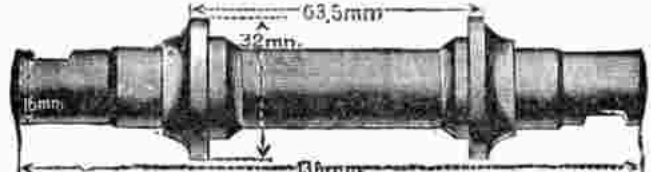

Nr. 16676 Für **Anker** *H*



Nr. 16678 Für **Anker** *H*



Nr. 16681 Für **Anker**, 120 mm lang, 53 mm Konenabstand *H*
 „ 16682 „ „ 125 „ „ 55 „ „ *H*

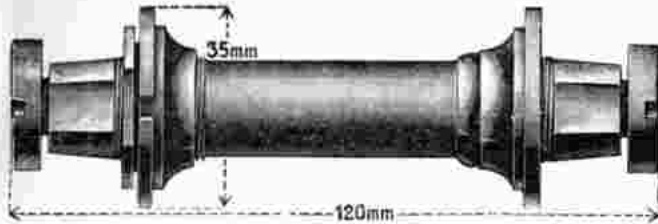

Nr. 16683 Für **Anker** 120 mm lang
 „ 16684 „ „ 126 mm lang

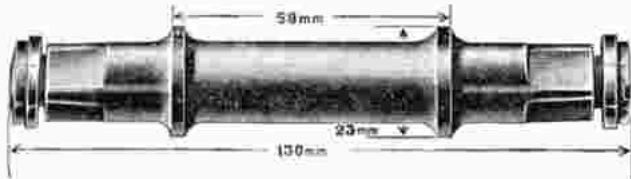

Nr. 16691 Für **Aste & Deutschland**, 130 mm lang
 Nr. 16692 dto. 136 mm lang
 (Aug. Stuckenbrock, Deutschland)

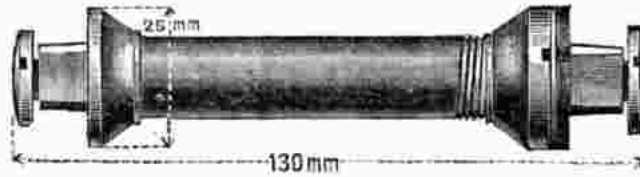

Nr. 16695 Für **Attila**

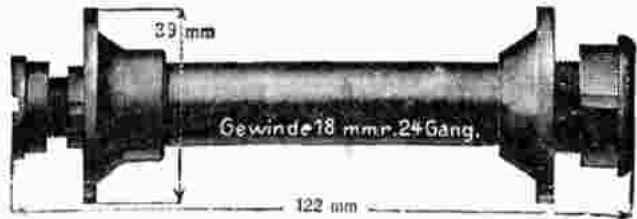

Nr. 16698 Für **Badenia**, 122 mm lang
 Nr. 16699 „ „ 125 „



Nr. 16702 Für **Badenia**

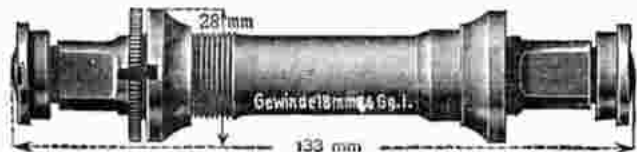

Nr. 16704 Für **Badenia**

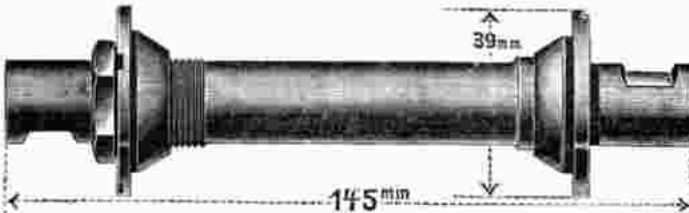

Nr. 16706 Für **Badenia**

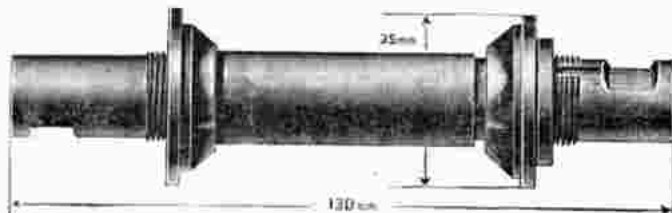

Nr. 16714 Für **Bastert**

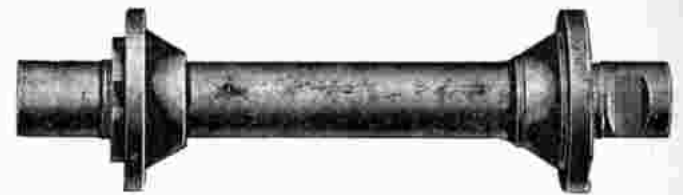

Nr. 16690 Für **Armeerad**, 143 mm lang, 40 mm Konendurchmesser

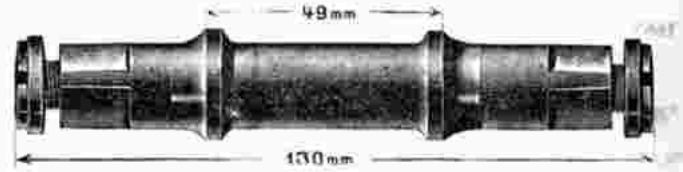

Nr. 16693 Für **Aste & Deutschland**, 130 mm lang
 Nr. 16694 dto. 136 mm lang
 (Aug. Stuckenbrock, Deutschland)

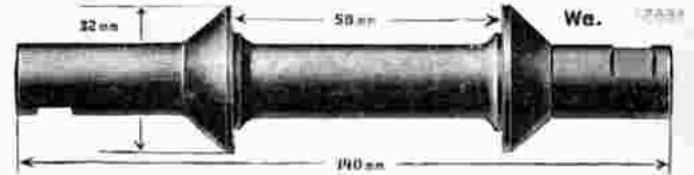

Nr. 16696 Für **Aurora**

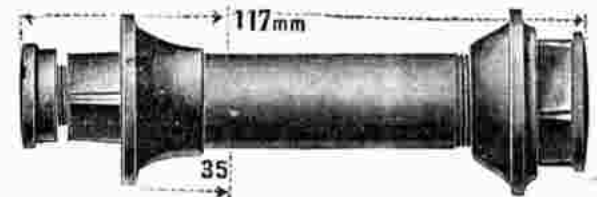

Nr. 16701 Für **Badenia**

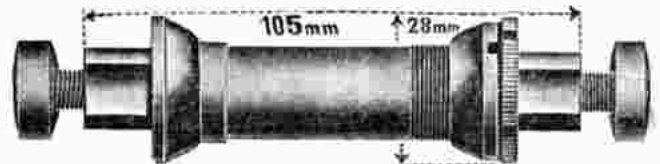

Nr. 16703 Für **Badenia**



Nr. 16705 Für **Badenia**

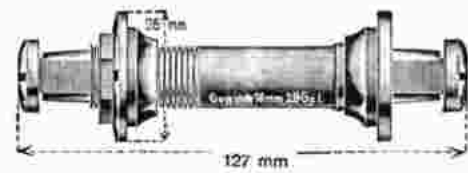

Nr. 16710 Für **Bauer** 127 mm lang
 „ 16711 „ „ 131,5 mm lang

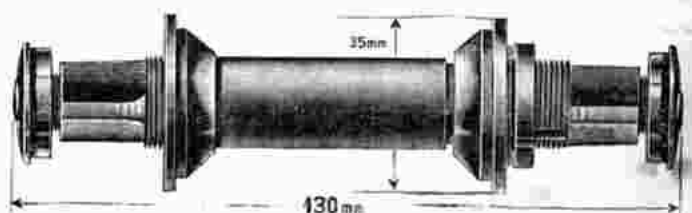

Nr. 16715 Für **Bastert**



Nr. 16720 Für Beckmann

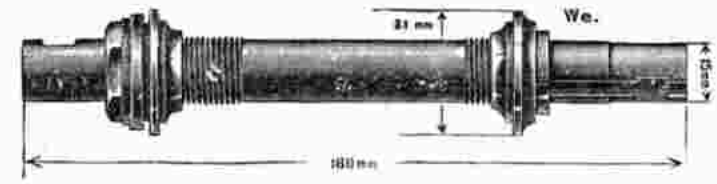

Nr. 16721 Für Beckmann

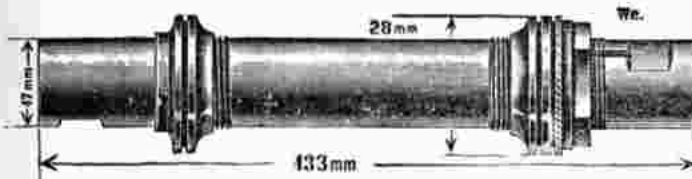

Nr. 16722 Für Beckmann



Nr. 16725 Für Bianchi, 120 mm lang, 50 mm Konenabstand

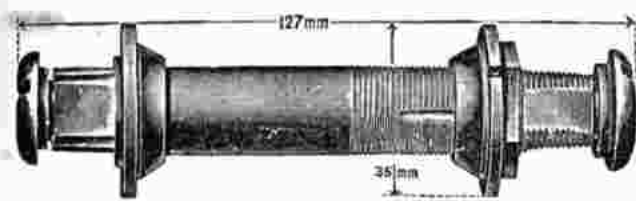

Nr. 16727 Für Bismarck, 130 mm lang



Nr. 16729 Für Bismarck, 137 mm lang



Nr. 16730 Für Bismarck, 130 mm lang, 36 mm Konendurchmesser



Nr. 16731 Für Bismarck, 130 mm lang, 36 mm Konendurchmesser

Nr. 16732 " " 135 mm lang, 36 mm Konendurchmesser

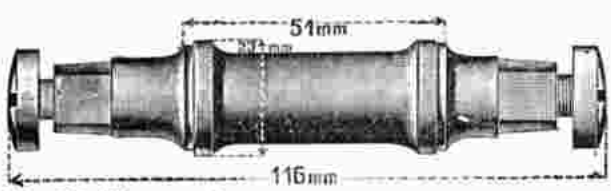

Nr. 16733 Für Bismarck

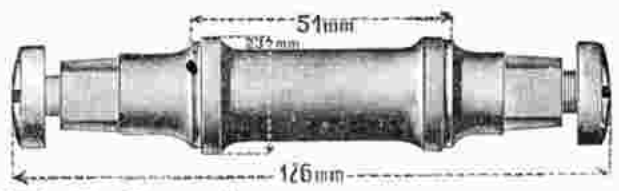

Nr. 16736 Für Bismarck



Nr. 16734 Für Bismarck, 120 mm lang, 50 mm Konenabstand

Nr. 16735 " " 130 mm lang, 50 mm Konenabstand

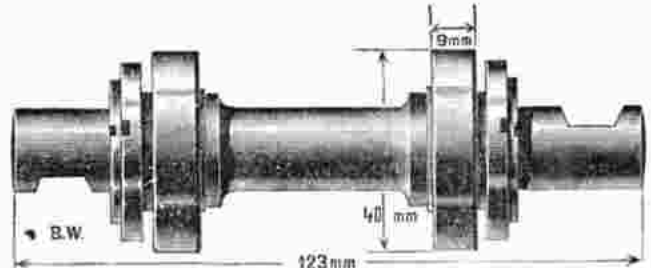

Nr. 16737 Für Bismarck

Nr. 16738 Einz. Kugellager

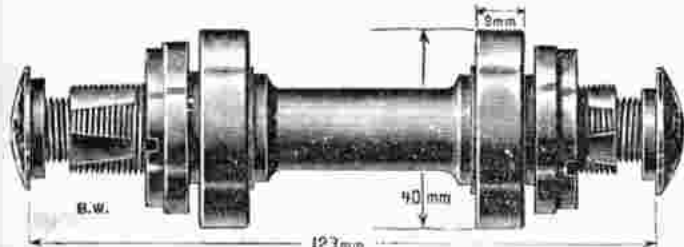

Nr. 16739 Für Bismarck

Nr. 16740 Einz. Kugellager

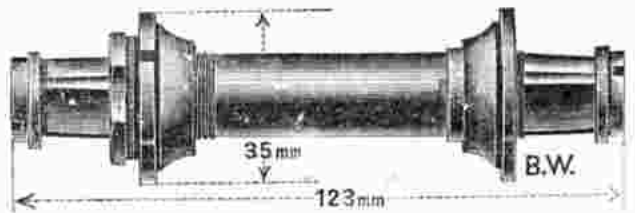

Nr. 16750 Für Bielefeld

Nr. 16751 Einz. Konus



Nr. 16770 Für Brennabor

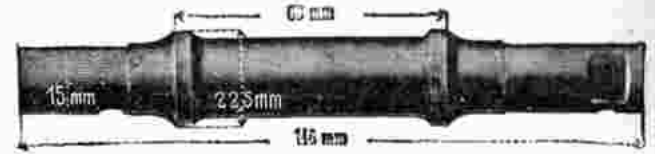

Nr. 16771 Für Brennabor



Nr. 16772 Für Brennabor



Nr. 16773 Für Brennabor



Nr. 16774 Für Brennabor

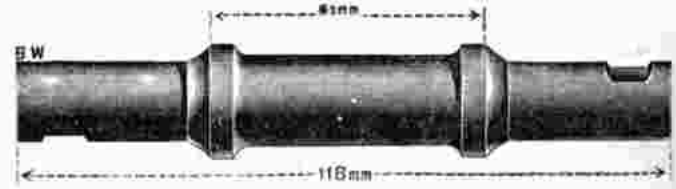

Für Brennabor mit 16 mm starken Achsenden

- Nr. 16775 118 mm lang, 41 mm Konenabstand
- Nr. 16776 125 mm lang, 52 mm Konenabstand
- Nr. 16777 135 mm lang, 58 mm Konenabstand
- Nr. 16778 139 mm lang, 63 mm Konenabstand



Nr. 16779 Für Brennabor

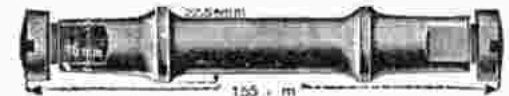

Nr. 16780 Für Brennabor, 155 mm lang, 68 mm Konenabstand

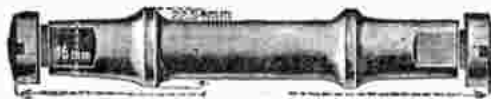

Nr. 16781 Für Brennabor, 127 mm lang, 51 mm Konenabstand



Nr. 16782 Für Brennabor

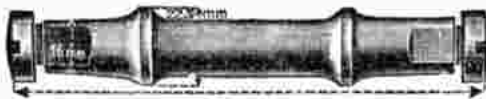

Nr. 16783 Für Brennabor, 131 mm lang, 56 mm Konenabstand



Nr. 16784 Für Brennabor

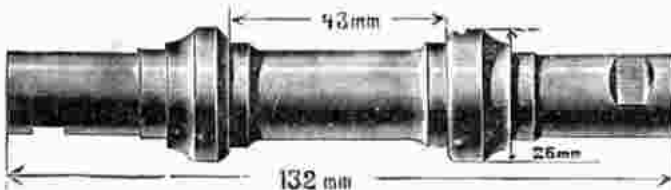

Nr. 16785 Für Brennabor
Nr. 16786 Dito, 123 mm lang, 35 mm Konenabstand

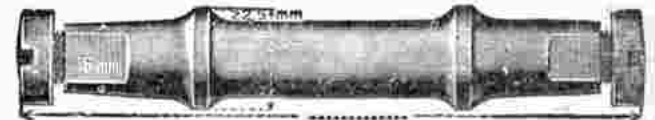

- Nr. 16787 Achsenlänge 120 mm, Konenentfernung 40 mm
- Nr. 16788 Achsenlänge 154 mm, Konenentfernung 74 mm
- Nr. 16789 Achsenlänge 153 mm, Konenentfernung 61 mm



Nr. 16790 Für Brennabor

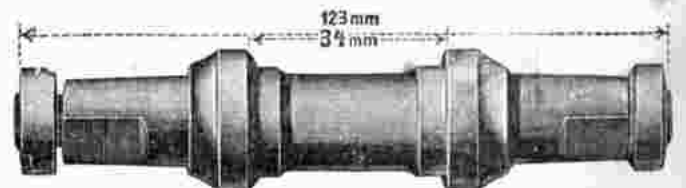

Nr. 16791 Für Brennabor

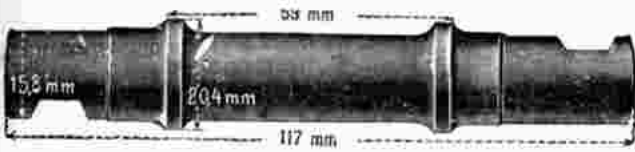

Nr. 16796 Für B. S. A.



Nr. 16797 Für B. S. A.



Nr. 16798 Für B. S. A.



Nr. 16799 Für B. S. A.

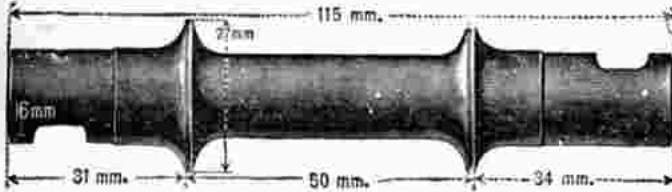

Nr. 16800 Für B. S. A.

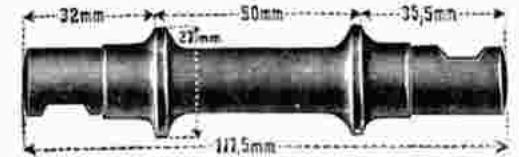

Nr. 16801 Für B. S. A.

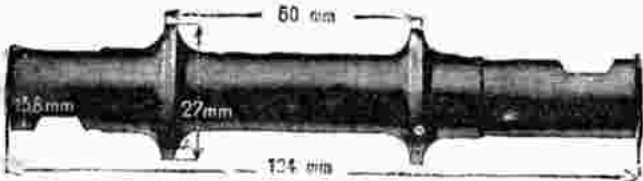

Nr. 16802 Für B. S. A.



Nr. 16803 Für B. S. A., 115,5 mm lang

Nr. 16804 Für B. S. A., 107 mm lang.



Nr. 16805 Für B. S. A.



Nr. 16806 Für B. S. A.

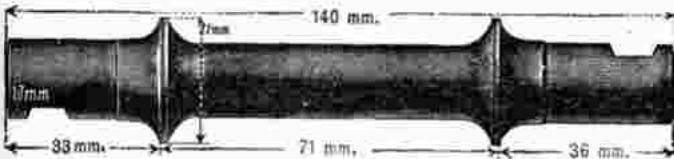

Nr. 16807 Für B. S. A.



Nr. 16808 Für B. S. A.



Nr. 16812 Für Brunsviga 120 mm lang



Nr. 16813 Für Brunsviga 135 mm lang

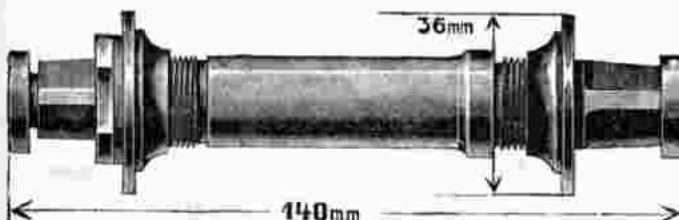

Nr. 16815 Für Budissa 140 mm lang

Nr. 16816 Für Budissa 133 mm lang



Nr. 16817 Für Budissa, 135 mm lang, 36 mm Konendurchmesser

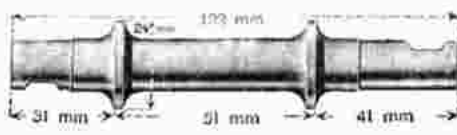

Nr. 16820 Für **Brampton** 48 mm Konenabstand. M
 „ 16821 „ „ 51 „ „ „ „ M

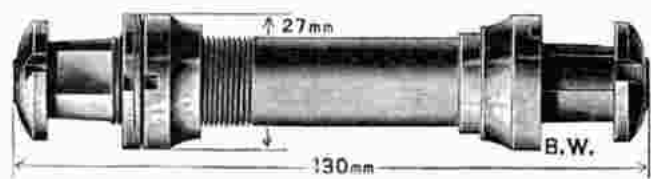

Nr. 16824 Für **Carlos** mit Dreikant-Enden M
 „ 16825 „ „ „ Vierkant- M
 „ 16826 „ „ „ Sechskant- M

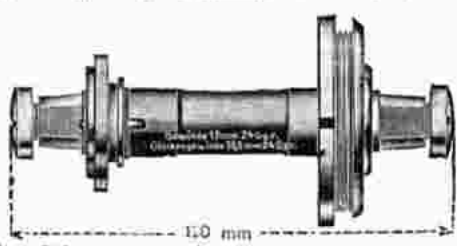

Nr. 16830 Für **Cito**, 120 mm lang M
 „ 16831 „ „ 135 „ „ „ „ M
 „ 16832 **Kugellager** dazu per Stück M



Nr. 16835 Für **Cito** M

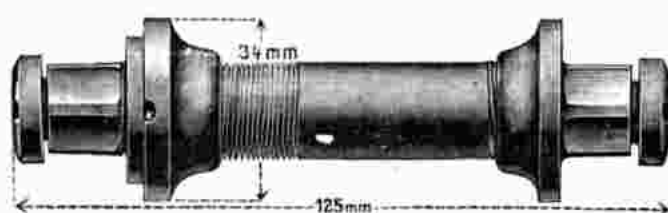

Nr. 16837 Für **Cito**, 119 mm lang M
 „ 16838 „ „ 129 „ „ „ „ M
 „ 16839 „ „ 133 „ „ „ „ M
 „ 16840 „ „ 134 „ „ „ „ M



Für **Claes-Pfeil** mit vierkantigen Achsenden
 Nr. 16850 Achsenlänge 120 mm, Konenabstand 60 mm M
 „ 16851 „ „ 111 „ „ „ 60 „ M
 „ 16852 „ „ 117 „ „ „ 62 „ M
 „ 16853 „ „ 123 „ „ „ 53 „ M
 „ 16854 „ „ 123 „ „ „ 48 „ M
 „ 16855 „ „ 118 „ „ „ 42 „ M
 „ 16856 „ „ 140 „ „ „ 63 „ M

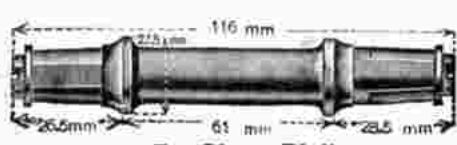

Für **Claes-Pfeil**
 Nr. 16864 Achsenlänge 116 mm, Konenabstand 61 mm M
 „ 16865 „ „ 121,5 „ „ „ 61 „ M



Nr. 16823 Für **Burgers** M

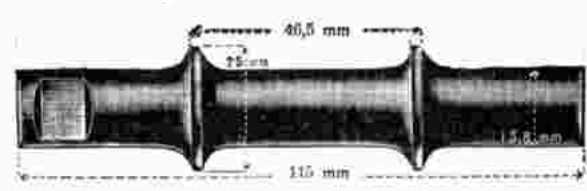

Nr. 16828 Für **Chater Lea** M

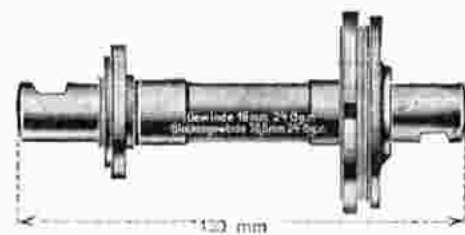

Nr. 16833 Für **Cito** M
 „ 16834 **Kugellager** dazu per Stück M



Nr. 16836 Für **Cito** M

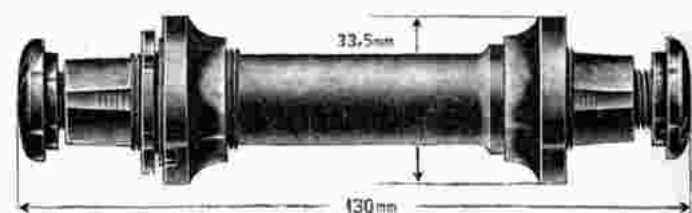

Nr. 16845 Für **Concordia** M

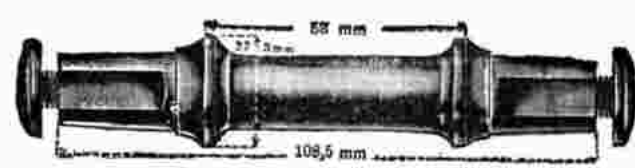

Für **Claes-Pfeil** mit dreikantigen Achsenden
 Nr. 16857 Achsenlänge 108,5 mm, Konenabstand 53 mm M
 „ 16858 „ „ 111 „ „ „ 60 „ M
 „ 16859 „ „ 116 „ „ „ 61 „ M
 „ 16860 „ „ 121 „ „ „ 61 „ M
 „ 16861 „ „ 120 „ „ „ 69 „ M
 „ 16862 „ „ 111 „ „ „ 56 „ M
 „ 16863 „ „ 112 „ „ „ 49 „ M



Für **Claes-Pfeil**, 15 mm stark
 Nr. 16866 125 mm lang, 50 mm Konenabstand M
 „ 16867 125 „ „ 55 „ „ „ M
 „ 16868 130 „ „ 46 „ „ „ M
 „ 16869 135 „ „ 70 „ „ „ M
 „ 16870 140 „ „ 53 „ „ „ M
 „ 16871 150 „ „ 53 „ „ „ M
 „ 16872 118 „ „ 43 „ „ „ M

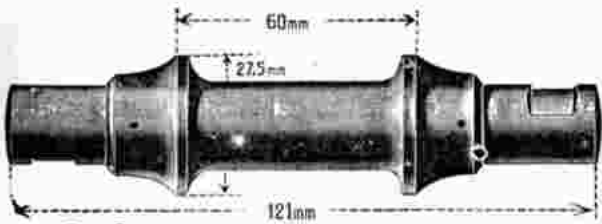

Nr. 16880 Für **Corona**

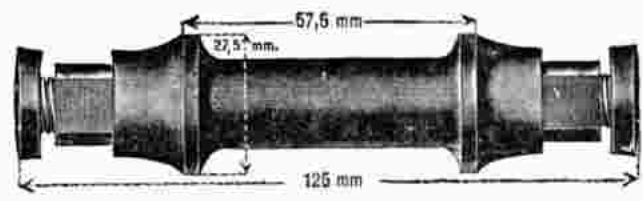

Nr. 16881 Für **Corona**, 125 mm lang, 57,5 mm Konenabstand
 „ 16882 „ „ 118 „ „ 50 „ „

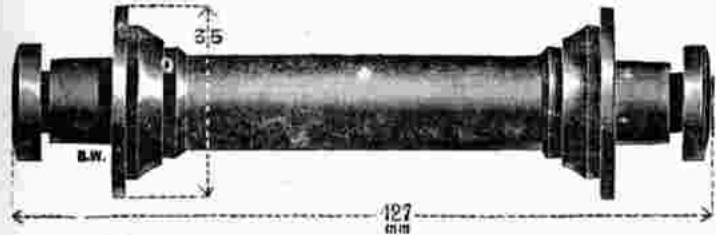

Nr. 16883 Für **Corona**

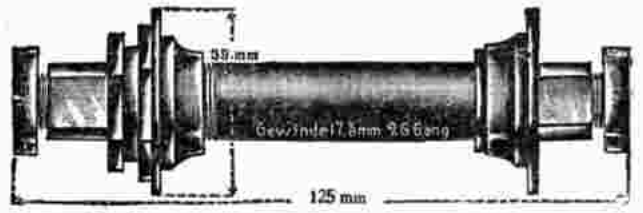

Nr. 16884 Für **Corona**, 125 mm lang
 „ 16885 „ „ 132 „ „



Nr. 16886 Für **Corona**, ohne Kettenkastenraum
 „ 16887 „ „ mit
 „ 16888 „ „ 135 mm lang

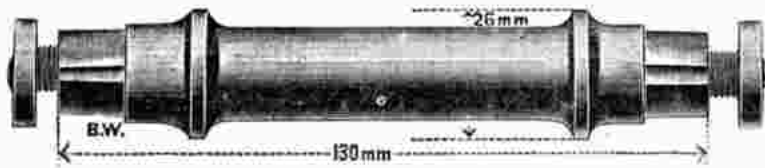

Nr. 16889 Für **Corona**, 78 mm Konenabstand



Nr. 16892 Für **Cosmos**

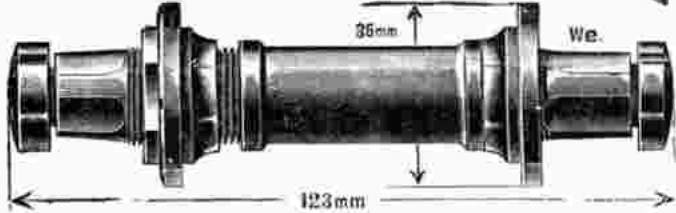

Nr. 16894 Für **Dargel**



Nr. 16896 Für **Defa**

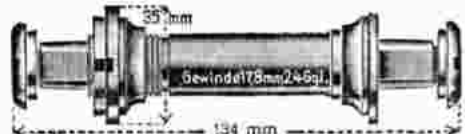

Nr. 16898 Für **Delta**



Nr. 16900 Für **Deusing**, 135 mm lang, 40 mm Konen- \varnothing
 „ 16901 „ „ 130 „ „ 40 „ „

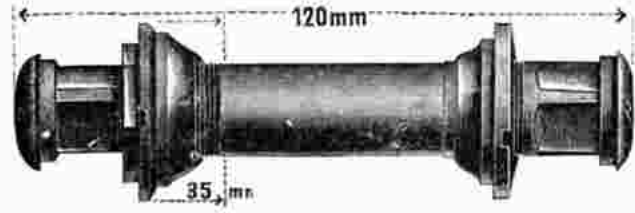

Nr. 16902 Für **Deusing**, 120 mm lang
 „ 16903 „ „ 125 „ „

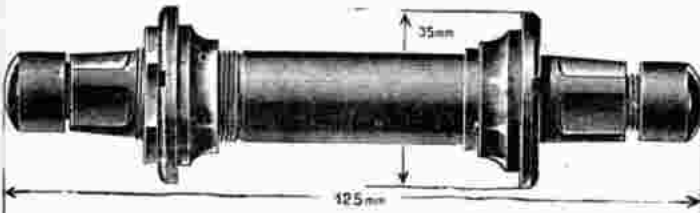

Nr. 16904 Für **Deusing**

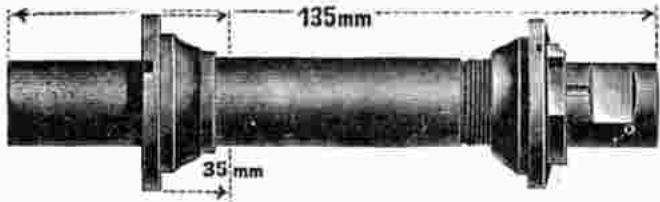

Nr. 16905 Für **Deusing**, 135 mm lang
 „ 16906 „ „ 120 „ „

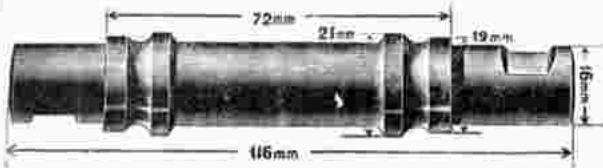

Nr. 16908 Für Deutsche Werke

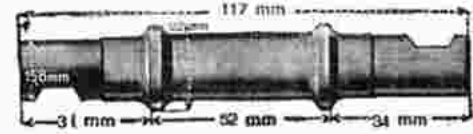

Nr. 16910 Für Diamant



Nr. 16911 Für Diamant 123 mm lang
" 16912 " " 126 mm lang

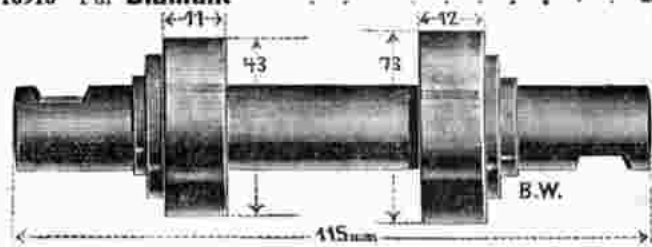

Nr. 16913 Für Diamant

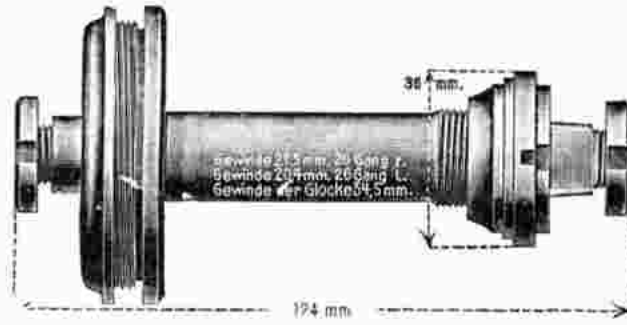

Nr. 16914 Für Diamant
" 16915 Dasselbe, beiderseits mit 4 kantigen Enden

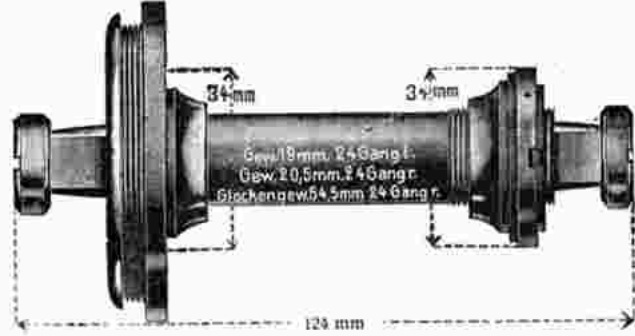

Nr. 16916 Für Diamant

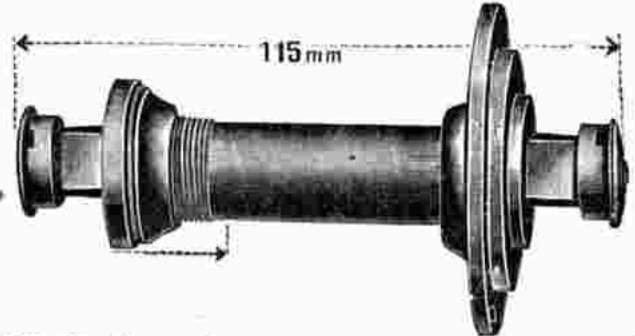

Nr. 16917 Für Diamant

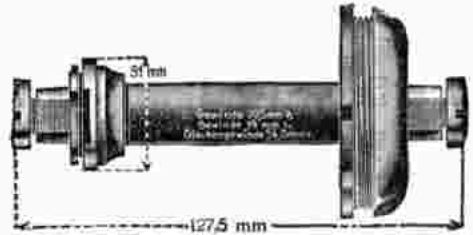

Nr. 16918 Für Diamant

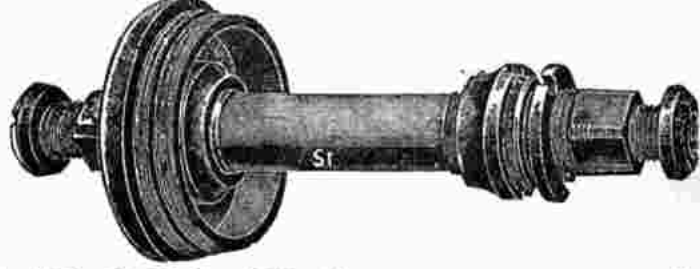

Nr. 16926 Für Dixi und Wartburg



Nr. 16925 Für Dixi und Wartburg



Nr. 16927 Für Dixi und Wartburg



Nr. 16928 Für Dixi und Wartburg



Nr. 16929 Für Dixi und Wartburg



Nr. 16930 Für Dixi und Wartburg

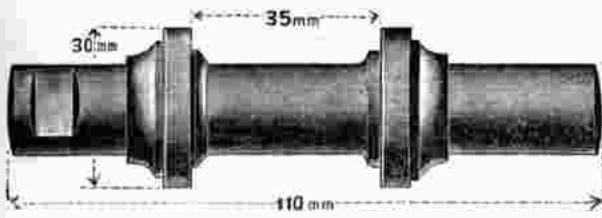

Nr. 16931 Für **Dixi** und **Wartburg**

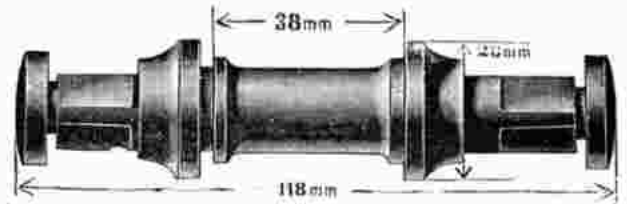

Nr. 16932 Für **Dixi & Wartburg**

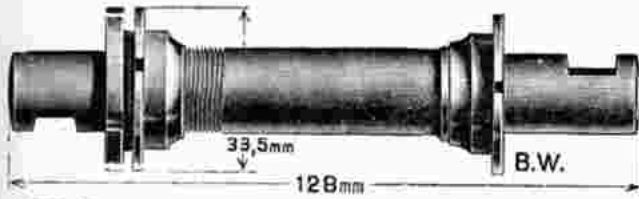

Nr. 16933 **D.xi**
Nr. 16934 Für **Dixi**, 140 mm lang

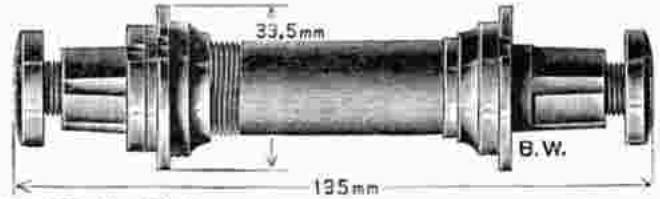

Nr. 16936 Für **Dixi**

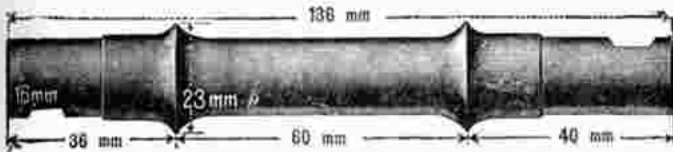

Nr. 16944 Für **Dürkopp**

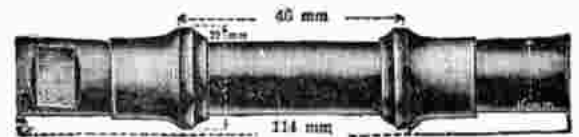

Für **Dürkopp**
Nr. 16945 Ganze Länge 114 mm, Konenabstand 46 mm
Nr. 16946 " " 122 mm " 46 mm
Nr. 16947 " " 124 mm " 56 mm



Nr. 16948 Für **Dürkopp**

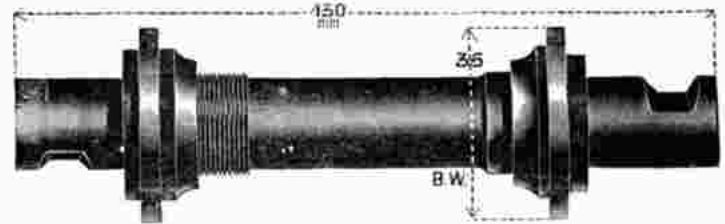

Nr. 16949 Für **Dürkopp**

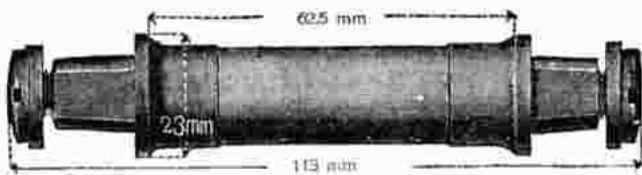

Nr. 16950 Für **Dürkopp**



Nr. 16951 Für **Dürkopp**

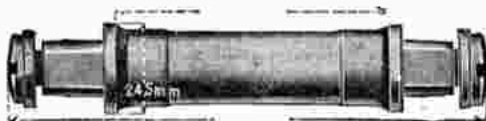

Nr. 16952 Für **Dürkopp**, 138 mm lang, 84 mm Konenabstand



Nr. 16953 Für **Dürkopp**

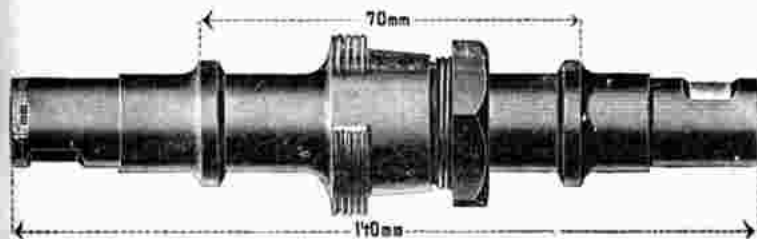

Nr. 16954 Für **Dürkopp**

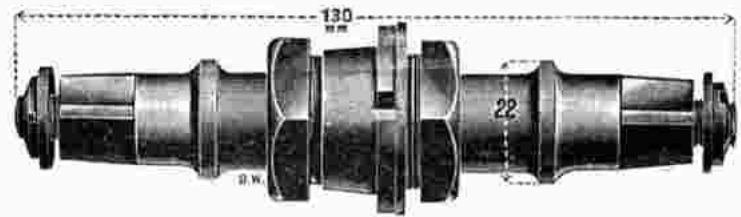

Nr. 16955 Für **Dürkopp**

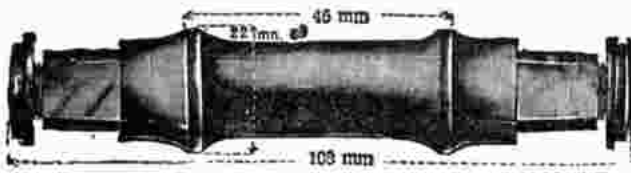

Nr. 16956 Für Dürkopp



Nr. 16958 Für Dürkopp



Nr. 16966 Für Elsterwerda (Aegier)

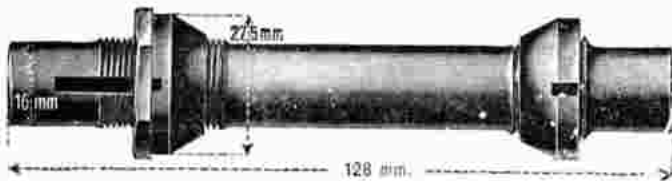

Nr. 16970 Für Excelsior, 125 mm lang
Nr. 16971 " " 128 " "
Nr. 16972 " " 135 " "

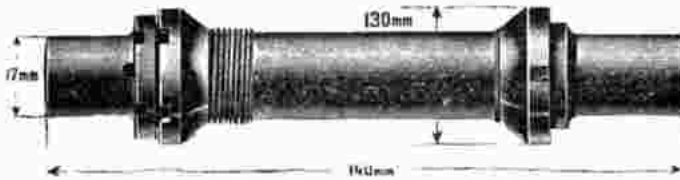

Nr. 16976 Für Excelsior-Transportrad



Nr. 16978 Für Excelsior, 118 mm lang
Nr. 16979 " " 122,5 " "
Nr. 16980 " " 107 " "



Nr. 16983 Für Excelsior, 125 mm lang
Nr. 16984 " " 132 " "



Nr. 16987 Für Excelsior, 130 mm lang, 55 mm Konenabstand
Nr. 16988 " " 123 " " 48 " "

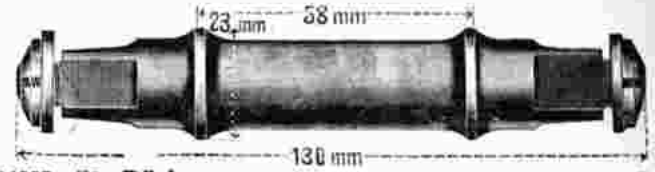

Nr. 16957 Für Dürkopp



Nr. 16964 Für Elsterwerda (Aegier), 135 mm lg., 35 mm Konus-Ø
Nr. 16965 " " " 125 " " 35 " "

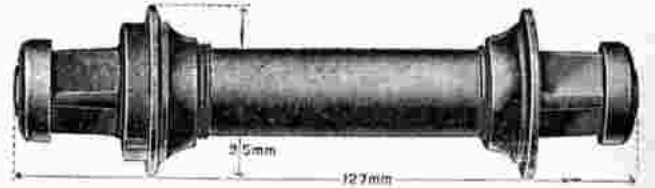

Nr. 16967 Für Elsterwerda (Aegier) 129 mm lang
Nr. 16968 " " " 135 " "



Nr. 16973 Für Excelsior, 125 mm lang
Nr. 16974 " " 130 " "
Nr. 16975 " " 140 " "



Nr. 16977 Für Excelsior



Nr. 16981 Für Excelsior, 123 mm lang
Nr. 16982 " " 130 " "

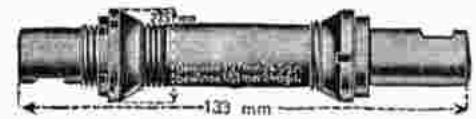

Nr. 16985 Für Excelsior 125 mm lang
Nr. 16986 " " 133 " "

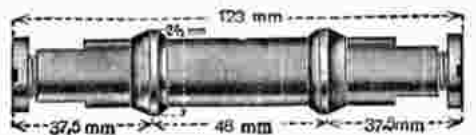

Nr. 16989 Excelsior, 123 mm lang, 48 mm Konenabstand
Nr. 16990 " " 132 " " 55 " "



Nr. 17000 Für **Expreß**

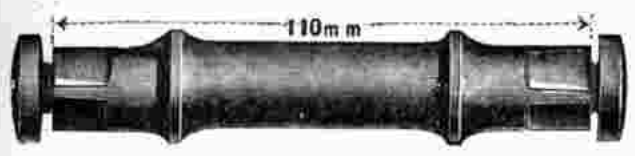

Nr. 17003 Für **Expreß**, 110 mm lang, 55 mm Konenabstand.
Nr. 17004 " " 110 " " 59 " " "

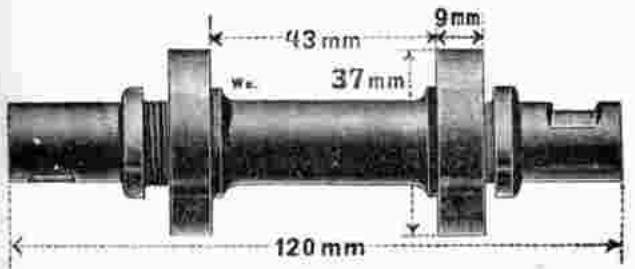

Nr. 17008 Für **Expreß**, mit 2 Kugellagern, für konzentrisches Lager

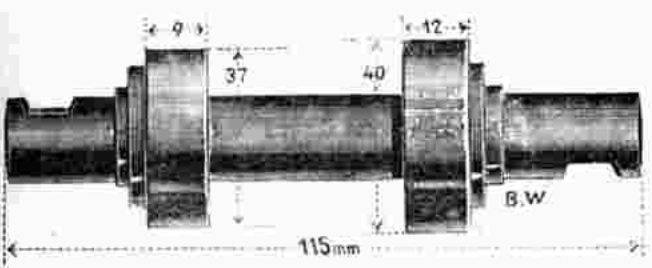

Orig. Fichte & Sachs 118 mm lang
Nr. 17015 kleines Lager, 37 Ø großes Lager, 40 Ø
Nr. 17016 " " 31 Ø " " 34 Ø
Nr. 17017 " " 34 Ø " " 37 Ø
Nr. 17018 " " 36 Ø " " 40 Ø

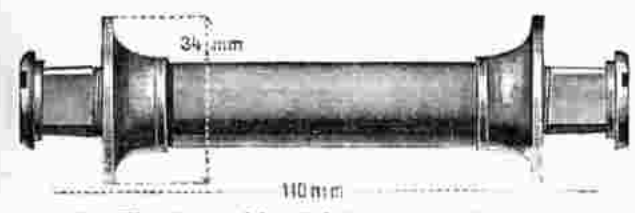

Nr. 17027 Für **Finsterwalde** (P.&B.), 128 mm lang, 65 mm Konenabstand

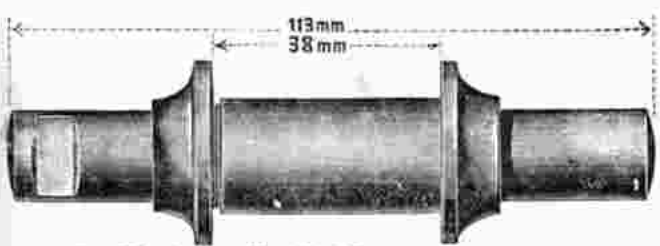

Nr. 17029 Für **Finsterwalde** (P. & B.)

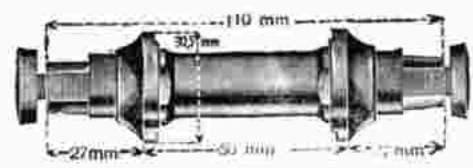

Nr. 17001 Für **Expreß**, 110 mm lang, 50 mm Konenabstand
Nr. 17002 " " 115 " " 55 mm " " "



Nr. 17006 Für **Expreß**, 110 mm lang, 61 mm Konenabstand
Nr. 17007 " " 115 " " 63 " " "



Nr. 17009 Für **Expreß**, 123 mm lang, 54 mm Konenabstand

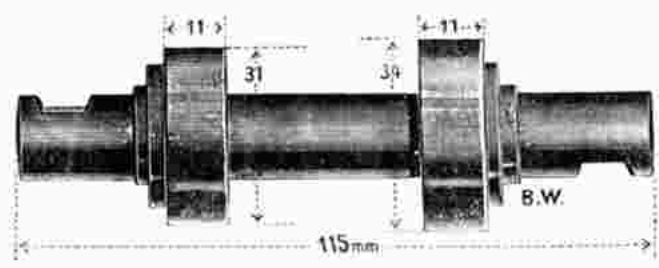

Orig. Fichte & Sachs, 124 mm lang
Nr. 17019 kleines Lager, 37 Ø großes Lager, 40 Ø
Nr. 17020 " " 31 Ø " " 34 Ø
Nr. 17021 " " 34 Ø " " 37 Ø
Nr. 17022 " " 36 Ø " " 40 Ø

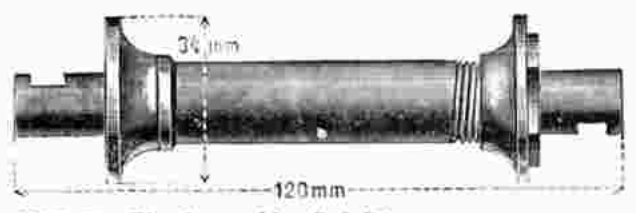

Nr. 17028 Für **Finsterwalde** (P. & B.)

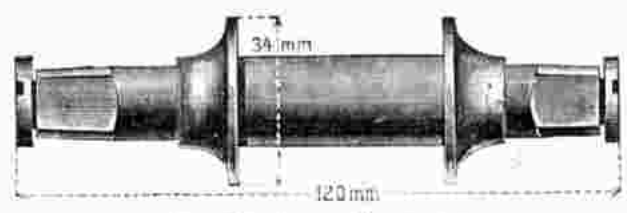

Für **Finsterwalde** (P. & B.)
Nr. 17030 120 mm lang, 35 mm Konenabstand
Nr. 17031 120 mm " 40 " " " "



Nr. 17032 Für Finsterwalde (P. & B.)



Nr. 17033 Für Finsterwalde (P. & B.)



Nr. 17034 Für Finsterwalde (P. & B.), 130 mm lang
" 17035 " " " 138 " "

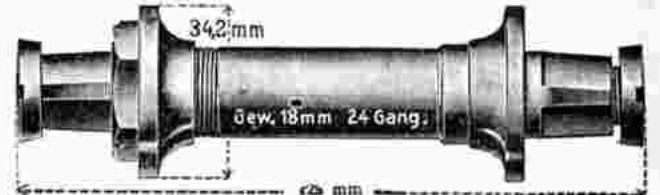

Nr. 17036 Für Finsterwalde (P. & B.), 126 mm lang
" 17037 " " " 135 " "



Nr. 17038 Für Finsterwalde (P. & B.), 120 mm lang
" 17039 " " " 122 " "
" 17040 " " " 126 " "

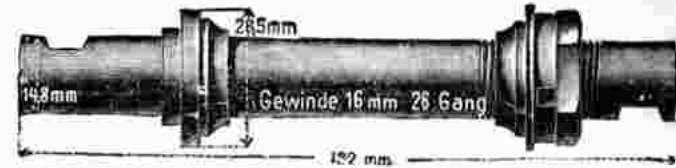

Nr. 17045 Für Fongers



Nr. 17046 Für Göricke, 45 mm Konenabstand

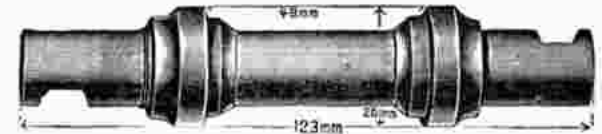

Nr. 17047 Für Göricke, 123 mm lang, 48 mm Konenabstand
" 17048 " " 130 " " 51 " "



Nr. 17049 Für Göricke, 132 mm lang
" 17050 " " 140 " "



Nr. 17052 Für Göricke, 123 mm lang, 60 mm Konenabstand
" 17053 " " 135 " " 60 " "
" 17054 " " 138 " " 60 " "



Nr. 17055 Für Göricke, 118 mm lang, 58 mm Konenabstand
" 17056 " " 135 " " 64 " "



Nr. 17057 Für Göricke, 129 mm lang, 70 mm Konenabstand
" 17058 " " 124 " " 64 " "

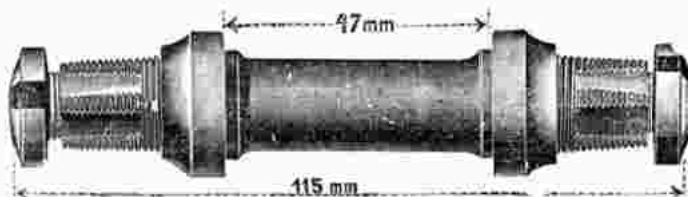

Nr. 17059 Für Göricke



Nr. 17060 Für Göricke, 135 mm lang, 66 mm Konenabstand
" 17061 " " 123 " " 62 " "
" 17062 " " 124 " " 63.5 " "

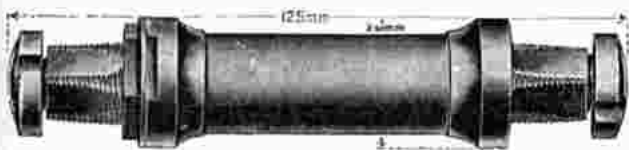

Nr. 17063 Für Göricke 123 mm lang, mit Sechskant
" 17064 " " 128 " " " " " " " "
" 17065 " " 138 " " " " " " " "

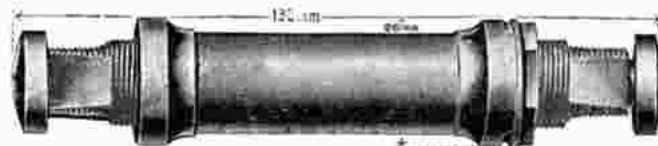

Nr. 17066 Für Göricke 123 mm lang, mit Vierkant
" 17067 " " 128 " " " " " " " "
" 17068 " " 138 " " " " " " " "

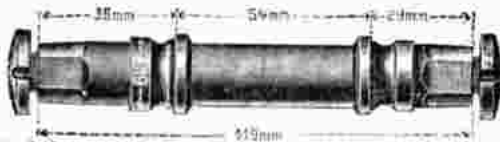

Nr. 17069 Göricke



Nr. 17070 Für Göricke

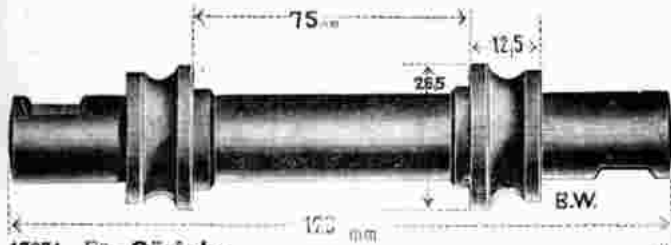

Nr. 17071 Für Göricke

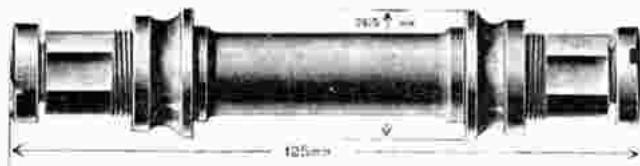

Nr. 17072 Für Göricke



Nr. 17073 Für Göricke



Nr. 17080 Für Greger 122 mm lang



Nr. 17085 Für Gritzner



Nr. 17086 Für Gritzner

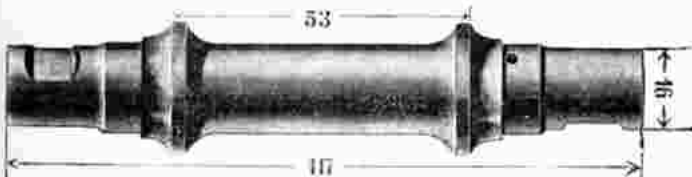

Nr. 17087 Für Gritzner 114 mm lang

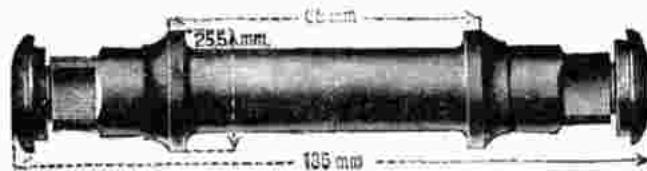

Nr. 17088 Für Gritzner

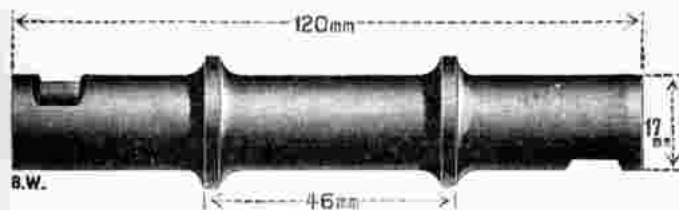

Nr. 17092 Für Haenei & Corvette

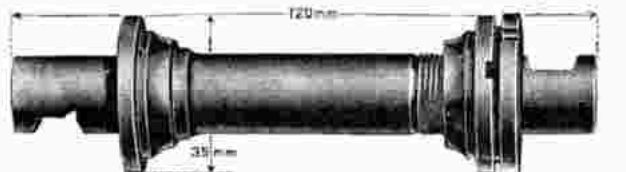

Nr. 17093 Für Haenei & Corvette

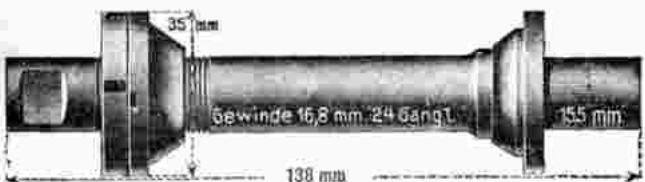

Nr. 17094 Für Haenei & Corvette

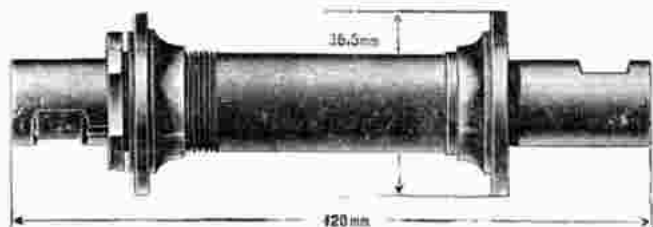

Nr. 17095 Haenei & Corvette



Nr. 17096 Für **Haenel**



Nr. 17097 Für **Haenel**, 125 mm lang

„ 17098 „ „ 135 „ „



Nr. 17099 Für **Haenel**, 125 mm lang, 62 mm Konenabstand

„ 17100 „ „ 125 „ „ 67 „ „

„ 17101 „ „ 135 „ „ 72 „ „

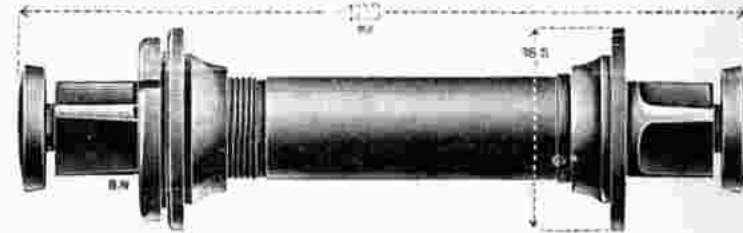

Nr. 17102 Für **Haenel-Corvette**, 130 mm lang



Nr. 17110 Für **Herkules**, 129 mm lang, 48 mm Konenabstand



Nr. 17111 Für **Herkules**, 120 mm lang, 48 mm Konenabstand

„ 17112 „ „ 135 „ „ 53 „ „



Nr. 17113 Für **Herkules** 135 mm lang

„ 17114 „ „ 141,5 mm lang



Nr. 17115 Für **Herkules**



Nr. 17117 Für **Herkona** 130 mm lang, 33 mm Konendurchmess.

„ 17118 „ „ Damenrad, 135 mm lang

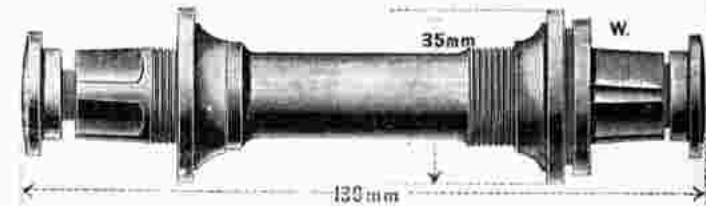

Nr. 17120 Für **Hillgofa**

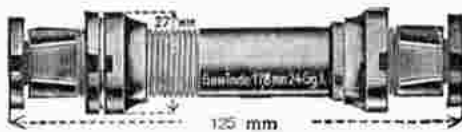

Nr. 17123 Für **Jagdrad** 125 mm lang

„ 17124 „ „ 135 „ „

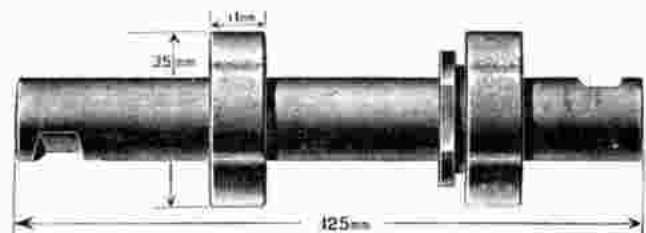

Nr. 17126 Für **Kayser**

„ 17127 **Einz. Kugellager**

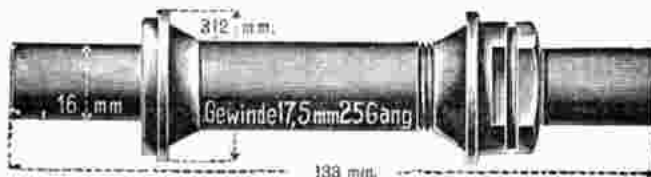

Nr. 17128 Für **Kayser**



Nr. 17129 Für **Kayser**



Nr. 17130 Für **Kayser**



Nr. 17131 Für **Kayser**

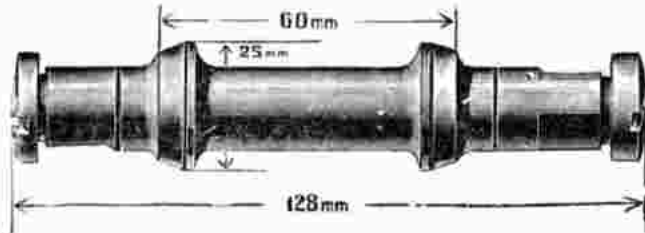

Nr. 17132 Für **Kayser**



Nr. 17133 Für **Kayser**

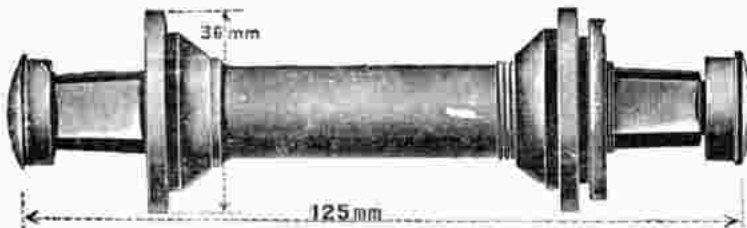

Nr. 17138 Für **Mammut**, 125 mm lang

Nr. 17139 " " 130 mm lang

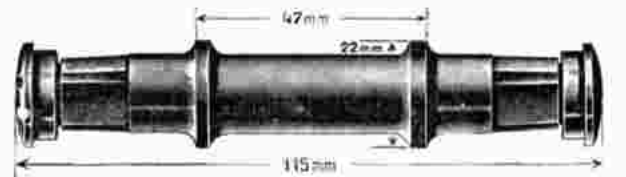

Nr. 17140 Für **Mammut**, 115 mm lang, 45 mm Konenabstand

Nr. 17141 " " 128 mm lang, 45 mm Konenabstand

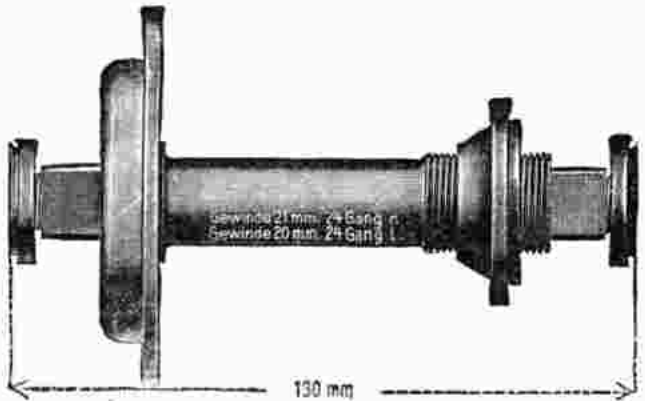

Nr. 17145 Für **Mars**



Nr. 17146 Für **Mars**

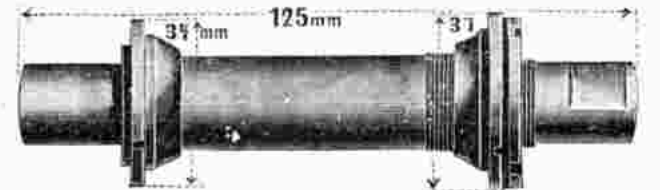

Nr. 17148 Für **Mars**



Nr. 17147 Für **Mars**, 115 mm lang, 47 mm Konenabstand



Nr. 17150 Für **Mars**

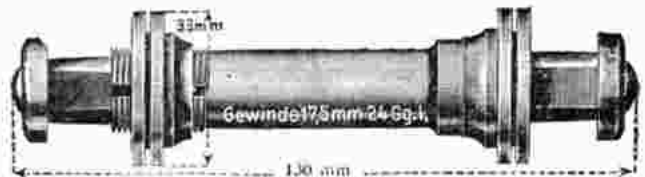

Nr. 17149 Für **Mars**



Nr. 17154 Für **Meister**, 134 mm lang

Nr. 17155 " " 137 " "



Nr. 17153 Für **Meister**, 120 mm lang, 52 mm Konenabstand

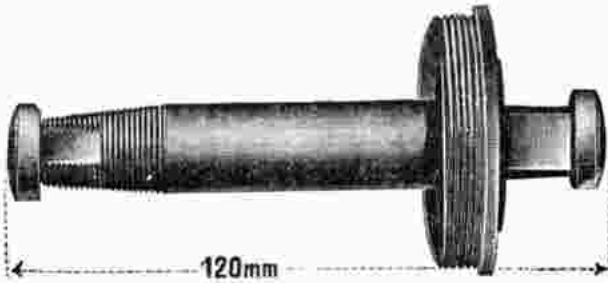

Nr. 17160 Für Mercedes, konzentrisches Lager

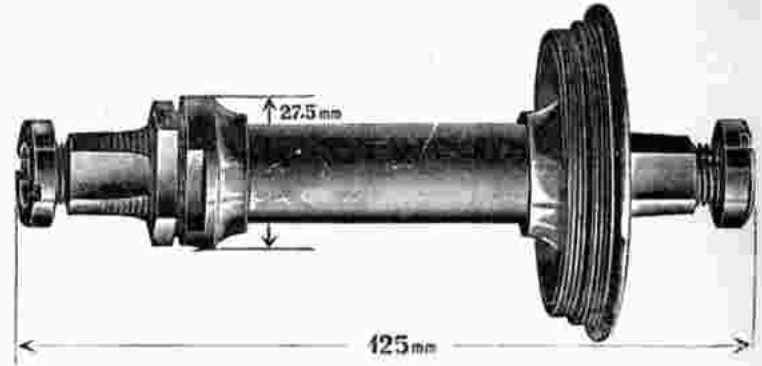

Nr. 17161 Für Mercedes

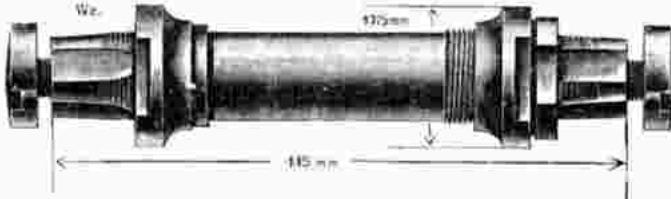

Nr. 17162 Für Mercedes

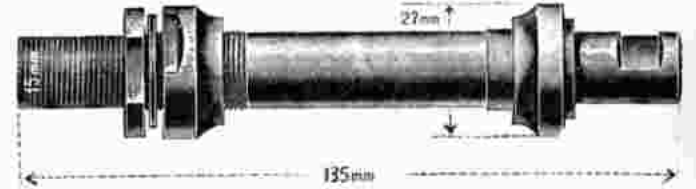

Nr. 17165 Für Meteor



Nr. 17166 Für Meteor, 118 mm lang
Nr. 17167 " " 140 " " "



Nr. 17168 Für Meteor, 137 mm lang
Nr. 17169 " " 139 " " "
Nr. 17170 " " 148 " " "



Nr. 17173 Für Mifa, 115 mm lang, 48 mm Konenabstand



Nr. 17174 Für Mifa

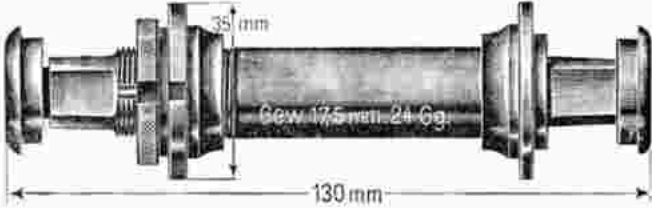

Nr. 17175 Für Mifa

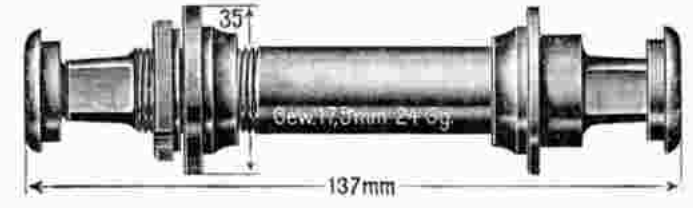

Nr. 17176 Für Mifa

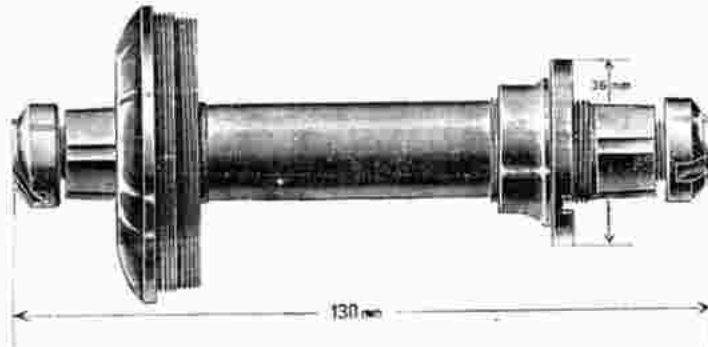

Nr. 17180 Für Miele

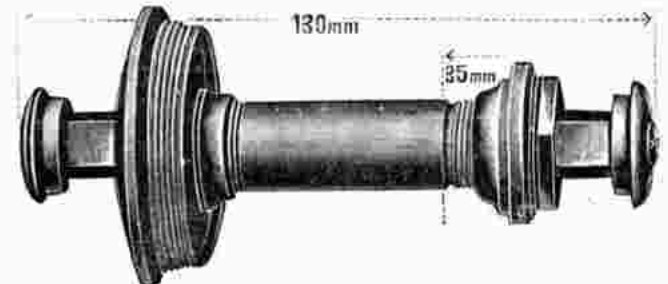

Nr. 17182 Für Möve



Nr. 17183 Für Möve, 123 mm lang, 50 mm Konenabstand



Nr. 17184 Für Möve, 135 mm lang
 Nr. 17185 Für Möve, 145 mm lang

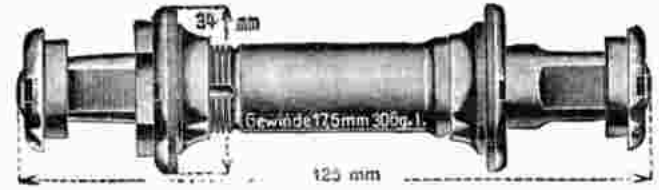

Nr. 17186 Für Möve

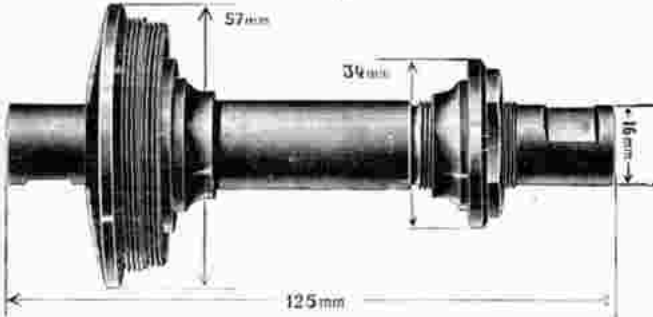

Nr. 17187 Für Möve

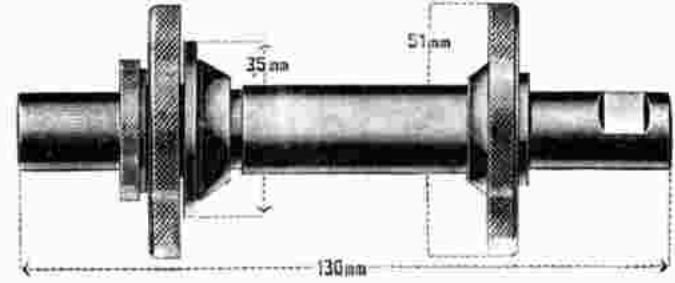

Nr. 17188 Für Möve

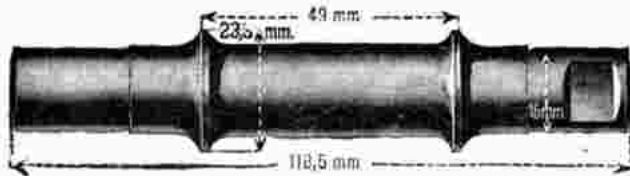

Nr. 17195 Für National



Nr. 17196 Für National



Nr. 17197 Für National

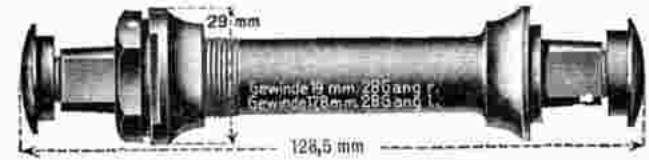

Nr. 17198 Für National



Nr. 17199 Für National

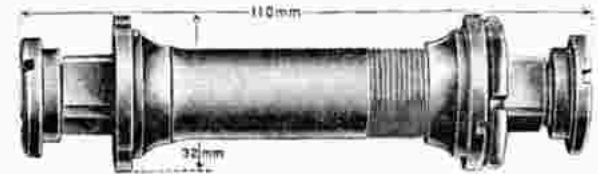

Nr. 17200 Für National 110 mm lang

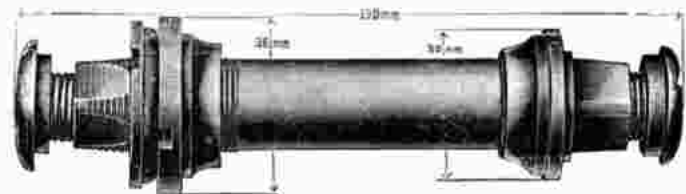

Nr. 17201 Für National, 120 mm lang

Nr. 17206 Für N.S.U.



Nr. 17205 Für N.S.U., 115 mm lang, 50 mm Konenabstand

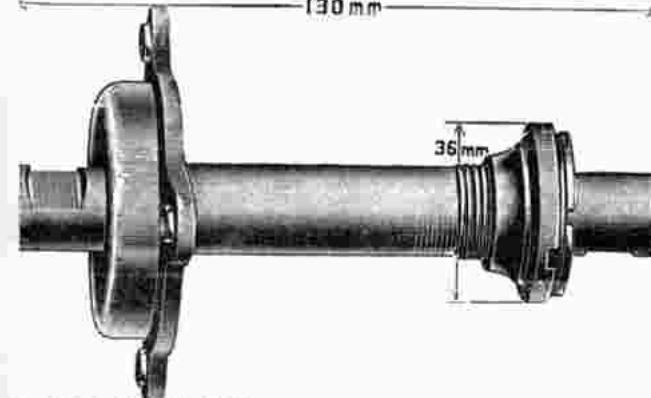

Nr. 17207 Für N.S.U.

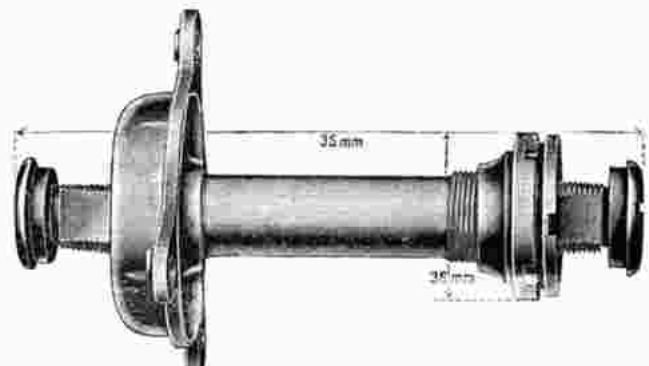

Nr. 17208 Für N.S.U.

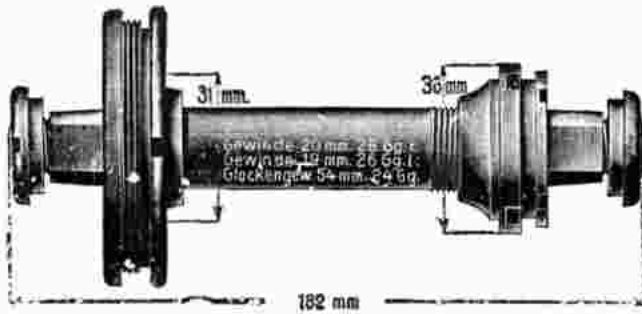

Nr. 17209 Für **N. S. U.**



Nr. 17214 Für **Opel**, 117 mm lang, 47 mm Konenabstand
 Nr. 17215 " " 130 " " 58 " " "

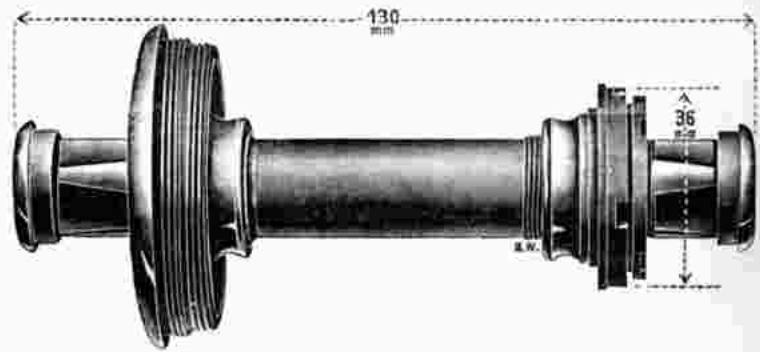

Nr. 17210 Für **N. S. U.**, mit konzentrischen Kugelaufflächen



Nr. 17216 Für **Opel**

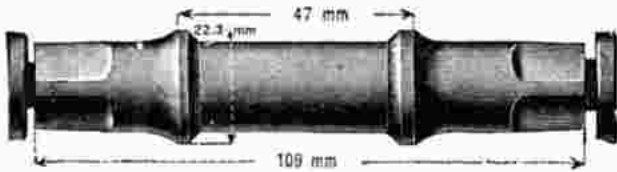

Nr. 17217 Für **Opel**

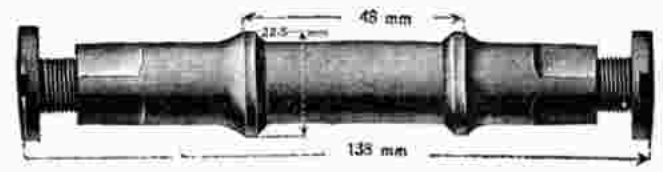

Nr. 17218 Für **Opel**

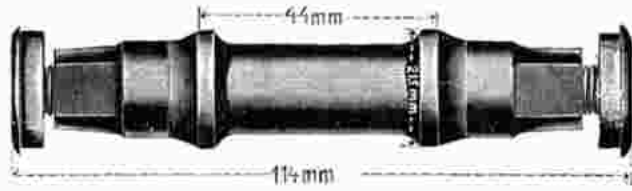

Nr. 17219 Für **Opel**

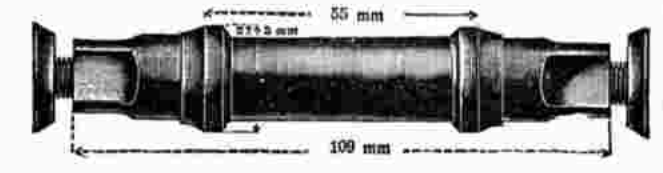

Nr. 17220 Für **Opel**
 Nr. 17221 " " 120 mm lang, 65 mm Konenabstand

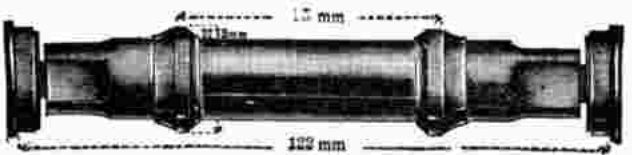

Nr. 17222 Für **Opel**, 122 mm lang, 55 mm Konenabstand.
 Nr. 17223 " " 122 " " 45 " " "
 Nr. 17224 " " 138 " " 55 " " "



Nr. 17225 Für **Opel**

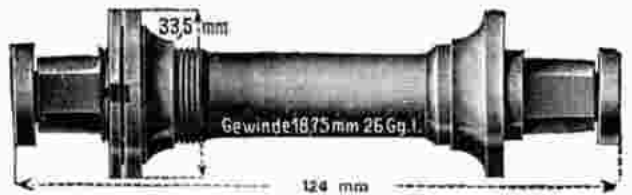

Nr. 17226 Für **Opel**, 124 mm lang

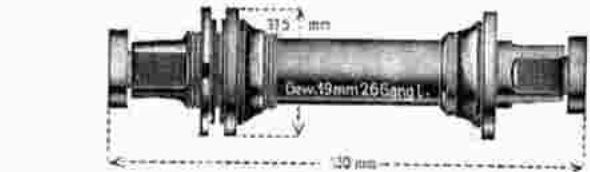

Nr. 17227 Für **Opel**, 130 mm lang

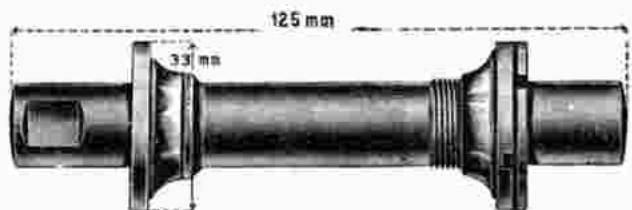

Nr. 17228 Für **Opel**
 Nr. 17229 " " 130 mm lang

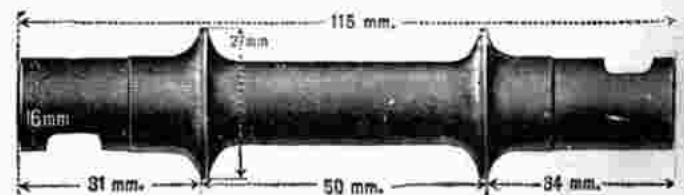

Nr. 17230 Für **Opel Z. R. III.**



Nr. 17240 Für **Ostrad**, 130 mm lang, 50 mm Konenabstand

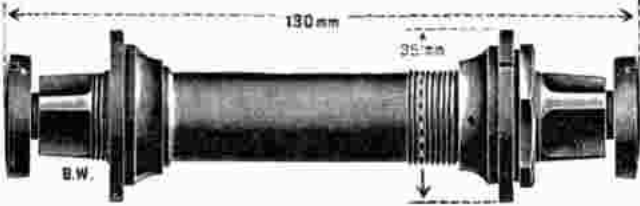

Nr. 17242 Für **Ostrad**



Nr. 17247 Für **Panther**



Nr. 17255 Für **Peugeot**, 124 mm lang, 47,5 mm Konenabstand
" 17256 " " 126 " " 52 " "

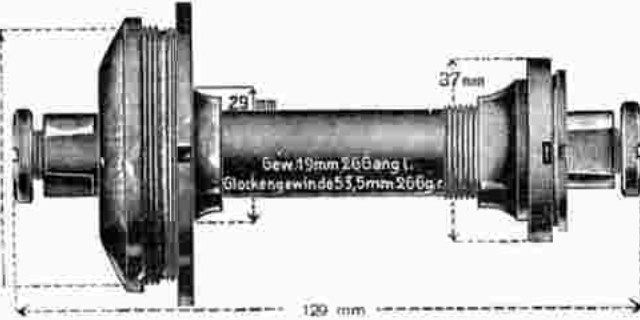

Nr. 17260 Für **Phänomen**



Für **Phänomen**, mit 2 Flächen

Nr. 17265	107 mm lang,	45,5 Konenabstand	
" 17266	111 " "	55 " "	
" 17267	116 " "	55 " "	
" 17268	117 " "	61 " "	
" 17269	103 " "	46 " "	



Nr. 17271 Für **Phänomen** 125 mm lang, 53 mm Konenabstand
" 17272 " " 115 " " 52 " "



Nr. 17241 Für **Ostrad**

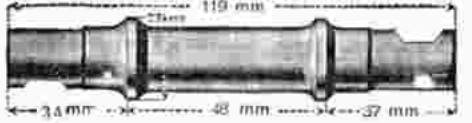

Nr. 17246 Für **Panther**



Nr. 17248 Für **Panther**, 120 mm lang
" 17249 " " 135 " "

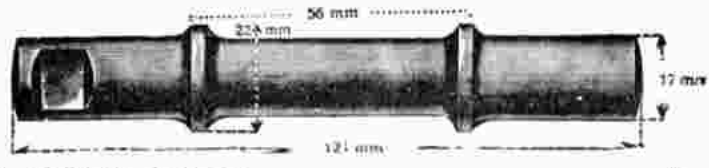

Nr. 17257 Für **Peugeot**



Für **Phänomen** mit 3 Flächen

Nr. 17261	128 mm lang,	57 mm Konenabstand	
" 17262	124 " "	67 " "	
" 17263	124 " "	57 " "	
" 17264	130 " "	67 " "	



Nr. 17270 Für **Phänomen**, mit 2 Flächen

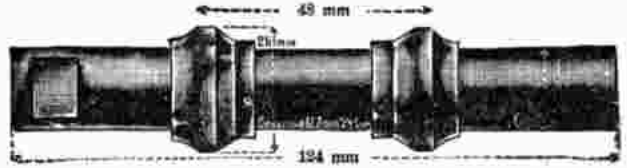

Nr. 17273 Für **Phänomen**, mit 48 mm Konenabstand
" 17274 " " 52 " "

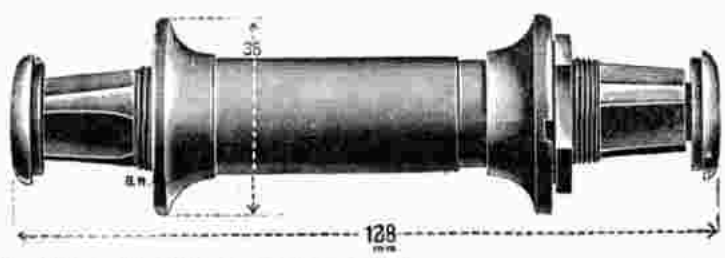

Nr. 17275 Für **Phänomen-Eminent**

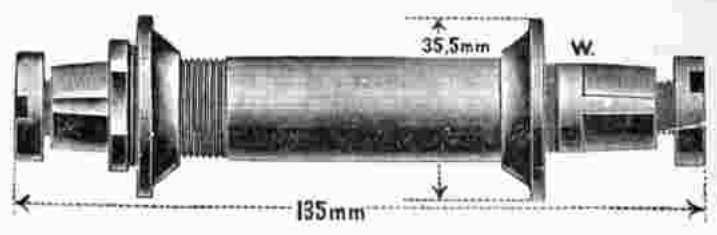

Nr. 17285 Für **Präzision, Radevormwald**

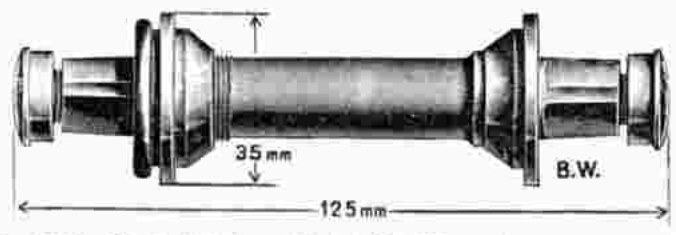

Nr. 17286 Für **Präzision, Bielefeld**, 125 mm lang
Nr. 17287 " " " " " " " " 135 " " "

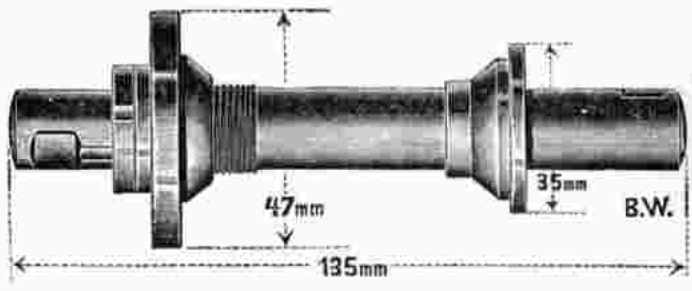

Nr. 17288 Für **Präzision, Bielefeld**



Nr. 17290 Für **Presto**



Nr. 17291 Für **Presto**



Nr. 17292 Für **Presto**, 133 mm lang
Nr. 17293 " " " " " " " " 141 " " "



Nr. 17294 Für **Presto**, 121 mm lang



Nr. 17296 Für **Presto**

Nr. 17295 " " " " " " " " 132 " " "

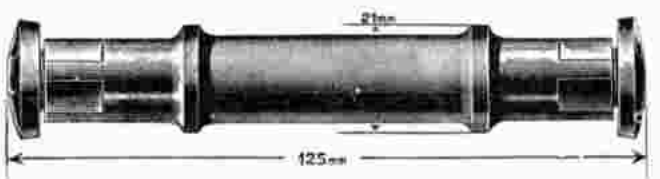

Nr. 17297 Für **Presto**

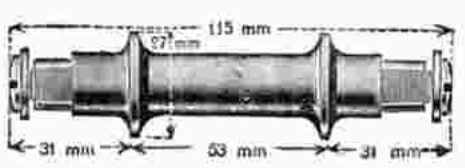

Nr. 17298 Für **Presto**

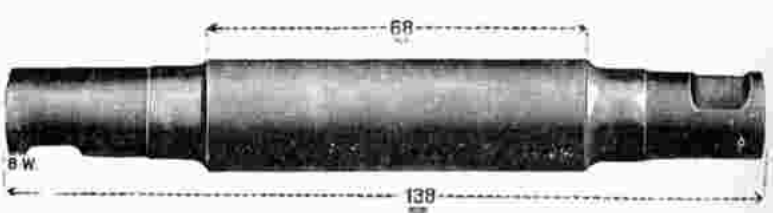

Nr. 17299 Für **Presto**

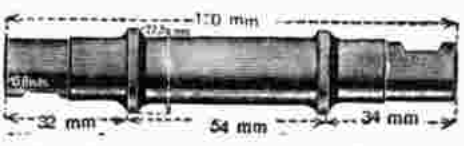

Nr. 17300 Für **Presto**, 120 mm lang, 54 mm Konenabstand
Nr. 17301 " " " " " " " " 132 " " 54 " " "



Nr. 17310 Für Premier



Nr. 17311 Für Premier



Nr. 17312 Für Premier



Nr. 17313 Für Premier

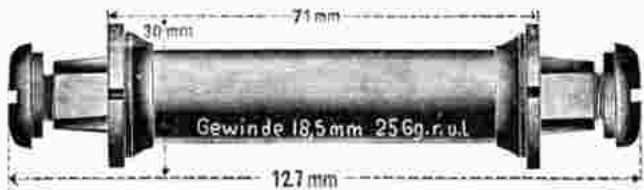

Nr. 17314 Für Premier



Nr. 17315 Für Premier, mit Schrauben
113 mm lang 30 mm Konendurchmesser

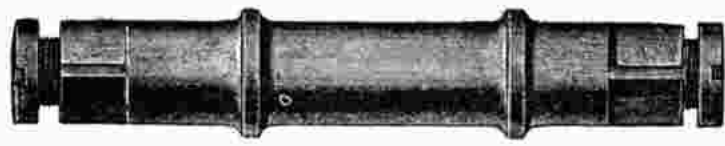

Nr. 17316 Für Premier, 120 mm lang, 48 mm Konenabstand



Nr. 17317 Für Premier



Nr. 17318 Für Premier, 136 mm lang, 53 mm Konenabstand

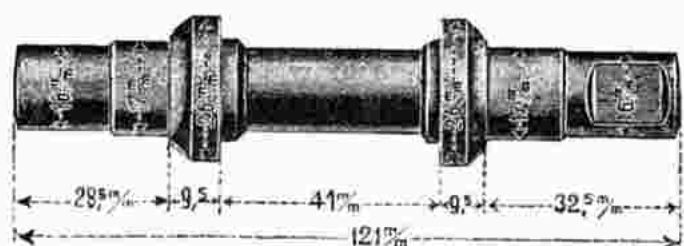

Nr. 17321 Für Premier

Nr. 17319 " " 131 " " 54 " "

Nr. 17320 " " 141 " " 63 " "



Nr. 17322 Für Premier



Nr. 17323 Für Premier

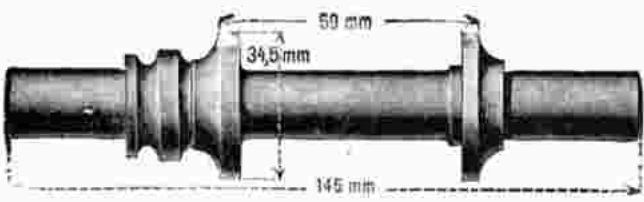

Nr. 17324 Für Premier



Nr. 17325 Für Premier



Nr. 17326 Für Premier



Nr. 17327 Für Premier



Nr. 17340 Für Puch

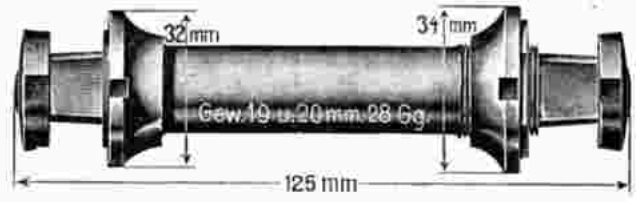

Nr. 17341 Für Puch

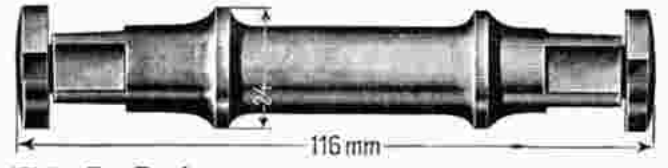

Nr. 17342 Für Puch

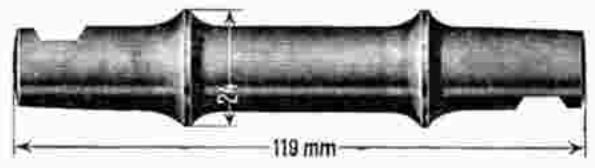

Nr. 17343 Für Puch



Nr. 17344 Für Rhenania, 118 mm lang



Nr. 17346 Für Rhenania, 119 mm lang

Nr. 17345 Für Rhenania, 125 mm lang

Nr. 17347 Für Rhenania, 127 mm lang



Nr. 17348 Für Rhenania, 129 mm lang

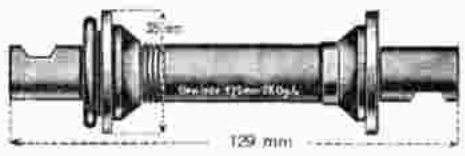

Nr. 17350 Für Rhenania, 129 mm lang

Nr. 17349 Für Rhenania, 137 mm lang

Nr. 17351 Für Rhenania, 137 mm lang

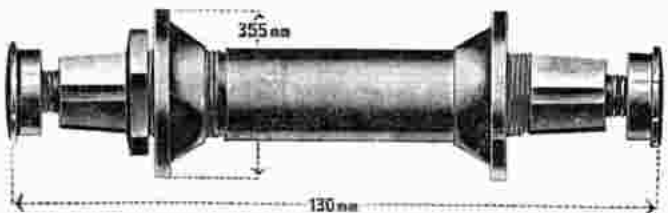

Nr. 17352 Für Rehling, mit 35,5 mm Konendurchmesser



Nr. 17354 Für Schöffner & Taggesell, 122 mm lang

Nr. 17353 Für Rehling, mit 33,5 mm Konendurchmesser

Nr. 17355 Für Schöffner & Taggesell, 127 mm lang

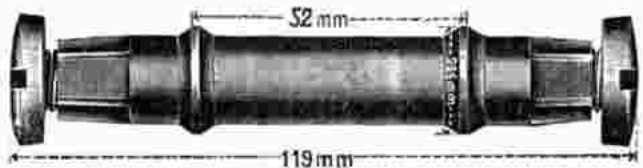

Nr. 17356 Für Schöffner & Taggesell



Nr. 17358 Für Schladitz, 129 mm lang

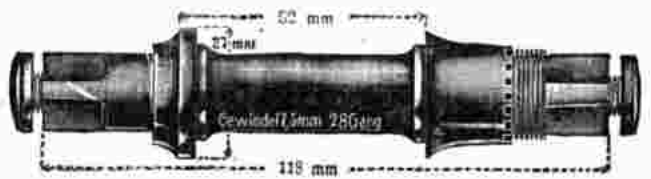

Nr. 17359 Für Schladitz



Nr. 17360 Für Schladitz

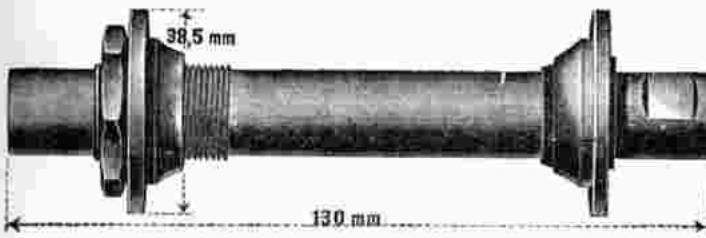

Nr. 17361 Für Schaditz

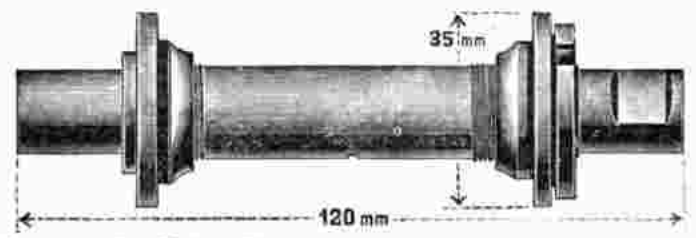

Nr. 17362 Für Schladitz

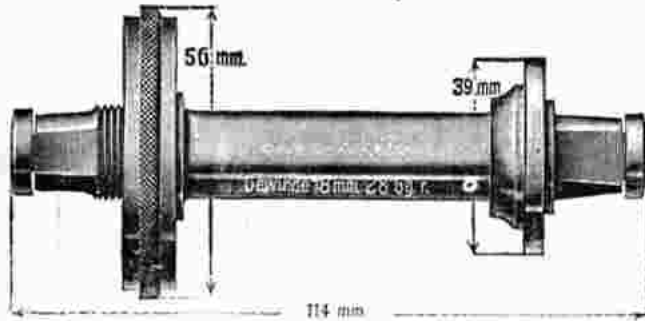

Nr. 17363 Für Schladitz

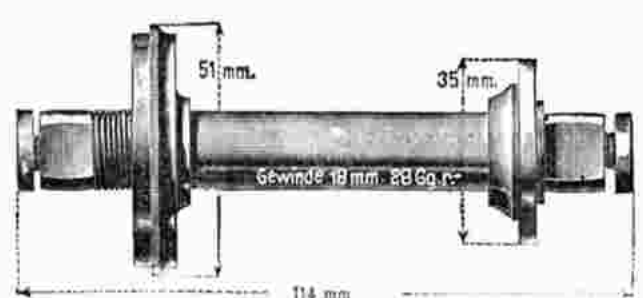

Nr. 17364 Für Schaditz, 114 mm lang
Nr. 17365 " " 121.5 mm lang
Nr. 17366 " " 109.5 mm lang.

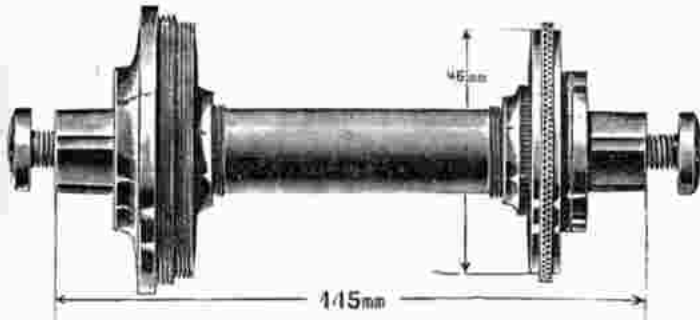

Nr. 17367 Für Schladitz

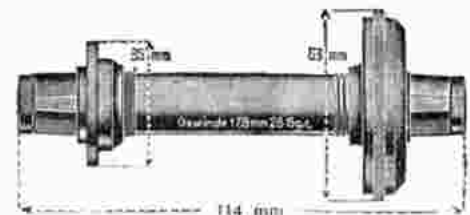

Nr. 17368 Für Schladitz, 114 mm lang
Nr. 17369 " " 111 " "

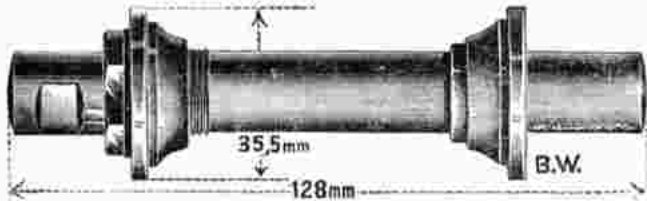

Nr. 17376 Für Schmöle

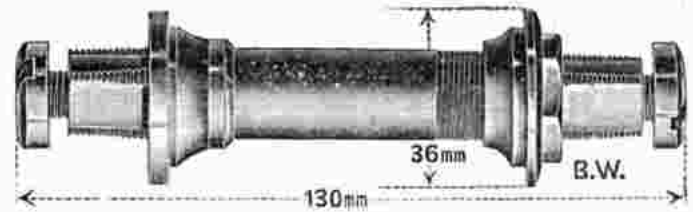

Nr. 17378 Für Schmöle



Nr. 17379 Für Schmöle

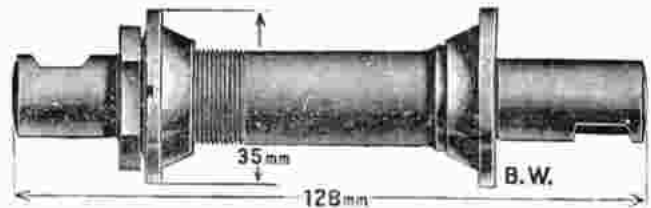

Nr. 17385 Für Schürhoff

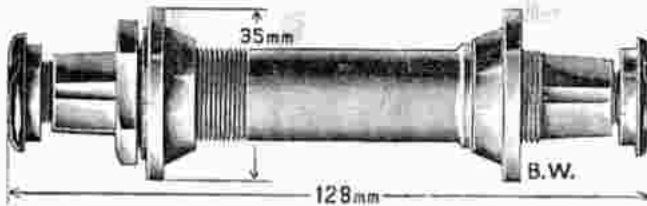

Nr. 17387 Für Schürhoff, 128 mm lang
Nr. 17388 " " 135 mm lang

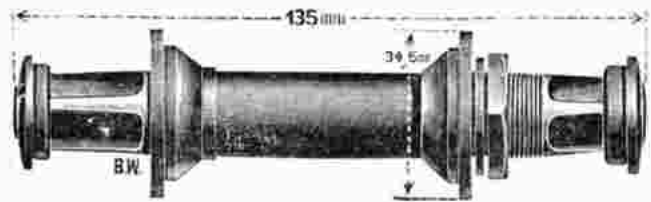

Nr. 17389 Für Schürhoff



Nr. 17391 Für Semper

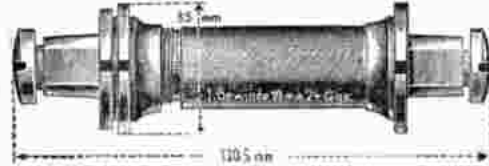

Nr. 17392 Für Semper



Nr. 17396 Für Seidel & Naumann



Nr. 17398 Für Seidel & Naumann



Nr. 17401 Für Seidel & Naumann

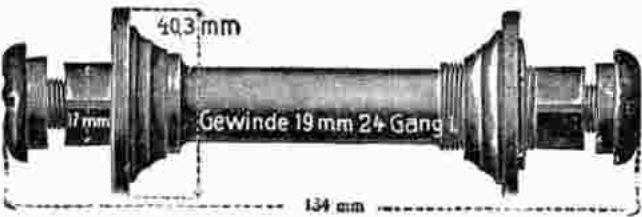

Nr. 17403 Für Seidel & Naumann, 134 mm lang.

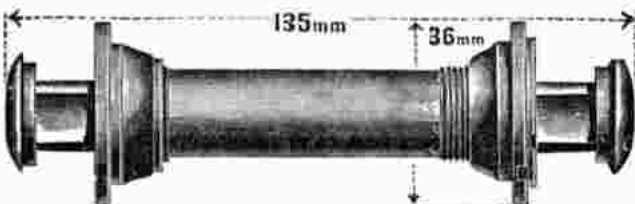

Nr. 17407 Für Seidel & Naumann

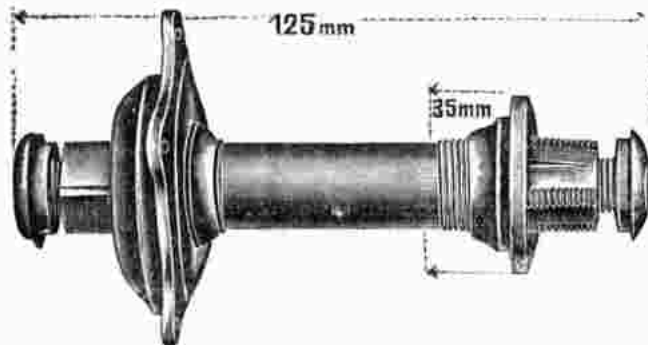

Nr. 17409 Für Seidel & Naumann



Nr. 17397 Für Seidel & Naumann

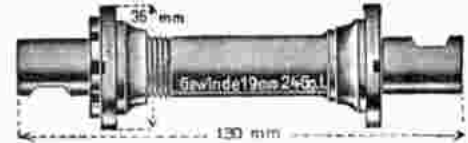

Nr. 17399 Für Seidel & Naumann

„ 17400 Dieselbe jedoch rechter Konus 30.5 mm



Nr. 17402 Für Seidel & Naumann

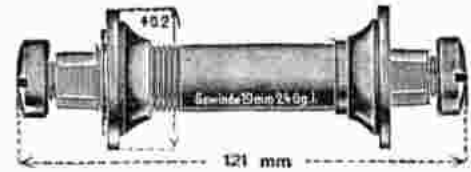

Nr. 17404 Für Seidel & Naumann, 121 mm lang.

„ 17405 .. 125.5 ..
 „ 17406 .. 128.5 ..

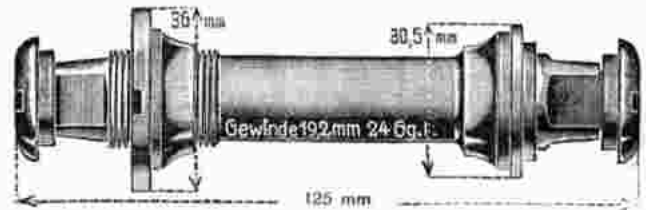

Nr. 17408 Für Seidel & Naumann

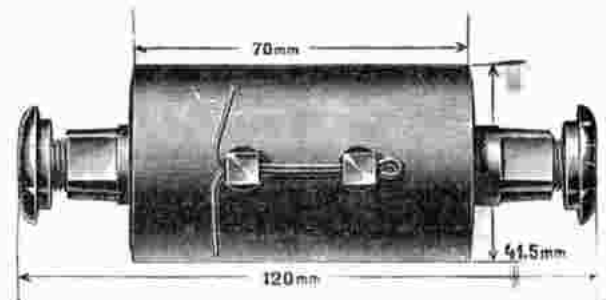

Nr. 17410 Konzentrisches Lager für S. & N.

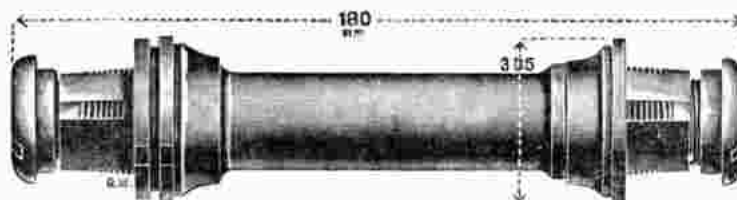

Nr. 17411 Für S. & N., 130 mm lang

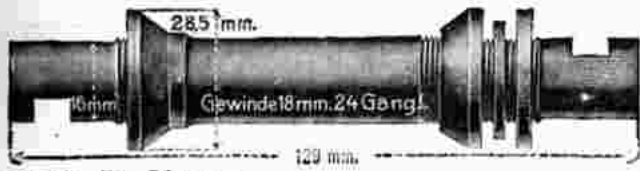

Nr. 17425 Für **Simson**



Nr. 17426 Für **Simson**



Nr. 17427 Für **Simson**



Nr. 17428 Für **Simson**

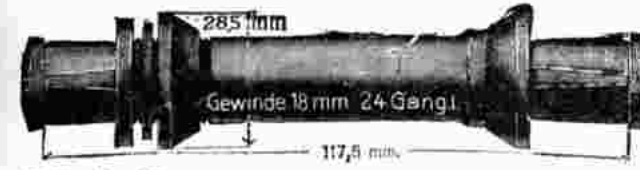

Nr. 17429 Für **Simson**

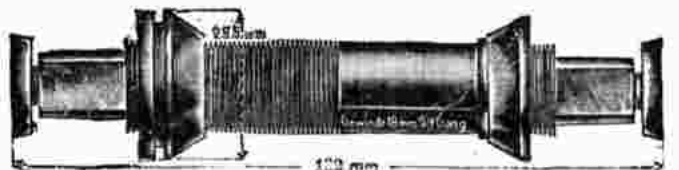

Nr. 17430 Für **Simson**



Nr. 17431 Für **Simson**

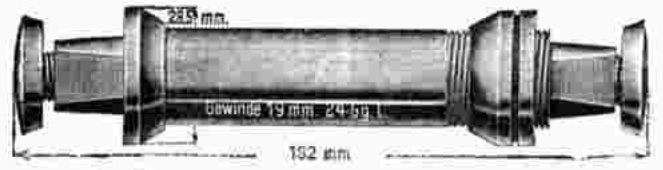

Nr. 17432 Für **Simson**



Nr. 17433 Für **Simson**

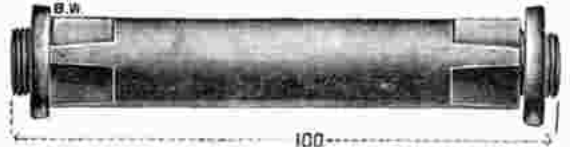

Nr. 17434 Für **Simson** Kleinkinderrad



Nr. 17435 Für **Simson** 130 mm lang, 54 mm Konenabstand.

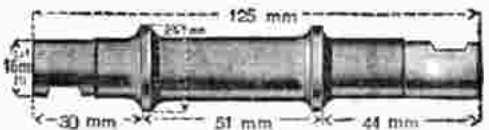

Nr. 17436 Für **Simson**

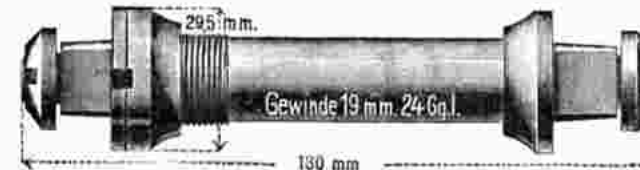

Nr. 17445 Für **Stahlrad**

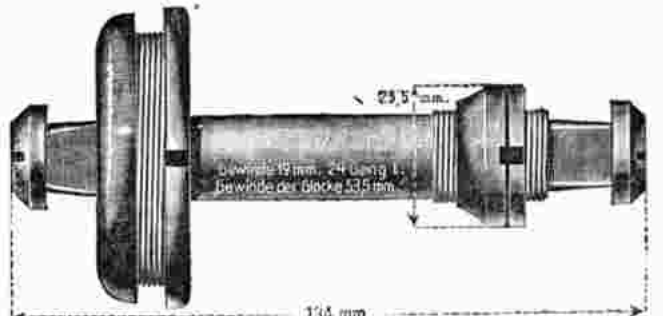

Nr. 17446 Für **Stahlrad**



Nr. 17450 Für **Starken**burg



Nr. 17451 Für **Starken**burg

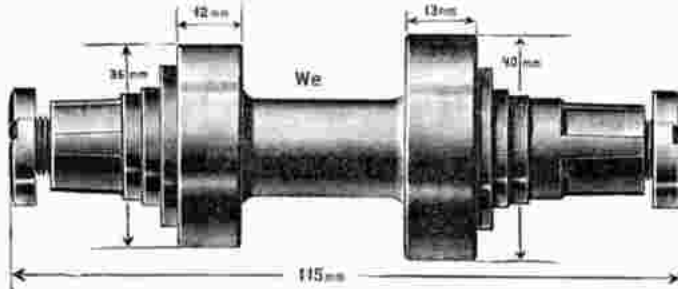

Nr. 17455 Für **Stöwer**

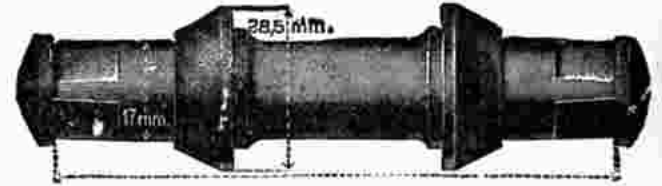

Nr. 17456 Für **Stöwer** 110 mm lang, 42 mm Konenabstand
 .. 17457 " " 110 " " 51,5 " "
 .. 17458 " " 119 " " 46 " "
 .. 17459 " " 110 " " 56 " "



Nr. 17460 Für **Stöwer**



Nr. 17461 Für **Stöwer** 120 mm lang, 49 mm Konenabstand
 .. 17462 " " 127 " " 61 " "
 .. 17463 " " 131 " " 57 " "



Nr. 17464 Für **Stöwer** 130 mm lang, 45 mm Konenabstand
 .. 17465 " " 140 " " 45 " "



Nr. 17466 Für **Stöwer**, 125 mm lang, 48 mm Konenabstand.



Nr. 17470 Für **Styria**



Nr. 17471 Für **Styria**

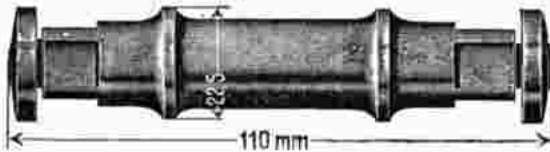

Nr. 17472 Für **Styria**



Nr. 17475 Für **Tas** 118 mm lang, 48 mm Konenabstand



Nr. 17477 Für **Tonke** 120 mm lang
 .. 17478 " " 125 " "



Nr. 17479 Für **Tonke**



Nr. 17485 Für **Triumph**

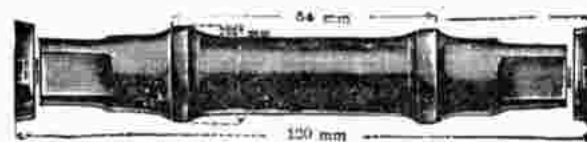

Nr. 17486 Für **Triumph**

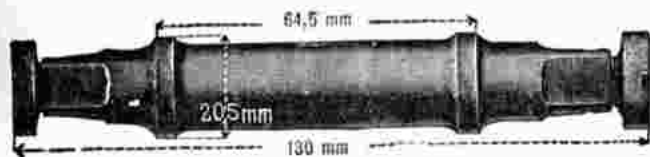

Nr. 17487 Für **Triumph**

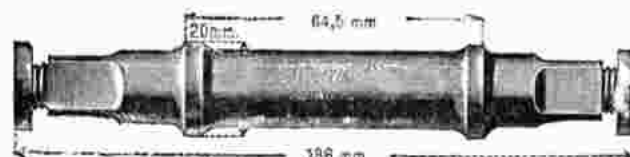

Nr. 17488 Für **Triumph**



Nr. 17489 Für **Triumph** 128 mm lang

17490 " " 135 " "

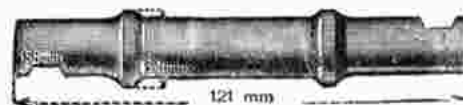

Nr. 17491 Für **Triumph** 115 mm lang, 51 mm Konenabstand

17492 " " 121 " " 57 " "

17493 " " 133 " " 57 " "

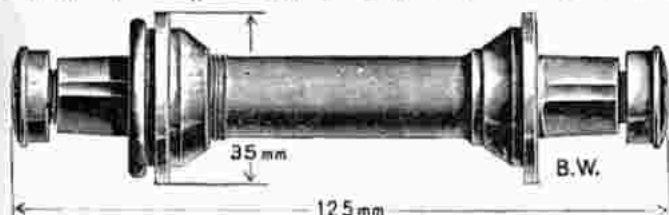

Nr. 17498 Für **Union** 125 mm lang

17499 " " 135 " "

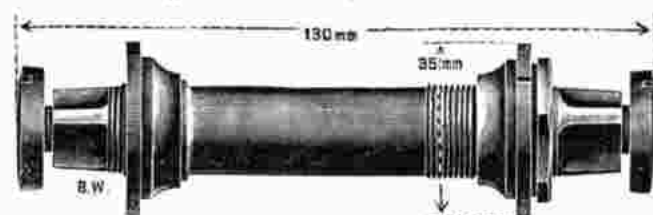

Nr. 17500 Für **Union**

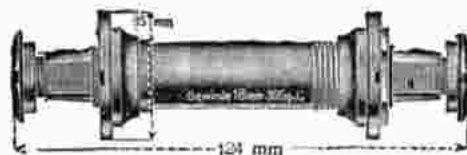

Nr. 17503 Für **Urania** 124 mm lang

17504 " " 132 " "

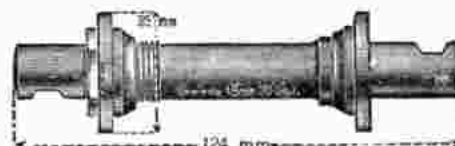

Nr. 17505 Für **Urania** 124 mm lang

17506 " " 130 " "



Nr. 17507 Für **Urania**, 130 mm lang, 50 mm Konenabstand



Nr. 17510 Für **Viktoria** 113 mm lang, 45 mm Konenabstand

17511 " " 123 " " 45 " "



Nr. 17512 Für **Viktoria**



Nr. 17513 Für **Viktoria** 149 mm lang

17514 " " 145 " "

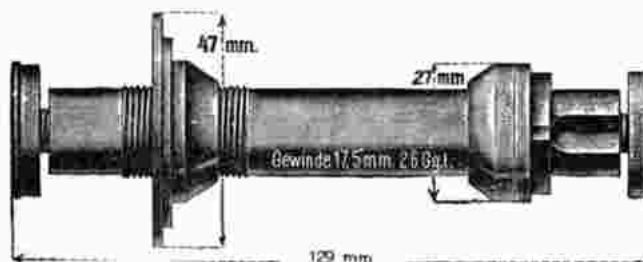

Nr. 17515 Für **Viktoria** 129 mm lang

17516 " " 129 " "

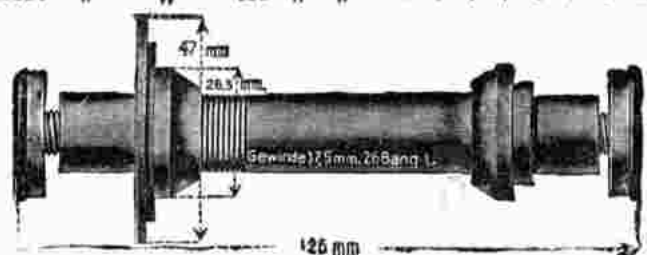

Nr. 17517 Für **Viktoria** 125 mm lang

17518 " " 135 " "



Nr. 17519 Für **Viktoria** 138 mm lang
 .. 17520 145



Nr. 17521 Für **Viktoria**



Nr. 17522 Für **Viktoria**



Nr. 17523 Für **Viktoria** 132 mm lang.
 .. 17524 137



Nr. 17525 Für **Viktoria** 133 mm lang
 .. 17526 144



Nr. 17527 Für **Viktoria** 127.5 mm lang
 .. 17528 135

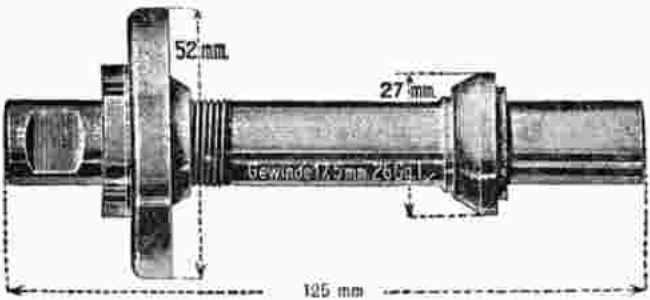

Nr. 17529 **Viktoria**

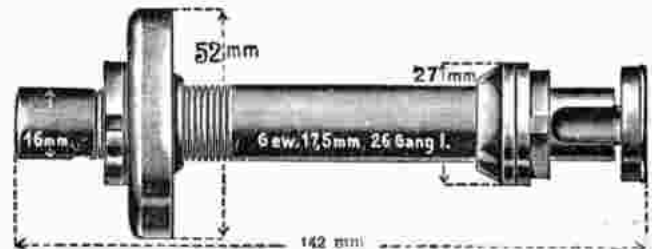

Nr. 17530 **Viktoria**



Nr. 17531 Für **Viktoria**

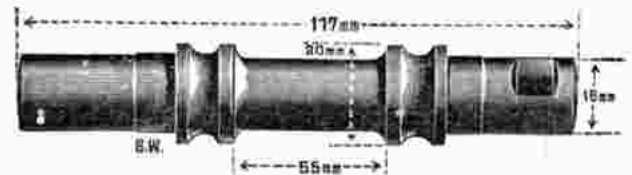

Nr. 17532 Für **Viktoria**

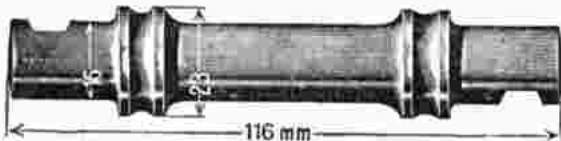

Nr. 17542 Für **Waffen**

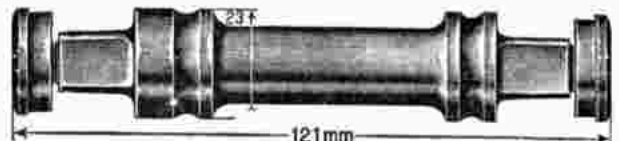

Nr. 17543 Für **Waffen**



Nr. 17544 Für **Waffen**

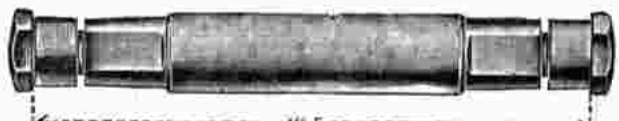

Nr. 17545 Für **Waffen**

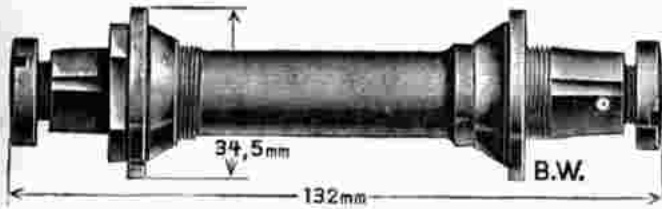

Nr. 17550 Für **Wagner und Englert**

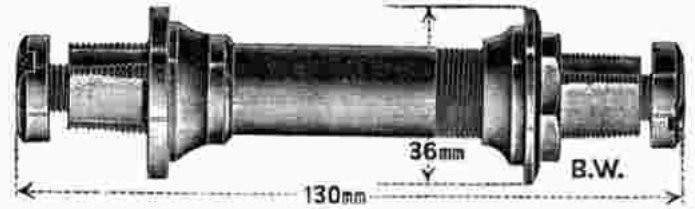

Nr. 17552 Für **Walther** 130 mm lang

„ 17553 „ „ 135 „ „

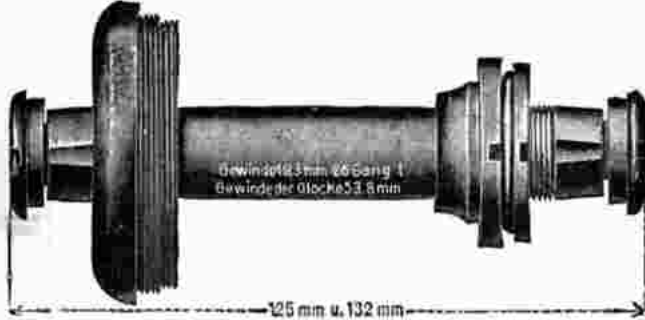

Nr. 17555 Für **Wanderer** 125 mm lang

17556 „ „ 132 „ „

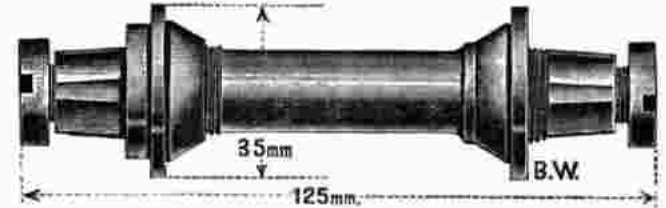

Nr. 17558 Für **Wehnhörner und Flicker**

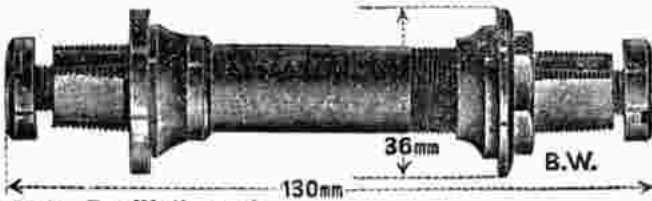

Nr. 17562 Für **Wehrauch**

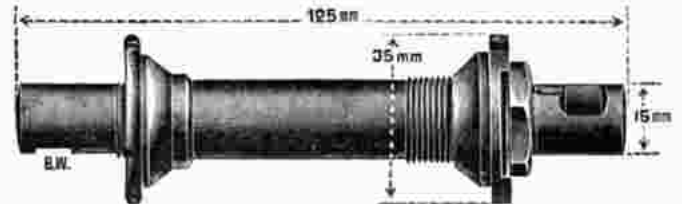

Nr. 17564 Für **Weil**



Nr. 17565 Für **Weil**



Nr. 17566 Für **Weil** 122 mm lang

„ 17567 „ „ 132 „ „

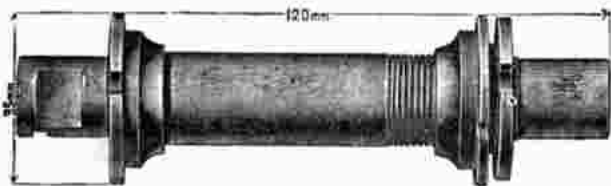

Nr. 17568 Für **Weil**



Nr. 17569 Für **Weil**

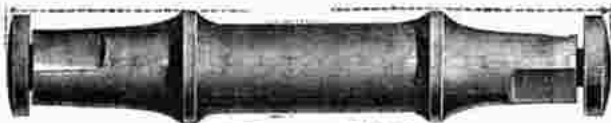

Nr. 17570 Für **Weil** 123 mm lang, 53 mm Konenabstand

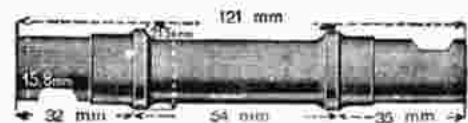

Nr. 17571 Für **Weil** 120 mm lang, 53 mm Konenabstand



Nr. 17575 Für **Wißner**



Nr. 17576 Für **Wißner**



Nr. 17580 Für **Weltrad**



Nr. 17581 Für **Weltrad**



Nr. 17582 Für **Weltrad**



Nr. 17583 Für **Weltrad**

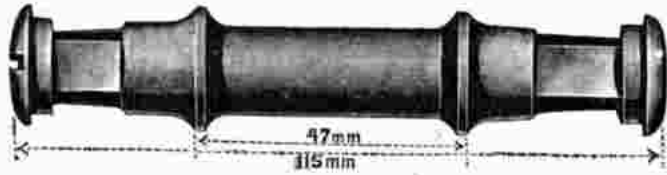

Nr. 17584 Für **Weltrad**



Nr. 17585 Für **Weltrad**, 118 mm lang, 48 mm Konenabstand

Nr. 17586 " " 123 " " 48 " " "



Nr. 17595 Für **Wittler**

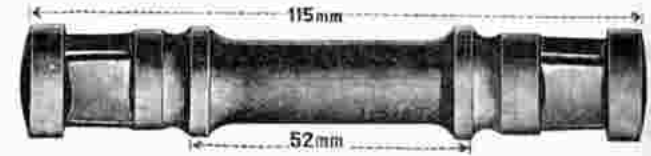

Nr. 17596 Für **Wittler**, 115 mm lang, 43 mm Konenabstand

Nr. 17597 " " 121 " " 53 " " "

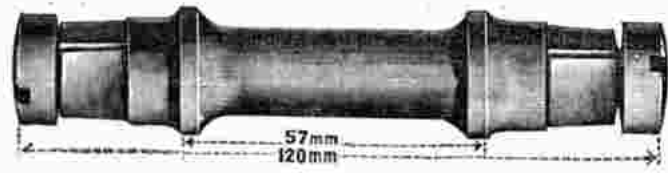

Nr. 17598 Für **Wittler**, 120 mm lang, 59 mm Konenabstand

Nr. 17599 " " 126,5 " " 59 " " "

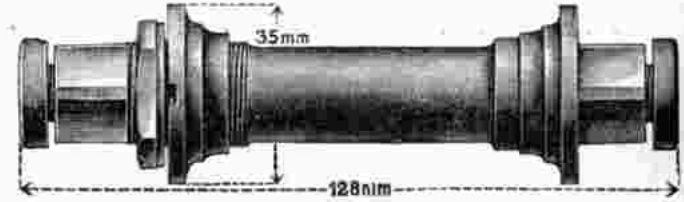

Nr. 17600 Für **Wittler**, 120 mm lang

Nr. 17601 " " 128 " " "

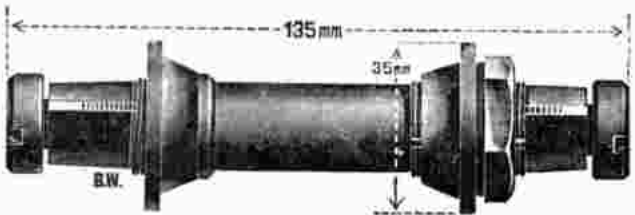

Nr. 17602 Für **Wittler**

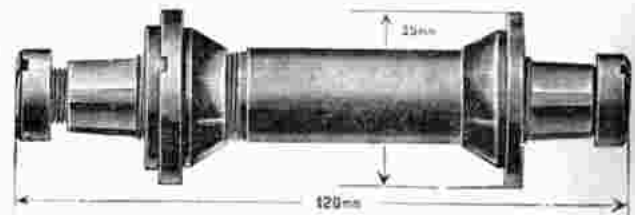

Nr. 17605 Für **Wittekind**

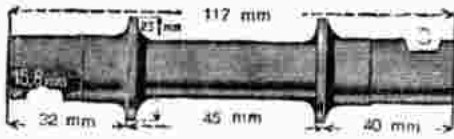

Nr. 17625 Für W. K. C. 103 mm lang, 35 mm Koneabstand
 „ 17626 „ „ 108 „ „ 35 „ „
 „ 17627 „ „ 117 „ „ 45 „ „

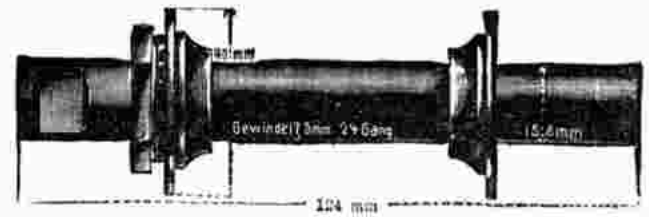

Nr. 17628 Für W. K. C.



Nr. 17629 Für W. K. C.



Nr. 17630 Für W. K. C.



Nr. 17631 Für W. K. C., mit 2 schrägen Flächen, 120 mm lang
 „ 17632 „ „ 2 „ „ 125 „ „
 „ 17633 „ „ 2 „ „ 130 „ „

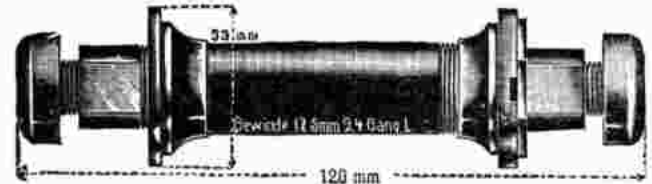

Nr. 17634 Für W. K. C., mit vierkantigen Enden, 120 mm lang
 „ 17635 „ „ „ 130 „ „



Nr. 17636 Für W. K. C., mit 2 schrägen Flächen



Nr. 17637 Für W. K. C.



Nr. 17638 Für W. K. C.

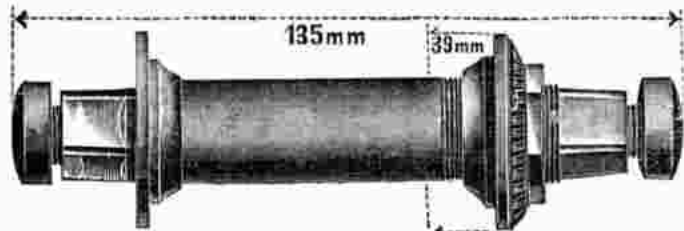

Nr. 17639 Für W. K. C., 136 mm lang



Nr. 17640 Für W. K. C.



Nr. 17641 Für W. K. C.



Nr. 17642 Für W. K. C., 127 mm lang
 „ 17643 „ „ 132 „ „



Hinterrad-Achsen



Nr. 17700 Für **Adler**

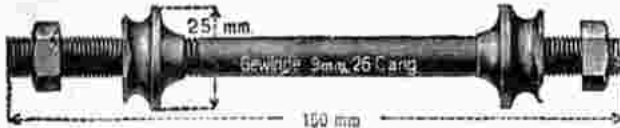

Nr. 17703 Für **Allright**



Nr. 17706 Für **Badenia**



Nr. 17710 Für **Brennabor**, 140 lang, 16 mm Konen \emptyset



Nr. 17715 Für **B. S. A.**, 154 mm lang.



Nr. 17719 Für **Concordia**



Nr. 17722 Für **Corona**



Nr. 17723 Für **Corona**

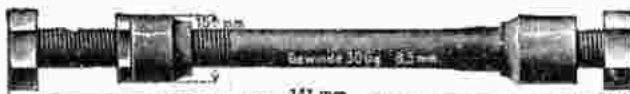

Nr. 17730 Für **Dürkopp**



Nr. 17732 Für **Dürkopp**

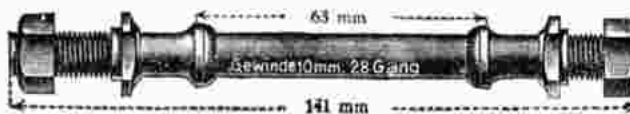

Nr. 17735 Für **Dürkopp**



Nr. 17701 Für **Adler**



Nr. 17705 Für **Badenia**, 140 mm lang, 25 mm Konendurchmesser



Nr. 17708 Für **Brennabor**, 150 mm lang, 77 mm Konenabstand

Nr. 17709 Für **Brennabor**, 157 mm lang, 88 mm Konenabstand



Nr. 17714 Für **B. S. A.**



Nr. 17717 Für **Claes-Pfeil**



Nr. 17720 Für **Concordia**



Nr. 17725 Für **Diamant**

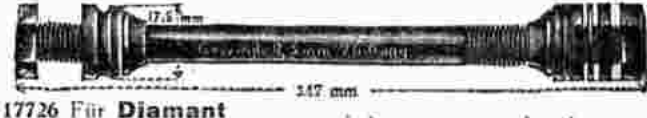

Nr. 17726 Für **Diamant**



Nr. 17731 Für **Dürkopp**

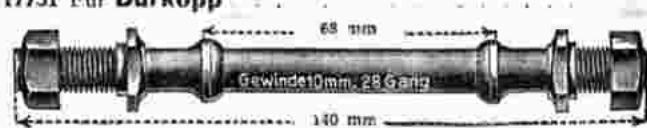

Nr. 17733 Für **Dürkopp**, 140 mm lang, 68 mm Konenabstand

Nr. 17734 Für **Dürkopp**, 158 mm lang, 81 mm Konenabstand



Nr. 17737 Für **Expres Humber**

F. & S. Achsen siehe Seite 234



Nr. 17740 Für **Göricke**



Nr. 17742 Für **Gritzner**

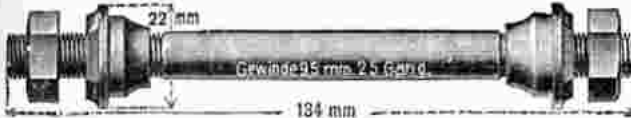

Nr. 17744 Für **Herkules**



Nr. 17746 Für **Kayser**



Nr. 17747 Für **Kayser**



Nr. 17749 Für **Mars**



Nr. 17751 Für **N. S. U.**

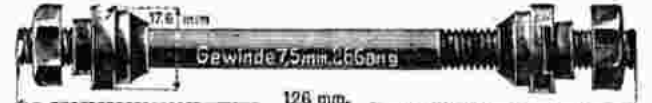

Nr. 17753 Für **Opel**



Nr. 17754 Für **Opel**



Nr. 17756 Für **Panther**



Nr. 17757 Für **Panther**



Nr. 17759 Für **Phänomen**, 147 mm lang, 70 mm Konenabstand

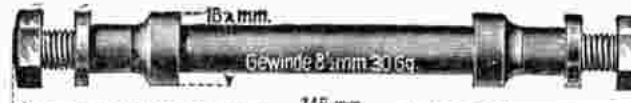

Nr. 17760 Für **Phänomen**

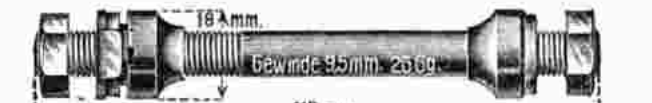

Nr. 17761 Für **Phänomen**, 115 mm lang



Nr. 17765 Für **Präzision** Rennnabe, 140 mm lang, 18,5 Konendurchmesser mit Konusgegenmüttern

Nr. 17762 " " " " 123 " "

Nr. 17763 " " " " 140 " "



Nr. 17768 Für **Premier**



Nr. 17767 Für **Premier**



Nr. 17771 Für **Presto**



Nr. 17769 Für **Premier**



Nr. 17773 Für **Puch**



Nr. 17775 Für **Rotax**, 140 mm lang, 19 mm Konendurchmesser beiderseits mit Konusgegenmüttern



Nr. 17777 Für **Simson**



Nr. 17778 Für **Simson**



Nr. 17782 Für **Schaditz**, 130 mm lang, 17 mm Konen \varnothing



Nr. 17785 Für **Stöwer**



Nr. 17786 Für **Stöwer**



Nr. 17790 Für **Triumph**



Nr. 17792 Für **Triumph**, 140 mm lang, 64 mm Konenbestand

Nr. 17793 " " 112 " " 58 " " "



Nr. 17797 Für **Wanderer**



Nr. 17801 Für **Weil**



Nr. 17803 Für **Weil**



Nr. 17806 Für **Weltrad**



Nr. 17811 Für **W. K. C.**



Nr. 17780 Für **Seidel & Naumann**



Nr. 17784 Für **Stöwer**



Nr. 17788 Für **Styria**



Nr. 17789 Für **Styria**



Nr. 17791 Für **Triumph**



Nr. 17795 Für **Viktoria**



Nr. 17799 Für **Wartburg**

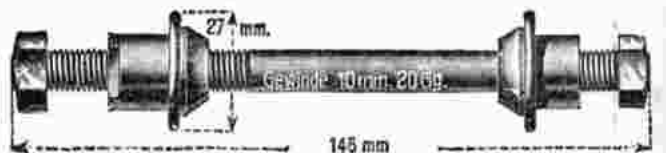

Nr. 17802 Für **Weil**



Nr. 17804 Für **Weil**



Nr. 17810 Für **W. K. C.**



Nr. 17812 Für **W. K. C.**

Vorderrad-Achsen



Nr. 17910 Für **Adler**

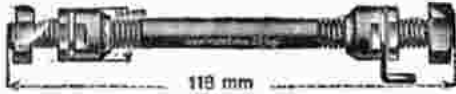

Nr. 17912 Für **Adler**



Nr. 17916 Für **Allright**



Nr. 17921 Für **Badenia**



Nr. 17924 Für **B. S. A.**

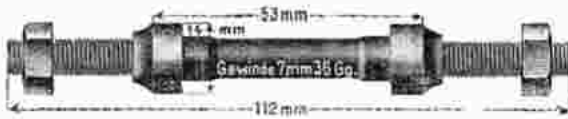

Nr. 17931 Für **Brennabor**, 112 mm lang, 53 mm Konenentfernung

Nr. 17932 Für **Brennabor**, 125 mm lang, 62 mm Konenentfernung



Nr. 17940 Für **Claes-Pfeil**



Nr. 17945 Für **Corona**



Nr. 17947 Für **Corona**



Nr. 17950 Für **Cosmos**

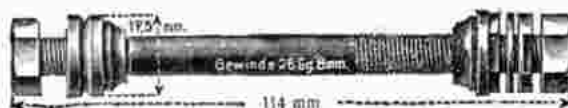

Nr. 17954 Für **Diamant**

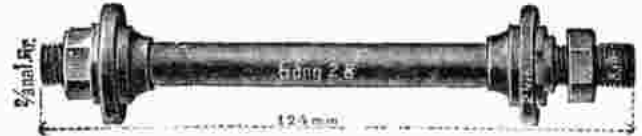

Nr. 17911 Für **Adler**



Nr. 17914 Für **Armeerad**



Nr. 17920 Für **Badenia**



Nr. 17923 Für **B. S. A.**, 124 mm lg., 20 mm Konendurchmess.



Nr. 17929 Für **Brennabor**, 133 mm lg., 72,5 mm Konenentf.

Nr. 17930 Für **Brennabor**, 125 mm lg., 65 mm Konenentf.



Nr. 17933 Für **Brennabor**



Nr. 17942 Für **Concordia**



Nr. 17946 Für **Corona**



Nr. 17948 Für **Corona**



Nr. 17951 Für **Cosmos**



Nr. 17955 Für **Diamant**



Nr. 17960 Für **Dürkopp**



Nr. 17961 Für **Dürkopp**



Nr. 17962 Für **Dürkopp**



Nr. 17963 Für **Dürkopp**

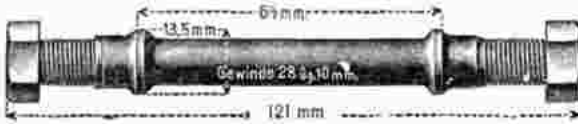

Nr. 17964 Für **Dürkopp**



Nr. 17965 Für **Dürkopp**



Nr. 17966 Für **Dürkopp** 117 mm lang. 56 mm Konenabstand ..



Nr. 17971 Für **Expreß Humber**, 127 mm lang. 58 mm Konenabstand ..

Nr. 17967 126 60

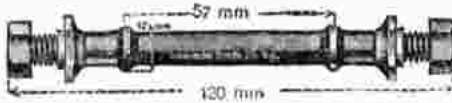

Nr. 17973 Für **F. & S.**



Nr. 17975 Für **Göricke**

Weitere F.&S. Achsen siehe Seite 234



Nr. 17977 Für **Gottschalk**



Nr. 17979 Für **Gritzner**



Nr. 17981 Für **Herkules**



Nr. 17983 Für **Kayser**



Nr. 17984 Für **Kayser**



Nr. 17986 Für **Leutner**



Nr. 17988 Für **Mars**



Nr. 17990 Für **National**



Nr. 17992 Für **N. S. U.**

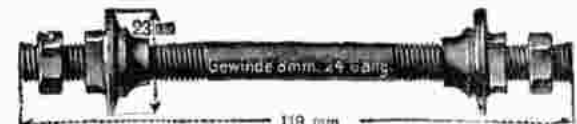

Nr. 17994 Für **New Departure (Endee)**



Nr. 17996 Für **Opel**



Nr. 17997 Für **Opel**, 125 mm lang mit Konusgegenmutter ..



Nr. 17998 Für Opel



Nr. 17999 Für Opel

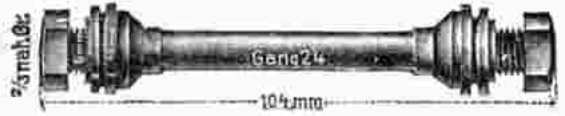

Nr. 18005 Für Panther



Nr. 18006 Für Panther



Nr. 18008 Für Phänomen



Nr. 18009 Für Phänomen

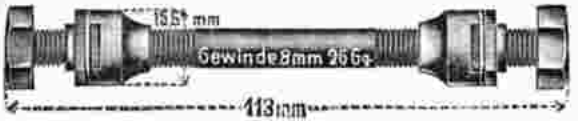

Nr. 18011 Für Präzision



Nr. 18014 Für Premier



Nr. 18015 Für Premier



Nr. 18016 Für Premier



Nr. 18017 Für Premier

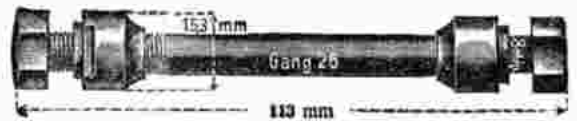

Nr. 18020 Für Puch



Nr. 18025 Für Presto



Nr. 18030 Für Rotax



Nr. 18032 Für Seidel & Naumann



Nr. 18033 Für Seidel & Naumann



Nr. 18034 Für Seidel & Naumann

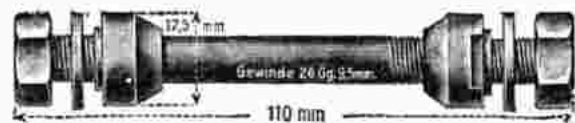

Nr. 18036 Für Simson



Nr. 18037 Für Simson

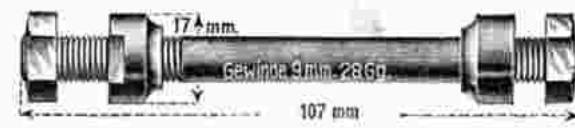

Nr. 18040 Für Schladitz



Nr. 18045 Für **Stöwer**



Nr. 18046 Für **Stöwer**



Nr. 18047 Für **Stöwer**, 110 mm lg., 16 mm Konendurchmesser



Nr. 18050 Für **Styria**



Nr. 18051 Für **Styria**



Nr. 18052 Für **Styria**



Nr. 18054 Für **Triumph**



Nr. 18055 Für **Triumph**

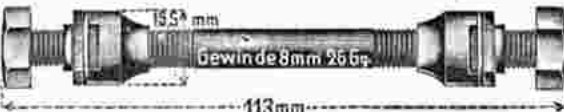

Nr. 18056 Für **Triumph**



Nr. 18058 Für **Viktoria**



Nr. 18060 Für **Wanderer**



Nr. 18062 Für **Wen**

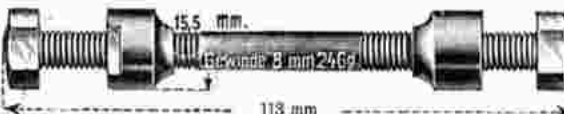

Nr. 18064 Für **Woltrad**



Nr. 18066 Für **Woltrad**



Nr. 18068 Für **W. K. C.**



Nr. 18069 Für **W. K. C.**

Kononenverlängerungen



Gew. 8,5 mm, 26 Gg.
Nr. 18080
Für **Dürkopp**



Gewinde 8 mm 26 Gg.
Nr. 18081
Für **F. & S.**



Gewinde 9,5 mm 26 Gg.
Nr. 18082
Für **F. & S.**



Gewinde 8 mm 24 Gg.
Nr. 18083
Für **Kayser**



Gewinde 9,5 mm 20 Gg.
Nr. 18084
Für **Kayser**



Gewinde 8 mm 30 Gg.
Nr. 18085
Für **Triumph**



Loch 9,25 mm
Nr. 18086
Für **Seidel & Naumann**



Für **Brennabor**
Nr. 18087 für Hinterrad
Nr. 18088 für Vorderrad



Nr. 18089
Für **Corona**
Vorderrad



Nr. 18090
Für **Phänomen**



Nr. 18091
Für **Phänomen**

Tretlager-Hülsen

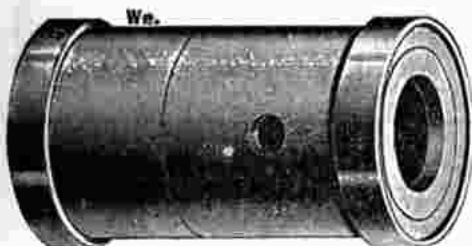

Nr. 18110 Für **Claes-Pfeil**
42 mm Durchmesser, 83 mm lang

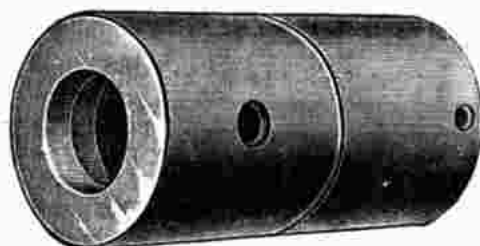

Nr. 18111 Für **Claes-Pfeil**
45 mm Durchmesser, 81 mm lang

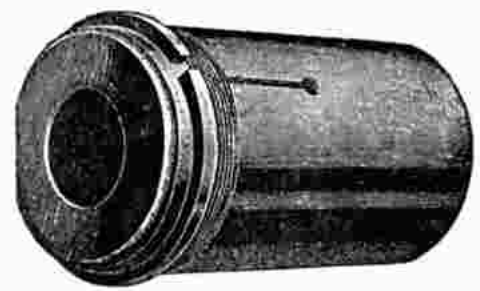

Für **Corona**
Nr. 18112 46 mm Durchmesser, 63 mm lang
Nr. 18113 46 " " 70 " "

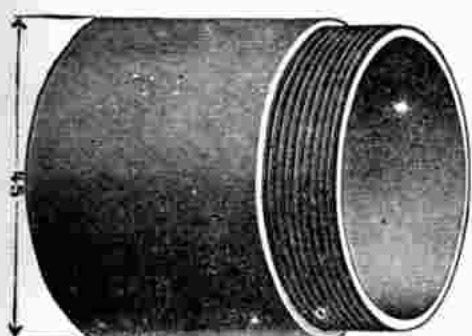

Nr. 18114 Für **Corona**
45 mm Durchmesser



Nr. 18115 Für **Corona**
45 mm Durchmesser

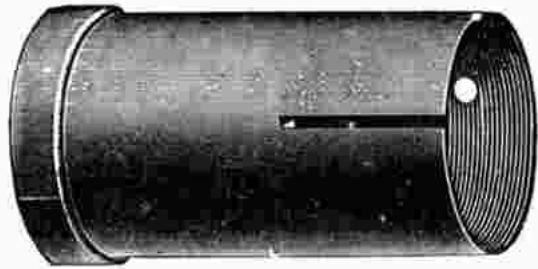

Nr. 18116 Für **Dürkopp**
41 mm Durchmesser

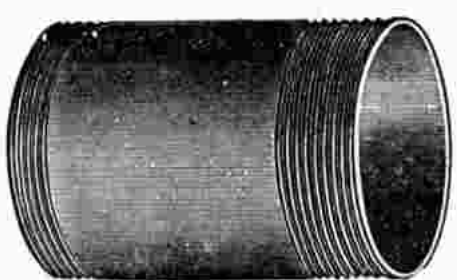

Nr. 18117
Für **Deutsche Werke**, 31 mm Durchmesser.
paßt auch für Radiallager, Fabrikat Reich, Heming, Schürhoff usw.

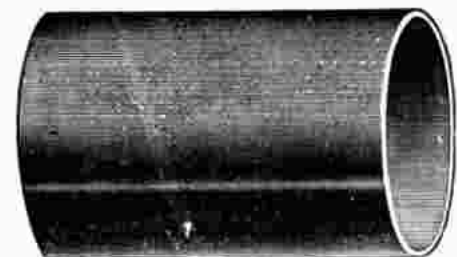

Nr. 18118 **Einsteckhülse für Diamant**
50 mm lang, 34 mm Durchmesser
Nr. 18119 Verschraubung dazu, rechts Gewinde
Nr. 18120 " " links

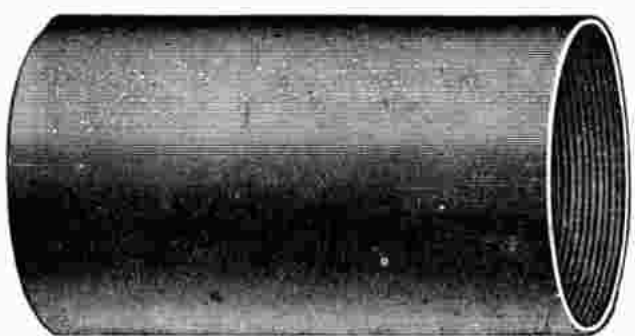

Nr. 18121 Für **Exprefl**
45 mm Durchmesser

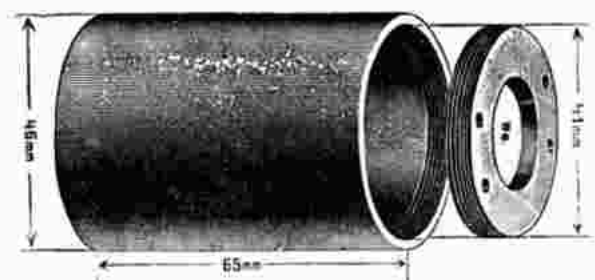

Einsteckhülsen für F. & S.
Nr. 18122 70 mm lang, 44 mm Durchmesser
Nr. 18123 Verschraubung r. oder l. dazu
Nr. 18124 70 mm lang, 43 mm Durchmesser
Nr. 18125 Verschraubung r. oder l. dazu
Nr. 18126 70 mm lang, 41 mm Durchmesser
Nr. 18127 Verschraubung r. oder l. dazu
Nr. 18128 70 mm lang, 38 mm Durchmesser
Nr. 18129 Verschraubung r. oder l. dazu

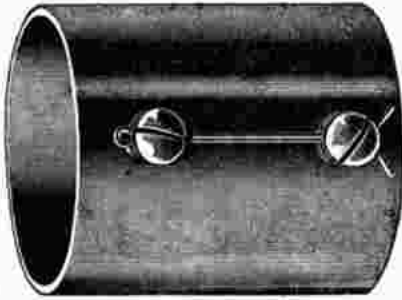

Nr. 18140 Für Mercedes
Konzentrisches Lager A

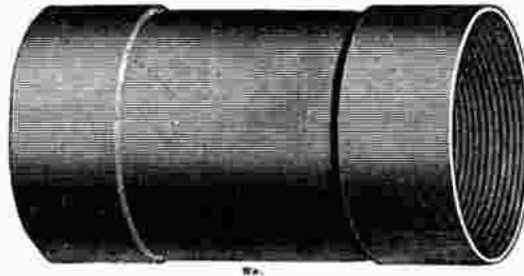

Nr. 18141 Für N. S. U.
37 mm Durchmesser, 65 mm lang A

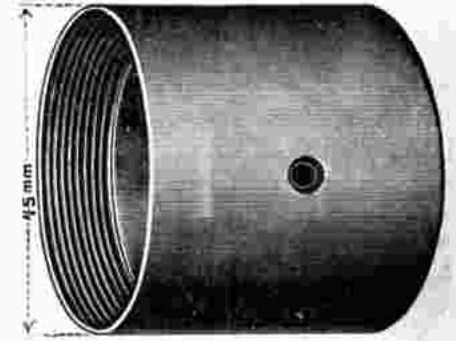

Nr. 18142 Für Opel
44 1/8 mm Durchmesser, 45 u. 53 mm lang A

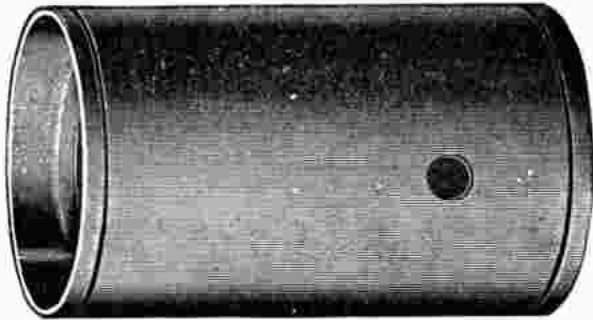

Nr. 18143 Für Opel
45 mm Durchmesser, 73 mm lang, mit Einschlagschalen A

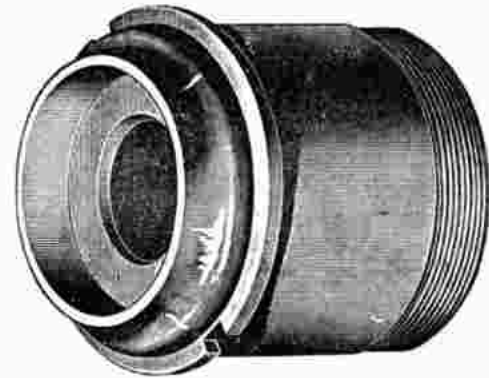

Nr. 18144 Für Opel
44 1/8 mm Durchmesser, 50 mm lang A

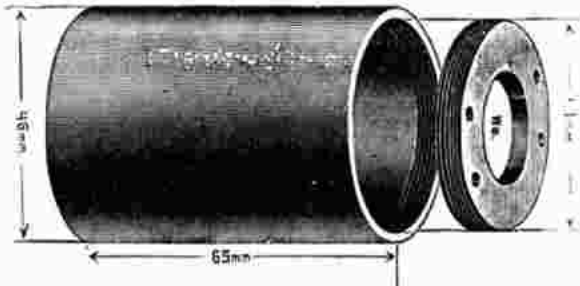

Nr. 18145 Für Stöwer, konzentrisches Lager A
Nr. 18146 Verschraubung, rechts Gewinde A
Nr. 18147 Verschraubung, links Gewinde A

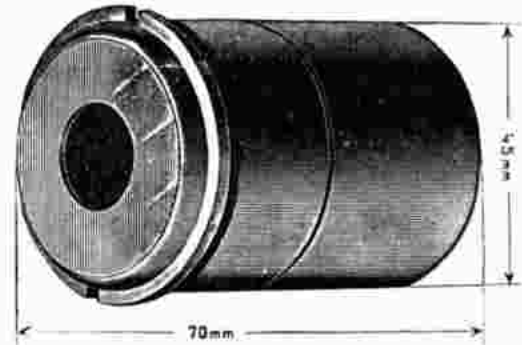

Nr. 18148 Für Stöwer A
Nr. 18149 Einzelne rechte Hülse A
Nr. 18150 Einzelne linke Hülse A

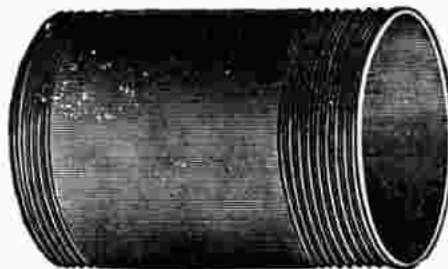

Für Wittler
Nr. 18151 31 mm Durchmesser A
Nr. 18152 35 mm Durchmesser A

Tretlagerschalen

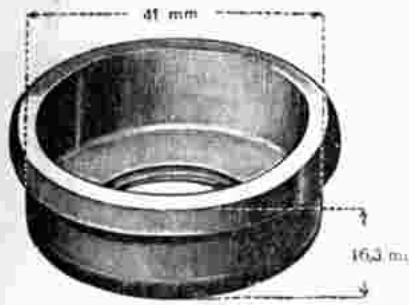

Loch 23 mm
Nr. 18200 Für Achilles \mathcal{A}

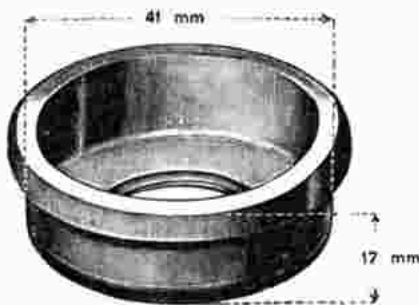

Loch 23 mm
Nr. 18201 Für Achilles \mathcal{A}



Sch. Durchm. 38 mm.
Sch. Lg. 16 mm. Loch 19.7 mm.
Nr. 18203 Für Adler \mathcal{A}

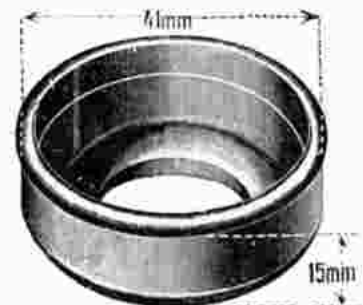

Loch 21.3 mm
Nr. 18204 Für Adler \mathcal{A}

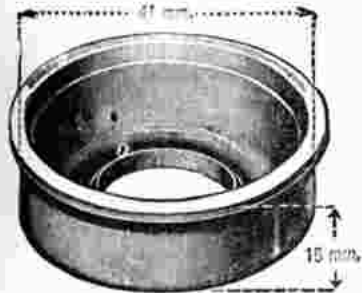

Loch 19 mm
Nr. 18205 Für Adler \mathcal{A}



Loch 25 mm.
Nr. 18206 Für Adler \mathcal{A}



Loch 23.5 mm
Nr. 18207 Für Adler \mathcal{A}



Sch. Durchm. 38.2 mm.
Sch. Lg. 13 mm. Loch 16.5 mm.
Nr. 18208 Für Adler \mathcal{A}



Loch 22 mm
Nr. 18209 Für Adler \mathcal{A}

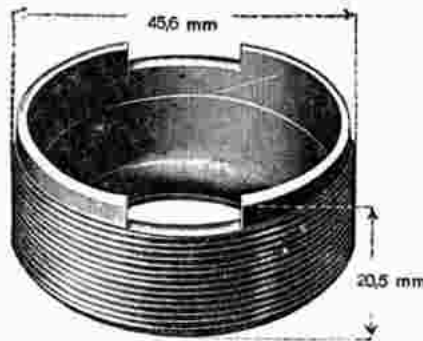

Loch 23 mm Gewinde 24 Gg.
Nr. 18210 Für Adler \mathcal{A}

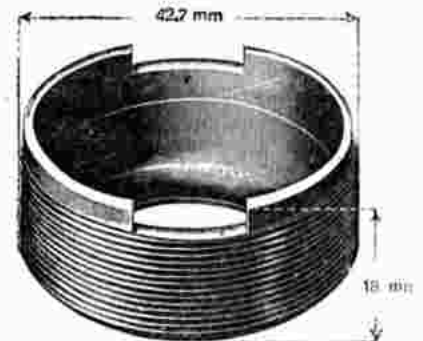

Loch 25 mm Gewinde 24 Gg.
Nr. 18211 Für Adler \mathcal{A}



Sch. Durchm. 45.6 mm.
Sch. Lg. 20 mm. Loch 22 mm
Nr. 18212 Für Adler \mathcal{A}

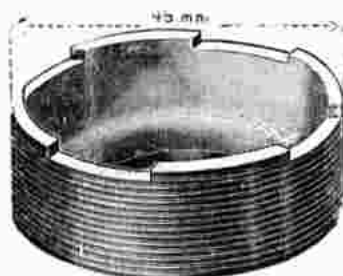

Nr. 18213 Für Adler \mathcal{A}

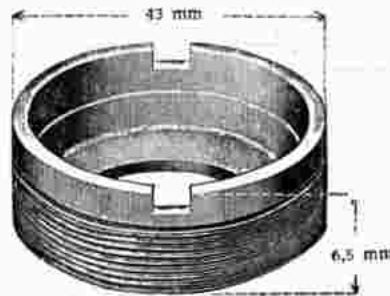

Nr. 18214 Für Adler \mathcal{A}

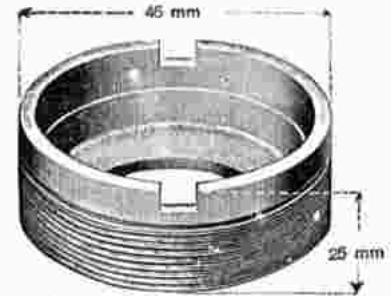

Nr. 18215 Für Adler \mathcal{A}

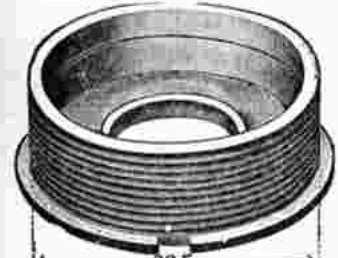

Nr. 18216 Für Adler, 39.5 \varnothing \mathcal{A}
Nr. 18217 Für Adler, 37 \varnothing \mathcal{A}

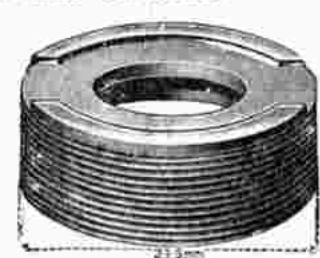

Nr. 18218 Für Adler, 39.5 \varnothing \mathcal{A}
Nr. 18219 Für Adler, 37 \varnothing \mathcal{A}

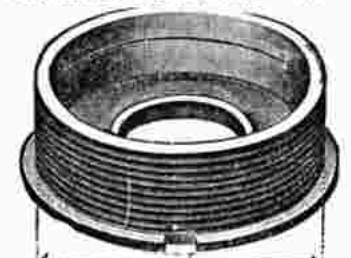

Nr. 18220 Für Adler, 36 \varnothing \mathcal{A}
Nr. 18221 Für Adler, 35 \varnothing \mathcal{A}



Nr. 18222 Für Adler, 36 \varnothing \mathcal{A}
Nr. 18223 Für Adler, 35 \varnothing \mathcal{A}



Nr. 18230 Für **Alemania**
35 mm ϕ , 24 Gg. rechts \mathcal{M}
Nr. 18231 dito, 39 mm ϕ \mathcal{M}



Loch 27 mm
Nr. 18233 für **Aurigh** \mathcal{M}

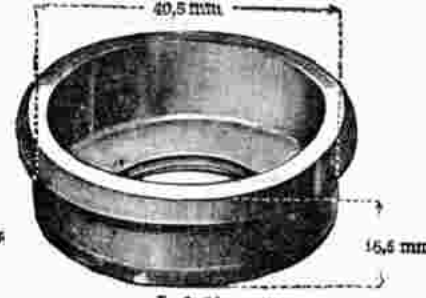

Loch 24 mm
Nr. 18234 Für **Aurigh** \mathcal{M}



Loch 17 mm, Gewinde 34,7 mm 24 Gg.
Nr. 18235 Für **Allrigh** \mathcal{M}



Loch 17 mm, Gewinde 34,7 mm 24 Gg.
Nr. 18236 Für **Allrigh** \mathcal{M}

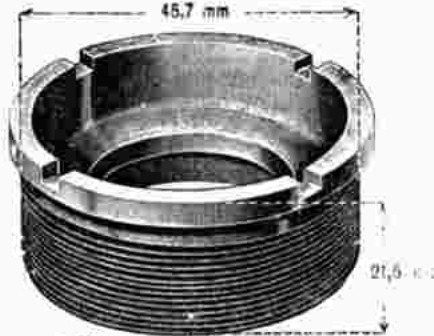

Loch 27 mm, Gewinde 45,7 mm 26 Gg.
Nr. 18237 Für **Allrigh** \mathcal{M}



Loch 17 mm, Gewinde 34,7 mm 24 Gg.
Nr. 18240 Für **Anker** \mathcal{M}

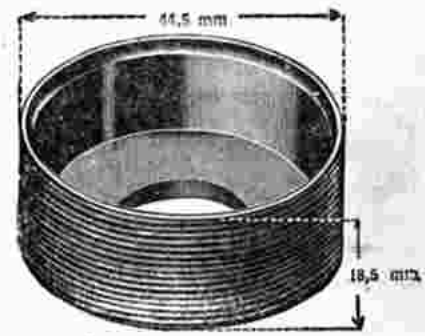

Gew. Gg. 24, Loch 18 mm
Nr. 18241 Für **Anker** \mathcal{M}

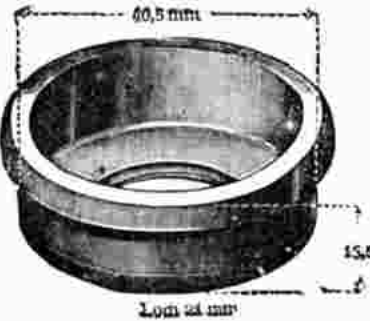

Loch 24 mm
Nr. 18242 Für **Anker** \mathcal{M}



Nr. 18245 Für **Armeerad**
44 mm Durchm., 17 mm hoch \mathcal{M}



Nr. 18247 Für **Aste**
(Deutschland) 35 mm ϕ \mathcal{M}



Gew. Gg. 24 r., Loch 17,5 mm
Nr. 18248 Für **Aste** \mathcal{M}

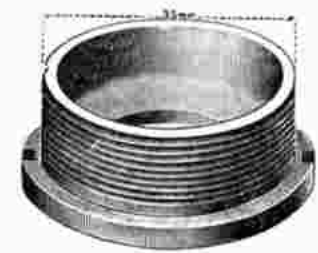

Nr. 18249 Für **Aste** \mathcal{M}



Nr. 18250 für **Aste** \mathcal{M}

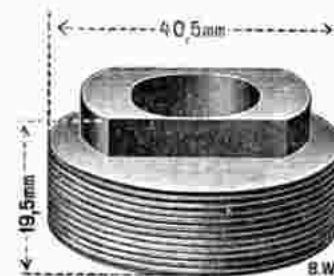

Nr. 18251 Für **Aste** \mathcal{M}

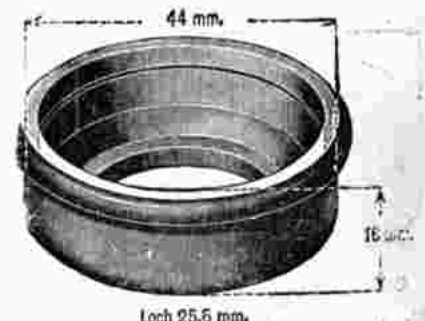

Loch 25,6 mm
Nr. 18255 Für **Badenia** \mathcal{M}

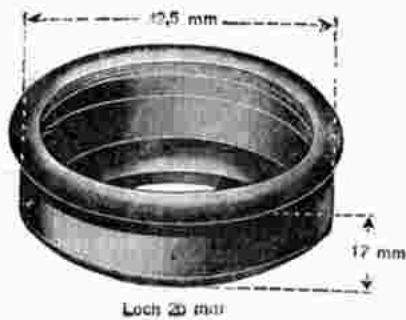

Loch 20 mm
Nr. 18256 Für **Badenia** \mathcal{M}

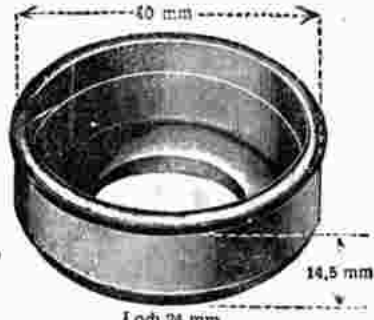

Loch 24 mm
Nr. 18257 Für **Badenia** \mathcal{M}

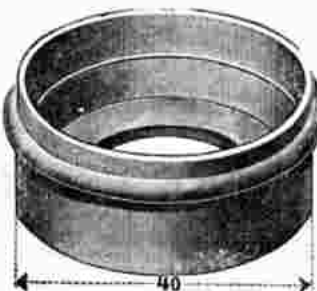

Nr. 18258 Für **Badenia** \mathcal{M}



Nr. 18259 Für **Badenia** \mathcal{M}



Loch 11,5 mm
Nr. 18255 Für **Bastert**

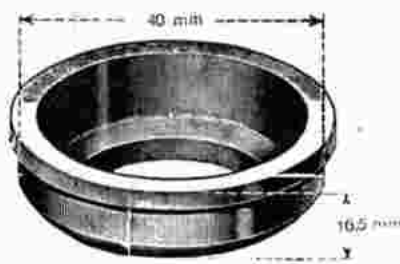

Loch 24,5 mm
Nr. 18257 Für **Bauer**

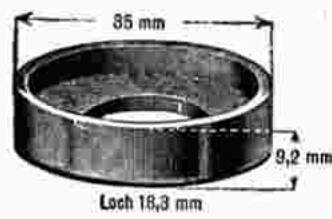

Loch 18,3 mm
Nr. 18260 Für **Beckmann**
Nr. 18261 Dieselbe, 32,5 mm Ø



Nr. 18264 Für **Bianchi**



Nr. 18265 Für **Bianchi**

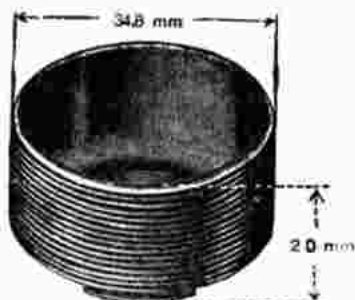

Loch 17,5 mm Gewinde 24 Gg
Nr. 18267 **Bismark**

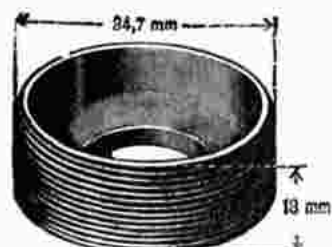

Loch 17 mm, Gewinde 84,7 mm 24 Gg
Nr. 18268 Für **Bismark**

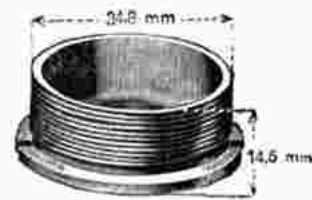

Loch 17,5 mm Gewinde 24 Gg
Nr. 18269 Für **Bismark**



Loch 21 mm
Nr. 18270 Für **Bismark**



Loch 24 mm
Nr. 18271 Für **Bismark**

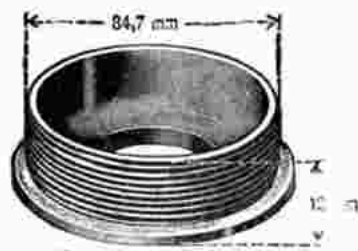

Loch 17 mm, Gewinde 84,7 mm 24 Gg
Nr. 18275 Für **B. S. A.**

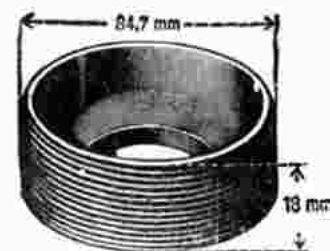

Loch 17 mm, Gewinde 84,7 mm 24 Gg
Nr. 18276 Für **B. S. A.**



Gew. Gg. 24 r., Loch 17,5 mm
Nr. 18277 Für **B. S. A.**

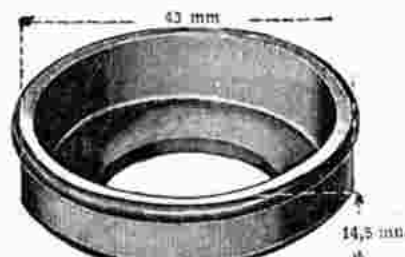

Loch 23,5 mm
Nr. 18280 Für **Brunsviga**



Loch 23,5 mm
Nr. 18281 Für **Brunsviga**



Loch 21,5 mm
Nr. 18285 Für **Budissa**

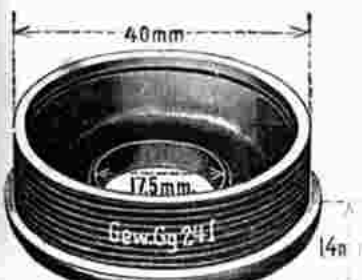

Gew. Gg. 24 I
Nr. 18287 Für **Brennabor**

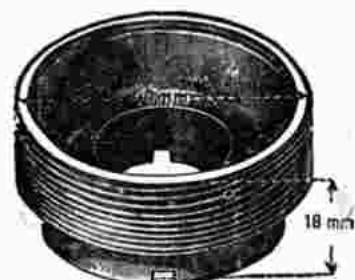

Gew. Gg. 24 I Loch 18 mm
Nr. 18288 Für **Brennabor**

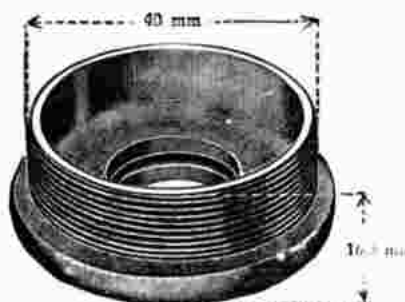

Loch 18,5 mm Gewinde 24 Gg L
Nr. 18289 Für **Brennabor**

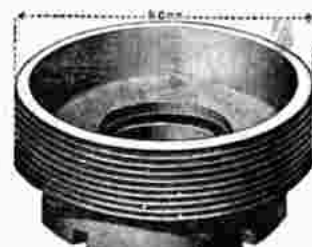

Nr. 18290 Für **Brennabor**

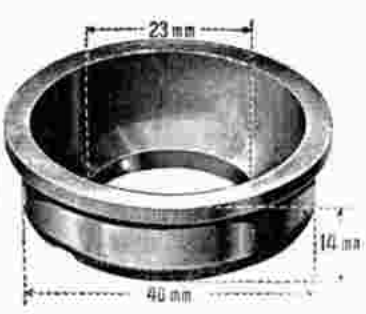

Nr. 18300 Für Carlos

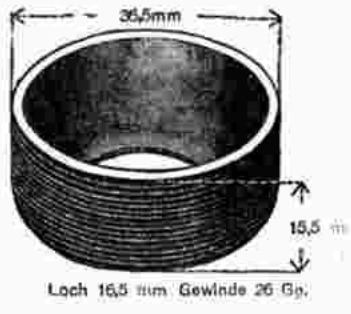

Nr. 18303 Für Chater Lea

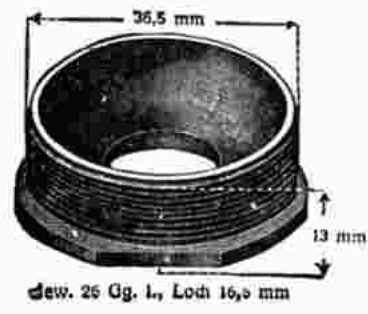

Nr. 18304 Für Chater Lea

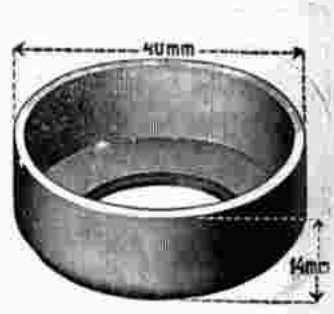

Nr. 18306 Für Cito

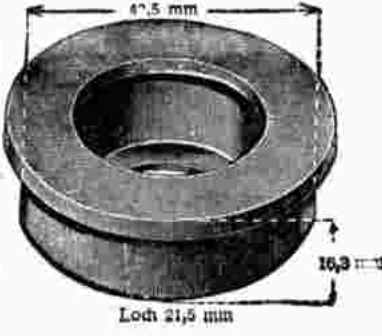

Nr. 18307 Für Cito

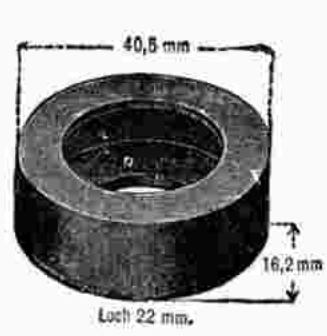

Nr. 18308 Für Cito

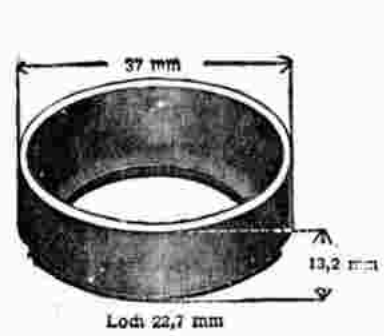

Nr. 18310 Für Claes-Pfeil

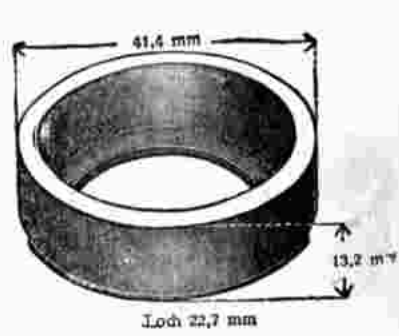

Nr. 18311 Für Claes-Pfeil



Nr. 18312 Für Claes-Pfeil

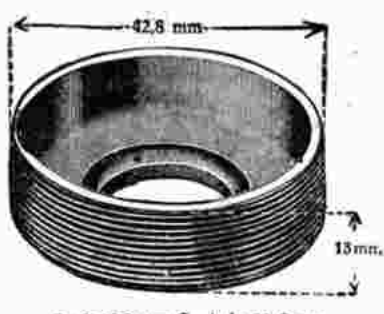

Nr. 18313 Für Claes-Pfeil

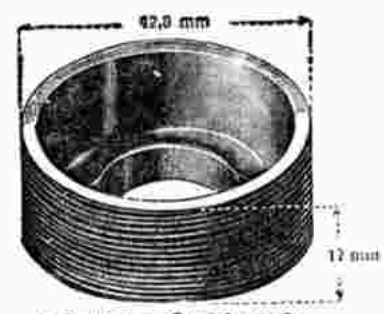

Nr. 18314 Für Claes-Pfeil

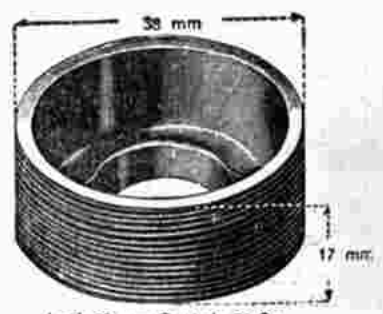

Nr. 18315 Für Claes-Pfeil



Nr. 18318 Für Concordia



Nr. 18319 Für Concordia



Nr. 18320 Für Concordia



Nr. 18321 Für Concordia

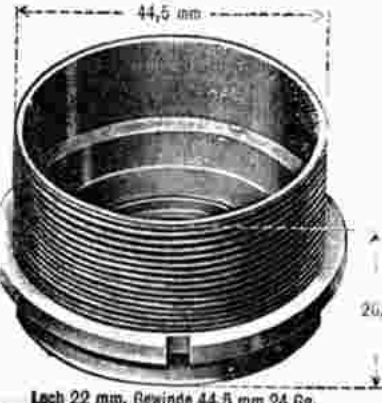

Nr. 18325 Für Corona

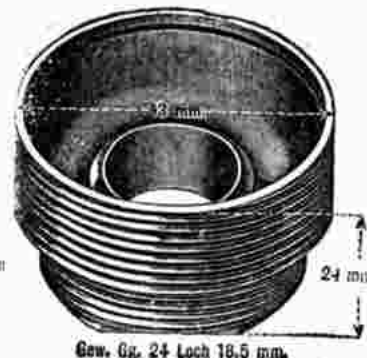

Nr. 18326 Für Corona



Nr. 18327 Für Corona



Nr. 18328 Für Corona

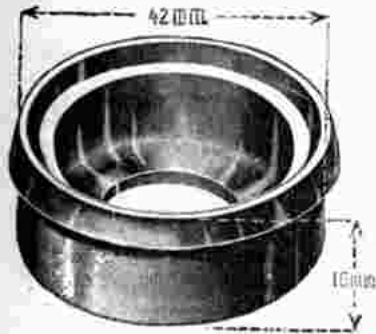

Nr. 18329 **Corona** Loch 20 mm

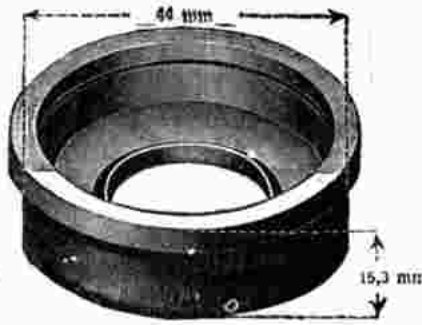

Nr. 18330 Für **Corona** Loch 22,5 mm



Nr. 18331 Für **Corona** Loch 22 mm

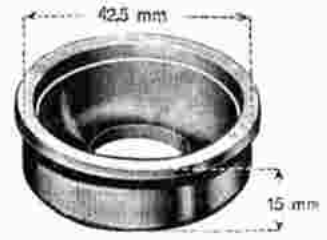

Nr. 18335 Für **Cosmos** Loch 20 mm

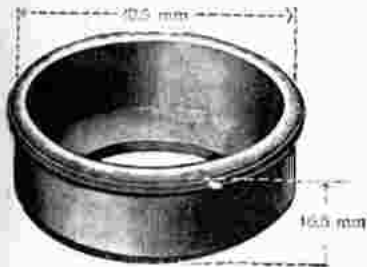

Nr. 18337 Für **Dargel** Loch 21,5 mm

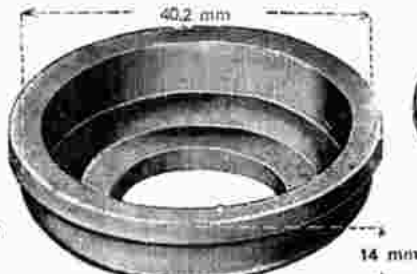

Nr. 18339 Für **Deia** Loch 24 mm

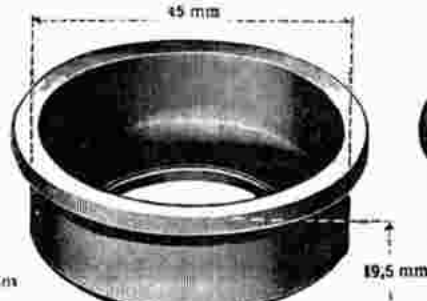

Nr. 18341 Für **Deusing** Loch 21,5 mm
44 mm \varnothing , 13 mm hoch



Nr. 18342 Für **Deusing**, 18 mm hoch
Nr. 18343 Dito, 14 mm hoch



Nr. 18345 Für **Diamant** 175 mm hoch



Nr. 18347 Für **Diamant** 15,5 mm hoch

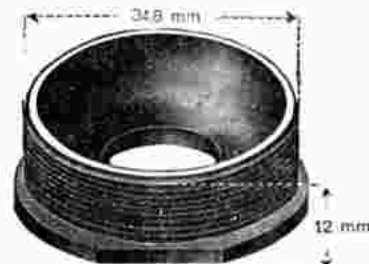

Nr. 18349 Für **Diamant** Loch 17 mm Gewinde 24 Gg. I

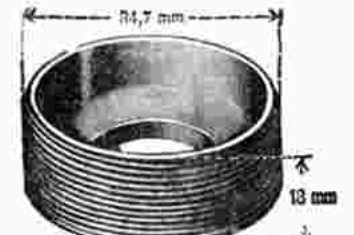

Nr. 18350 Für **Diamant** Loch 17 mm, Gewinde 34,7 mm 24 Gg.

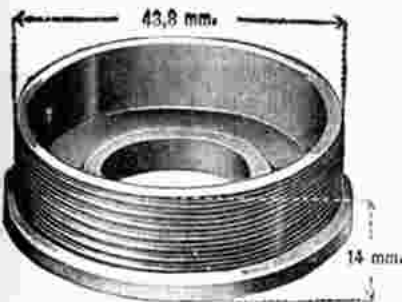

Nr. 18355 Für **Dixi u. Wartburg** Gew. Gg. 24 L. Loch 19,5 mm

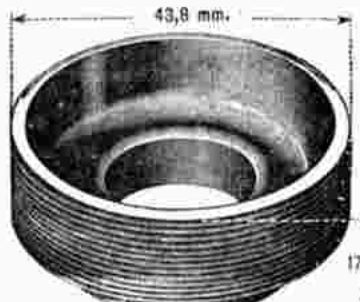

Nr. 18357 Für **Dixi u. Wartburg** Gew. Gg. 24 Loch 19,5 mm

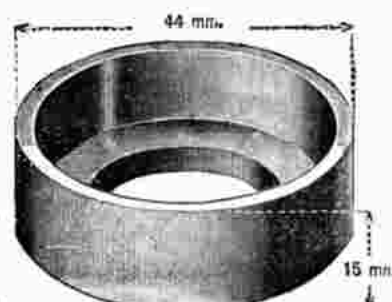

Nr. 18358 Für **Dixi u. Wartburg** Loch 26 mm

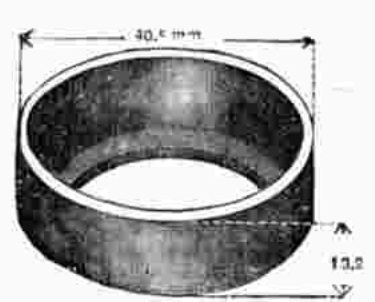

Nr. 18359 Für **Dixi u. Wartburg** Loch 25 mm

Nr. 18356 Dito, mit 28 mm Loch



Nr. 18360 Für **Dixi u. Wartburg** 38 mm \varnothing , Gew. 24 Gang rechts



Nr. 18361 Für **Dixi u. Wartburg** 45,5 mm \varnothing



Nr. 18362 Für **Dixi u. Wartburg** 45 mm \varnothing , 30 mm hoch



Nr. 18363 Für **Dixi u. Wartburg** 44 mm \varnothing , 20 mm hoch

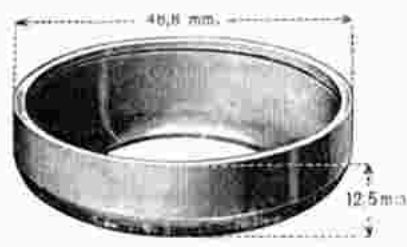

Loch 26 mm.
Nr. 18370 Für Dürkopp

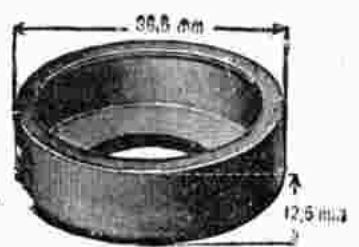

Loch 19,5 mm
Nr. 18371 Für Dürkopp

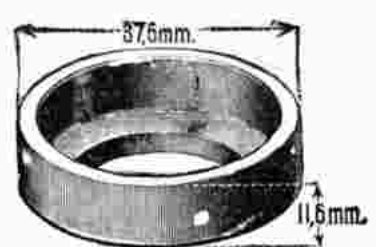

Loch 22,5 mm.
Nr. 18372 Für Dürkopp

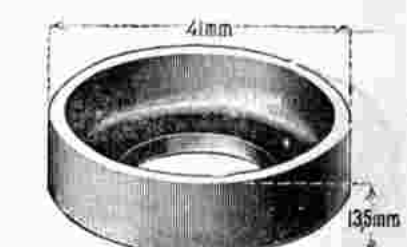

Loch 22,5 mm
Nr. 18373 Für Dürkopp



Gew. Gg. 28 Loch 25 mm.
Nr. 18374 Für Dürkopp



Gew. Gg. 28 Loch 25 mm.
Nr. 18375 Für Dürkopp



Loch 22,5 mm, Gewinde 35 mm 28 Gg. r.
Nr. 18376 Für Dürkopp

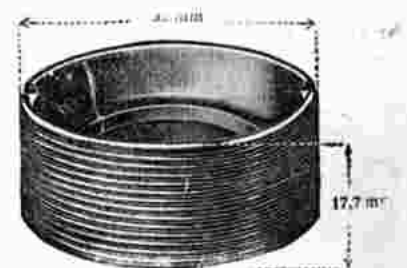

Loch 22,5 mm, Gewinde 35 mm 28 Gg. r.
Nr. 18377 Für Dürkopp

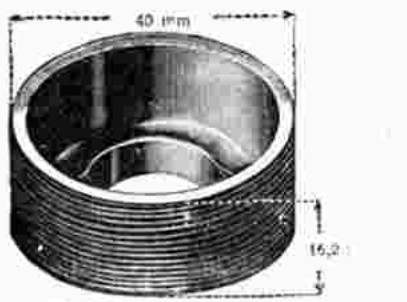

Gew. Gg. 28, Loch 18 mm
Nr. 18378 Für Dürkopp



Loch 17,8 mm, Gew. Gg. 28, 35 mm r.
Nr. 18379 Für Dürkopp

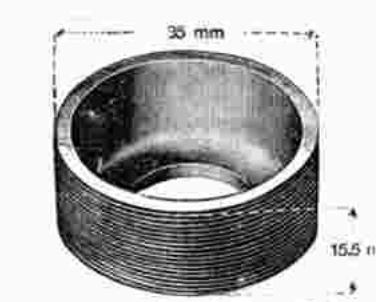

Loch 17,7 mm Gewinde 35 mm 28 Gg. r.
Nr. 18380 Für Dürkopp

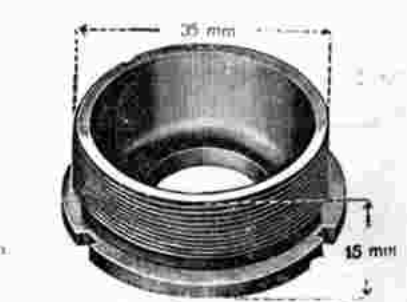

Loch 17,7 mm Gewinde 35 mm 28 Gg. r.
Nr. 18381 Für Dürkopp



Nr. 18382 Für Dürkopp
40 mm Durchm., 13 mm hoch



Nr. 18390 Für Eadie
Loch 18 mm.

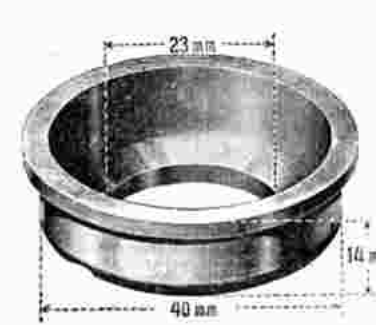

Nr. 18391 Für Elsterwerda

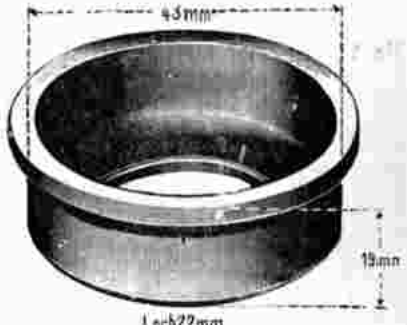

Nr. 18392 Für Elsterwerda
44 1/8 mm Durchmesser



Loch 19 mm, Gewinde 24 Gg.
Für Excelsior
Nr. 18394 36 1/2 mm Durchm.
Nr. 18395 39 mm Durchm.



Loch 19 mm Gewinde 24 Gg.
Für Excelsior
Nr. 18396 36 1/2 mm Durchm.
Nr. 18397 39 mm Durchm.

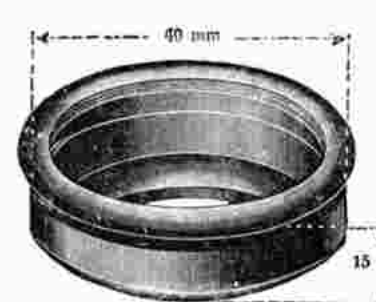

Nr. 18398 Für Excelsior

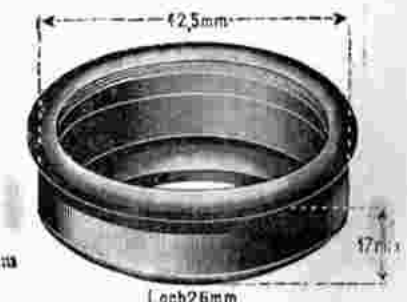

Loch 26 mm
Nr. 18399 Für Excelsior

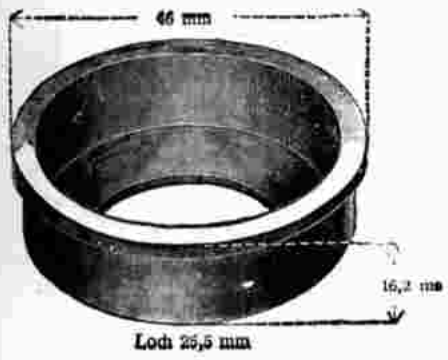

Nr. 18400 Für **Excelsior**.
Loch 25,5 mm

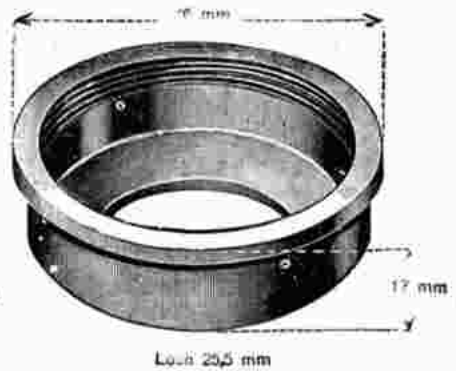

Nr. 18401 Für **Excelsior**.
Loch 25,5 mm



Nr. 18405 Für **Expreß**
43 mm Durchmesser



Nr. 18406 Für **Expreß**
43 mm Durchmesser, Gewinde
28 Gang links

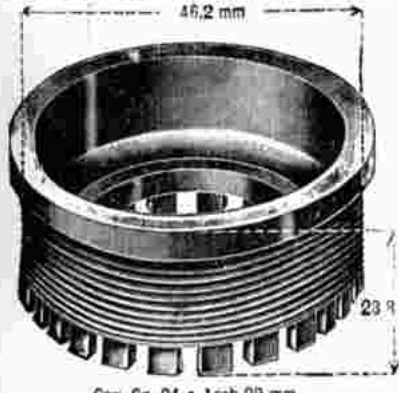

Nr. 18407 Für **Expreß**
Gew. Gg. 24 r. Loch 29 mm

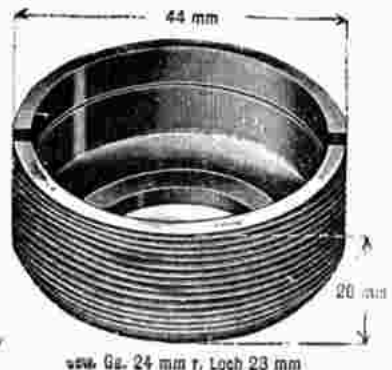

Nr. 18408 Für **Expreß**
Gew. Gg. 24 mm r. Loch 23 mm

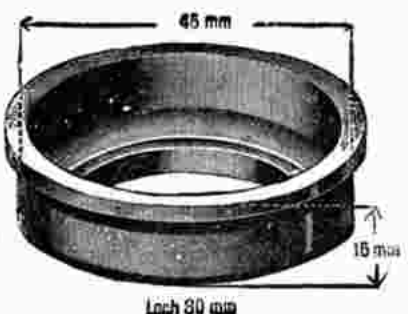

Nr. 18409 Für **Expreß**
Loch 30 mm



Nr. 18410 Für **Expreß**
Loch 18,5 mm Gewinde 28 Gg. l.

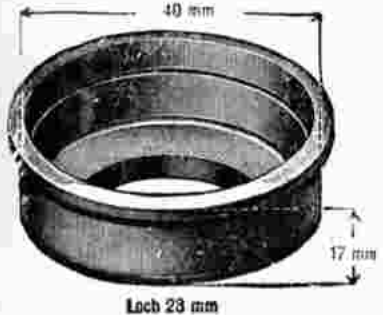

Nr. 18411 Für **Expreß**.
Loch 23 mm



Nr. 18412 Für **Expreß**.
Loch 23 mm



Nr. 18413 Für **Expreß**
40 mm Durchmesser



Nr. 18414 Für **Expreß**
Loch 18,5 mm Gewinde 28 Gg.

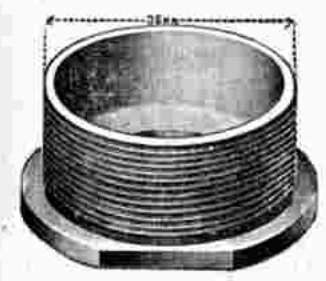

Nr. 18415 Für **Expreß**

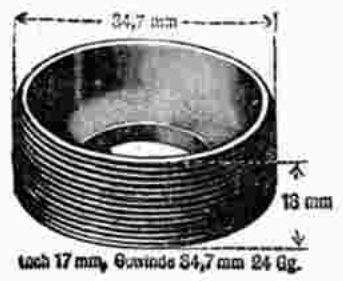

Nr. 18416 Für **Expreß**.
Loch 17 mm, Gewinde 34,7 mm 24 Gg.



Nr. 18417 Für **Expreß**.
Gewinde 24 Gg. Loch 17,2 mm



Nr. 18420 Für **Fauber**.
Gew. Gg. 24 l. Loch 24,5 mm.



Nr. 18421 Für **Fauber**.
Loch 24 mm, Gewinde 46 mm 24 Gg. l.



Nr. 18422 Für **Fauber**.
Loch 24 mm, Gewinde 46 mm 24 Gg.

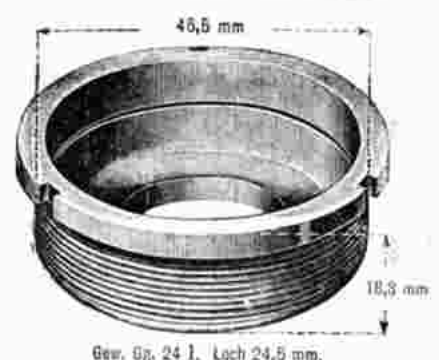

Nr. 18423 Für **Fauber**.
Gew. Gg. 24 l. Loch 24,5 mm.

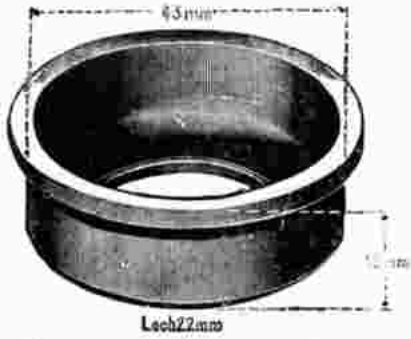

Nr. 18430 Für Finsterwalde (P. & B.)

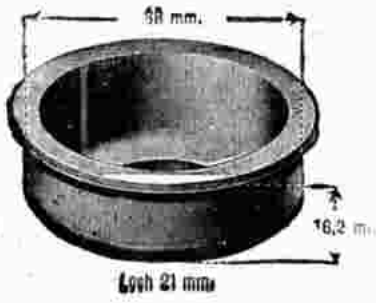

Nr. 18431 Für Finsterwalde (P. & B.)

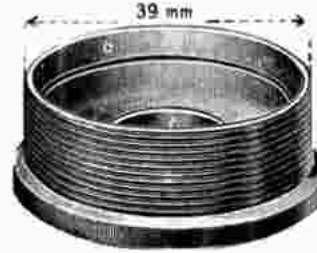

Nr. 18432 Für Finsterwalde (P. & B.)

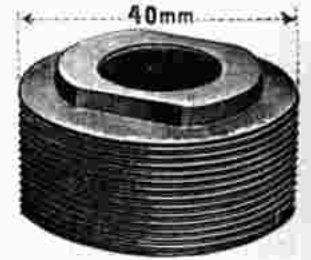

Nr. 18433 Für Finsterwalde (P. & B.)

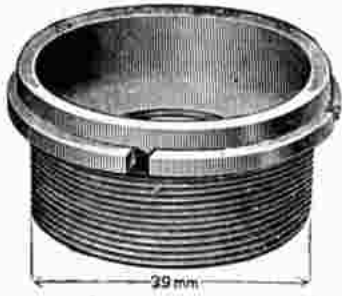

Nr. 18434 Für Finsterwalde (P. & B.)

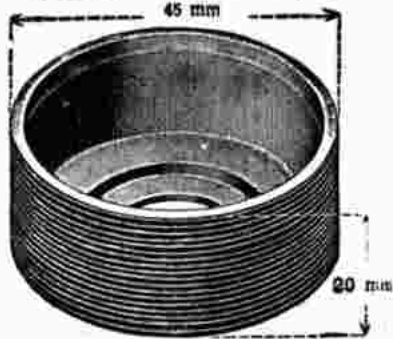

Gew. Gg. 24, Loch 18,5 mm. Nr. 18440 Für Görlicke



Gew. Gg. 24 r., Loch 16 mm. Nr. 18441 Für Görlicke

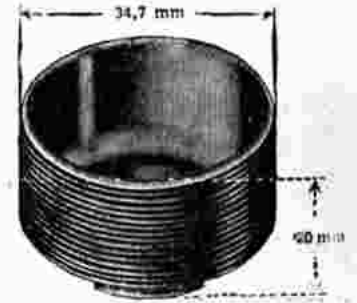

Gewinde 24 Gg. Loch 17,2 mm. Nr. 18442 Für Görlicke



Durchmesser 45 mm Länge 17,4 mm Loch 19,5 mm. Nr. 18443 Für Görlicke

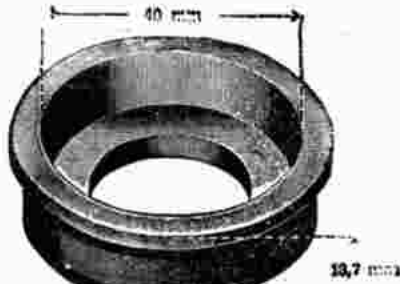

Nr. 18444 Für Görlicke



Für Gritzner Nr. 18450 42 mm Ø, 15 mm hoch



Für Gritzner Nr. 18453 39 mm Ø, 14 mm hoch



Nr. 18454 Für Gritzner



Nr. 18458 Für Haenel



Nr. 18459 Für Haenel

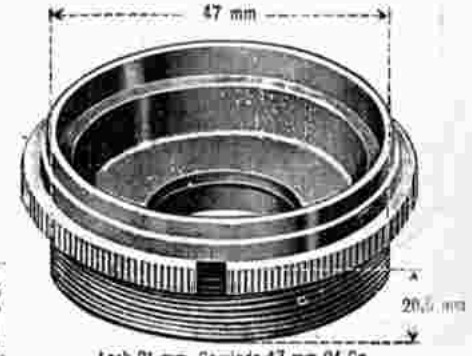

Loch 21 mm, Gewinde 47 mm 24 Gg. Nr. 18460 Für Haenel

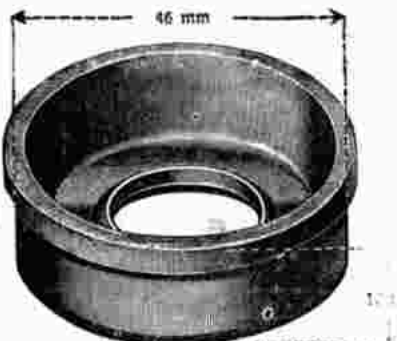

Nr. 18461 Für Haenel

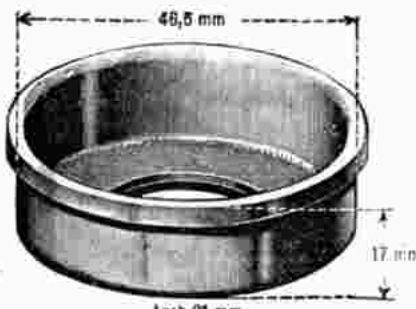

Nr. 18462 Für Haenel



Nr. 18463 Für Haenel



Nr. 18464 Für Haenel



Nr. 18468 Für **Herkona** . . . #



Nr. 18470 Für **Herkules** . . . #

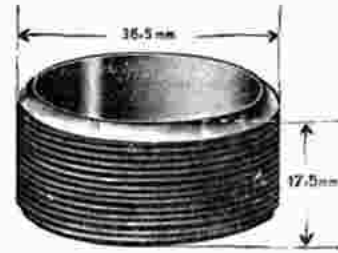

Nr. 18471 Für **Herkules** . . . #

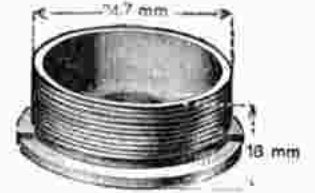

Nr. 18472 Für **Herkules** . . . #



Nr. 18473 Für **Herkules** . . . #

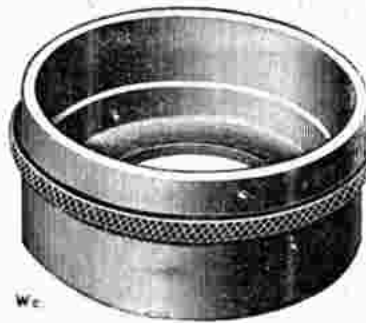

Nr. 18474 Für **Herkules**
43 mm Durchm., 22 mm hoch . . . #

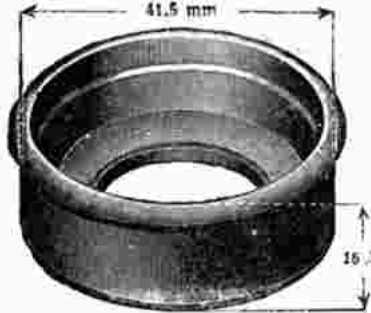

Nr. 18475 Für **Herkules** . . . #
Nr. 18476 Dieselbe, 43 mm Ø . . . #

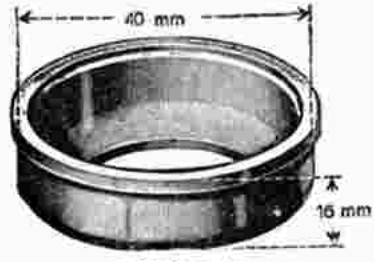

Nr. 18480 Für **Jagdrad** . . . #



Nr. 18481 Für **Kayser** . . . #

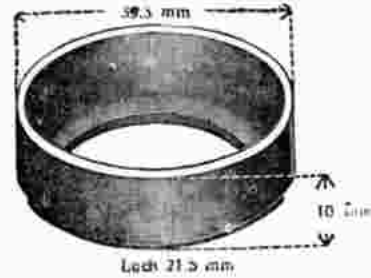

Nr. 18482 Für **Kayser** . . . #

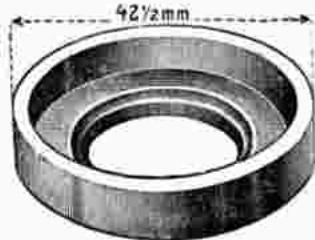

Nr. 18483 Für **Kayser** . . . #



Nr. 18484 Für **Kayser**

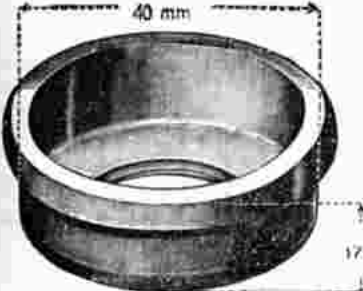

Nr. 18485 Für **Mammut** . . . #



Nr. 18486 Für **Mammut** . . . #

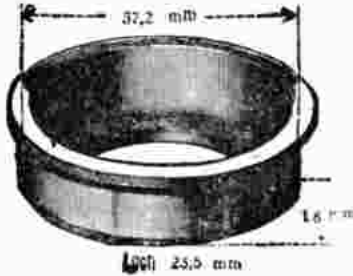

Nr. 18489 Für **Mars** . . . #

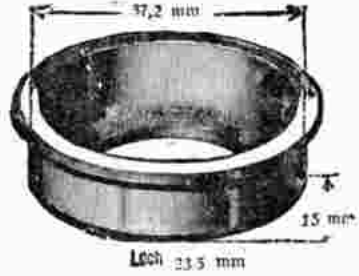

Nr. 18490 Für **Mars** . . . #



Nr. 18491 Für **Mars**
42 1/2 mm Durchm., 17 mm hoch . . . #

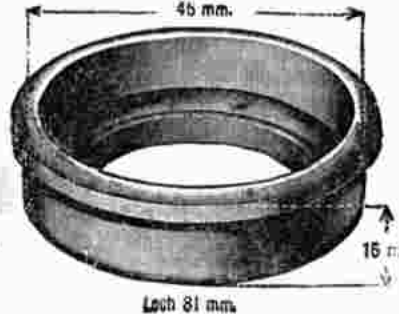

Nr. 18492 Für **Mars** . . . #



Nr. 18493 Für **Mars**
37 mm Durchm., 24 Gg. links . . . #



Nr. 18500 Für **Meister** . . . #

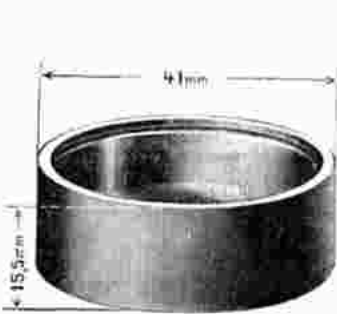

Nr. 18505 Für Mercedes

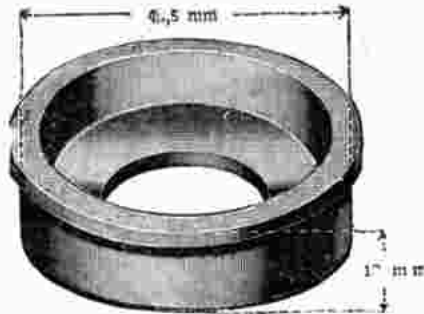

Nr. 18508 Für Meteor



Nr. 18509 Für Meteor



Nr. 18510 Für Meteor

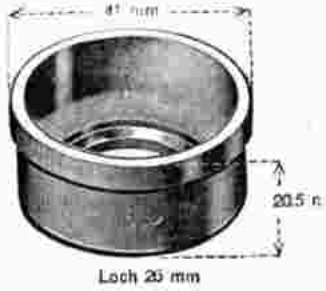

Nr. 18515 Für Miele
Nr. 18516 dto. 15 mm hoch



Nr. 18518 Für Mifa



Nr. 18519 Für Mifa

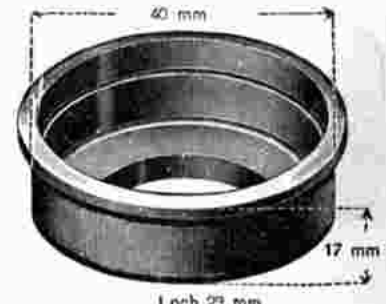

Nr. 18520 Für Mifa

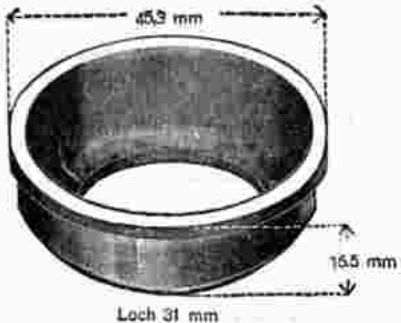

Nr. 18521 Für Mifa



Nr. 18525 Möve



Nr. 18526 Für Möve

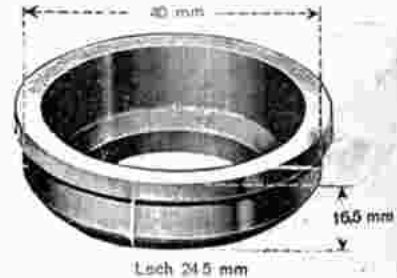

Nr. 18527 Für Möve

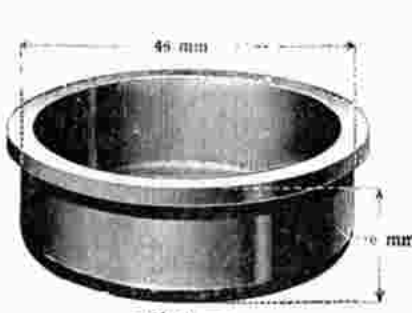

Nr. 18528 Für Möve

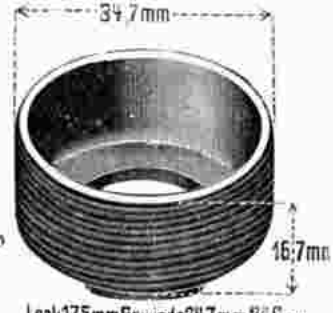

Nr. 18532 Für National

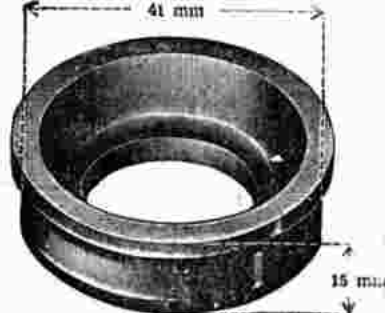

Für National

Nr. 18533 41 mm Ø
Nr. 18534 38 mm Ø, 19 hoch

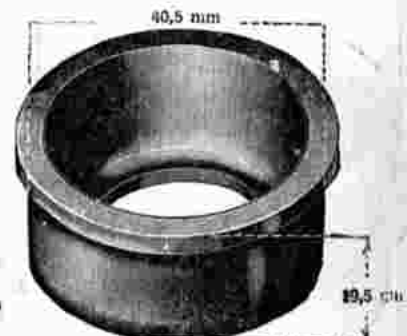

Für National

Nr. 18535 41 mm Ø
Nr. 18536 38 mm Ø, 24 hoch



Nr. 18538 Für N. S. U.

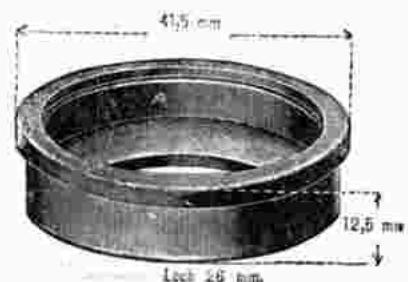

Nr. 18539 Für N. S. U.



Nr. 18540 Für N. S. U.

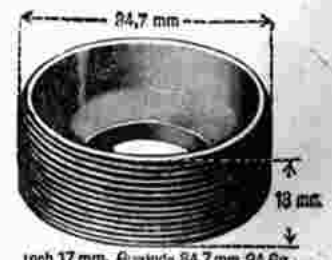

Nr. 18541 Für N. S. U.



Nr. 18542 Für **N. S. U.**



Nr. 18545 Für **Opel**



Nr. 18546 Für **Opel**



Nr. 18547 Für **Opel** 41 mm



Nr. 18548 Für **Opel**



Nr. 18549 Für **Opel**



Nr. 18550 Für **Opel**



Nr. 18551 Für **Opel**

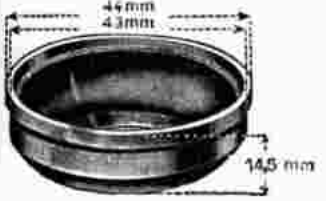

Nr. 18552 Für **Opel**



Nr. 18553 Für **Opel**



Nr. 18554 Für **Opel**
Nr. 18555 dto. ohne Gewinde



Nr. 18560 Für **Ustrad**

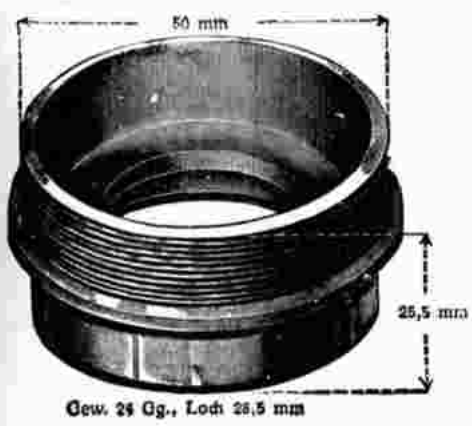

Nr. 18561 Für **Panther**

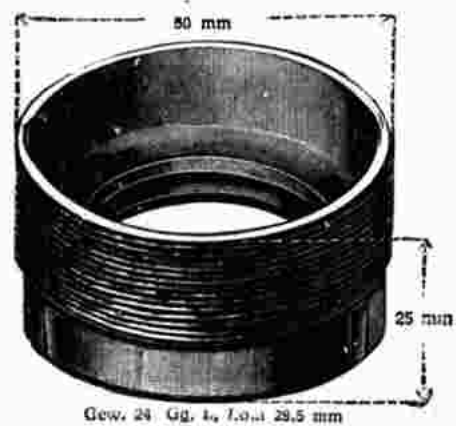

Nr. 18562 Für **Panther**

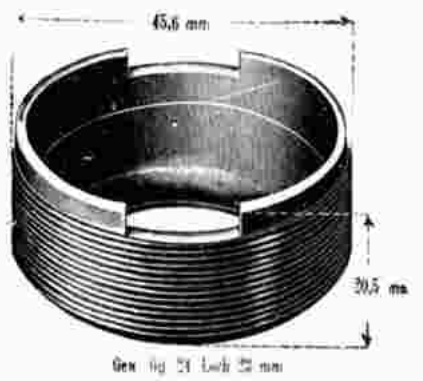

Nr. 18563 Für **Panther**



Nr. 18564 Für **Panther**



Nr. 18565 Für **Panther**
45 mm Durchmesser

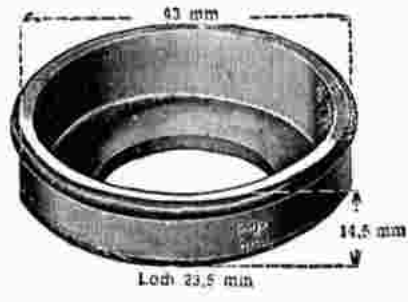

Nr. 18566 Für **Panther**



Nr. 18567 Für **Panther**

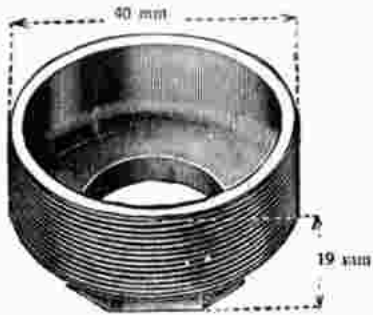

Loch 18,5 mm Millimeter-Gewinde r.
Nr. 18570 Für Peugeot

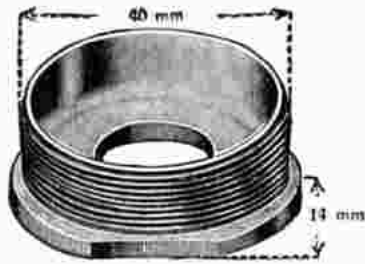

Loch 18,5 mm Millimeter-Gewinde L.
Nr. 18571 Für Peugeot

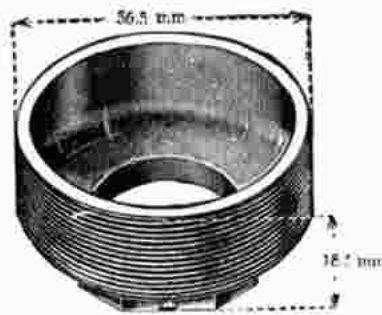

Loch 18,5 mm Gewinde 20 Gg.
Nr. 18572 Für Peugeot

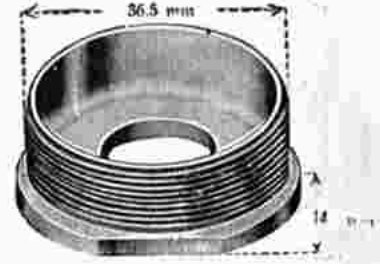

Loch 23,5 mm Gewinde 20 Gg. L.
Nr. 18573 Für Peugeot

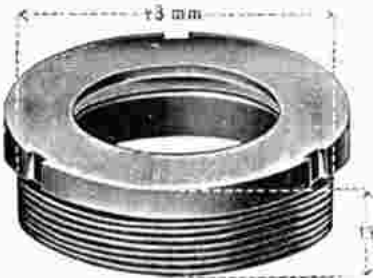

Loch 27 mm, Gewinde 3 mm 24 Gg. r.
Nr. 18577 Für Phänomen
Nr. 18578 dto. mit 17 mm Loch



Loch 17,8 mm, Gewinde 43 mm 24 Gg. r.
Nr. 18579 Für Phänomen



Loch 17,5 mm, Gew. 38,4 mm, 24 Gg. r.
Nr. 18580 Für Phänomen

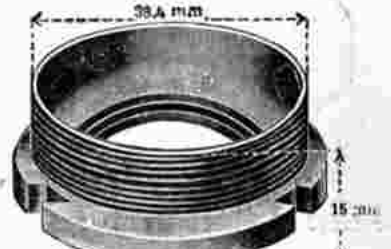

Loch 22 mm, Gew. 38,4 mm, 24 Gg. l.
Nr. 18581 Für Phänomen

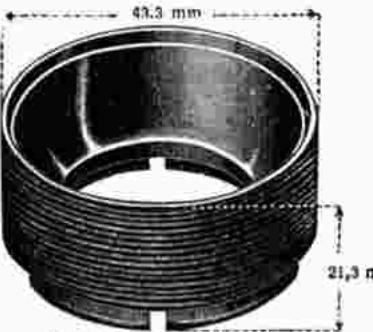

Gew. Gg. 24 l., Loch 27,5 mm
Nr. 18582 Für Phänomen

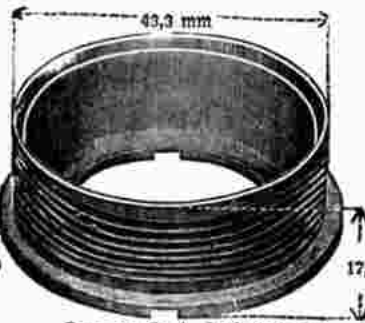

Gew. 24, Gg. l., Loch 27,5 mm
Nr. 18583 Für Phänomen



Loch 22,5 mm, Gewinde 43,3 mm 24 Gg. l.
Nr. 18584 Für Phänomen

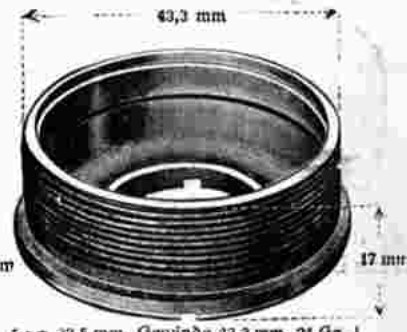

Loch 27,5 mm, Gewinde 43,3 mm 24 Gg. l.
Nr. 18585 Für Phänomen

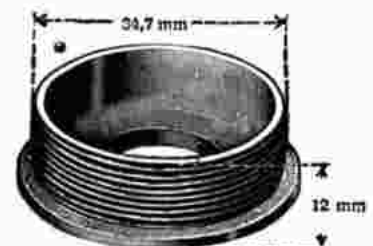

Loch 17 mm, Gewinde 34,7 mm 24 Gg. l.
Nr. 18586 Für Phänomen

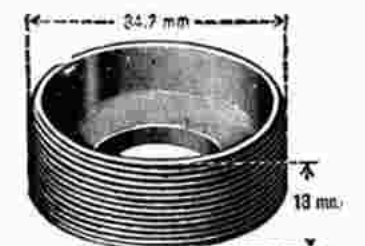

Loch 17 mm, Gewinde 34,7 mm 24 Gg.
Nr. 18587 Für Phänomen



Loch 20 mm
Nr. 18588 Für Phänomen



Loch 20 mm
Nr. 18589 Für Phänomen



Loch 29 mm
Nr. 18590
Für Phänomen

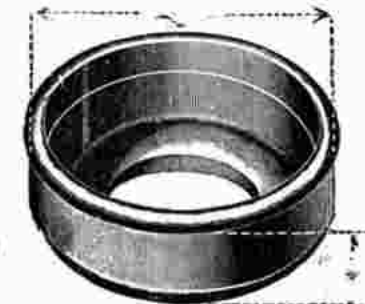

Nr. 18591
Für Phänomen-Eminent

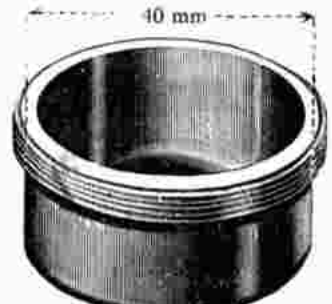

Nr. 18598
Für Präzision-Bielefeld 40 Ø
Nr. 18599 dto. ohne Gewinde

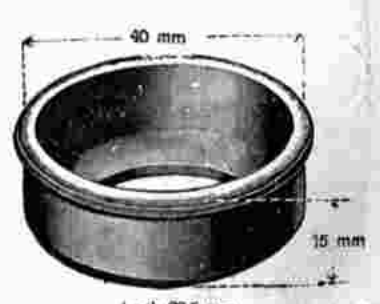

Nr. 18600
Für Präzision-Bielefeld



Nr. 18601 Für **Präzision**
Radevormwald



Loch 23,5 mm
Nr. 18602 Für **Präzision**
Radevormwald



Nr. 18605 Für **Premier**
36 mm Durchm., Gewinde 24 Gang
links



Nr. 18606 Für **Premier**
36 mm Durchm., Gewinde 24 Gang
rechts



Sch. Durchm. 39,2 mm
Sch. Lg. 12 mm Loch 15,5 mm
Nr. 18607 Für **Premier**



Sch. Durchm. 39 mm
Sch. Lg. 12 mm Loch 16,5 mm
Nr. 18608 Für **Premier**



Gew. Gg. 24 Loch 16,5 mm
Nr. 18609 Für **Premier**

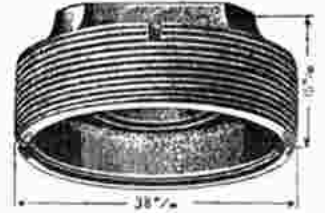

Nr. 18610 Für **Premier**



Nr. 18611 Für **Premier**
35 mm Durchm., 24 Gg. rechts



Gew. Gang 24 Lochweite 13 mm
Nr. 18612 Für **Premier**

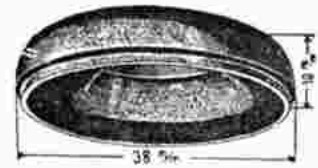

Nr. 18613 Für **Premier**

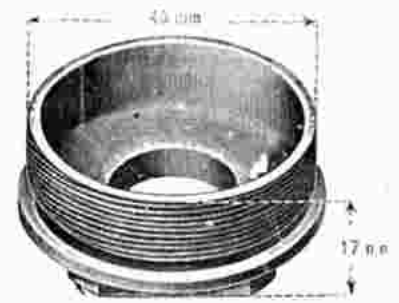

Gew. Gg. 25, Loch 18 mm
Nr. 18614 Für **Premier**

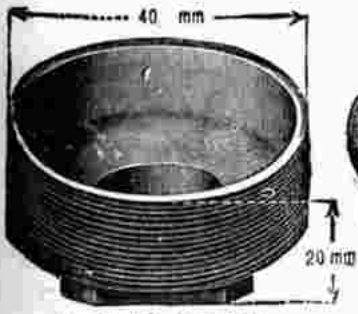

Gew. Gg. 25 r., Loch 18 mm
Nr. 18615 Für **Premier**

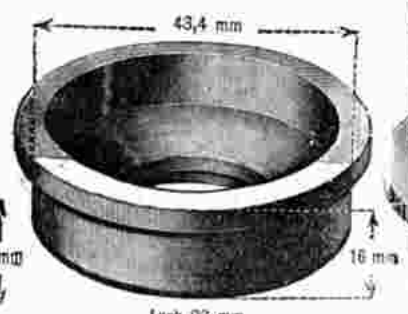

Loch 23 mm
Nr. 18616 Für **Premier**

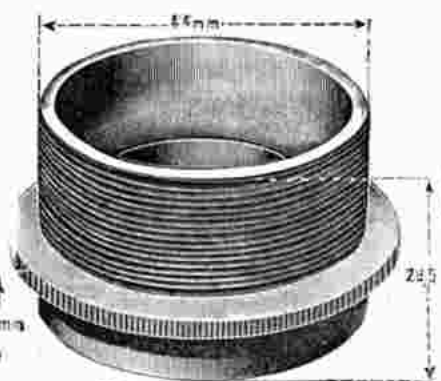

Loch 22,5 mm Gewinde 44 mm 25 Gg. r.
Nr. 18617 Für **Premier**

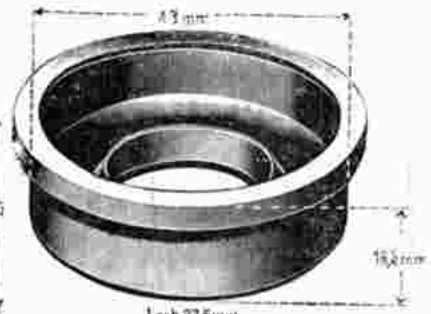

Nr. 18618 Für **Premier**

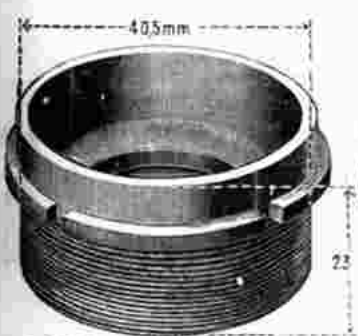

Loch 22,5 mm Gewinde 40,5 mm 25 Gg. r.
Nr. 18619 Für **Premier**

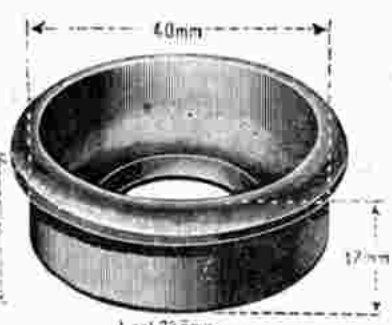

Loch 22,5 mm
Nr. 18620 Für **Premier**

Nr. 18621 - Dieselbe, 35 mm \varnothing

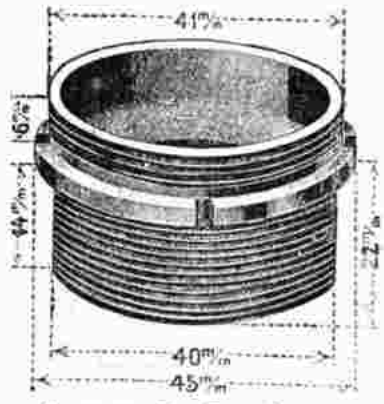

Nr. 18622 Für **Premier**

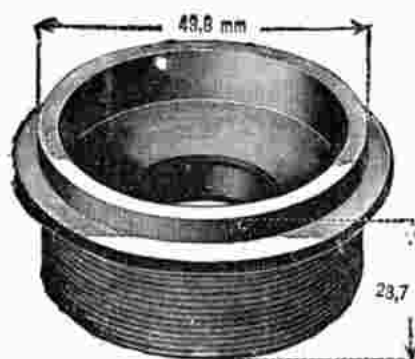

Nr. 18623 Für **Premier**

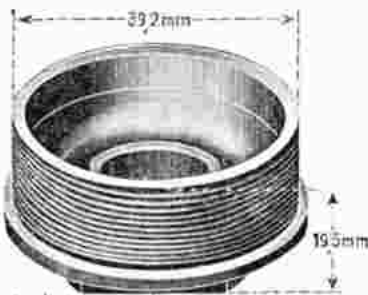

Loch 16 mm Gewinde 39.2 mm 25 Gg. r.
Nr. 18624 Für **Premier**

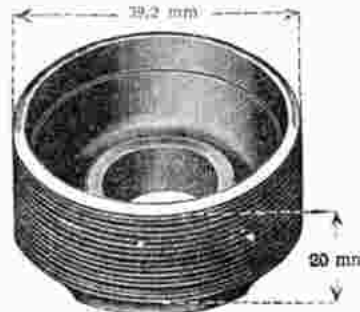

Loch 16 mm, Gew. Gg. 25, 39.2 mm r.
Nr. 18625 Für **Premier**

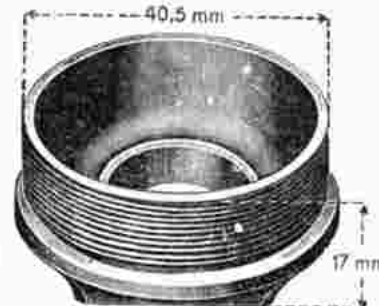

Gew. Gg. 25 r. Loch 18 mm.
Nr. 18626 Für **Premier**



Loch 17.5 mm Gewinde 24 Gg. l.
Nr. 18630 Für **Presto**

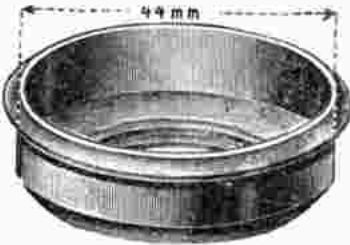

Nr. 18631 Für **Presto**



Nr. 18632 Für **Presto**



Nr. 18633 Für **Presto**

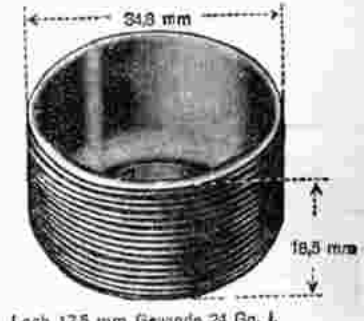

Loch 17.5 mm Gewinde 24 Gg. l.
Für **Presto**
Nr. 18634 mit r. Gewinde
Nr. 18635 mit l. Gewinde

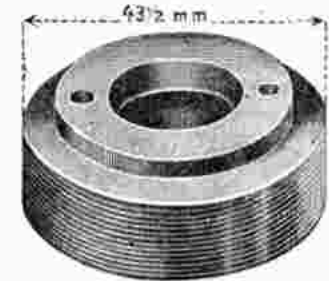

Nr. 18636 Für **Presto**



Nr. 18640 Für **Puch**



Nr. 18641 Für **Puch**



Gewinde 28 Gg. Loch 25.5 mm.
Nr. 18642 Für **Puch**

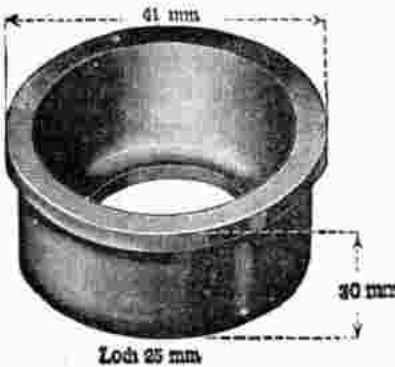

Nr. 18643 Für **Puch**

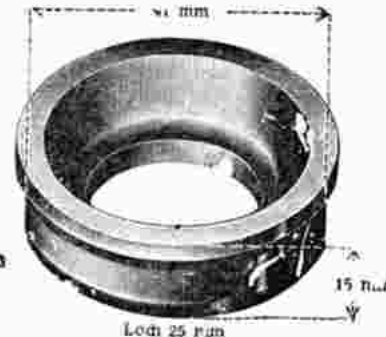

Nr. 18644 Für **Puch**



Nr. 18645 Für **Puch**



Nr. 18648 Für **Rehling**
16 1/3 mm hoch
Nr. 18649 dto. 19 mm hoch

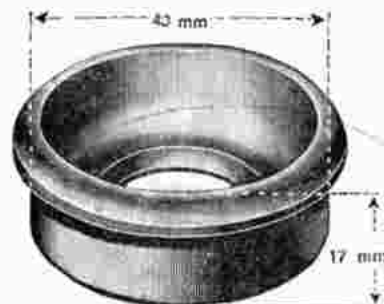

Nr. 18652 Für **Rhenania**
Nr. 18653 dto. 22 mm hoch

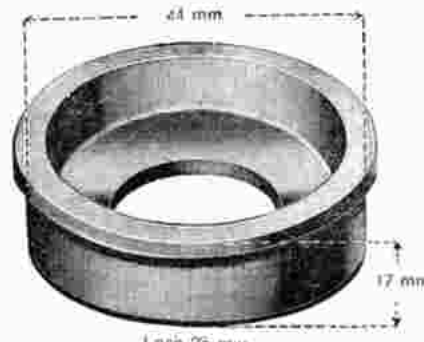

Nr. 18654 Für **Rhenania**
Nr. 18655 dto. 22 mm hoch



Nr. 18658 Für **Semper**

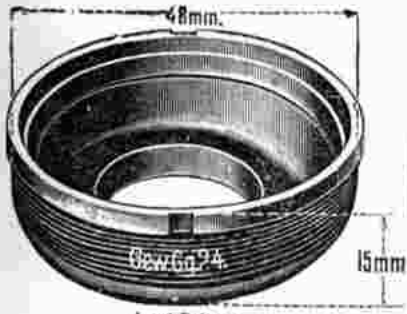

Loch 24 mm.

Nr. 18665

Für **Seidel & Naumann** .H

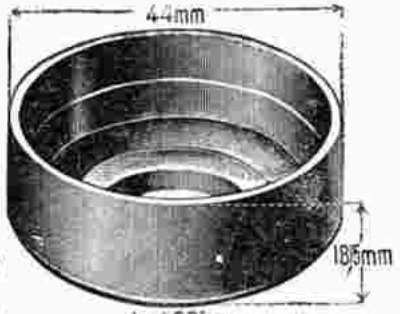

Loch 22,5 mm

Nr. 18666

Für **Seidel & Naumann** .H

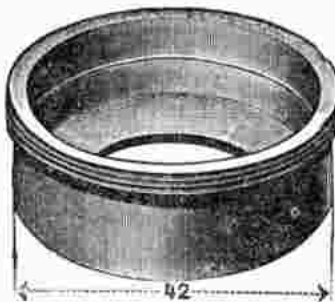

Nr. 18667

Für **Seidel & Naumann** .H

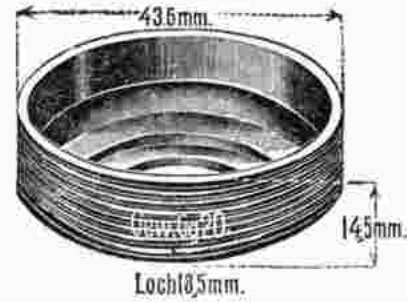

Loch 18,5 mm.

Nr. 18668

Für **Seidel & Naumann** .H



Loch 20 mm.

Nr. 18669

Für **Seidel & Naumann** .H



Loch 26 mm.

Nr. 18670

Für **Seidel & Naumann** .H

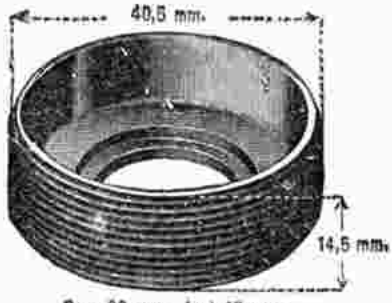

Gew. 20 mm. Loch 19 mm.

Nr. 18671

Für **Seidel & Naumann** .H



Nr. 18675

Für **Simson** .H

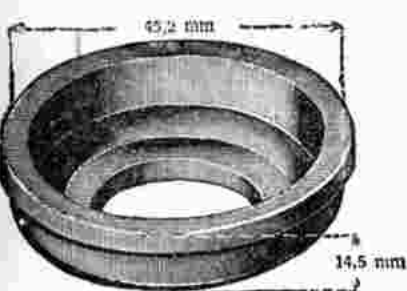

Loch 21,5 mm

Nr. 18676

Für **Simson** .H

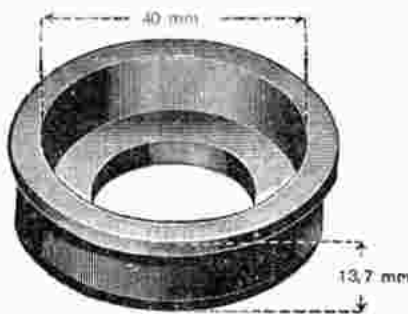

Loch 22,5 mm.

Nr. 18677

Für **Simson** .H

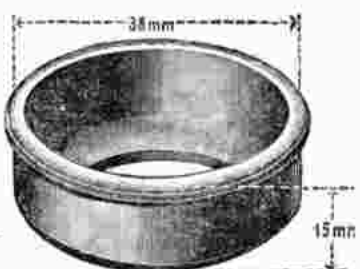

Loch 24 mm

Nr. 18680

Für **Schäffner & Taggesell** .H



Loch 17,2 mm, Gewinde 36,5 mm 2,60 g. n.

Nr. 18681

Für **Schäffner & Taggesell** .H



Loch 23 mm Gewinde 28 Gg.

Nr. 18683 Für **Schladitz** .H

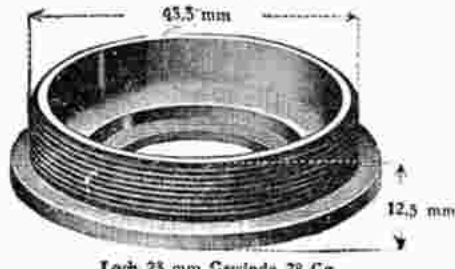

Loch 23 mm Gewinde 28 Gg.

Nr. 18684 Für **Schladitz** .H



Loch 17 mm Gewinde 28 Gg.

Nr. 18685 Für **Schladitz** .H

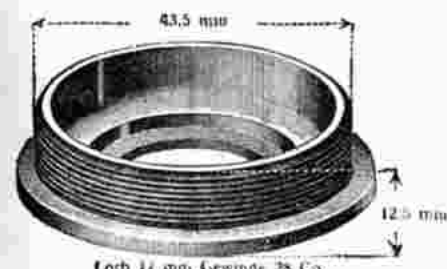

Loch 17 mm Gewinde 28 Gg.

Nr. 18686 Für **Schladitz** .H



Loch 22 mm

Nr. 18687 Für **Schladitz** .H



Nr. 18688 Für **Schladitz**

39,5 mm Ø. 15,5 mm hoch, 20 mm Loch .H

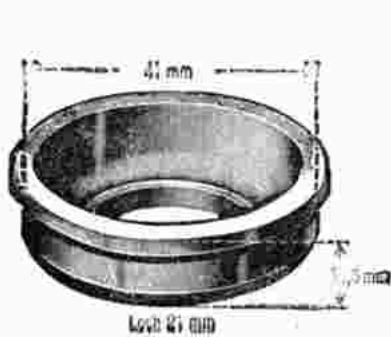

Loch 41 mm
Nr. 18695 Für **Schmöle**

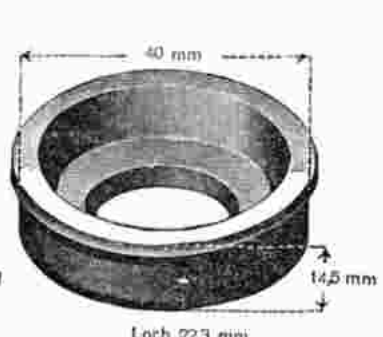

Loch 22,3 mm
Nr. 18697 Für **Schürhoff** . . .
Nr. 18698 dto. 20,5 mm hoch . . .

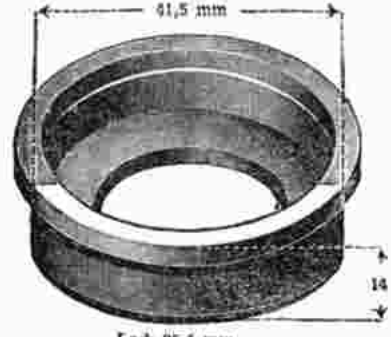

Loch 25,4 mm
Nr. 18699 Für **Stahrad**

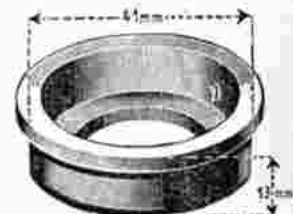

Nr. 18701 Für **Starkenburg**

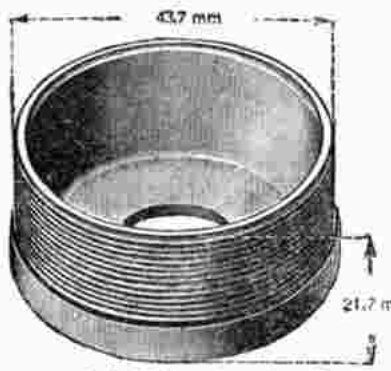

Loch 17,3 mm Gewinde 24 Gg.
Nr. 18703 Für **Stöwer**



Gew. Gg. 24 Loch 17,1 mm.
Nr. 18704 Für **Stöwer**



Gew. Gg. 24 Loch 17,1 mm.
Nr. 18705 Für **Stöwer**



Nr. 18706 Für **Stöwer**



Durchmesser 34,8 mm
Länge 11,2 mm Loch 19 mm
Nr. 18710 Für **Styria**



Loch 23,5 mm
Nr. 18711 Für **Styria**



Loch 29 mm
Nr. 18712 Für **Styria**

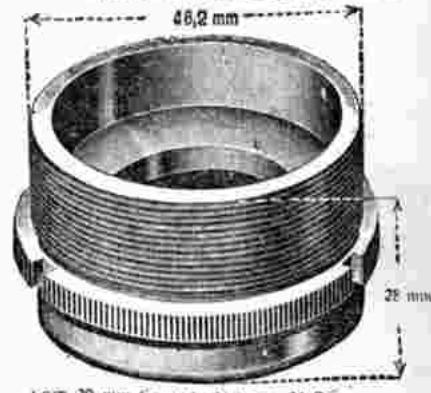

Loch 29 mm Gewinde 46,2 mm 24 Gg. r.
Nr. 18713 Für **Styria**

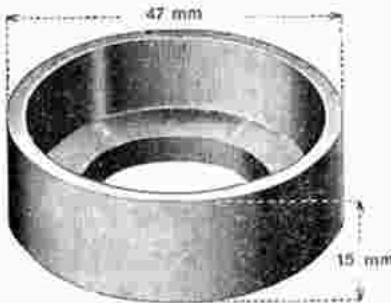

Loch 29 mm
Nr. 18714 Für **Styria**

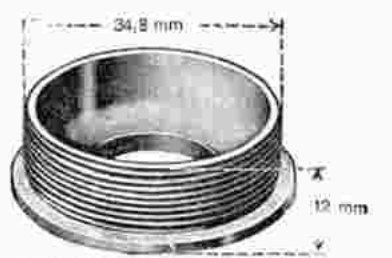

Loch 17 mm Gewinde 24 Gg. l.
Nr. 18720 Für **Tas**

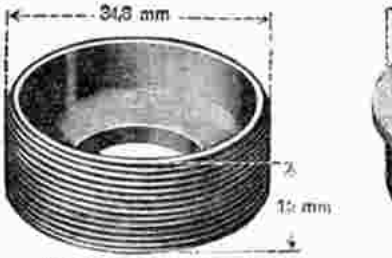

Loch 17,3 mm Gewinde 24 Gg.
Nr. 18721 Für **Tas**



Loch 34,5 mm
Nr. 18723 Für **Tonke**



Gew. Gg. 24 r. Loch 16,5 mm
Nr. 18725 Für **Triumph**

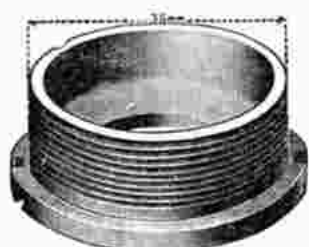

Nr. 18728 Für **Urania**



Loch 16,5 mm Gewinde 24 Gg. l.
Nr. 18729 Für **Urania**

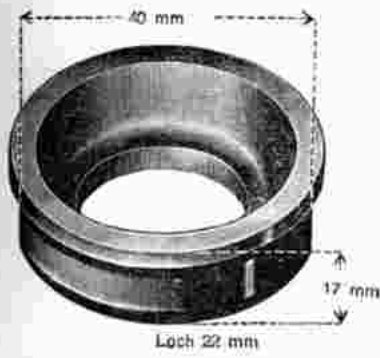

Nr. 18730 Für **Urania** *M*

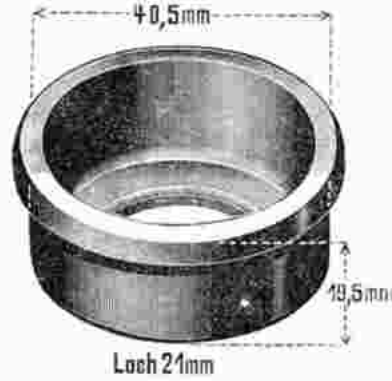

Nr. 18731 Für **Urania** *M*

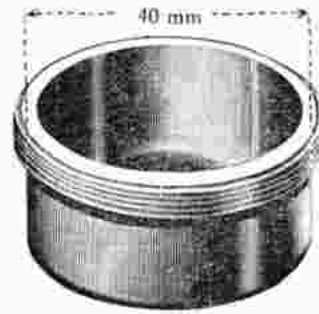

Nr. 18735 Für **Union** *M*

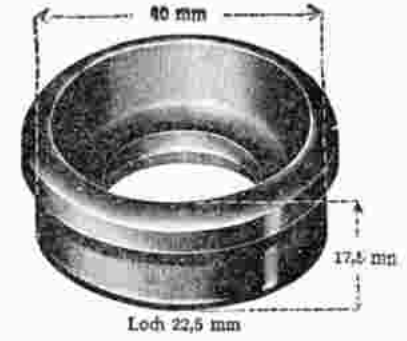

Nr. 18736 Für **Union** *M*

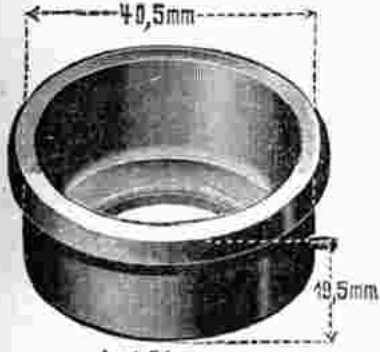

Nr. 18737 Für **Union** *M*



Nr. 18742 Für **Viktorja** *M*



Nr. 18743 Für **Viktorja** *M*

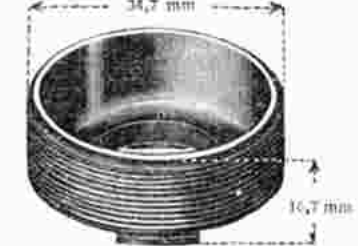

Nr. 18744 Für **Viktorja** *M*



Nr. 18748 Für **Waffen** *M*

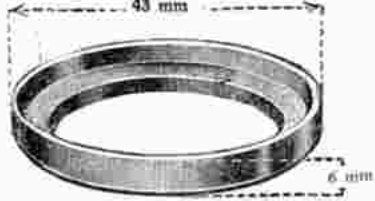

Nr. 18749 Für **Waffen** *M*



Nr. 18750 Für **Waffen** *M*



Nr. 18751 Für **Waffen** *M*



Nr. 18754 Für **Wagner & Englert** *M*



Nr. 18756 Für **Waither** *M*



Nr. 18758 Für **Wanderer** *M*



Nr. 18759 Für **Wanderer** *M*



Nr. 18761 Für **Weihrauch** *M*



Nr. 18763 Für **Wibner** *M*



Nr. 18765 Für **Wittekind** *M*

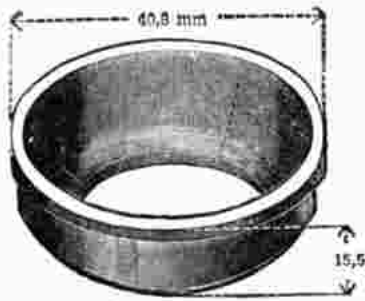

Loch 25,6 mm

Nr. 18775

Für **Weltrad** *H*

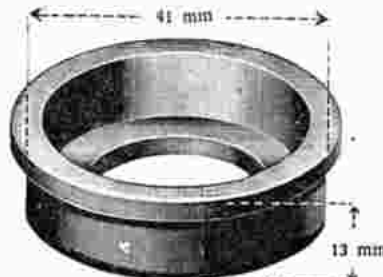

Loch 25,4 mm

Nr. 18776

Für **Weltrad** *H*

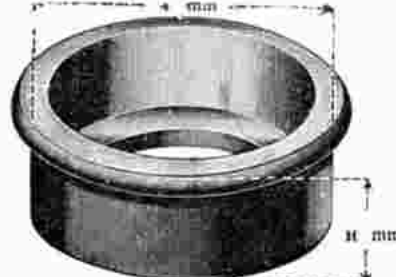

Loch 25,4 mm

Nr. 18777

Für **Weltrad** *H*



Loch 26,3 mm

Nr. 18778

Für **Weltrad** *H*



Loch 25,7 mm

Nr. 18779

Für **Weltrad** *H*

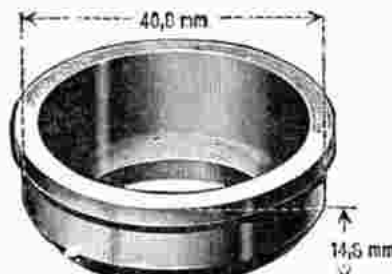

Loch 25,3 mm

Nr. 18780

Für **Weltrad** *H*

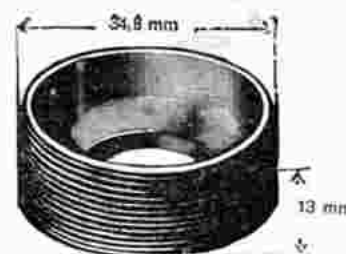

Loch 17 mm Gewinde 24 Gg.

Nr. 18781 Für **Weltrad**

34 mm \varnothing , Gew. 24 Gg. rechts *H*

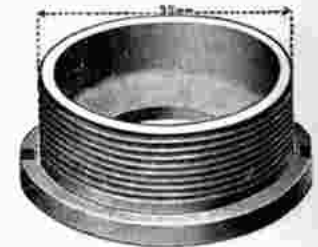

Nr. 18782 Für **Weltrad**

34 mm \varnothing , Gew. 24 Gg. rechts *H*

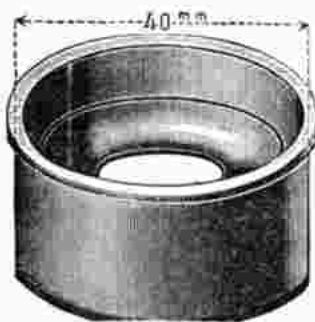

Nr. 18786

Für **Weil**, 20 mm hoch *H*

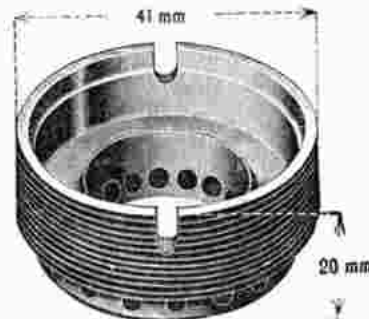

Loch 22,2 mm, Gewinde 41 mm 24 Gg. r.

Nr. 18787

Für **Weil** *H*



Loch 22,2 mm, Gewinde 41 mm 24 Gg. r.

Nr. 18788

Für **Weil** *H*

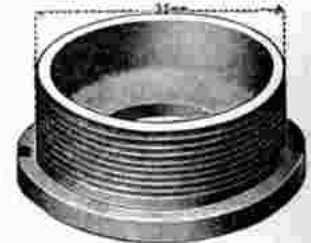

Nr. 18789 Für **Weil**

34,8 mm \varnothing , Gew. 24 Gg. rechts *H*

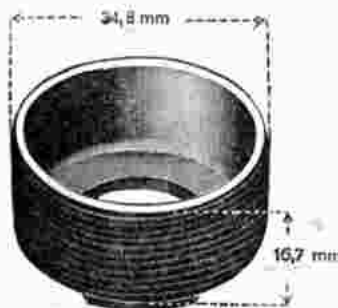

Loch 17,5 mm Gewinde 24 Gg. r.

Nr. 18790

Für **Weil** *H*

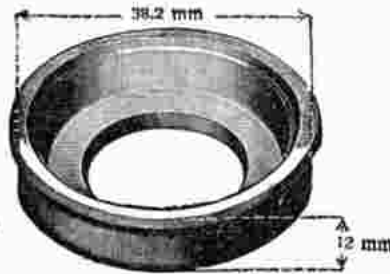

Loch 20,3 mm

Nr. 18791

Für **Weil** *H*

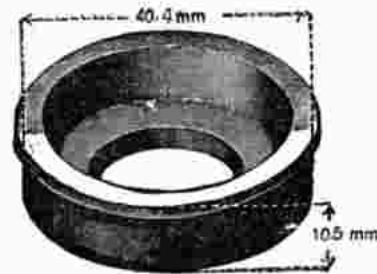

Loch 22,3 mm

Nr. 18792

Für **Weil** *H*



Loch 22,5 mm

Nr. 18793

Für **Weil** *H*



Sch. Durchm. 38 mm.
Sch. Lg. 15,5 mm. Loch 17,5 mm
Nr. 18800

Für W. K. C. //

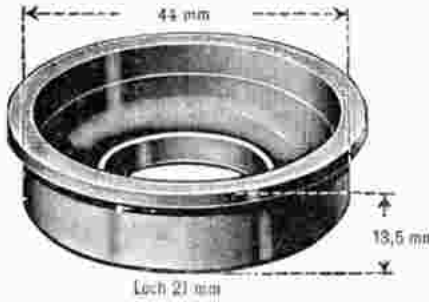

Loch 21 mm
Nr. 18801

Für W. K. C. //

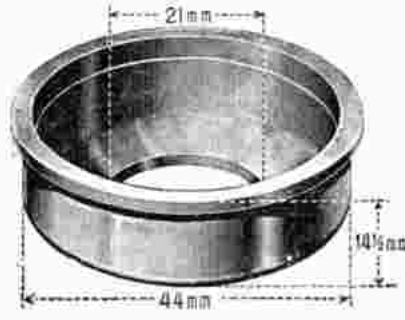

Nr. 18802

Für W. K. C. //

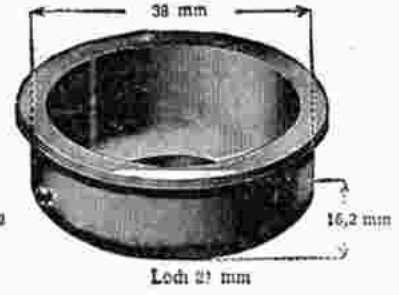

Loch 21 mm
Nr. 18803

Für W. K. C. //

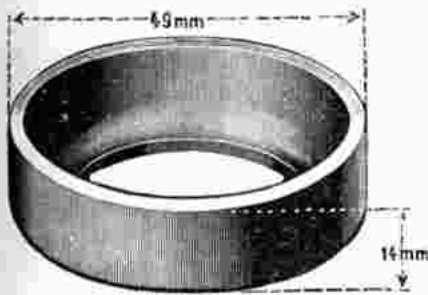

Loch 32 mm
Nr. 18804

Für W. K. C. //

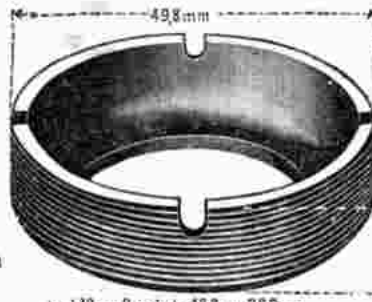

Loch 32 mm. Gewinde 49,8 mm 20 Gg. n
Nr. 18805

Für W. K. C. //

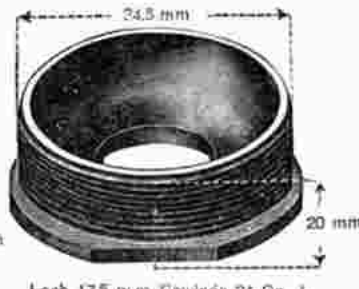

Loch 17,5 mm. Gewinde 24 Gg. 1/2
Nr. 18806

Für W. K. C. //



Gew. Gg. 24 r., Loch 17,5 mm
Nr. 18807

Für W. K. C. //



Gew. Gg. 26, Loch 17 mm.
Nr. 18808

Für W. K. C. //



Loch 25,7 mm
Nr. 18835

Für Wittler //

Nr. 18836: Dito, 40,5 mm Ø //

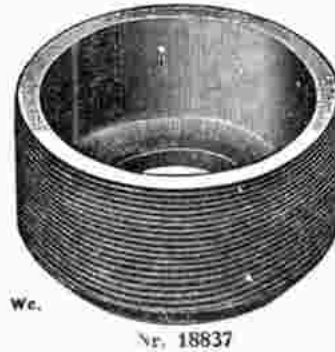

We.
Nr. 18837
Für Wittler, 40 mm Ø, 28 Gang
Rechts-Gewinde //

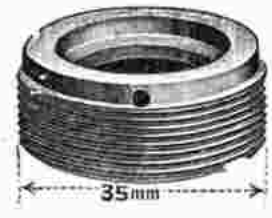

Nr. 18838

Für Wittler //



Loch 20 mm
Nr. 18839

Für Wittler //



Loch 20 mm
Nr. 18840

Für Wittler //



Loch 20,5 mm
Nr. 18841

Für Wittler //



Loch 20,5 mm
Nr. 18842

Für Wittler //

Hinterrad-Schalen



Nr. 18900 Für **Adler** .H



Nr. 18901 Für **Adler** .H
33 1/8 mm Durchmesser



Sch. Durchm. 31 mm.
Sch. Lg. 18.4 mm. Loch 13.5 mm.
Nr. 18902 Für **Adler** .H



Nr. 18905 Für **Allright** .H

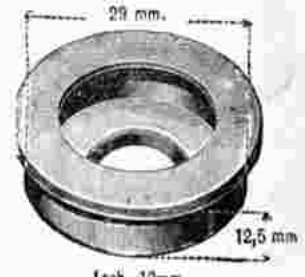

Nr. 18906 Für **Allright** .H



Sch. Durchm. 28.5 mm.
Sch. Lg. 14.5 mm. Loch 12 mm.
Nr. 18907 Für **Allright** .H



Nr. 18910 Für **Armcerad**
33 mm Durchmesser .H

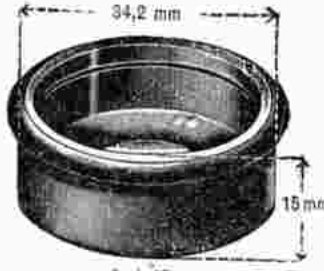

Nr. 18915 Für **Badenia** .H



Nr. 18918 Für **Beckmann** .H



Nr. 18920 Für **Brennbabor** .H



Sch. Durchm. 29.3 mm.
Sch. Lg. 10 mm. Loch 13.5 mm.
Nr. 18922 Für **B. S. A.** .H

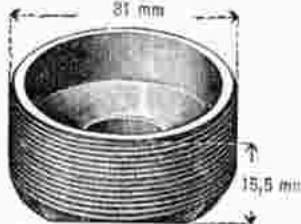

Nr. 18924 Für **Corona** .H

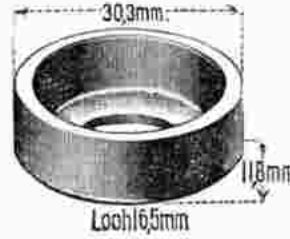

Nr. 18926 Für **Dürkopp** .H



Nr. 18927 Für **Dürkopp** .H



Nr. 18928 Für **Dürkopp** .H



Nr. 18929 Für **Dürkopp** .H



Sch. Durchm. 28 mm.
Sch. Lg. 12 mm. Loch 10.5 mm.
Nr. 18930 Für **Dürkopp** .H



Nr. 18931 Für **Dürkopp** .H



Nr. 18932 Für **Dürkopp** .H



Nr. 18935 Für **Express**
24.5 mm Ø .H

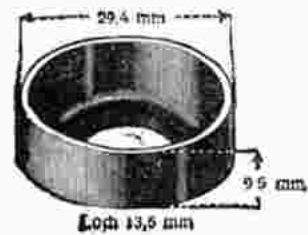

Nr. 18937 Für **Gottschalk** .H



Sch. Durchm. 31.3 mm.
Sch. Lg. 10.5 mm. Loch 11 mm.
Nr. 18940 Für **Opel** .H



Sch. Durchm. 29.5 mm.
Sch. Lg. 11 mm. Loch 11 mm.
Nr. 18941 Für **Opel** .H



Sch. Durchm. 31.5 mm.
Sch. Lg. 13 mm. Loch 14.4 mm.
Nr. 18942 Für **Opel** .H



Für **Phänomen**
Nr. 18944 28 mm Ø .H
Nr. 18945 23.5 mm Ø .H



Für **Phänomen**
Nr. 18946 28 mm Ø .H
Nr. 18947 23.5 mm Ø .H



Nr. 18948 Für **Phänomen** .H



Nr. 18950 Für **Peugeot** .H



Nr. 18951 Für **Peugeot** .H



Nr. 18955 Für **Präzision** .H

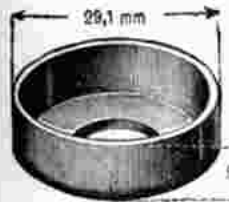

Loch 18 mm.
Nr. 18956
Für Präzision



Loch 16 mm. Gew. Gg. 30 r. u. l.
Nr. 18958
Für Premier



Loch 13 mm
Nr. 18959
Für Premier



Loch 15 mm. Gew. Gg. 30 r. u. l.
Nr. 18960
Für Premier



Loch 19.2 mm
Nr. 18961
Für Premier

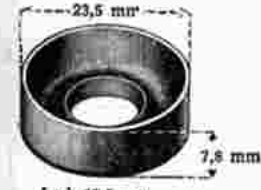

Loch 10.5 mm
Nr. 18962
Für Premier



Loch 16 mm
Nr. 18963
Für Premier

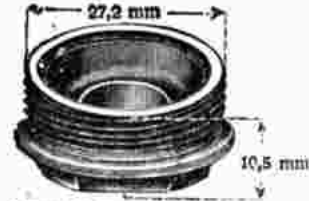

Gew. 30 Gg. r. u. l., Loch 12.9 mm
Nr. 18964
Für Premier



Loch 18 mm
Nr. 18968
Für Puch



Loch 10.5 mm
Nr. 18969
Für Puch



Loch 12.3 mm
Nr. 18970
Für Puch



Loch 12.5 mm
Nr. 18971
Für Puch



Sch. Durchm. 26.5 mm.
Sch. La. 10 mm. Loch 11 mm.
Nr. 18972
Für Puch



Loch 13 mm
Nr. 18975 Für
Seidel & Naumann



Loch 12.5 mm
Nr. 18977
Für Simson



Loch 13 mm.
Nr. 18980
Für Stöwer



Gew. Gg. 24, Loch 14.5 mm.
Nr. 18981
Für Stöwer

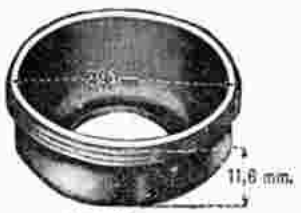

Loch 12.5 mm,
Nr. 18983
Für Styria

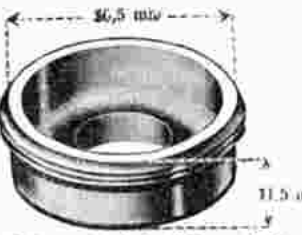

Loch 13 mm Gewinde 33,2 mm 26 Gg. r.
Nr. 18984
Für Styria



Loch 16.5 mm
Nr. 18986
Für Schladitz



Loch 14 mm.
Nr. 18990
Für Triumph



Nr. 18991
Für Triumph
mit Gewinde, 28 Gang
30 mm Durchmesser



Loch 13 mm
Nr. 18994
Für Viktoria

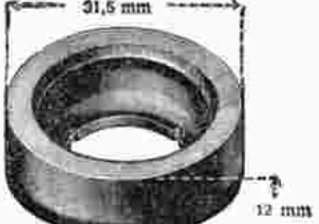

Loch 17 mm
Nr. 18996
Für Waffen



Loch 16.5 mm.
Nr. 18998
Für Wanderer



Loch 16.5 mm
Nr. 19005
Für Weltrad



Lochweite 14 mm
Nr. 19007
Für W. K. C.



Schalen D. 28 mm. Schalenlänge 67 mm.
Lochweite 12 mm.
Nr. 19008
Für W. K. C.

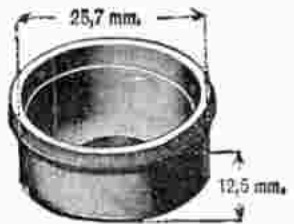

Loch 11.5 mm.
Nr. 19009
Für W. K. C.

Vorderrad - Schalen



Nr. 19025
Für **Adler**



Sch. Durchm. 27,7 mm.
Sch. Lg. 13,5 mm. Loch 9 mm.
Nr. 19026
Für **Adler**



Nr. 19030
Für **Armeerad** 28,5 mm \varnothing
15 mm hoch



Nr. 19032
Für **Allright**

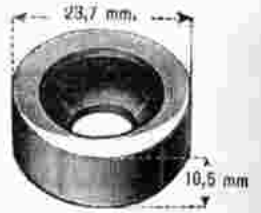

Nr. 19033
Für **Allright**



Sch. Durchm. 25 mm.
Sch. Lg. 12,6 mm. Loch 12 mm.
Nr. 19034
Für **Allright**



Nr. 19036
Für **Badenia**



Nr. 19037
Für **Badenia**



Nr. 19040
Für **Brennabor**

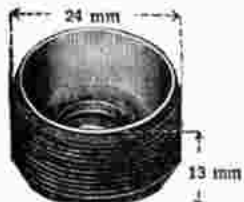

Nr. 19041
Für **Brennabor**

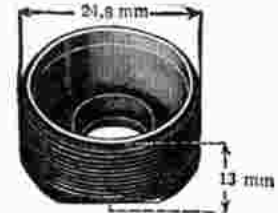

Nr. 19042
Für **Brennabor**



Nr. 19043
Für **Brennabor**



Nr. 19048
Für **Chater Lea**



Nr. 19050
Für **Corona**



Nr. 19052
Für **Dürkopp**



Nr. 19053
Für **Dürkopp**

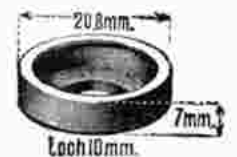

Nr. 19054
Für **Dürkopp**

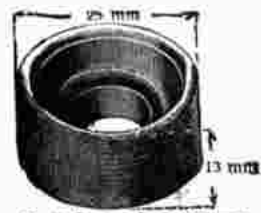

Nr. 19056
Für **Dürkopp**



Nr. 19058
Für **Dürkopp**

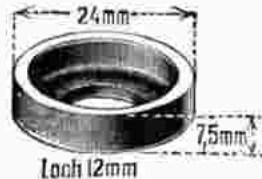

Nr. 19059
Für **Dürkopp**



Nr. 19060
Für **Dürkopp** 28,5 mm \varnothing

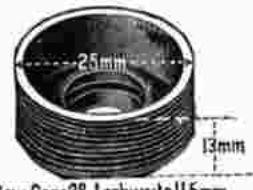

Nr. 19065
Für **F. & S.**



Nr. 19066
Für **F. & S.**



Nr. 19070
Für **Expresb** 24 mm \varnothing



Nr. 19072
Für **Gottschalk**



Nr. 19073
Für **Gottschalk**

Weitere F. & S.-Nabenteile siehe Seite 234



Loch 12,5 mm.
Nr. 19080
Für **Göricke**

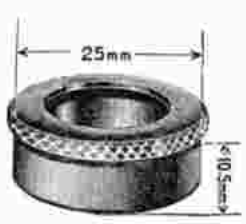

Nr. 19085
Für **Komet**

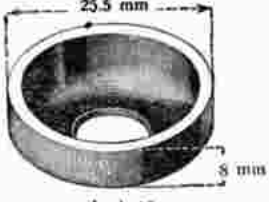

Loch 12 mm
Nr. 19087
Für **Pränafa**



Nr. 19090
Für **Präzision**



Sch. Durchm. 23,5 mm.
Sch. Lg. 7 mm. Loch 11 mm
Nr. 19092
Für **Premier**

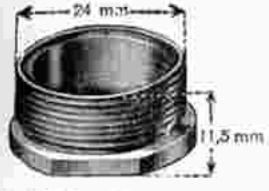

Loch 13,5 mm Gewinde 25 Gg. r.
Nr. 19094
Für **Peugeot**



Loch 13,5 mm Gewinde 25 Gg. n.
Nr. 19095
Für **Peugeot**

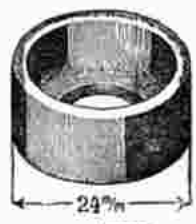

Nr. 19098
Für **Premier**



Loch 12 mm
Nr. 19099
Für **Premier**



Loch 10,5 mm
Nr. 19100
Für **Premier**

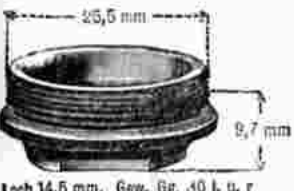

Loch 14,5 mm. Gew. Gg. 30 L. u. r.
Nr. 19101
Für **Premier**



Loch 12 mm.
Nr. 19105
Für **Puch**



Loch 10 mm
Nr. 19106
Für **Puch**



Loch 12,5 mm.
Nr. 19110 Für
Seide & Naumann

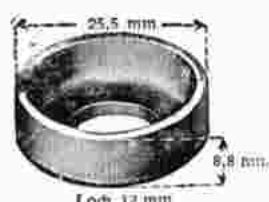

Loch 12 mm
Nr. 19112
Für **Simson**



Loch 10,6 mm.
Nr. 19115
Für **Stöwer**



Gew. Gg. 24. Loch 17 mm
Nr. 19116
Für **Stöwer**



Sch. Durchm. 26,5 mm.
Sch. Lg. 10 mm. Loch 11 mm.
Nr. 19118
Für **Styria**



Loch 12 mm. Gew. 25 mm. 20 Gg.
Nr. 19119
Für **Styria**



Gewinde 28 Gg.
Nr. 19120
Für **Styria**

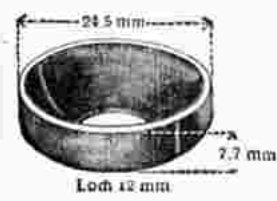

Loch 12 mm
Nr. 19121
Für **Styria**

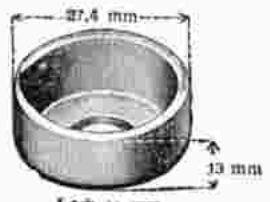

Loch 11 mm
Nr. 19125
Für **Triumph**



Nr. 19128
Für **Triumph**, 24,8 mm \varnothing



Loch 11,5 mm
Nr. 19129
Für **Union**



Loch 10 mm
Nr. 19130
Für **Viktoria**

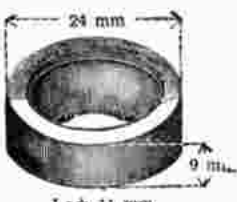

Loch 11 mm
Nr. 19135
Für **Waffen**



Loch 11,5 mm
Nr. 19136
Für **Waffen**



Loch 12 mm
Nr. 19138
Für **Welli**



Loch 10,5 mm.
Nr. 19140
Für **W. K. C.**

Tretlager-Konen



Gewinde 15 mm 22 Gg. l.
Nr. 19160 Für **Achilles**

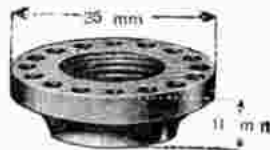

Gewinde 19 u.m 22 Gg. l.
Nr. 19161 Für **Achilles**



Gew.Gg.24 l. Gew.Durchm.17 mm.
Con.Lg.12 mm. Con.Durchm.37,3 mm.
Nr. 19163 Für **Adler**



Gew.Gg.24 Gew.Durchm.18,5 mm.
Con.Lg.10,3 mm. Con.Durchm.37,3 mm.
Nr. 19164 Für **Adler**



Gew.Gg.24 Gew.Durchm.17,2 mm.
Con.Lg.12,5 mm. Con.Durchm.37,5 mm.
Nr. 19165 Für **Adler**



Gewinde 18,5 mm 24 Gg.
Nr. 19166 Für **Adler**



Loch 17,5 mm.
Nr. 19167 Für **Adler**



Gewinde 19 mm. 24 Gg. r.
Nr. 19168 Für **Adler**

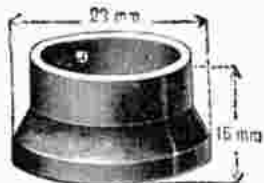

Loch 18 mm.

Nr. 19169 Für **Adler**
Nr. 19170 dito, mit 19 mm Loch u.
30 mm äuß. Durchmesser



Gew. 19,5 mm. 26 Gg. l.

Nr. 19175 Für **Allright**



Gw. 18,5 mm. 26 Gg. l.

Nr. 19176 Für **Allright**

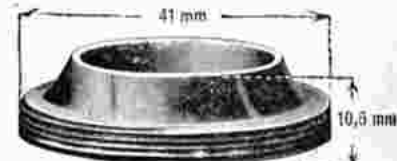

Loch 25,5 mm Gewinde 41 mm 26 Gg.

Nr. 19177 Für **Allright**



Nr. 19180 Für **Anker**



Nr. 19181 Für **Anker**

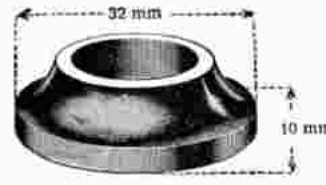

Loch 17,5 mm

Nr. 19182 Für **Anker**



Gewinde 12 mm 24 Gg. r. u. l.

Nr. 19183 Für **Anker**



Gew. 18 mm, 24 Gg. r. u. l.

Nr. 19184
Für **Anker**



Für **Armeerad**
Nr. 19188 mit Stellöchern
Nr. 19189 ohne Stellöchern



Gew. Gg. 24 Gew. Durchm. 17 mm.

Für **Aurora**
Nr. 19192 mit Linksgewinde
Nr. 19193 mit Rechtsgewinde



Gew. 18 mm 24 Gg. l.

Für **Attila**
Nr. 19195 Stellkonus
Nr. 19196 Festkonus



Loch 17 mm.

Nr. 19200 Für **Badenia**



Gew. 18 mm. 24 Gg.

Nr. 19201 Für **Badenia**

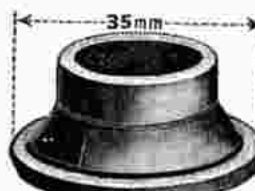

Nr. 19202 Für **Badenia**



Gewinde 18 mm 26 Gg. r.

Nr. 19203 Für **Badenia**



Gew. 18 mm, 24 Gg. l.

Nr. 19204 Für **Badenia**
M



Für **Badenia**
Nr. 19205 mit Linksgewinde M
Nr. 19206 mit Rechtsgewinde M

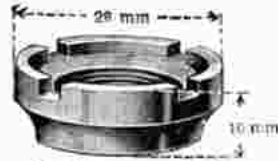

Gewinde 18 mm, 26 Gg. l.
Nr. 19207 Für **Badenia**
M



Gew. 17,6 mm, 28 Gg. l.
Nr. 19208 Für **Badenia**
M



Für **Basterl**
Nr. 19215 Stellkonus M
Nr. 19216 Festkonus M

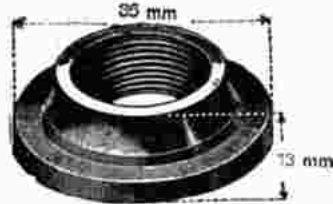

Gewinde 18 mm 28 Gg. l.
Nr. 19218 Für **Bauer**
M



Gewinde 18 mm 28 Gg. l.
Nr. 19219 Für **Bauer**
M



Für **Biefeld**
Nr. 19221 Stellkonus M
Nr. 19222 Festkonus M



Gew. 16,5 mm, 19 Gg. r.
Nr. 19224 Für **Beckmann**
M



Gew. 16,5 mm, 19 Gg. r.
Nr. 19225 Für **Beckmann**
M



Gew. Gg. 19 Gew. Durchm. 16,2 mm.
Nr. 19226 Für **Beckmann**
M



Nr. 19227 Für **Beckmann**
M



Gew. 18,2 mm, 24 Gg. r.
Nr. 19228 Für **Beckmann**
M

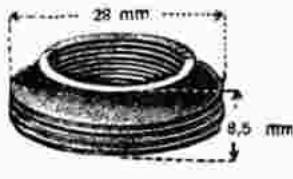

Nr. 19229 Für **Beckmann**
M



Nr. 19235 Für **Bismarck**
M



Nr. 19236 Für **Bismarck**
M



Loch 18,6 mm
Nr. 19237 Für **Bismarck**
M

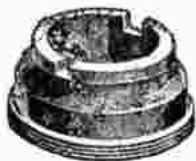

Nr. 19238 Für **Bismarck**
M



Nr. 19239 Für **Bismarck**
M



Nr. 19240 Für **Bismarck**
M



Für **Brennabor**
Nr. 19245 Linksgewinde M
Nr. 19246 Rechtsgewinde M



Gew. 20 mm, 23 Gg.
Nr. 19250 Für **Brunsviga**
M

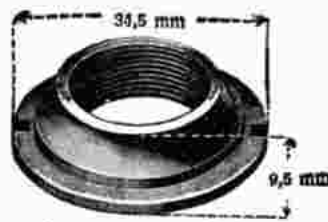

Gew. 18,2 mm, 28 Gg. l.
Nr. 19251 Für **Brunsviga**
M



Gew. 18,2 mm, 28 Gg. l.
Nr. 19252 Für **Brunsviga**
M



Nr. 19255 Für **Budissa** . . . *M*



Nr. 19256 Für **Budissa** . . . *M*



Nr. 19257 Für **Budissa** . . . *M*

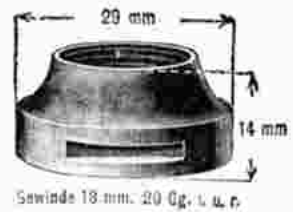

Nr. 19260 Für **Burgers** . . . *M*

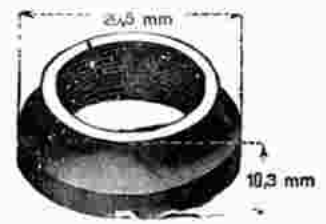

Nr. 19265 **Stellkonus** . . . *M*
Nr. 19266 **Festkonus** . . . *M*

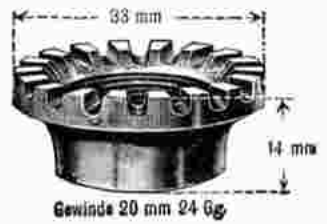

Nr. 19280 Für **Cito** *M*

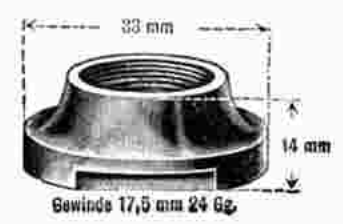

Nr. 19281 Für **Cito** *M*

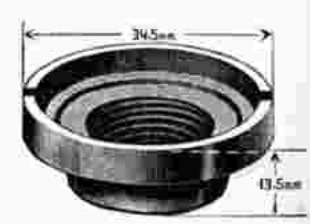

Nr. 19282 Für **Cito** . . . *M*



Nr. 19283 Für **Cito** *M*

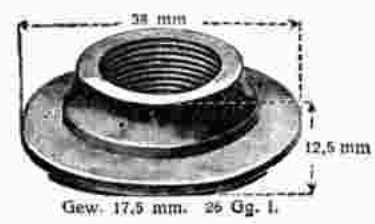

Nr. 19285 Für **Corona** . . . *M*

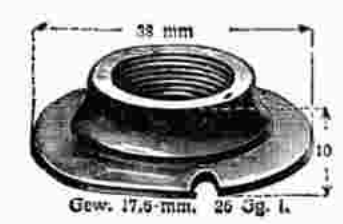

Nr. 19286 Für **Corona** . . . *M*



Nr. 19287 Für **Corona** . . . *M*



Nr. 19288 **Rechts Gewinde** . . . *M*
Nr. 19289 **Links Gewinde** . . . *M*

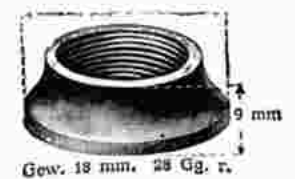

Nr. 19290 Für **Corona** . . . *M*



Nr. 19295 Für **Concordia** . . . *M*



Nr. 19296 Für **Concordia** . . . *M*



Nr. 19298 Für **Cosmos** . . . *M*



Nr. 19299 Für **Cosmos** . . . *M*



Nr. 19300 Für **Cosmos** . . . *M*



Nr. 19301 Für **Cosmos** . . . *M*



Nr. 19302 Für **Cosmos** . . . *M*



Nr. 19303 Für **Cosmos** . . . *M*



Nr. 19310 Für **Dargel** . . . *M*



Nr. 19311 Für **Dargel** . . . *M*

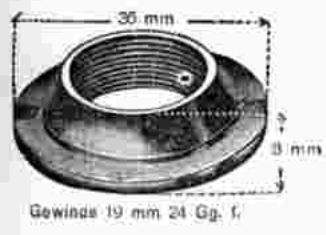

Gewinde 19 mm 24 Gg. l.
 Nr. 19320
 Für Defa //



Nr. 19322 Für Deusing
 35 mm Durchm., Gew. 17,5 mm,
 30 Gang links //

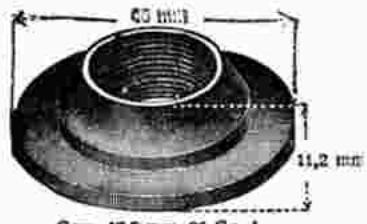

Gew. 17,5 mm, 26 Gg. l.
 Nr. 19323 Für Deusing
 39 mm Durchm., Gew. 17,5 mm,
 30 Gang links //

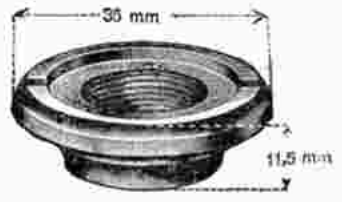

Gewinde 19 mm 30 Gg. l.
 Nr. 19325
 Für Deusing Avanti
 //



Loch 17,5 mm Gewinde 30 Gg. r.
 Nr. 19326
 Für Deusing Avanti //



Loch 10 mm
 Nr. 19330
 Für Diamant //

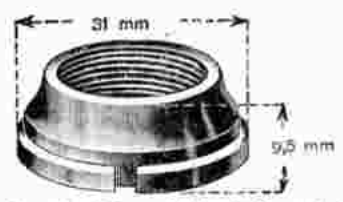

Gewinde 20,5 mm Millimeter-Gewinde n
 Nr. 19331
 Für Diamant //

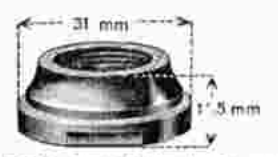

Gewinde 9 mm Millimeter-Gewinde l.
 Nr. 19332
 Für Diamant //

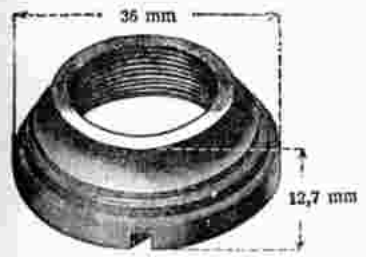

Gew. 20,4 mm, 26 Gg. l.
 Nr. 19333
 Für Diamant //



Gew. 21,5 mm, 26 Gg.
 Nr. 19334
 Für Diamant //



Gewinde 19 mm 26 Gg. l.
 Nr. 19335
 Für Diamant //

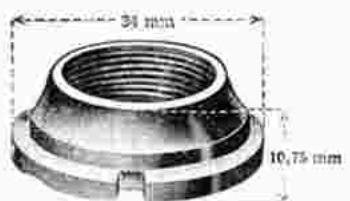

Gew. 20,5 mm, 26 Gg. r.
 Nr. 19336
 Für Diamant //



Gew. 18 mm 24 Gg. l.
 Nr. 19345
 Für Dixi & Wartburg //



16,5 mm Loch
 Nr. 19346
 Für Dixi & Wartburg //



Gew. 19 mm, 24 Gg. l.
 Nr. 19347
 Für Dixi & Wartburg //



Loch 19,5 mm.
 Nr. 19348
 Für Dixi & Wartburg //



Loch 13 mm.
 Nr. 19349
 Für Dixi & Wartburg //



Gew. 19 mm, 24 Gg. l.
 Nr. 19350
 Für Dixi & Wartburg //

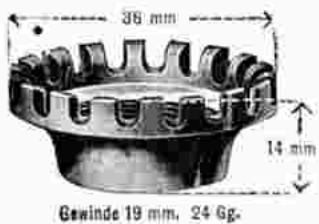

Gewinde 19 mm, 24 Gg.
 Nr. 19351
 Für Dixi & Wartburg //

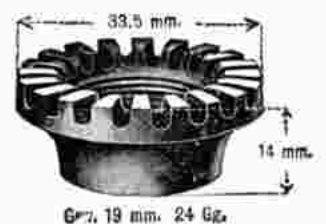

Gew. 19 mm, 24 Gg.
 Nr. 19352
 Für Dixi & Wartburg //



Nr. 19353
 Für Dixi & Wartburg //



Nr. 19354
 Für Dixi & Wartburg //



Gewinde 19 mm, 24 Gg.
 Nr. 19355
 Für Dixi & Wartburg //



Loch 18 mm.
 Nr. 19356
 Für Dixi & Wartburg //



Gew. 19 mm, 24 Gg. l.

Nr. 19357

Für **Dixi & Wartburg** .. //

Gew. 19 mm, 24 Gg. l.

Nr. 19358

Für **Dixi & Wartburg** .. //

Gewinde 19 mm 24 Gg. l.

Nr. 19359

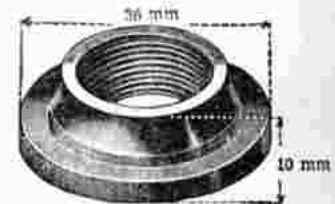
Für **Dixi & Wartburg** .. //

Gew. 19 mm, 24 Gg. l.

Nr. 19360

Für **Dixi & Wartburg** .. //Gew. Gg. 24, Gew. Durchm. 17 mm
Con. Lg. 14,5 mm, Con. Durchm. 3,3 mm.

Nr. 19370

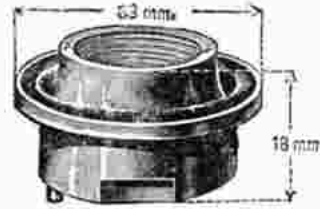
Für **Dürkopp** .. //

Gewinde 17 mm 24 Gang.

Nr. 19371

Für **Dürkopp** .. //

Loch 18,2 mm

Für **Dürkopp**

Nr. 19372 mit schräg. Kugellauf //

Nr. 19373 .. gewölbt. .. //



Gewinde 18 mm 24 Gg.

Für **Dürkopp**

Nr. 19374 mit schräg. Kugellauf //

Nr. 19375 .. gewölbt. .. //

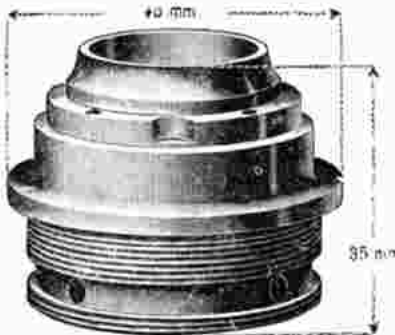

Gew. 40,2 mm, 28 Gg.

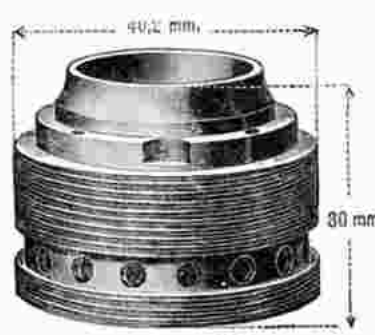
Nr. 19376 Für **Dürkopp** .. //

Gew. 40,2 mm, 28 Gg.

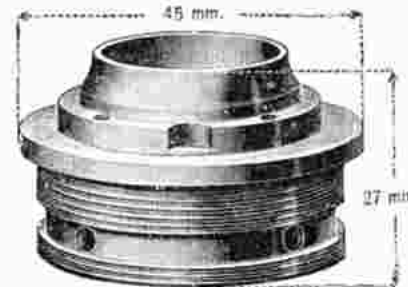
Nr. 19377 Für **Dürkopp** .. //

Gew. 40,2 mm, 28 Gg.

Nr. 19378 Für **Dürkopp** .. //

Gew. 17,5 mm, 24 Gg. r. u. l.

Für **Dürkopp**

Nr. 19379 mit Rechtsgewinde //

Nr. 19380 mit Linksgewinde //

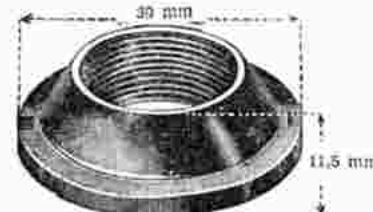
Gew. Gg. 24, Gew. Durchm. 17 mm.
Con. Lg. 11 mm, Con. Durchm. 3,3 mm.Nr. 19381 Für **Dürkopp** .. //Gew. Gg. 24 r. u. l., Gew. Durchm. 17 mm,
Con. Lg. 13 mm, Con. Durchm. 3,3 mm.Nr. 19382 Für **Dürkopp** .. //

Gew. 21,5 mm, 24 Gg.

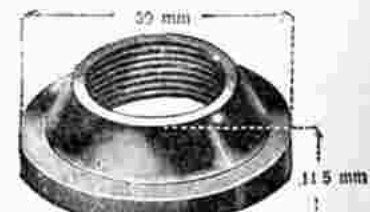
Nr. 19390 Für **Eisterwerda** //

Gew. 20,5 mm, 24 Gg. l.

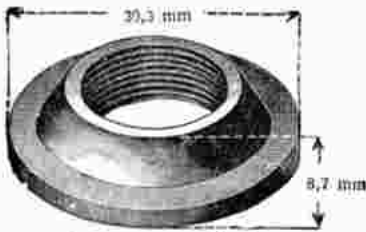
Nr. 19391 Für **Eisterwerda** //

Gew. 19 mm, 22 Gg. l.

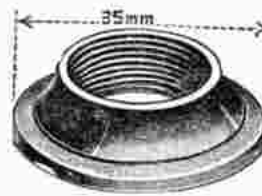
Nr. 19392 Für **Eisterwerda** //Nr. 19393 Für **Eisterwerda**

Gewinde 19 mm, 22 Gg. links //



Gew. 18 mm, 24 Gg. l.

Nr. 19398 Für **Excelsior** //

Gew. 19 mm, 24 Gg.

Nr. 19399 Für **Excelsior** //Nr. 19400 Für **Excelsior**
mit Staubring, Gewinde 19 mm,
24 Gang rechts, 30 mm Durch-
messer .. //Nr. 19401 Für **Excelsior**
mit Staubring, Gewinde 17,5 mm,
24 Gang links, 30 mm Durch-
messer .. //

Gew. 17,5 mm, 24 Gg. l.

Nr. 19402 Für **Excelsior** //

Gew. 19 mm, 24 Gg.

Nr. 19403 Für **Excelsior** //



Gewinde 20 mm, 24 Gg. l.

Nr. 19404

Für **Excelsior**

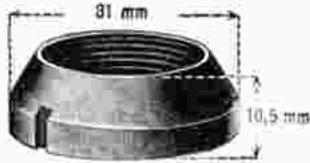

Gewinde 22 mm, 24 Gg.

Nr. 19405

Für **Excelsior**

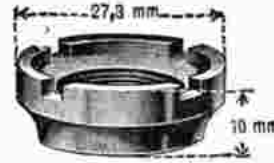

Gewinde 17,5 mm 24 Gg. l.

Nr. 19406

Für **Excelsior**



Gewinde 19 mm 24 Gg. r.

Nr. 19407

Für **Excelsior**



Gewinde 16,5 mm, 24 Gg. l.

Nr. 19408

Für **Excelsior**



Gewinde 19,7 mm, 24 Gg.

Nr. 19409

Für **Excelsior**



Gewinde 17 mm 25 Gg. l.

Nr. 19420

Für **Expreß**



Loch 17,2 mm

Nr. 19421

Für **Expreß**



Gew. 20 mm 24 Gg. l.

Nr. 19422

Für **Expreß**

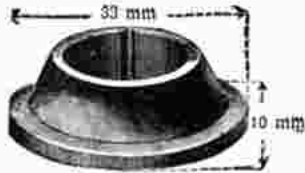

Loch 17,2 mm.

Nr. 19423

Für **Expreß**



Gewinde 17 mm 26 Gg. l.

Nr. 19424

Für **Expreß**



Gewinde 18,5 mm 26 Gg.

Nr. 19425

Für **Expreß**



Gew. 20 mm 24 Gg. l.

Nr. 19426

Für **Expreß**



Gew. 17,5 mm 26 Gg. l.

Nr. 19427

Für **Expreß**



Gewinde 21 mm 24 Gg. r.

Nr. 19428

Für **Expreß**

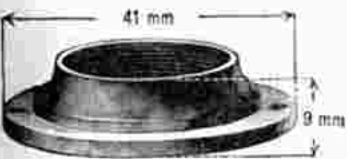

Gewinde 23,5 mm, 32 Gg.

Nr. 19435

Für **Fauber**



Gewinde 22,5 mm, 24 Gg. l.

Nr. 19436

Für **Fauber**



Loch 16,3 mm.

Nr. 19438

Für **Fongers**



Gewinde 16 mm, 26 Gg.

Nr. 19439

Für **Fongers**

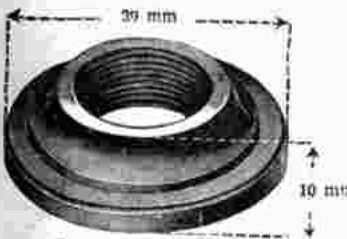

Gew. 18 mm, 24 Gg. l.

Nr. 19442

Für **Finsterwalde (P. & B.)**

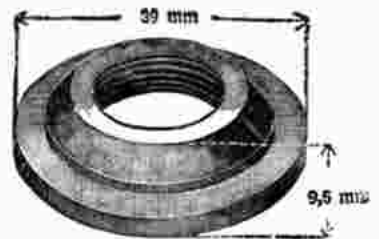

Gew. 18 mm, 24 Gg. l.

Nr. 19443

Für **Finsterwalde (P. & B.)**

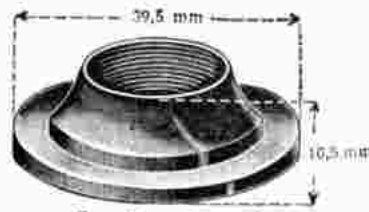

Gew. 16 mm, 24 Gg. l.

Nr. 19444

Für **Finsterwalde (P. & B.)**



Gew. 18 mm, 24 Gg. l.

Nr. 19445

Für **Finsterwalde (P. & B.)**



Gewinde 19,5 mm 24 Gg. r.
Nr. 19446
Für **Finsterwalde (P. & B.)**



Gew. 18 mm, 24 Gg. l.
Nr. 19447
Für **Finsterwalde (P. & B.)**



Gew. 18 mm, 24 Gg. l.
Nr. 19448
Für **Finsterwalde (P. & B.)**



Gewinde 17,5 mm 24 Gg. r. u. l.
Nr. 19460
Für **Göricke**

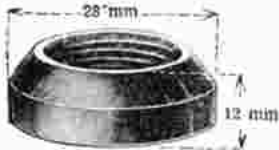

Gew. 17,5 mm, 24 Gg. r. u. l.
Für **Göricke**
Nr. 19461 Rechtsgewinde
Nr. 19462 Linksgewinde



Gewinde 17,5 mm, 24 Gg. r. u. l.
Für **Göricke**
Nr. 19463 Rechtsgewinde
Nr. 19464 Linksgewinde

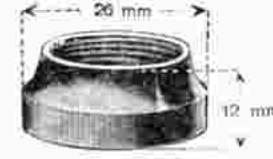

Gewinde 17,5 mm, 24 Gg. r. u. l.
Für **Göricke**
Nr. 19465 Rechtsgewinde
Nr. 19466 Linksgewinde



Nr. 19467
Für **Göricke**
Gew. 17,5 mm, 24 Gg. links



Gewinde 17,5 mm 26 Gg. l. u. r.
Für **Göricke**
Nr. 19468 Rechtsgewinde
Nr. 19469 Linksgewinde



Gew. Gang 27 l. Gew. Durchm. 17 mm.
Conen Länge 12 mm. Conen Durchm. 35 mm
Nr. 19480
Für **Gregor**



Gewinde 17 mm 27 Gg. l.
Nr. 19481
Für **Gregor**



Gewinde 18 mm 24 Gg. l.
Nr. 19485
Für **Gritzner**



Gew. 21 mm 24 Gg. r.
Nr. 19486
Für **Gritzner**



Gewinde 18 mm 24 Gg. l.
Nr. 19487
Für **Gritzner**



Gewinde 19,5 mm 24 Gg. r.
Nr. 19488
Für **Gritzner**



Gew. 19,5 mm 24 Gg. l.
Nr. 19489
Für **Gritzner**



Gew. 17 mm 24 Gg.
Nr. 19490
Für **Gritzner**



Gew. 18,5 mm 24 Gg.
Nr. 19491
Für **Gritzner**



Gewinde 17,5 mm, 24 Gg. l.
Nr. 19500
Für **Herkona**

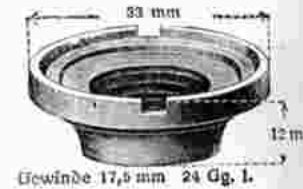

Gewinde 17,5 mm, 24 Gg. l.
Nr. 19501
Für **Herkona**



Gewinde 19 mm 24 Gg. l.
Nr. 19505
Für **Haenel**



Gewinde 19 mm 24 Gg. l.
Nr. 19506
Für **Haenel**



Gewinde 19 mm 24 Gg. r. u. l.
Für **Haenel**
Nr. 19507 10 mm hoch
Nr. 19508 14 mm hoch

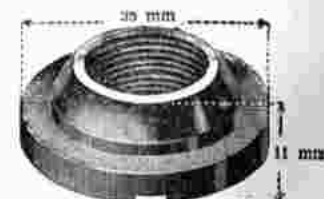

Gew. 16,7 mm, 24 Gg. l.
Nr. 19509
Für **Haenel**



Gewinde 19 mm 24 Gg. I.
Nr. 19510

Für Haenel



Gewinde 19 mm 24 Gg. I.
Nr. 19511

Für Haenel



Nr. 19512

Für Haenel



Nr. 19513

Für Haenel

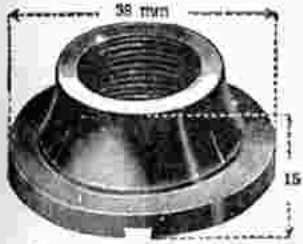

Gew. 17,7 mm, 25 Gg. I.
Nr. 19520

Für Herkules



Gew. 19 mm, 24 Gg.
Nr. 19521

Für Herkules



Gew. 19 mm, 25 Gg. I.
Nr. 19522

Für Herkules



Gew. 19 mm, 25 Gg. r.
Nr. 19523

Für Herkules

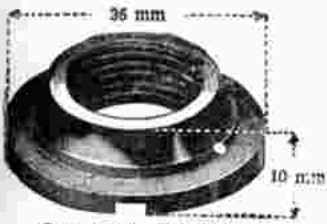

Gew. 19 mm, 24 Gg. I.
Nr. 19528

Für Hilgofa

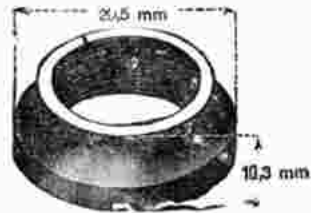

Nr. 19530

Für Jagdrad

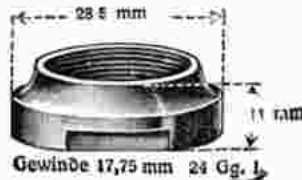

Gewinde 17,75 mm 24 Gg. I.
Nr. 19532

Für Kayser



Gewinde 17,75 mm 24 Gg. I.
Nr. 19533

Für Kayser

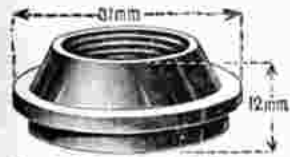

Gew. 26 mm, 25 Gg. Durchm. 17,5 mm.
Nr. 19534

Für Kayser



Loch 17 mm
Nr. 19535

Für Kayser



Gewinde 17,5 mm, 25 Gg. I.
Nr. 19536

Für Kayser



Gewinde 17,75 mm 24 Gg. I.
Nr. 19537

Für Kayser



Gewinde 17,5 mm 29 Gg. I.
Nr. 19545

Für Mammut



Nr. 19546

Für Mammut



Gew. 21 mm, 24 Gg. r.
Nr. 19550

Für Mars



Gew. 20 mm, 24 Gg. I.
Nr. 19551

Für Mars



Gewinde 17,5 mm 24 Gg. I.
Nr. 19552

Für Mars



Gewinde 17,5 mm 25 Gg. I.
Nr. 19553

Für Mars



Nr. 19554

Für Mars



Nr. 19555

Für Mars

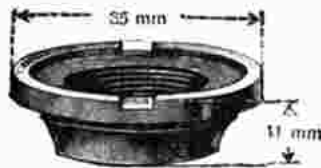

Gewinde 17,8 mm 24 Gg. l.

Nr. 19560 Für **Meister**



Gew. 17,5 mm 24 Gg. l.

Nr. 19562 Für **Mercedes**

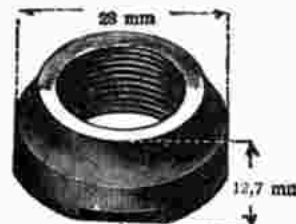

Gew. 17,5 mm. 24 Gg. l.

Nr. 19565 Für **Meteor**

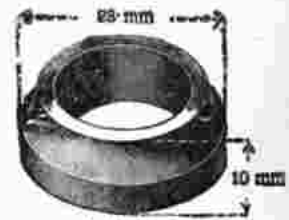

Loch 18 mm

Nr. 19566 Für **Meteor**

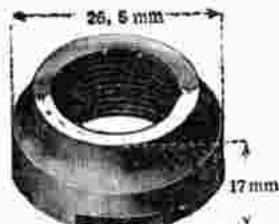

Gewinde 16 mm 24 Gg. l.

Nr. 19567 Für **Meteor**
Nr. 19568 dto., 12 mm hoch



Loch 16,5 mm

Nr. 19569 Für **Meteor**



Loch 19 mm.

Nr. 19571 Für **Miele**



Gewinde 20 mm Millimeter-Gewinde l.

Nr. 19572 Für **Miele**

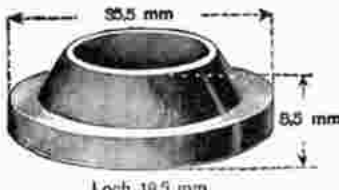

Loch 18,9 mm

Nr. 19576 Für **Mifa**



Nr. 19577 Für **Mifa**



Nr. 19578 Für **Mifa**
Gewinde 19 mm, 30 Gg. links



Gewinde 21,2 mm 24 Gg. r.

Nr. 19579 Für **Mifa**



Gewinde 17,5 mm 30 Gg. l.

Nr. 19585 Für **Möve**



Gewinde 19,5 mm 24 Gg. l.

Nr. 19586 Für **Möve**
Nr. 19587 dto., ohne Gewinde
20 mm Loch



Gew. 19,5 mm. 22 Gg. l.

Nr. 19590 Für **National**



Gew. 19,5 mm. 22 Gg. l.

Nr. 19591 Für **National**



Gew. 17,8 mm, 28 Gg. l.

Nr. 19592 Für **National**



Gew. 19 mm, 28 Gg.

Nr. 19593 Für **National**



Gewinde 19 mm 22 Gg. l.

Nr. 19594 Für **National**



Gewinde 19 mm 22 Gg. l.

Nr. 19595 Für **National**



Nr. 19596 Für **National**



Nr. 19597 Für **National**



Gew. 18 mm 24 Gg. l.

Nr. 19605 Für **N. S. U.**



Gewinde 20 mm 28 Gg. r.

Nr. 19606 Für **N. S. U.**



Nr. 19607 Für **N. S. U.**
H



Nr. 19608 Für **N. S. U.**
H



Nr. 19609 Für **N. S. U.**
H

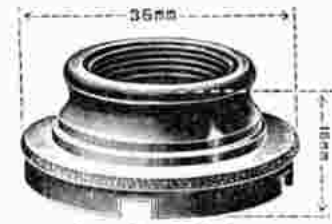

Nr. 19610 Für **N. S. U.**
mit konzentrischer Lauffläche H



Nr. 19616 Für **Opel**
H



Nr. 19617 Für **Opel**
H

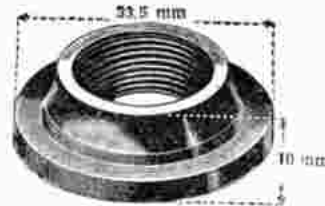

Nr. 19618 Für **Opel**
H



Nr. 19619 Für **Opel**
H



Für **Ostrad**
Nr. 19626 Stellkonus H
Nr. 19627 Festkonus H



Für **Ostrad**
Nr. 19628 Stellkonus H
Nr. 19629 Festkonus H

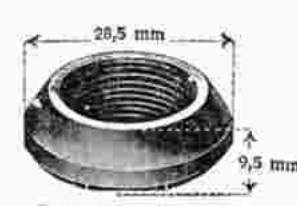

Nr. 19635 Für **Panther**
H



Nr. 19636 Für **Panther**
H



Nr. 19637 Für **Panther**
H



Nr. 19638 Für **Panther**
H



Nr. 19639 Für **Panther**
H



Nr. 19640 Für **Panther**
H



Nr. 19641 Für **Panther**
H



Nr. 19642 Für **Panther**
H



Nr. 19643 Für **Panther**
H



Nr. 19644 Für **Panther**
H

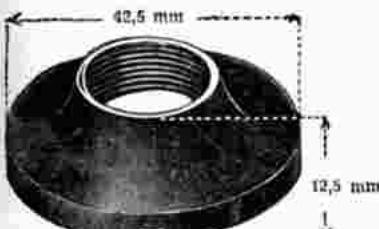

Nr. 19650 Für **Phänomen**
H



Für **Phänomen**
Nr. 19651 Rechtsgewinde H

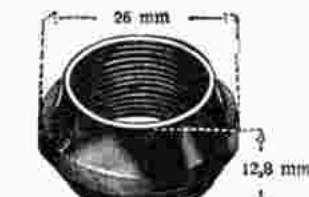

Für **Phänomen**
Nr. 19652 Rechtsgewinde H
Nr. 19653 Linksgewinde H



Für **Phänomen**
Nr. 19654 Rechtsgewinde H
Nr. 19655 Linksgewinde H



Gew. 19 mm 26 Gg. L.
Nr. 19656
Für **Phänomen** M



Loch 20 mm
Nr. 19657
Für **Phänomen** M



Gew. 19 mm 26 Gg. L.
Nr. 19658
Für **Phänomen-Eminent** M



Nr. 19665
Für **Präzision-Blelefeld** M



Nr. 19666
Für **Präzision-Radevormwald** M



Gew. Gang 24 Gew. Durchm. 18,5 mm.
Conen Länge 10,5 mm. Conen Durchm. 34,5 mm
Nr. 19670
Für **Premier** M



Gewinde 16,5 mm 25 Gg. r. u. l.
Für **Premier**
Nr. 19671 Linksgewinde M
Nr. 19672 Rechtsgewinde M



Gewinde 16 mm 25 Gg. r. u. l.
Für **Premier**
Nr. 19673 Linksgewinde M
Nr. 19674 Rechtsgewinde M



Gew. Gg. 28 r. u. l. Gew. Durchm. 16,2 mm
Für **Premier**
Nr. 19675 Linksgewinde M
Nr. 19676 Rechtsgewinde M



Gewinde 25,5 mm 25 Gg. r. u. l.
Für **Premier**
Nr. 19677 Linksgewinde M
Nr. 19678 Rechtsgewinde M

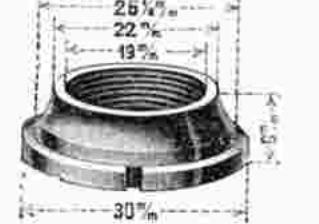

Für **Premier**
Nr. 19679 Linksgewinde M
Nr. 19680 Rechtsgewinde M

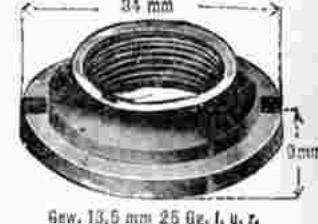

Gew. 13,5 mm 25 Gg. l. u. r.
Für **Premier**
Nr. 19681 Linksgewinde M
Nr. 19682 Rechtsgewinde M



Gew. Gg. 28 r. u. l. Gew. Durchm. 17 mm.
Con. Lg. 10,5 mm. Con. Durchm. 27 mm.
Nr. 19683
Für **Premier** M



Gew. Gg. 24 Gew. Durchm. 17 mm.
Nr. 19684
Für **Premier** M



Gewinde 18 mm 24 Gg. l.
Nr. 19690
Für **Presto** M



Gewinde 18 mm 24 Gg. l.
Nr. 19691
Für **Presto** M



Gewinde 18 mm 24 Gg. l.
Nr. 19692
Für **Presto** M



Loch 18,2 mm
Nr. 19693
Für **Presto** M



Gewinde 18 mm 24 Gg. l.
Nr. 19694
Für **Presto** M



Gewinde 18 mm 24 Gg. l.
Nr. 19695
Für **Presto** M

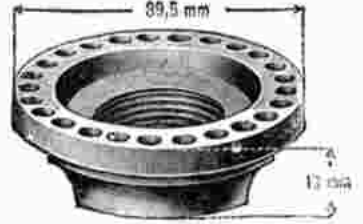

Gew. 18 mm 24 Gg. l.
Nr. 19696
Für **Presto** M



Loch 18,3 mm
Nr. 19697
Für **Presto** M



Gew. 18 mm 24 Gg. l.
Nr. 19698
Für **Presto** M



Loch 18 mm
Nr. 19699
Für **Presto** M



Gew. Gg. 28, Gew. Durchm. 16 mm.

Nr. 19710

Für Puch



Bohrung 16 mm.

Nr. 19711

Für Puch

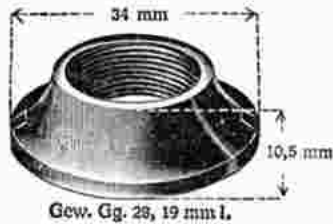

Gew. Gg. 28, 19 mm l.

Nr. 19712

Für Puch

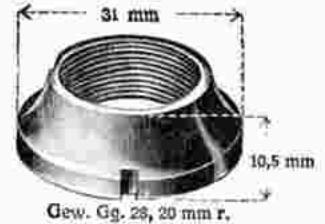

Gew. Gg. 28, 20 mm r.

Nr. 19713

Für Puch

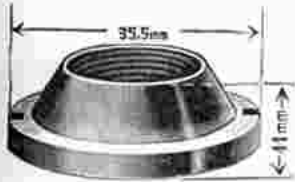

Nr. 19718 Für Rehling

Nr. 19719 dito, 33,5 mm Ø



Gewinde 17,5 mm 28 Gg. l.

Nr. 19721

Für Rhenania



Gewinde 17,5 mm 28 Gg. l.

Nr. 19722

Für Rhenania



Gewinde 18 mm 28 Gg. l.

Nr. 19725

Für Schladitz



Nr. 19726 Für Schladitz

Gewinde 17,8 mm, 28 Gang, rechts

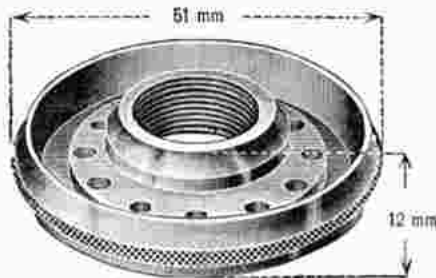

Gewinde 17,8 mm 28 Gg.

Nr. 19727

Für Schladitz

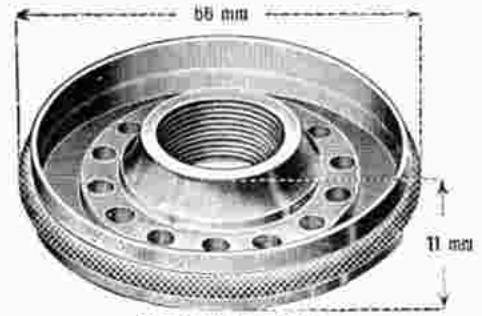

Gewinde 17,8 mm 28 Gg.

Nr. 19728

Für Schladitz



Gew. 17,5 mm. 28 Gg. l.

Nr. 19730

Für Schladitz



Gewinde 18 mm, 28 Gg. r.

Für Schladitz

Nr. 19731 Stellkonus

Nr. 19732 Festkonus



Gewinde 17,8 mm 28 Gg.

Für Schladitz

Nr. 19733 Stellkonus

Nr. 19734 Festkonus



Gewinde 18 mm 28 Gg. r.

Nr. 19735

Für Schladitz



Gewinde 17 mm 24 Gg. l.

Nr. 19745 Schöffner & Taggesell



Loch 17,3 mm

Nr. 19746 Schöffner & Taggesell

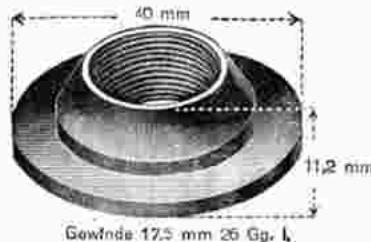

Gewinde 12,5 mm 26 Gg. l.

Nr. 19748

Für Schmölle



Gew. 17,5 mm 28 Gg. l.

Nr. 19749

Für Schmölle



Gewinde 19 mm 24 Gg. l.

Nr. 19752

Für Schürhoff



Gew. 17,5 mm, 28 Gg. l.

Nr. 19753

Für Schürhoff



Nr. 19755

Für Semper



Gewinde 19 mm 24 Gg. l.

Nr. 19758

Für S. & N.



Nr. 19759
Für **Seidel & Naumann** *all*



Für **Seidel & Naumann**
Nr. 19760 Rechts-Gewinde *all*
„ 19761 Links-Gewinde *all*



Für **Seidel & Naumann**
Nr. 19762 Rechts-Gewinde *all*
„ 19763 Links-Gewinde *all*



Für **Seidel & Naumann**
Nr. 19764 Rechts-Gewinde *all*



Nr. 19765
Für **Seidel & Naumann** *all*



Nr. 19766
Für **Seidel & Naumann** *all*



Nr. 19767
Für **Seidel & Naumann** *all*



Nr. 19768
Für **Seidel & Naumann** *all*

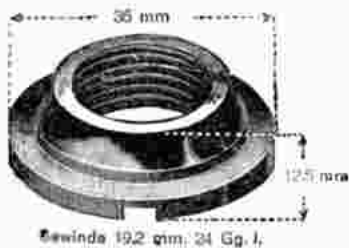

Nr. 19769
Für **Seidel & Naumann** *all*



Für **Seidel & Naumann**
Nr. 19770 ohne Gewinde *all*



Nr. 19771
Für **Seidel & Naumann** *all*



Nr. 19778
Für **Starkenburg** *all*



Nr. 19780
Für **Simson** *all*



Nr. 19781
Für **Simson** *all*



Nr. 19782
Für **Simson** *all*



Nr. 19783
Für **Simson** *all*



Nr. 19784
Für **Simson** *all*



Nr. 19785
Für **Simson** *all*

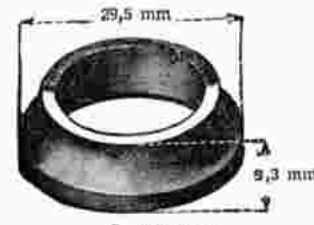

Nr. 19788
Für **Stahlrad** *all*



Nr. 19789
Für **Stahlrad** *all*



Nr. 19791
Für **Stöwer** *all*



Nr. 19792
Für **Stöwer** *all*



Für **Stöwer** Gewinde 17 mm, 24 Gang
Nr. 19793 Rechts-Gewinde *all*
Nr. 19794 Links-Gewinde *all*



Gew. 20 mm, 29 Gg.
Nr. 19795 Für Styria

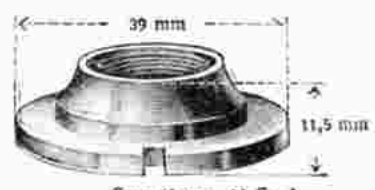

Gew. 18 mm, 24 Gg. I.
Nr. 19796 Für Styria

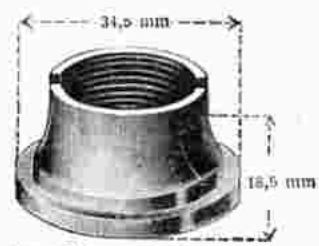

Gew. 21,3 mm, 25 Gg. I. u. L.
Nr. 19797 Für Styria

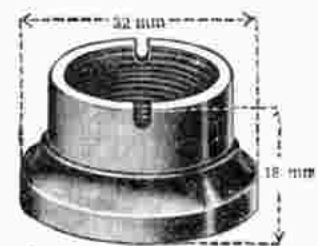

Gew. 21,3 mm, 25 Gg. I. u. L.
Nr. 19798 Für Styria



Gewinde 22 mm 30 Gg. I.
Nr. 19799 Für Styria

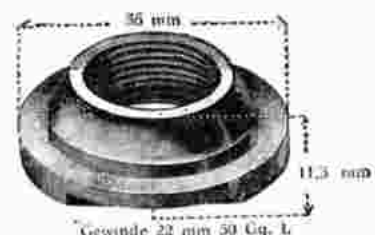

Gewinde 22 mm 30 Gg. I.
Nr. 19800 Für Styria



Gew. Durchm. 15,7 mm.
 Con. Lg. 12,5 mm Con. Durchm. 29 mm
Nr. 19801 Für Styria



Gew. Gg. 25 I. Gew. Durchm. 15,7 mm.
 Con. Lg. 11 mm. Con. Durchm. 26 mm
Nr. 19802 Für Styria



Gew. Gg. 25 I. Gew. Durchm. 15,7 mm.
 Con. Lg. 11 mm. Con. Durchm. 26 mm.
Nr. 19803 Für Styria



Gew. Durchm. 15,7 mm.
Nr. 19804 Für Styria



Gewinde 17,5 mm 24 Gg. I.
Nr. 19810 Für Tonke

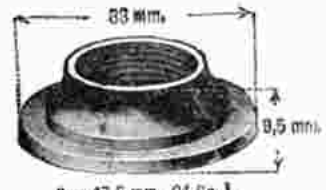

Gew. 17,5 mm, 24 Gg. I.
Nr. 19811 Für Tonke



Nr. 19815 Für Union



Nr. 19816 Für Union



Gewinde 18 mm 30 Gg. I.
Nr. 19818 Für Urania



Gewinde 17,5 mm 28 Gg. I.
Für Viktoria
Nr. 19820 Stellkonus
Nr. 19821 Festkonus

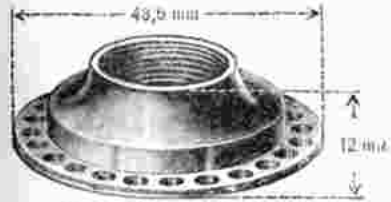

Gewinde 17,5 mm 20 Gg. I.
Nr. 19822 Für Viktoria

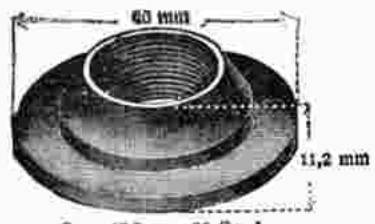

Gew. 17,5 mm, 26 Gg. I.
Nr. 19823 Für Viktoria

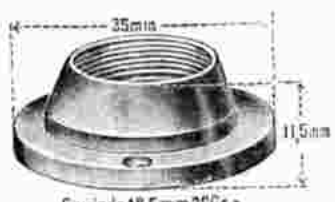

Gewinde 18,5 mm 28 Gg. I.
Nr. 19824 Für Viktoria

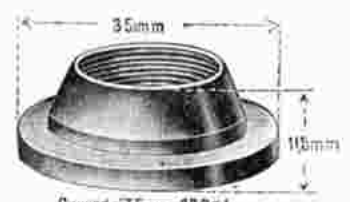

Gewinde 17,5 mm 28 Gg. I.
Nr. 19825 Für Viktoria

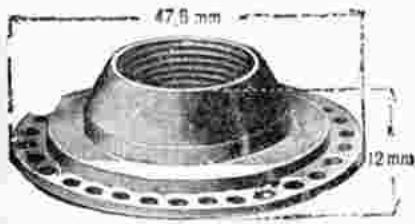

Gew. 17,5 mm 20 Gg.
Nr. 19826 Für Viktoria

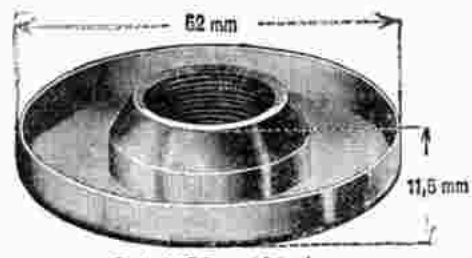

Gewinde 17,5 mm 20 Gg. I.
Nr. 19827 Für Viktoria
Nr. 19828 Staubdeckel, allein

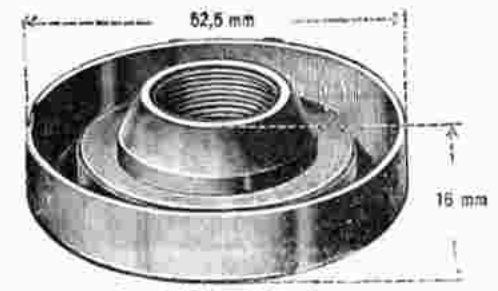

Gewinde 17,5 mm 26 Gg. I.
Nr. 19829 Für Viktoria



Gewinde 17,5 mm 26 Gg. l.

Nr. 19830 Für **Viktoria**

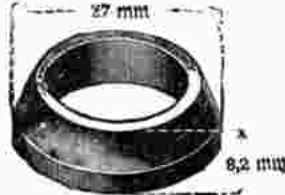

Loch 17,7 mm

Nr. 19831 Für **Viktoria**

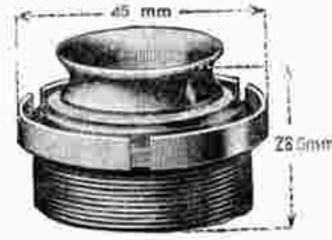

Gewinde 19,5 mm 26 Gg. r.

Nr. 19840 Für **Waffen**



Gewinde 30,5 mm 26 Gg. r.

Nr. 19841 Für **Waffen**



Gewinde 39,5 mm 25 Gg. r.

Nr. 19842 Für **Waffen**



Loch 23 mm Gewinde 39,2 mm 25 Gg. r.

Nr. 19843 Für **Waffen**



Loch 23 mm Gewinde 39,2 mm 25 Gg. r.

Nr. 19844 Für **Waffen**



Nr. 19846

Für **Wagner & Englert**

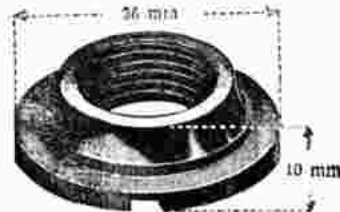

Nr. 19848 Für **Walther**



Gew. 19 mm 26 Gg. l.

Nr. 19850 Für **Wanderer**



Loch 19,5 mm.

Nr. 19851 Für **Wanderer**



Gew. Gg. 24 Gew. Durchm. 18,5 mm.
Gen. Lg. 12,5 mm. Gen. Durchm. 37,2 mm.

Nr. 19852 Für **Wanderer**

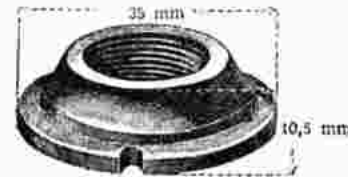

Nr. 19854

Für **Wehmhöner & Flicker**

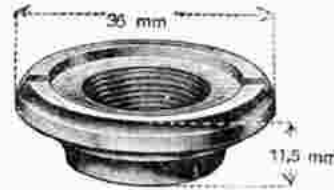

Gewinde 18 mm 20 Gg. l.

Nr. 19856 Für **Wehrauch**



Gewinde 19 mm 24 Gg. l.

Nr. 19858 Für **Wißner**

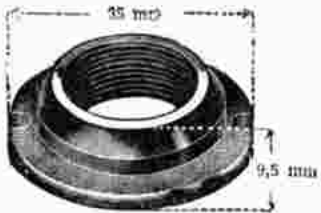

Gew. 18,8 mm, 26 Gg.

Nr. 19860 Für **Weil**



Gew. 18,8 mm, 26 Gg.

Nr. 19861 Für **Weil**

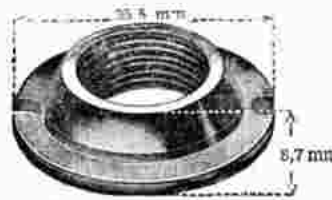

Gew. 18 mm, 20 Gg. l.

Nr. 19862 Für **Weil**



Gew. 18 mm, 20 Gg. l.

Nr. 19863 Für **Weil**



Loch 18,2 mm

Nr. 19864 Für **Weil**



Gew. 18 mm, 20 Gg. l.

Nr. 19865 Für **Weil**

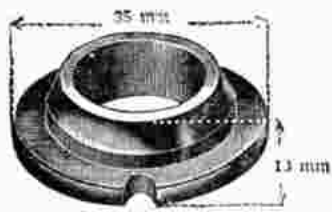

Loch 18 mm

Nr. 19866 Für **Weil**



Gew. 18 mm, 20 Gg. l.

Nr. 19867 Für **Weil**

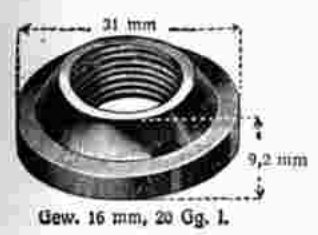

Gew. 16 mm, 20 Gg. I.
Nr. 19868
Für **Well** *M*

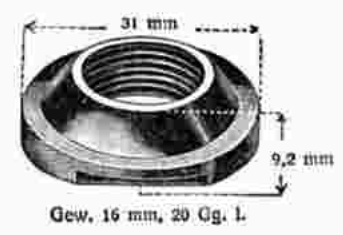

Gew. 16 mm, 20 Gg. I.
Nr. 19869
Für **Well** *M*



Gew. 16 mm, 20 Gg. I.
Nr. 19870
Für **Well** *M*



Gew. 16 mm, 20 Gg. I.
Nr. 19871
Für **Well** *M*



Gewinde 20,5 mm, 24 Gg.
Nr. 19878
Für **Wellrad** *M*



Gewinde 20,5 mm, 24 Gg.
Nr. 19879
Für **Wellrad** *M*



Gew. 19,5 mm, 26 Gg. I.
Nr. 19880
Für **Wellrad** *M*



Gew. 19,5 mm, 26 Gg. I.
Nr. 19881
Für **Wellrad** *M*



Gewinde 21 mm, 20 Gg.
Nr. 19882
Für **Wellrad** *M*



Gewinde 20 mm, 24 Gg. I.
Nr. 19883
Für **Wellrad** *M*

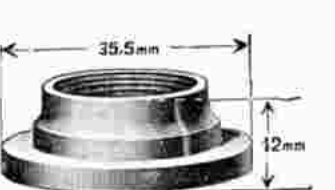

Gew. 17,5 mm, 24 Gg. I.
Nr. 19890
Für **Wittler** *M*

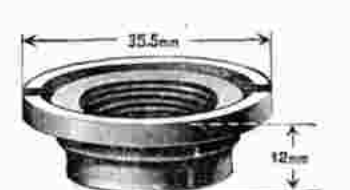

Gew. 17,5 mm, 24 Gg. I.
Nr. 19891
Für **Wittler** *M*

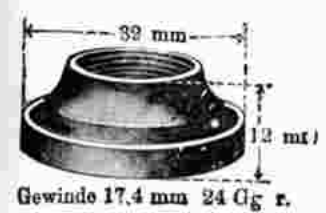

Gewinde 17,4 mm, 24 Gg. r.
Nr. 19894
Für **W. K. C.** *M*



Gewinde 17,4 mm, 24 Gg.
Nr. 19895
Für **W. K. C.** *M*



Gewinde 25 mm, 24 Gg. I.
Nr. 19896
Für **W. K. C.** *M*



Gew. 17,5 mm, 24 Gg. I.
Nr. 19897
Für **W. K. C.** *M*



Gewinde 17,5 mm, 24 Gg.
Nr. 19898
Für **W. K. C.** *M*



Gew. Gg. 24, Gew. Durchm. 17,4 mm, Con. Lg. 10 mm, Con. Durchm. 33,8 mm.
Nr. 19899
Für **W. K. C.** *M*



Gewinde 17,5 mm, 24 Gg.
Nr. 19900
Für **W. K. C.** *M*



Gewinde 19 mm, 24 Gg. I.
Nr. 19901
Für **W. K. C.** *M*

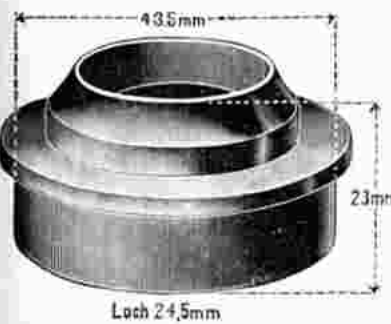

Loch 24,5 mm
Nr. 19902
Für **W. K. C.** *M*



Gewinde 19 mm, 24 Gg. I.
Nr. 19903
Für **W. K. C.** *M*

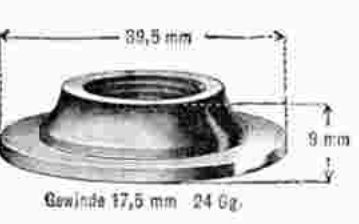

Gewinde 17,5 mm, 24 Gg.
Nr. 19904
Für **W. K. C.** *M*

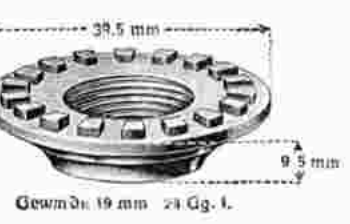

Gew. Durchm. 19 mm, 24 Gg. I.
Nr. 19905
Für **W. K. C.** *M*



Hinterrad-Konen



Gew. 9,5 mm 24 Gg.

Nr. 19950

Für **Adler**

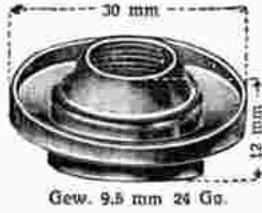

Gew. 9,5 mm 24 Gg.

Nr. 19951

Für **Adler**

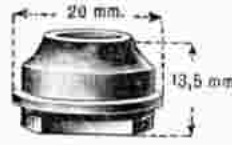

Gew. 9,5 mm. 24 Gg.

Nr. 19952

Für **Adler**

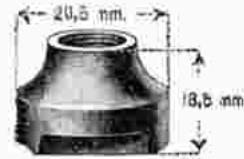

Gew. 9,5 mm 26 Gg.

Nr. 19955

Für **Allright**



Gew. 9 mm 26 Gg.

Nr. 19956

Für **Allright**



Gew. 9,5 mm 30 Gg. Durchm. 8,5 mm

Nr. 19958

Für **Badenia**

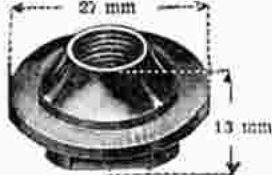

Gew. 9 mm. 26 Gg.

Nr. 19960

Für **Beckmann**



Gew. 6,5 mm 26 Gg. Durchm. 9,5 mm.

Nr. 19962

Für **Brennabor**



Gewinde 9,5 mm 26 Gg.

Nr. 19963

Für **Brennabor**



Nr. 19965

Für **B.S.A.**



Gewinde 9,5 mm 26 Gg.

Nr. 19966

Für **B.S.A.**

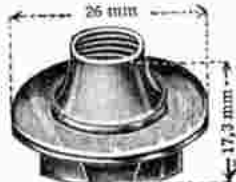

Für **Caes-Pfeil**

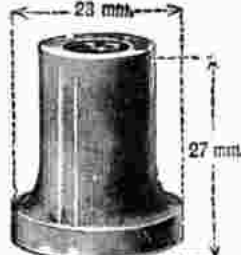

Gew. 6,5 mm 26 Gg. Durchm. 9,5 mm.

Nr. 19970

Für **Concordia**



Gew. 9,7 mm. Gang 26.

Nr. 19971

Für **Concordia**



Gewinde 9,5 mm 26 Gang

Nr. 19974

Für **Corona**



Gew. 9,5 mm. 24 Gg.

Nr. 19975

Für **Corona**



Gewinde 9,5 mm. 24 Gg.

Nr. 19976

Für **Corona**



Gew. 8,5 mm. 28 Gg.

Nr. 19980

Für **Diamant**



Gew. 9 mm, 24 Gg.

Nr. 19981

Für **Diamant**



Gew. 8,5 mm. 28 Gg.

Nr. 19982

Für **Diamant**

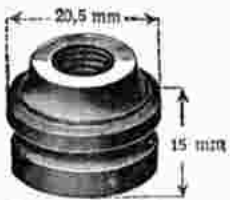

Gew 9 mm, 24 Gg

Nr. 19983

Für **Diamant**



Gew. 8,5 mm 30 Gg

Nr. 19986

Für **Dürkopp**



Gew. 8,5 mm, 30 Gg.

Nr. 19987

Für **Dürkopp**

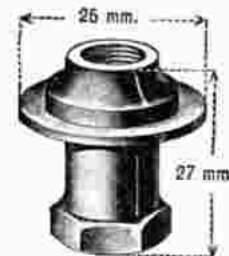

Gewinde 8,5 mm, 30 Gg.

Nr. 19988

Für **Dürkopp**

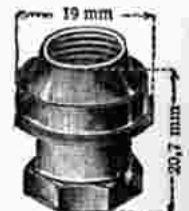

Gew. 8,5 mm 30 Gg.

Nr. 19989

Für **Dürkopp**



Gew. 8 mm 26 Gg.

Nr. 19990

Für **Dürkopp**



Gewinde 9,5 mm. 26 Gg

Nr. 19996

Für **Gottschalk**



Gew. 9 mm 38 Gg.

Nr. 19998

Für **Gritzner**

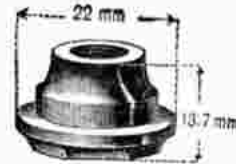

Gew. 9,4 mm, 25 Gang

Nr. 20000

Für **Herkules**

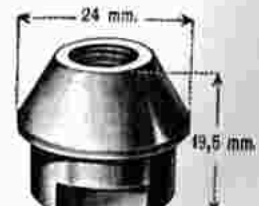

Gew. Gg. 20. Durchm. 9,5 mm.

Nr. 20002

Für **Kayser**



Gew. Gg. 20 Gew. Durchm. 9,5 mm.
Nr. 20003 Für Kayser
M



Gew. 9,5 mm 20 Gg.,
Nr. 20004 Für Kayser
M



Gewinde 9 mm 24 Gg.
Nr. 20006 Für Mars
M



Gew. 9,5 mm 26 Gg.
Nr. 20008 Für N. S. U.
M



Gew. 9,5 mm 24 Gg.
Nr. 20010 Für Endee
M

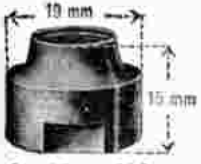

Gew. 9,5 mm 24 Gg.
Nr. 20011 Für Endee
M



Gew. 8,5 mm 20 Gg.
Nr. 20015 Für Opel
M



Gew. Gg. 26, 9,5 mm.
Nr. 20017 Für Panther
M



Gew. Gg. 24. Gew. Durchm. 9,5 mm.
Nr. 20018 Für Panther
M



Gew. 9,5 mm 24 Gg.
Nr. 20019 Für Panther
M



Gewinde 7,6 mm 28 Gg.
Nr. 20021 Für Opel
M



Gew. Gg. 26 Gew. Durchm. 7,9 mm.
Nr. 20022 Für Opel
M



Gew. 8,5 mm 26 Gg.
Nr. 20023 Für Opel
M

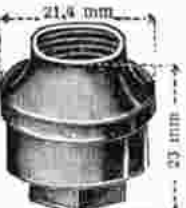

Gew. 8,5 mm 26 Gg.
Nr. 20024 Für Opel
M



Gew. 8,5 mm 26 Gg.
Nr. 20025 Für Opel
M



Gew. Gg. 24 Gew. Durchmesser 9 mm.
Nr. 20030 Für Panther
M



Gewinde 8,5 mm 20 Gg.
Nr. 20032 Für Phänomen
M



Gewinde 9,5 mm 26 Gg.
Nr. 20033 Für Phänomen
M



Gewinde 9,5 mm 26 Gg.
Nr. 20034 Für Phänomen
M



Gew. 9,5 mm 26 Gg.
Nr. 20038 Für Präzision
M



Gew. 9,5 mm 30 Gg.
Nr. 20040 Für Premier
M



Nr. 20041 Für Premier
M



Gew. Gg. 30. Gew. Durchm. 9,5 mm.
Nr. 20042 Für Premier
M

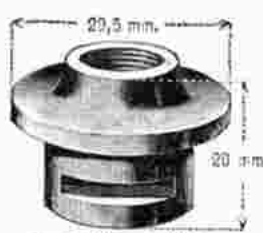

Gewinde 9,5 mm 30 Gg.
Nr. 20043 Für Premier
M



Gewinde 9 mm 28 Gg.
Nr. 20045 Für Presto
M

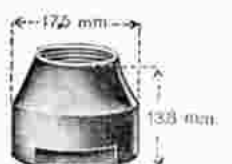

Gewinde 9,5 mm 26 Gg.
Nr. 20050 Für Rotax
M



Gew. Gg. 33. Gew. Durchm. 9 mm
 Con. Lo 18 mm. Con. Durchm. 26 mm.
Nr. 20052 Für S. & N.
M



Gew. 9,5 mm 26 Gg.
Nr. 20054 Für Stöwer
M



Gew. 9,5 mm 26 Gg.
Nr. 20055 Für Stöwer
M



Gew. Gg. 22. Gew. Durchm. 9 mm.
Nr. 20057 Für Styria
M



Gewinde 9mm 22 Gg.
Nr. 20058
Für **Styria** . . . *M*



Gew. 9 mm 24 Gg.
Nr. 20059
Für **Styria** . . . *M*



Gew. 9,5 mm. 24 Gg.
Nr. 20065
Für **Triumph** . . . *M*

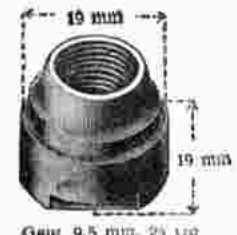

Gew. 9,5 mm. 24 Gg.
Nr. 20066
Für **Triumph** . . . *M*



Gew. 9 mm. 26 Gg.
Nr. 20068
Für **Viktoria** . . . *M*



Gew. 6g. 24. Gew. Durchm. 10mm.
Con. Lg. 12mm. Con. Durchm. 24mm.
Nr. 20070
Für **Wanderer** . . . *M*



Gew. 10 mm 24 Gg.
Nr. 20071
Für **Wanderer** . . . *M*



Gewinde 10 mm 20 Gg.
Nr. 20075
Für **Weil** . . . *M*



Gewinde 10 mm 20 Gg.
Nr. 20076
Für **Weil** . . . *M*

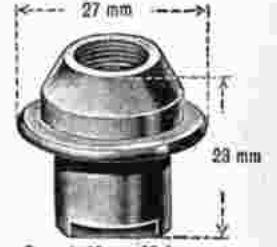

Gewinde 10 mm 20 Gg.
Nr. 20077
Für **Weil** . . . *M*



Gewinde 10 mm 20 Gg.
Nr. 20078
Für **Weil** . . . *M*



Gewinde 10 mm 20 Gg.
Nr. 20079
Für **Weil** . . . *M*



Gewinde 10 mm 20 Gg.
Nr. 20080
Für **Weil** . . . *M*



Gewinde 10 mm 20 Gg.
Nr. 20081
Für **Weil** . . . *M*



Gewinde 10 mm 20 Gg.
Nr. 20082
Für **Weil** . . . *M*



Gew. 9,5 mm. 24 Gg.
Nr. 20085
Für **Weltrad** . . . *M*



Gewinde 9 mm 24 Gg.
Nr. 20086
Für **Weltrad** . . . *M*



Gew. 6g. 26. Gew. Durchm. 25mm.
Nr. 20088
Für **W. K. C.** . . . *M*



Gew. 9 mm. 24 Gg.
Nr. 20089
Für **W. K. C.** . . . *M*



Gew. 9 mm. 20 Gg.
Nr. 20090
Für **W. K. C.** . . . *M*

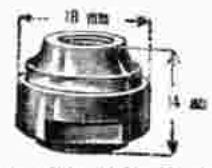

Gew. 6g. 26 Gew. Durchm. 22 Gg.
Nr. 20091
Für **W. K. C.** . . . *M*



Gew. 8,5 mm. 20 Gg.
Nr. 20092
Für **W. K. C.** . . . *M*

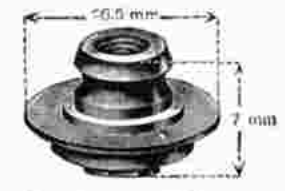

Gewinde 8 mm 25 Gg.
Nr. 20095
Für **Waffen** . . . *M*

Vorderrad - Konen



Gew. 8 mm, 28 Gg.
Nr. 20110
Für **Adler**



Gewinde 7,8 mm, 28 Gg.
Nr. 20111
Für **Adler**



Gewinde 8 mm, 28 Gg.
Nr. 20112
Für **Adler**



Gew. 8 mm, 29 Gg.
Nr. 20113
Für **Adler**



Gewinde 8 mm, 26 Gg.
Nr. 20116
Für **Allrigh**



Gewinde 8 mm, 26 Gg.
Nr. 20117
Für **Allrigh**



Gewinde 7,1 mm, 29 Gg.
Nr. 20120
Für **Armeerad**



Gew. Gg. 30, Gew. Durchm. 7,5 mm.
Nr. 20122
Für **Badenia**



Gewinde 5 mm, 26 Gg.
Nr. 20123
Für **Badenia**



Gew. 7 mm, 30 Gg.
Nr. 20125
Für **Beckmann**



Gewinde 7,5 mm, 30 Gg.
Nr. 20128
Für **Brennabor**



Gewinde 7 mm, 38 Gg.
Nr. 20129
Für **Brennabor**



Gew. 7,9 mm, 20 Gg.
Nr. 20130
Für **Brennabor**



Gewinde 7,5 mm, 30 Gg.
Nr. 20131
Für **Brennabor**



Gew. 8 mm, 26 Gg.
Nr. 20135
Für **B. S. A.**



Gew. Gg. 24, Gew. Durchm. 8 mm.
Nr. 20136
Für **B. S. A.**



Gewinde 8 mm, 24 Gg.
Nr. 20139
Für **Claes-Pfeil**

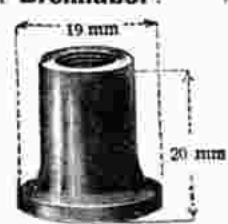

Gew. 8 mm, 28 Gg.
Nr. 20141
Für **Concordia**



Gew. 7 mm, 30 Gg.
Nr. 20143
Für **Corona**



Gew. 7,5 mm, 30 Gg.
Nr. 20144
Für **Corona**



Gew. Gg. 30, Gew. Durchm. 7,5 mm.
Nr. 20145
Für **Corona**



Gew. 7 mm, 30 Gg.
Nr. 20146
Für **Corona**



Gew. 6 mm, 26 Gg.
Nr. 20149
Für **Diamant**



Gew. 8 mm, 28 Gg.
Nr. 20151
Für **Diamant**



Gew. 8 mm, 26 Gg.
Nr. 20152
Für **Diamant**



Gew. 8 mm, 26 Gg.
Nr. 20153
Für **Diamant**



Gewinde 7,5 mm, 30 Gg.
Nr. 20158
Für **Dürkopp**



Gewinde 7,5 mm, 30 Gg.
Nr. 20159
Für **Dürkopp**



Gew. Gg. 30, Gew. Durchm. 7,5 mm.
Nr. 20160
Für **Dürkopp**



Gewinde 7,5 mm, 28 Gg.
Nr. 20161
Für **Dürkopp**



Gew. Gg. 26, Gew. Durchm. 8 mm.
Nr. 20162
Für **Dürkopp**



Gew. Gg. 26, Gew. Durchm. 8 mm.
Nr. 20163
Für **Dürkopp**



Gewinde 8 mm, 30 Gg.
Nr. 20165
Für **Fongers**



Gewinde 8 mm, 26 Gg.
Nr. 20168
Für **Gottschalk**



Gewinde 8 mm, 26 Gg.
Nr. 20170
Für **Göricke**



Gew. 8 mm 28 Gg.

Nr. 20175

Für **Gritzner** . . . //



Gewinde 7 1/2 mm, 30 Gg.

Nr. 20177

Für **Herkules** . . . //



Gew. 24 Gew. Durchm. 8 mm.

Nr. 20180

Für **Kayser** . . . //



Gew. 24 Gew. Durchm. 8 mm.

Nr. 20181

Für **Kayser** . . . //



Gew. 8 mm, 24 Gg.

Nr. 20182

Für **Kayser** . . . //



Gewinde 8 mm, 30 Gg.

Nr. 20185

Für **Mars** . . . //



Gew. 8 mm, 26 Gg.

Nr. 20188

Für **N. S. U.** . . . //



Gew. 8 mm, 24 Gg.

Nr. 20190

Für **National** . . . //



Gewinde 8 mm, 24 Gg.

Nr. 20192

Für **Endee**
(New-Departure) . . . //



Gewinde 7,8 mm, 26 Gg.

Nr. 20195

Für **Opel** . . . //



Gewinde 7,8 mm, 26 Gg.

Nr. 20196

Für **Opel** . . . //



Gewinde 7,8 mm, 26 Gg.

Nr. 20197

Für **Opel** . . . //



Gewinde 7,6 mm 26 Gg.

Nr. 20198

Für **Opel** . . . //



Gew. 7,5 mm, 26 Gg.

Nr. 20199

Für **Opel** . . . //



Gew. 7,5 mm, 26 Gg.

Nr. 20200

Für **Opel** . . . //



Gewinde 8 mm 26 Gg.

Nr. 20201

Für **Opel** . . . //



Gewinde 8 mm 26 Gg.

Nr. 20202

Für **Opel** . . . //



Gewinde 8 mm 26 Gg.

Nr. 20203

Für **Opel** . . . //



Gew. Gg. 24 Gew. Durchm. 8 mm.

Nr. 20204

Für **Panther** . . . //



Gew. Gg. 25 Gew. Durchm. 8 mm.

Nr. 20205

Für **Panther** . . . //



Gew. Gg. 26 Gew. Durchm. 8 mm.

Nr. 20209

Für **Phänomen** . . . //



Gewinde 7,5 mm 30 Gg.

Nr. 20210

Für **Phänomen** . . . //



Gewinde 8 mm 26 Gg.

Nr. 20215

Für **Präzision** . . . //



Nr. 20218

Für **Premier** . . . //

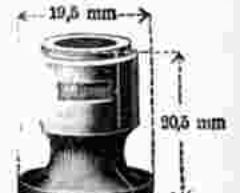

Gewinde 8 mm, 30 Gg.

Nr. 20219

Für **Premier** . . . //



Gew. Gg. 30 Gew. Durchm. 8 mm.

Nr. 20220

Für **Premier** . . . //



Gew. 8 mm 28 Gg.

Nr. 20221

Für **Premier** . . . //



Gewinde 8 mm 28 Gg.

Nr. 20225

Für **Presto** . . . //



Gew. Gg. 26 Gew. Durchm. 8 mm.

Nr. 20228

Für **Puch** . . . //



Gewinde 8 mm 26 Gg.

Nr. 20230

Für **Rotax** . . . //



Gewinde 9 mm 28 Gg.

Nr. 20232

Für **Schlitz** . . . //



Gew. Gg. 33 Gew. Durchm. 8 mm.

Nr. 20235

Für **S. & N.** . . . //



Gew. Gg. 25 Gew. Durchm. 8 mm.

Don. Lg. 13 mm, Don. Durchm. 21.2 mm.

Nr. 20236

Für **S. & N.** . . . //



Gew. Gg. 26 Gew. Durchm. 8 mm.

Nr. 20238

Für **Simson** . . . //

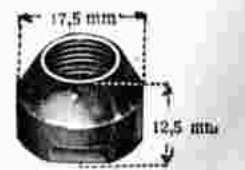

Gew. 9,5 mm, 26 Gg.

Nr. 20239

Für **Simson** . . . //

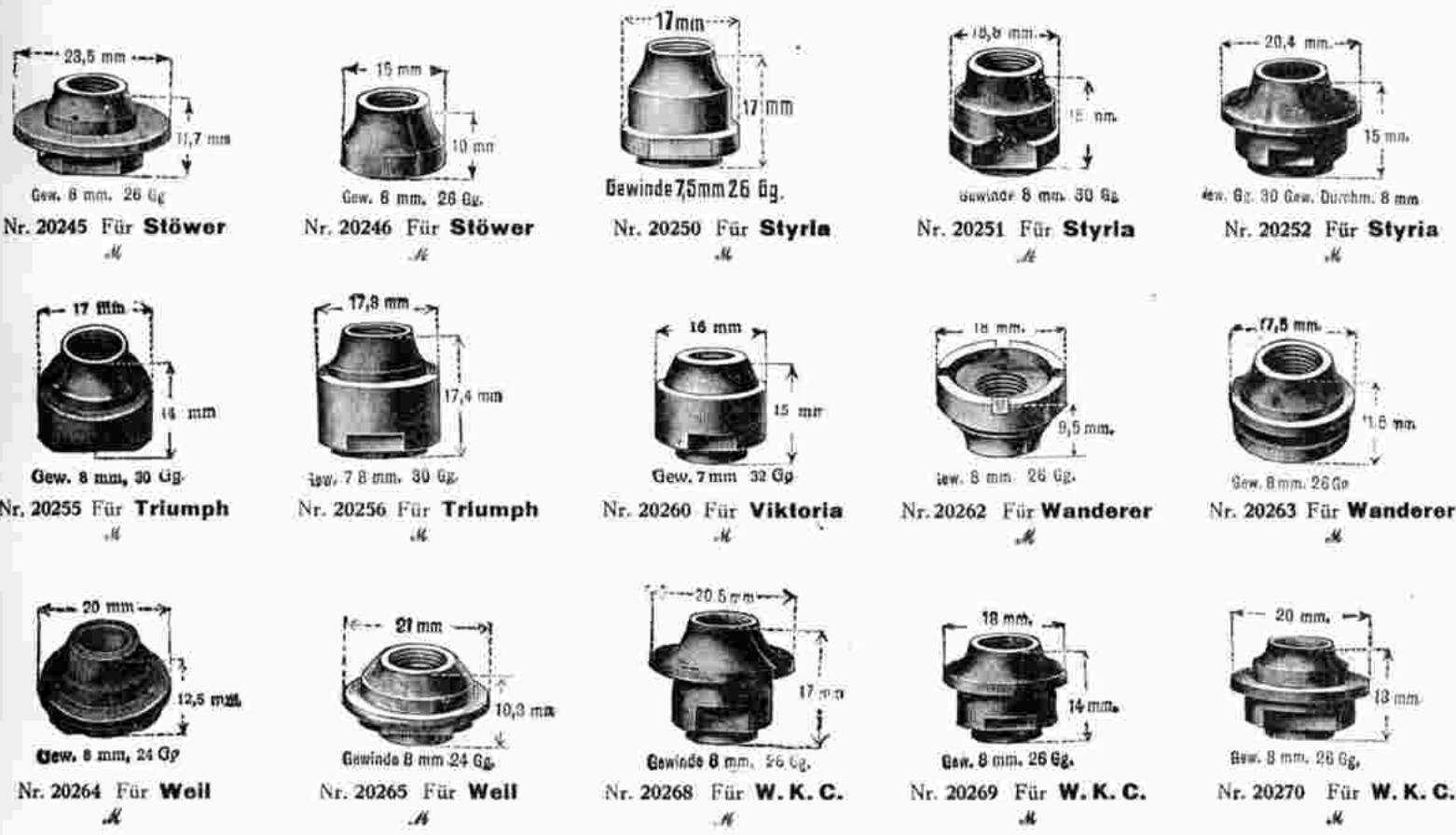

Contreringe für



Kurbeln

Nr.	Gew. ∅	Gangzahl	rechts od. links	passend für	p. Stück
20300	33	24	links	W. K. C.	
20301	44,5	24	"	Bismark	
20302	40	24	"	Peugeot	
20303	40,5	24	"	Möve, Tonke	
20304	47	24	"	W. K. C. Rekord	
20305	48	20	"	Viktoria	
20306	48	20	"	Waffen	
20307	48,5	26	"	Cito	
20308	49	24	"	Cito	
20309	50	24	"	Presto, Badenia	
20310	50,5	24	"	Urania, Dürkopp, Presto, Elsterwerda, Diamant	
20311	51	24	"	Styria, Achilles, Wittler, Dürkopp	
20312	51	20	"	Simson, Haenel, Corvette	
20313	51,5	26	"	Diamant	
20314	51,5	24	"	Meteor, Diamant, National	
20315	51,5	20	"	Bismark	
20316	52	24	"	Weil, Stahlrad, Kayser, Puch, Weltrad, N. S. U.	
20317	52	26	"	N. S. U., Stahlrad, Wanderer	
20318	52,5	28	"	W. K. C.	
20319	53	26	"	W. K. C.	
20320	53	24	"	W. K. C., Mammut	
20321	53,5	24	rechts	Gritzner	
20322	54	26	"	Opel	
20323	54	24	links	Dixi, Wartburg, Görlicke	
20324	54	28	"	Dixi, Viktoria, Görlicke	
20325	55	24	"	Stoewer, Presto	
20326	50	20	"	Haenel	
20327	56	24	"	Meteor, National	
20328	56,5	20	"	Simson	
20329	56,5	24	rechts	Elsterwerda	

Kontremuttern für Tretlagerachsen

sechskant oder rund (letztere geschlitz, mit Löchern oder seitlichen Anzugsflächen)



Nr.	Gew. Ø	Gangzahl	rechts oder links	passend für	Mark
20340	16	24	links	Meteor	
20341	17	27	"	Gregor	
20342	17	24	"	Schäffner & Taggesell	
20343	17,5	24	"	Exzelsior, Görlicke, Mars, W. K. C.	
20344	17,5	24	rechts	W. K. C.	
20345	17,5	26	links	Corona, Viktoria	
20346	17,5	30	"	Möve	
20347	17,7	25	"	Herkules	
20348	18	20	"	Weil	
20349	18	24	"	Cito, Finsterwalde, P. & B, Kayser, Presto, Simson	
20350	18	21	rechts	Dürkopp	
20351	18	25	links	Badenia	
20352	18	28	rechts	Schladitz	
20353	18,2	28	links	Brunsviga, Panther	
20354	18,3	24	"	Exzelsior	
20355	19	22	"	Elsterwerda	
20356	19	24	"	Haenel, Opel, S. & N., Simson, Dixi, W. K. C., Semper, N. S. U., Diamant, Phänomen	
20357	19,3	26	"	Wanderer	
20358	19,5	22	"	National	
20359	19,5	24	"	Möve	
20361	20,1	24	"		
20362	20,4	26	"	Excelsior	
20363	20,9	28	"	Diamant Thompson	

Bei Bestellung ist außer der Nummer, das gewünschte Fabrikat anzugeben



Beilegscheiben mit Nase

Nr.	Lochweite	Durchmesser	per Stück Mark
20380	16,3	26	
20381	17,3	23	
20382	17,8	23	
20383	17,8	24	
20384	17,8	26	
20385	17,8	28	
20387	18,3	22,5	
20388	18,3	24	
20389	18,3	27	
20390	18,3	28,5	
20391	18,5	25	
20392	19,3	24,5	
20393	19,3	27	
20394	19,8	24	
20395	19,8	26	
20396	20,3	26	
20397	20,8	29	
20398	22,5	30	

Beilegscheiben mit Fläche

20410	17,3	24
20411	17,8	25,5
20412	18,3	27
20413	19,3	27,5



Nr. 20418

Beilegscheibe

für W. K. C.-Tretlagerachse

per Stück #



Nr. 20419

Beilegscheibe

für W. K. C.-Tretlagerachse

per Stück #



Nr. 20420

Kontrerringe

für Tretlagerachsen

Gewinde von 34 bis 45 mm, 24 Gang rechts, von 1/2 zu 1/2 mm steigend per Stück #



Nr. 20421

Kontrerringe

für Zahnkränze

Gewinde von 29—36 mm 24 Gang links, von 1/2 zu 1/2 mm steigend per Stück #

Kontreringe, Staubscheiben und Beilegscheiben

für Tretlager, Hinter- und Vorderrad



Für **Aemania**
 Nr. 20450 38,5 mm Gewinde \mathcal{H}
 Nr. 20451 35 mm Gewinde \mathcal{H}

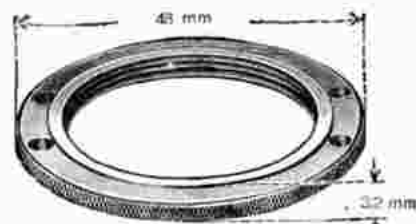

Gewinde 34,7 mm 24 Gg. r.
 Nr. 20453 Für **Allright** \mathcal{H}



Für **Anker**
 Nr. 20454 34,7 mm Gewinde \mathcal{H}
 Nr. 20455 44,5 mm Gewinde \mathcal{H}



Nr. 20458
 Für **Aste & Deutschland** \mathcal{H}



Nr. 20459
 Für **Aste & Deutschland**
 Gewinde 34,7 mm \mathcal{H}



Nr. 20462
 Für **Badenia**, Gew. 36,2 mm \mathcal{H}

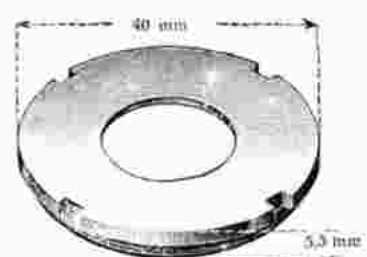

Nr. 20463
 Für **Badenia** \mathcal{H}



Nr. 20464
 Für **Badenia** \mathcal{H}

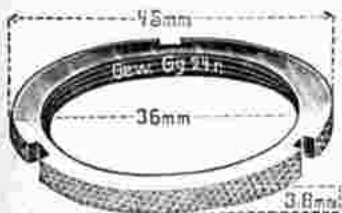

Nr. 20468
 Für **Bianchi** \mathcal{H}



Nr. 20470
 Für **Bismark** \mathcal{H}



Nr. 20471 Für **Bismark**
 Gew. 34,7 mm, 24 Gg., rechts \mathcal{H}



Nr. 20472
 Für **Bismark** \mathcal{H}



Nr. 20475
 Für **Brennabor** \mathcal{H}



Nr. 20476
 Für **Brennabor** \mathcal{H}



Nr. 20477
 Für **Brennabor** \mathcal{H}

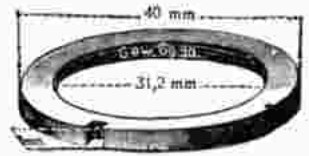

Nr. 20478
 Für **Brennabor** \mathcal{H}



Nr. 20479
 Für **Brennabor** \mathcal{H}



Nr. 20480
 Für **Brennabor** \mathcal{H}

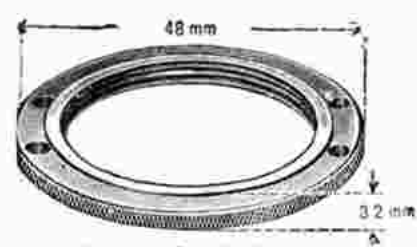

Nr. 20486
 Für **B. S. A.** \mathcal{H}



Nr. 20487 Für **B. S. A.**
 Gewinde 33 mm, 24 Gg. links \mathcal{H}



Gew. 24 mm. 24 Gg.

Nr. 20489

Für **Burgers**



Gew. 29,5 mm. 24 Gg.

Nr. 20490

Für **Burgers**



Gewinde 18 mm 24 Gg. r.

Nr. 20491

Für **Cito**



Nr. 20493 Für **Corona**

Gewinde 35 mm, links

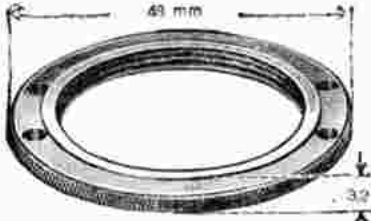

Gewinde 34,7 mm, 24 Gg. r.

Nr. 20495

Für **Diamant**



Loch 19 mm. Gew. 28 Gg. 40 mm

Nr. 20497

Für **Dürkopp**



We.

Nr. 20498

Für **Dürkopp**



Für **Dürkopp**

Nr. 20499

22 mm Ø

Nr. 20500

20 mm Ø



Loch 19 mm. Gew. 28 Gg. 40 mm

Nr. 20501

Für **Dürkopp**



Loch 19 mm. Gew. 28 Gg. 40 mm

Nr. 20502

Für **Dürkopp**



Loch 17,2 mm. Gew. 28 Gg. 35 mm

Nr. 20503

Für **Dürkopp**



Nr. 20504

Für **Dürkopp**

16 mm Ø



Gew. Gg. 28, Gew. Durchm. 35 mm r.

Nr. 20505

Für **Dürkopp**



Nr. 20506

Für **Dürkopp**

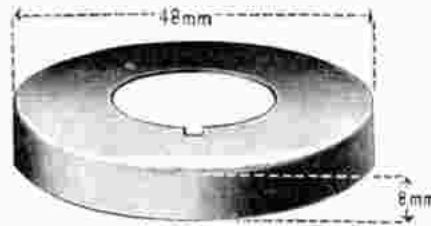

Loch 22 mm

Nr. 20507

Für **Dürkopp**



Nr. 20508

Für **Dürkopp**



Loch 15,5, Gew. Gg. 24, Gew. Durchmesser 26 mm r.

Nr. 20509

Für **Dürkopp**

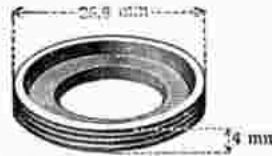

Loch 15,5 mm, Gew. Gg. 24, Gew. Durchm. 26,9 mm r.

Nr. 20510

Für **Dürkopp**

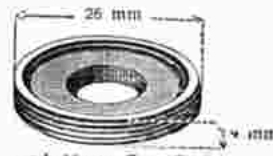

Loch 11 mm, Gew. Gg. 28, Gew. Durchm. 26 mm l.

Nr. 20511

Für **Dürkopp**



Nr. 20512

Für **Dürkopp**



Loch 27 mm, Gew. Gg. 28, Gew. Durchm. 29,5 mm r.

Nr. 20513

Für **Dürkopp**



Nr. 20520

Für **Excelsior**



Loch 28 mm, Gewinde 39 mm 28 Gg. r.

Nr. 20521 Für **Excelsior**

Nr. 20522 dto., 41,5 mm Ø

Nr. 20523 dto., 36,5 mm Ø



Nr. 20524 Für **Excelsior**

36,5 mm Gewinde Ø



Nr. 20524

Für **Excelsior** 50,5 mm \varnothing *M*



Nr. 20525

Für **Excelsior** *M*

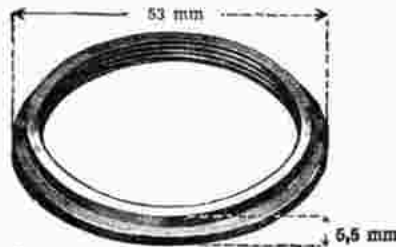

Gew. Gg 24, Gew. Durchm. 44 mm r.

Nr. 20530 Für **Expreß** *M*

Nr. 20531 dto., 43 mm Gew. \varnothing , 28 Gg. *M*

Nr. 20532 dto., 40 " " \varnothing , 28 " *M*



Nr. 20533 Für **Expreß**

34,7 Gewinde - Durchmesser,

24 Gang rechts *M*



Nr. 20536

Für **Expreß**, 40 mm \varnothing *M*



Für **Expreß**

Nr. 20540 für 24 mm \varnothing *M*

" 20541 " 28,5 " \varnothing *M*



Für **Expreß**

Nr. 20542 für Vorderrad *M*

" 20543 " Hinterrad *M*



Nr. 20545

Für **Göricke**, 36,5 mm \varnothing *M*



Für **Göricke**

Nr. 20546 35 mm Gewinde *M*

Nr. 20547 40 " " *M*

Nr. 20548 45 " " *M*



Nr. 20552

Für **Gritzner** mit 42 mm Rechts-
gewinde *M*



Nr. 20554

Für **Herkules**, 34,7 mm Gewinde-
Durchm., 24 Gg, rechts *M*



Nr. 20556

Für **Kayser** *M*

Nr. 20557

Befestigungsschraube dazu *M*



Nr. 20560

Für **Mars**, 37 mm Gewinde \varnothing , links *M*



Nr. 20561

Für **Mifa** *M*

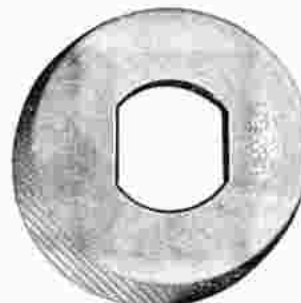

Nr. 20562

Für **Mifa** *M*



Gewinde 34,7 mm, 24 Gg, r.

Nr. 20563

Für **Mifa** *M*



Nr. 20566

Für **Möve** *M*



Nr. 20567

Für **Möve**, 35 mm Gewinde \varnothing ,
24 Gang rechts *M*



Nr. 20570

Für **N. S. U.** *M*



Nr. 20571

Für **N. S. U.**, 34,7 mm Gewinde \varnothing ,
24 Gang rechts *M*

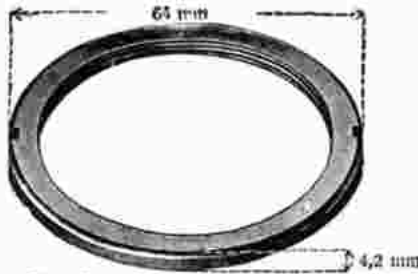

Gew. Gg. 24, Gew. Durdm. 54 mm r.
Nr. 20475 Für Opel
M



Für Opel
Nr. 20476 Gewinde 42,5 mm M
Nr. 20477 Gewinde 46,5 mm M



Für Opel
Nr. 20478 Gewinde 33 mm M
Nr. 20479 " 34 " M
Nr. 20480 " 40 " M



Nr. 20481 Für Opel
22,5 mm Gewinde M



Gewinde 34,7 mm, 24 Gg. r.
Nr. 20482 Für Opel Z. R. III
M



Nr. 20485 Für Peugeot
M

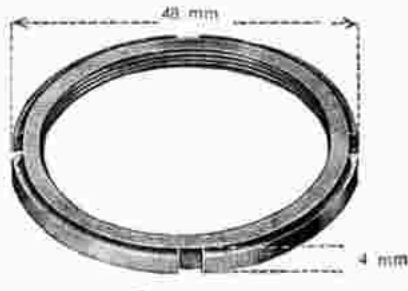

Nr. 20486 Für Peugeot
M



Für Peugeot
Nr. 20487 Gewinde 32 mm M
Nr. 20488 Gewinde 28 mm M



Nr. 20492 Für Phänomen
M

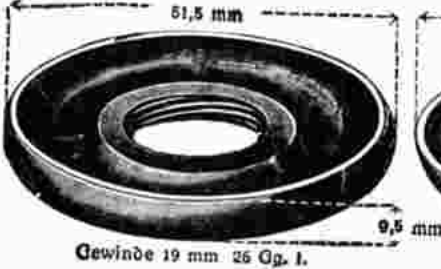

Nr. 20493 Für Phänomen
M

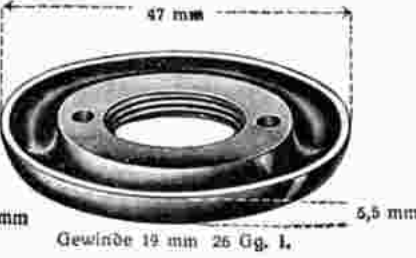

Nr. 20494 Für Phänomen
M



Nr. 20495 Für Phänomen
M



Nr. 20496 Für Phänomen
M



Nr. 20500 Für Premier
M



Nr. 20501 Für Premier
M



Nr. 20502 Für Premier
M



Nr. 20503 Für Premier
M



Nr. 20504 Für Premier
M



Nr. 20508 Für Präzision
M



Für Presto
Nr. 20510 Gewinde 34,8, rechts M
Nr. 20511 Gewinde 34,8, links M



Gewinde 41,8 mm 23 Gg. r.

Nr. 20515

Für **Puch**

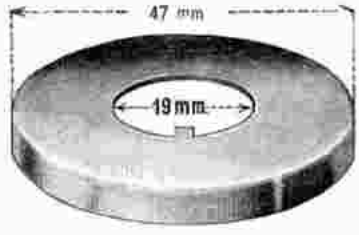

Nr. 20516

Für **Puch**



Nr. 20520

Für **Seidel & Naumann**
mit 43 mm Gewinde



Nr. 20522 Für **Styria**

27 mm Gewinde, 28 Gang
Nr. 20523 dto., 29 mm Gew.
Nr. 20524 dto., 33,2mmGw, 26G.



Nr. 20527

Für **Tas**



Nr. 20530

Für **Triumph**



Nr. 20531

Für **Triumph**



Nr. 20532

Für **Triumph**



Gew. 39mm 24 Gg. l.
Nr. 20536

Für **Stoewer**



Nr. 20538

Für **Union**



Nr. 20539

Für **Union-Vorderrad**



Gewinde 33,7 mm 25 Gg. r.

Nr. 20542

Für **Waffen**



Gewinde 19 mm 26 Gg. l.
Nr. 20545

Für **Wanderer**

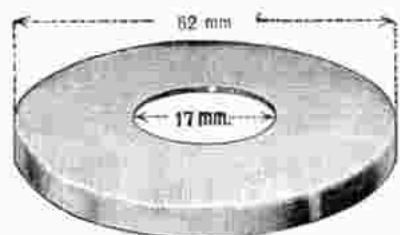

Nr. 20547

Für **Weil**



Nr. 20548

Für **Weil**



Nr. 20549

Für **Weil**, 34,7 mm Gew.-Ø

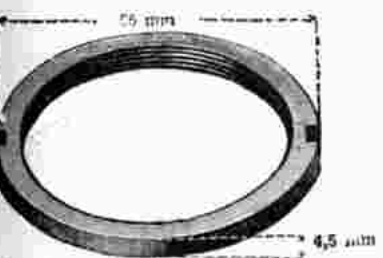

Gew. Gg. 24, Gew. Durdm. 46,6 mm l.

Nr. 20553 Für **W. K. C.**
Nr. 20554 dto., mit 53 mm Gew.

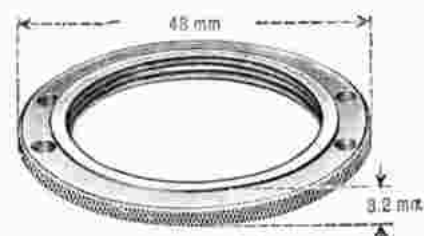

Nr. 20555

Für **W. K. C.**



Gewinde 49,8 mm 26 Gg. l.

Nr. 20556

Für **W. K. C.**



Nr. 20557

Für **W. K. C.**

Steuerungsgarnituren und Teile



Für Adler

31,5 mm Schaftstärke
27 " Gabelrohr
25 Gang-Gewinde

- Nr. 20600 Kompl. Satz *M*
- " 20601 Kopfmutter *M*
- " 20602 Ob. Konus *M*
- " 20603 Ob. Schale *M*
- " 20604 Unt. Schale *M*
- " 20605 Unt. Konus *M*



Für Adler

28 mm Schaftstärke
24,5 " Gabelrohr
32 Gang-Gewinde

- Nr. 20606 Kompl. Satz *M*
- " 20607 Kopfmutter *M*
- " 20608 Ob. Konus *M*
- " 20609 Ob. Schale *M*
- " 20610 Unt. Schale *M*
- " 20611 Unt. Konus *M*



Für Alemania

30,5 mm Schaftstärke
25,4 " Gabelrohr
24 Gang-Gewinde

- Nr. 20615 Kompl. Satz *M*
- " 20616 Kopfmutter *M*
- " 20617 Ob. Konus *M*
- " 20618 Ob. Schale *M*
- " 20619 Unt. Schale *M*
- " 20620 Unt. Konus *M*



Für Allright

30 mm Schaftstärke
25,4 " Gabelrohr
24 Gang-Gewinde

- Nr. 20625 Kompl. Satz *M*
- " 20626 Kopfmutter *M*
- " 20627 Ob. Konus *M*
- " 20628 Ob. Schale *M*
- " 20629 Unt. Schale *M*
- " 20630 Unt. Konus *M*



Für Allright

30 mm Schaftstärke
25,4 " Gabelrohr
24 Gang-Gewinde

- Nr. 20631 Kompl. Satz *M*
- " 20632 Kopfmutter *M*
- " 20633 Ob. Konus *M*
- " 20634 Ob. Schale *M*
- " 20635 Unt. Schale *M*
- " 20636 Unt. Konus *M*



Für Anker

30,5 mm Schaftstärke
25,4 " Gabelrohr
24 Gang-Gewinde

- Nr. 20640 Kompl. Satz *M*
- " 20641 Kopfmutter *M*
- " 20642 Ob. Konus *M*
- " 20643 Ob. Schale *M*
- " 20644 Unt. Schale *M*
- " 20645 Unt. Konus *M*



Für Aste

30,5 mm Schaftstärke
25,4 " Gabelrohr
24 Gang-Gewinde

- Nr. 20649 Kompl. Satz *M*
- " 20650 Kopfmutter *M*
- " 20651 Ob. Konus *M*
- " 20652 Ob. Schale *M*
- " 20653 Unt. Schale *M*
- " 20654 Unt. Konus *M*



Für Badenia

30,5 mm Schaftstärke
25,4 " Gabelrohr
24 Gang-Gewinde

- Nr. 20660 Kompl. Satz *M*
- " 20661 Kopfmutter *M*
- " 20662 Ob. Konus *M*
- " 20663 Ob. Schale *M*
- " 20664 Unt. Schale *M*
- " 20665 Unt. Konus *M*



Für Badenia

33 mm Schaftstärke
28 " Gabelrohr
30 Gang-Gewinde

- Nr. 20666 Kompl. Satz *M*
- " 20667 Kopfmutter *M*
- " 20668 Ob. Konus *M*
- " 20669 Ob. Schale *M*
- " 20670 Unt. Schale *M*
- " 20671 Unt. Konus *M*



Für Badenia

30,5 mm Schaftstärke
25,4 " Gabelrohr
24 Gang-Gewinde

- Nr. 20672 Kompl. Satz *M*
- " 20673 Kopfmutter *M*
- " 20674 Ob. Konus *M*
- " 20675 Ob. Schale *M*
- " 20676 Unt. Schale *M*
- " 20677 Unt. Konus *M*



Für Bastert

- 30,5 mm Schaftstärke
- 25,4 " Gabelrohr
- 24 Gang-Gewinde
- Nr. 20685 Kompl. Satz *M*
- Nr. 20686 Kopfmutter *M*
- " 20687 Ob. Konus *M*
- " 20688 Ob. Schale *M*
- " 20689 Unt. Schale *M*
- " 20690 Unt. Konus *M*



Für Bismark

- 30,5 mm Schaftstärke
- 25,4 " Gabelrohr
- 21 Gang-Gewinde
- Nr. 20694 Kompl. Satz *M*
- Nr. 20695 Kopfmutter *M*
- " 20696 Ob. Konus *M*
- " 20697 Ob. Schale *M*
- " 20698 Unt. Schale *M*
- " 20699 Unt. Konus *M*



Für Brennabor

- 37 mm Schaftstärke
- 29,4 " Gabelrohr
- 30 Gang-Gewinde
- Nr. 20705 Kompl. Satz *M*
- Nr. 20706 Kopfmutter *M*
- " 20707 Kugelkopf *M*
- " 20708 Ob. Schale *M*
- " 20709 Unt. Schale *M*
- " 20710 Unt. Konus *M*



Für Brennabor

- 37 mm Schaftstärke
- 29,4 " Gabelrohr
- 30 Gang-Gewinde
- Nr. 20711 Kompl. Satz *M*
- Nr. 20712 Kopfmutter *M*
- " 20713 Ob. Konus *M*
- " 20714 Unt. Konus *M*
- " 20715 Unt. Schale *M*
- " 20716 Unt. Konus *M*



Für Brennabor

- 33 mm Schaftstärke
- 25 " Gabelrohr
- 26 Gang-Gewinde
- Nr. 20717 Kompl. Satz *M*
- Nr. 20718 Kopfmutter *M*
- " 20719 Ob. Konus *M*
- " 20720 Ob. Schale *M*
- " 20721 Unt. Schale *M*
- " 20722 Unt. Konus *M*



Für Brennabor

- 33 mm Schaftstärke
- 25 " Gabelrohr
- 24 Gang-Gewinde
- Nr. 20723 Kompl. Satz *M*
- Nr. 20724 Kopfmutter *M*
- " 20725 Ob. Konus *M*
- " 20726 Ob. Schale *M*
- " 20727 Unt. Schale *M*
- " 20728 Unt. Konus *M*



Für Brennabor

- 34 mm Schaftstärke
- 29 " Gabelrohr
- 30 Gang-Gewinde
- Nr. 20729 Kompl. Satz *M*
- Nr. 20730 Kopfmutter *M*
- " 20731 Ob. Konus *M*
- " 20732 Ob. Schale *M*
- " 20733 Unt. Schale *M*
- " 20734 Unt. Konus *M*



Für Brennabor

- 30,5 mm Schaftstärke
- 25 " Gabelrohr
- 26 Gang-Gewinde
- Nr. 20735 Kompl. Satz *M*
- Nr. 20736 Kopfmutter *M*
- " 20737 Ob. Konus *M*
- " 20738 Ob. Schale *M*
- " 20739 Unt. Schale *M*
- " 20740 Unt. Konus *M*



Für Brunsviga

- 30,5 mm Schaftstärke
- 25 " Gabelrohr
- 28 Gang-Gewinde
- Nr. 20750 Kompl. Satz *M*
- Nr. 20751 Kopfmutter *M*
- " 20752 Ob. Konus *M*
- " 20753 Ob. Schale *M*
- " 20754 Unt. Schale *M*
- " 20755 Unt. Konus *M*



Für B. S. A.

- 24,6 mm Gabelrohr
- 30 Gang-Gewinde
- Nr. 20760 Kompl. Satz *M*
- Nr. 20761 Kopfmutter *M*
- " 20762 Kugelkopf *M*
- " 20763 Ob. Schale *M*
- " 20764 Unt. Schale *M*
- " 20765 Unt. Konus *M*



Für B. S. A.

24,6 mm Gabelrohr
30 Gang-Gewinde



Für Budissa

30,5 mm Schaftstärke
25,1 mm Gabelrohr
24 Gang-Gewinde



Für Budissa

30,5 mm Schaftstärke
25,4 mm Gabelrohr
24 Gang-Gewinde



Für Carlos

30,5 mm Schaftstärke
25,4 mm Gabelrohr
24 Gang-Gewinde



Für Cito

31 mm Schaftstärke
25,4 mm Gabelrohr
28 Gang-Gewinde

Nr. 20766 Kompl. Satz //

Nr. 20767 Kopfmutter //

.. 20768 Ob. Konus //

.. 20769 Ob. Schale //

.. 20770 Unt. Schale //

.. 20771 Unt. Konus //

Nr. 20780 Kompl. Satz //

Nr. 20781 Kopfmutter //

.. 20782 Ob. Konus //

.. 20783 Ob. Schale //

.. 20784 Unt. Schale //

.. 20785 Unt. Konus //

Nr. 20786 Kompl. Satz //

Nr. 20787 Kopfmutter //

.. 20788 Ob. Konus //

.. 20789 Ob. Schale //

.. 20790 Unt. Schale //

.. 20791 Unt. Konus //

Nr. 20798 Kompl. Satz //

Nr. 20799 Kopfmutter //

.. 20800 Ob. Konus //

.. 20801 Ob. Schale //

.. 20802 Unt. Schale //

.. 20803 Unt. Konus //

Nr. 20810 Kompl. Satz //

Nr. 20811 Kopfmutter //

.. 20812 Ob. Konus //

.. 20813 Ob. Schale //

.. 20814 Unt. Schale //

.. 20815 Unt. Konus //



Für Cito

31 mm Schaftstärke
25,4 mm Gabelrohr
24 Gang-Gewinde



Für Claes - Pfeil

31 mm Schaftstärke
27 mm Gabelrohr
30 Gang-Gewinde



Für Claes - Pfeil

31 mm Schaftstärke
26 mm Gabelrohr
26 Gang-Gewinde



Für Corona

31,5 mm Schaftstärke
28 mm Gabelrohr
24 Gang-Gewinde



Für Corona

30,2 mm Schaftstärke
25,4 mm Gabelrohr
24 Gang-Gewinde

Nr. 20816 Kompl. Satz //

.. 20817 Kopfmutter //

.. 20818 Ob. Konus //

.. 20819 Ob. Schale //

.. 20820 Unt. Schale //

.. 20821 Unt. Konus //

Nr. 20830 Kompl. Satz //

.. 20831 Kopfmutter //

.. 20832 Ob. Konus //

.. 20833 Ob. Schale //

.. 20834 Unt. Schale //

.. 20835 Unt. Konus //

Nr. 20836 Kompl. Satz //

.. 20837 Kopfmutter //

.. 20838 Ob. Konus //

.. 20839 Ob. Schale //

.. 20840 Unt. Schale //

.. 20841 Unt. Konus //

Nr. 20850 Kompl. Satz //

.. 20851 Kopfmutter //

.. 20852 Ob. Konus //

.. 20853 Ob. Schale //

.. 20854 Unt. Schale //

.. 20855 Unt. Konus //

Nr. 20856 Kompl. Satz //

.. 20857 Kopfmutter //

.. 20858 Ob. Konus //

.. 20859 Ob. Schale //

.. 20860 Unt. Schale //

.. 20861 Unt. Konus //



Für Diamant

30,2 mm Schaftstärke
25,4 mm Gabelrohr
32 Gang-Gewinde

- Nr. 20870 Kompl. Satz *M*
- " 20871 Kopfmutter *M*
- " 20872 Ober. Konus *M*
- " 20873 Ob. Schale *M*
- " 20874 Unt. Schale *M*
- " 20875 Unt. Konus *M*



Für Diamant

30,2 mm Schaftstärke
25,4 mm Gabelrohr
24 Gang-Gewinde

- Nr. 20876 Kompl. Satz *M*
- " 20877 Kopfmutter *M*
- " 20878 Ober. Konus *M*
- " 20879 Ob. Schale *M*
- " 20880 Unt. Schale *M*
- " 20881 Unt. Konus *M*



Für Dixi (Wartburg)

32,5 mm Schaftstärke
25,4 mm Gabelrohr
24 Gang-Gewinde

- Nr. 20886 Kompl. Satz *M*
- " 20887 Kopfmutter *M*
- " 20888 Ober. Konus *M*
- " 20889 Ob. Schale *M*
- " 20890 Unt. Schale *M*
- " 20891 Unt. Konus *M*



Für Dürkopp

30,5 mm Schaftstärke
25 mm Gabelrohr
26 Gang-Gewinde

- Nr. 20895 Kompl. Satz *M*
- " 20896 Kopfmutter *M*
- " 20897 Ober. Konus *M*
- " 20898 Obere Schale *M*
- " 20899 Untere Schale *M*
- " 20900 Unt. Konus *M*



Für Dürkopp

28 mm Schaftstärke
22 mm Gabelrohr
28 Gang-Gewinde

- Nr. 20901 Kompl. Satz *M*
- " 20902 Kopfmutter *M*
- " 20903 Ob. Konus *M*
- " 20904 Ob. Schale *M*
- " 20905 Unt. Schale *M*
- " 20906 Unt. Konus *M*



Für Dürkopp

30,2 mm Schaftstärke
25,4 mm Gabelrohr
20 Gang-Gewinde

- Nr. 20907 Kompl. Satz *M*
- " 20908 Kopfmutter *M*
- " 20909 Kugelkopf *M*
- " 20910 Ob. Schale *M*
- " 20911 Unt. Schale *M*
- " 20912 Unt. Konus *M*



Für Dürkopp

30,2 mm Schaftstärke
26 mm Gabelrohr
20 Gang-Gewinde

- Nr. 20913 Kompl. Satz *M*
- " 20914 Kopfmutter *M*
- " 20915 Ob. Konus *M*
- " 20916 Ob. Schale *M*
- " 20917 Unt. Schale *M*
- " 20918 Unt. Konus *M*



Für Dürkopp

30,2 mm Schaftstärke
26 mm Gabelrohr
20 Gang-Gewinde

- Nr. 20919 Kompl. Satz *M*
- " 20920 Kopfmutter *M*
- " 20921 Ob. Konus *M*
- " 20922 Ob. Schale *M*
- " 20923 Unt. Schale *M*
- " 20924 Unt. Konus *M*



Für Elsterwerda

32 mm Schaftstärke
25,4 mm Gabelrohr
24 Gang-Gewinde

- Nr. 20930 Kompl. Satz *M*
- " 20931 Kopfmutter *M*
- " 20932 Ob. Konus *M*
- " 20933 Ob. Schale *M*
- " 20934 Unt. Schale *M*
- " 20935 Unt. Konus *M*



Für Elswick

30,5 mm Schaftstärke
25,4 mm Gabelrohr
24 Gang-Gewinde

- Nr. 20940 Kompl. Satz *M*
- " 20941 Kopfmutter *M*
- " 20942 Kugelkopf *M*
- " 20943 Ob. Schale *M*
- " 20944 Unt. Schale *M*
- " 20945 Unt. Konus *M*



Für Expreß

31,5 mm Schaftstärke
25 mm Gabelrohr
28 Gang-Gewinde

- Nr. 20950 Kompl. Satz *M*
- .. 20951 Kopfmutter *M*
- .. 20952 Ob. Konus *M*
- .. 20953 Ob. Schale *M*
- .. 20954 Unt. Schale *M*
- .. 20955 Unt. Konus *M*



Für Excelsior

30,5 mm Schaftstärke
25 mm Gabelrohr
24 Gang-Gewinde

- Nr. 20960 Kompl. Satz *M*
- .. 20961 Kopfmutter *M*
- .. 20962 Ob. Konus *M*
- .. 20963 Ob. Schale *M*
- .. 20964 Unt. Schale *M*
- .. 20965 Unt. Konus *M*



Für Excelsior

33,5 mm Schaftstärke
28 mm Gabelrohr
24 Gang-Gewinde

- Nr. 20966 Kompl. Satz *M*
- .. 20967 Kopfmutter *M*
- .. 20968 Ob. Konus *M*
- .. 20969 Ob. Schale *M*
- .. 20970 Unt. Schale *M*
- .. 20971 Unt. Konus *M*



Für Excelsior

33,5 mm Schaftstärke
28 mm Gabelrohr
24 Gang-Gewinde

- Nr. 20972 Kompl. Satz *M*
- .. 20973 Kopfmutter *M*
- .. 20974 Klemme *M*
- .. 20975 Ob. Konus *M*
- .. 20976 Ob. Schale *M*
- .. 20977 Unt. Schale *M*
- .. 20978 Unt. Konus *M*



Für Excelsior
(Kinderrad)

29 mm Schaftstärke
21 mm Gabelrohr
24 Gang-Gewinde

- Nr. 20979 Kompl. Satz *M*
- .. 20980 Kopfmutter *M*
- .. 20981 Ob. Konus *M*
- .. 20982 Ob. Schale *M*
- .. 20983 Unt. Schale *M*
- .. 20984 Unt. Konus *M*



Für Finsterwalde
(Prochnow & Bergemann)

33 mm Schaftstärke
25,4 mm Gabelrohr
24 Gang-Gewinde

- Nr. 20990 Kompl. Satz *M*
- .. 20991 Kopfmutter *M*
- .. 20992 Ob. Konus *M*
- .. 20993 Ob. Schale *M*
- .. 20994 Unt. Schale *M*
- .. 20995 Unt. Konus *M*



Für Finsterwalde

30,5 mm Schaftstärke
25,4 mm Gabelrohr
24 Gang-Gewinde

- Nr. 20996 Kompl. Satz *M*
- .. 20997 Kopfmutter *M*
- .. 20998 Ob. Konus *M*
- .. 20999 Ob. Schale *M*
- .. 21000 Unt. Schale *M*
- .. 21001 Unt. Konus *M*



Für Göricke

30,2 mm Schaftstärke
25,4 mm Gabelrohr
22 Gang-Gewinde

- Nr. 21010 Kompl. Satz *M*
- .. 21011 Kopfmutter *M*
- .. 21012 Ob. Konus *M*
- .. 21013 Ob. Schale *M*
- .. 21014 Unt. Schale *M*
- .. 21015 Unt. Konus *M*



Für Göricke

30,2 mm Schaftstärke
25,4 mm Gabelrohr
24 Gang-Gewinde

- Nr. 21016 Kompl. Satz *M*
- .. 21017 Kopfmutter *M*
- .. 21018 Ob. Konus *M*
- .. 21019 Ob. Schale *M*
- .. 21020 Unt. Schale *M*
- .. 21021 Unt. Konus *M*



Für Gritzner

31 mm Schaftstärke
26 mm Gabelrohr
24 Gang-Gewinde

- Nr. 21030 Kompl. Satz *M*
- .. 21031 Kopfmutter *M*
- .. 21032 Ob. Konus *M*
- .. 21033 Ob. Schale *M*
- .. 21034 Unt. Schale *M*
- .. 21035 Unt. Konus *M*



Für Gritzner

32,2 mm Schaftstärke
26 mm Gabelrohr
24 Gang-Gewinde

- Nr. 21036 Kompl. Satz //
- Nr. 21037 Kopfmutter //
- " 21038 Ob. Konus //
- " 21039 Ob. Schale //
- " 21040 Unt. Schale //
- " 21041 Unt. Konus //



Für Haenel

30,5 mm Schaftstärke
25,4 mm Gabelrohr
24 Gang-Gewinde

- Nr. 21050 Kompl. Satz //
- Nr. 21051 Kopfmutter //
- " 21052 Ob. Konus //
- " 21053 Ob. Schale //
- " 21054 Unt. Schale //
- " 21055 Unt. Konus //



Für Haenel

34 mm Schaftstärke
28 mm Gabelrohr
24 Gang-Gewinde

- Nr. 21056 Kompl. Satz //
- Nr. 21057 Kopfmutter //
- " 21058 Ob. Konus //
- " 21059 Ob. Schale //
- " 21060 Unt. Schale //
- " 21061 Unt. Konus //



Für Haenel

30,5 mm Schaftstärke
25,4 mm Gabelrohr
24 Gang-Gewinde

- Nr. 21062 Kompl. Satz //
- Nr. 21063 Kopfmutter //
- " 21064 Ob. Konus //
- " 21065 Ob. Schale //
- " 21066 Unt. Schale //
- " 21067 Unt. Konus //



Für Herkona

30,5 mm Schaftstärke
25,4 mm Gabelrohr
24 Gang-Gewinde

- Nr. 21075 Kompl. Satz //
- Nr. 21076 Kopfmutter //
- " 21077 Ob. Konus //
- " 21078 Ob. Schale //
- " 21079 Unt. Schale //
- " 21080 Unt. Konus //



Für Herkules

32,5 mm Schaftstärke
25,4 mm Gabelrohr
24 Gang-Gewinde

- Nr. 21085 Kompl. Satz //
- Nr. 21086 Kopfmutter //
- " 21087 Ob. Konus //
- " 21088 Ob. Schale //
- " 21089 Unt. Schale //
- " 21090 Unt. Konus //



Für Kayser

29 mm Schaftstärke
25 mm Gabelrohr
24 Gang-Gewinde

- Nr. 21100 Kompl. Satz //
- Nr. 21101 Kopfmutter //
- " 21102 Ob. Konus //
- " 21103 Ob. Schale //
- " 21104 Unt. Schale //
- " 21105 Unt. Konus //



Für Mammut

30 mm Schaftstärke
25,4 mm Gabelrohr
24 Gang-Gewinde

- Nr. 21110 Kompl. Satz //
- Nr. 21111 Kopfmutter //
- " 21112 Ob. Konus //
- " 21113 Ob. Schale //
- " 21114 Unt. Schale //
- " 21115 Unt. Konus //



Für Mars

35 mm Schaftstärke
25,4 mm Gabelrohr
24 Gang-Gewinde

- Nr. 21120 Kompl. Satz //
- Nr. 21121 Kopfmutter //
- " 21122 Ob. Konus //
- " 21123 Ob. Schale //
- " 21124 Unt. Schale //
- " 21125 Unt. Konus //



Für Mars

30,5 mm Schaftstärke
25,4 mm Gabelrohr
24 Gang-Gewinde

- Nr. 21126 Kompl. Satz //
- Nr. 21127 Kopfmutter //
- " 21128 Ob. Konus //
- " 21129 Ob. Schale //
- " 21130 Unt. Schale //
- " 21131 Unt. Konus //



Für Meister

Für Mercedes

Für Meteor

Für Mifa

Für Mifa (Meisterschafts-Modell)

30,5 mm Schaftstärke
25,4 " Gabelrohr
24 Gang-Gewinde

30,5 mm Schaftstärke
25,4 " Gabelrohr
24 Gang-Gewinde

33 mm Schaftstärke
25,4 " Gabelrohr
20 Gang-Gewinde

30 mm Schaftstärke
25,4 " Gabelrohr
24 Gang-Gewinde

30 mm Schaftstärke
25,4 " Gabelrohr
24 Gang-Gewinde

- Nr. 21140 Kompl. Satz //
- Nr. 21141 Kopfmutter //
- " 21142 Ob. Konus //
- " 21143 Ob. Schale //
- " 21144 Unt. Schale //
- " 21145 Unt. Konus //

- Nr. 21150 Kompl. Satz //
- Nr. 21151 Kopfmutter //
- " 21152 Ob. Konus //
- " 21153 Ob. Schale //
- " 21154 Unt. Schale //
- " 21155 Unt. Konus //

- Nr. 21160 Kompl. Satz //
- Nr. 21161 Kopfmutter //
- " 21162 Ob. Konus //
- " 21163 Ob. Schale //
- " 21164 Unt. Schale //
- " 21165 Unt. Konus //

- Nr. 21170 Kompl. Satz //
- Nr. 21171 Kopfmutter //
- " 21172 Ob. Konus //
- " 21173 Ob. Schale //
- " 21174 Unt. Schale //
- " 21175 Unt. Konus //

- Nr. 21176 Kompl. Satz //
- Nr. 21177 Kopfmutter //
- " 21178 Ob. Konus //
- " 21179 Ob. Schale //
- " 21180 Unt. Schale //
- " 21181 Unt. Konus //



Für Miele

Für Möve

Für National

Für N. S. U.

Für N. S. U.

30,5 mm Schaftstärke
25,4 " Gabelrohr
24 Gang-Gewinde

30 mm Schaftstärke
25,4 " Gabelrohr
24 Gang-Gewinde

32,5 mm Schaftstärke
25,4 " Gabelrohr
24 Gang-Gewinde

31 mm Schaftstärke
25 " Gabelrohr
28 Gang-Gewinde

24,0 Gabelrohr
30 Gang-Gewinde

- Nr. 21190 Kompl. Satz //
- Nr. 21191 Kopfmutter //
- " 21192 Ob. Konus //
- " 21193 Ob. Schale //
- " 21194 Unt. Schale //
- " 21195 Unt. Konus //

- Nr. 21200 Kompl. Satz //
- Nr. 21201 Kopfmutter //
- " 21202 Ob. Konus //
- " 21203 Ob. Schale //
- " 21204 Unt. Schale //
- " 21205 Unt. Konus //

- Nr. 21210 Kompl. Satz //
- Nr. 21211 Kopfmutter //
- " 21212 Ob. Konus //
- " 21213 Ob. Schale //
- " 21214 Unt. Schale //
- " 21215 Unt. Konus //

- Nr. 21220 Kompl. Satz //
- Nr. 21221 Kopfmutter //
- " 21222 Ob. Konus //
- " 21223 Ob. Schale //
- " 21224 Unt. Schale //
- " 21225 Unt. Konus //

- Nr. 21226 Kompl. Satz //
- Nr. 21227 Kopfmutter //
- " 21228 Kugelkopf //
- " 21229 Ob. Schale //
- " 21230 Unt. Schale //
- " 21231 Unt. Konus //



Für Opel

24 mm Gabelrohr
28 Gang-Gewinde

- Nr. 21240 Kompl. Satz *M*
- Nr. 21241 Kopfmutter *M*
- „ 21242 Ob. Konus *M*
- „ 21243 Ob. Schale *M*
- „ 21244 Unt. Schale *M*
- „ 21245 Unt. Konus *M*



Für Opel

30,5 mm Schaftstärke
25 „ Gabelrohr
28 Gang-Gewinde

- Nr. 21246 Kompl. Satz *M*
- Nr. 21247 Kopfmutter *M*
- „ 21248 Ob. Konus *M*
- „ 21249 Ob. Schale *M*
- „ 21250 Unt. Schale *M*
- „ 21251 Unt. Konus *M*



Für Ostrad

30,2 mm Schaftstärke
25,4 „ Gabelrohr
24 Gang-Gewinde

- Nr. 21260 Kompl. Satz *M*
- Nr. 21261 Kopfmutter *M*
- „ 21262 Ob. Konus *M*
- „ 21263 Ob. Schale *M*
- „ 21264 Unt. Schale *M*
- „ 21265 Unt. Konus *M*



Für Panther

30,5 mm Schaftstärke
25 „ Gabelrohr
26 Gang-Gewinde

- Nr. 21270 Kompl. Satz *M*
- Nr. 21271 Kopfmutter *M*
- „ 21272 Ob. Konus *M*
- „ 21273 Ob. Schale *M*
- „ 21274 Unt. Schale *M*
- „ 21275 Unt. Konus *M*



Für Panther

31 mm Schaftstärke
27 „ Gabelrohr
20 Gang-Gewinde

- Nr. 21276 Kompl. Satz *M*
- Nr. 21277 Kopfmutter *M*
- „ 21278 Ob. Konus *M*
- „ 21279 Ob. Schale *M*
- „ 21280 Unt. Schale *M*
- „ 21281 Unt. Konus *M*



Für Phänomen

30,2 mm Schaftstärke
25,4 „ Gabelrohr
20 Gang-Gewinde

- Nr. 21290 Kompl. Satz *M*
- „ 21291 Kopfmutter *M*
- „ 21292 Ob. Konus *M*
- „ 21293 Ob. Schale *M*
- „ 21294 Unt. Schale *M*
- „ 21295 Unt. Konus *M*



Für Phänomen

28 mm Schaftstärke
22,2 „ Gabelrohr
20 Gang-Gewinde

- Nr. 21296 Kompl. Satz *M*
- „ 21297 Kopfmutter *M*
- „ 21298 Ob. Konus *M*
- „ 21299 Ob. Schale *M*
- „ 21300 Unt. Schale *M*
- „ 21301 Unt. Konus *M*



Für Phänomen

30,5 mm Schaftstärke
25,4 „ Gabelrohr
32 Gang-Gewinde

- Nr. 21302 Kompl. Satz *M*
- „ 21303 Kopfmutter *M*
- „ 21304 Ob. Konus *M*
- „ 21305 Ob. Schale *M*
- „ 21306 Unt. Schale *M*
- „ 21307 Unt. Konus *M*

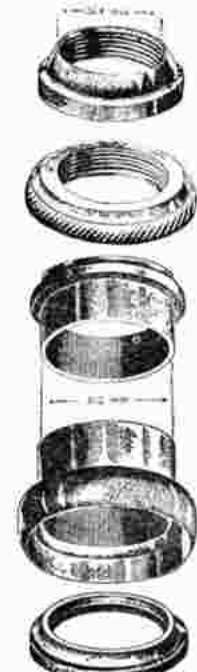

Für Präzision

30,5 mm Schaftstärke
25,4 „ Gabelrohr
24 Gang-Gewinde

- Nr. 21312 Kompl. Satz *M*
- „ 21313 Kopfmutter *M*
- „ 21314 Ob. Konus *M*
- „ 21315 Ob. Schale *M*
- „ 21316 Unt. Schale *M*
- „ 21317 Unt. Konus *M*



Für Puch

30,5 mm Schaftstärke
25,4 „ Gabelrohr
25 Gang-Gewinde

- Nr. 21325 Kompl. Satz *M*
- „ 21326 Kopfmutter *M*
- „ 21327 Ob. Konus *M*
- „ 21328 Ob. Schale *M*
- „ 21329 Unt. Schale *M*
- „ 21330 Unt. Konus *M*



Für Premier

31 mm Schaftstärke
28 mm Gabelrohr
20 Gang-Gewinde

- Nr. 21340 Kompl. Satz //
- „ 21341 Kopfmutter //
- „ 21342 Ob. Konus //
- „ 21343 Ob. Schale //
- „ 21344 Unt. Schale //
- „ 21345 Unt. Konus //



Für Premier

30,5 mm Schaftstärke
25,4 mm Gabelrohr
20 Gang-Gewinde

- Nr. 21346 Kompl. Satz //
- „ 21347 Kopfmutter //
- „ 21348 Ob. Konus //
- „ 21349 Ob. Schale //
- „ 21350 Unt. Schale //
- „ 21351 Unt. Konus //



Für Premier

36 mm Schaftstärke
28 mm Gabelrohr
20 Gang-Gewinde

- Nr. 21352 Kompl. Satz //
- „ 21353 Kopfmutter //
- „ 21354 Ob. Konus //
- „ 21355 Ob. Schale //
- „ 21356 Unt. Schale //
- „ 21357 Unt. Konus //



Für Presto

29 mm Schaftstärke
24 mm Gabelrohr
28 Gang-Gewinde

- Nr. 21375 Kompl. Satz //
- „ 21376 Kopfmutter //
- „ 21377 Ob. Konus //
- „ 21378 Ob. Schale //
- „ 21379 Unt. Schale //
- „ 21380 Unt. Konus //



Für Presto

30,2 mm Schaftstärke
25,4 mm Gabelrohr
28 Gang-Gewinde

- Nr. 21381 Kompl. Satz //
- „ 21382 Kopfmutter //
- „ 21383 Ob. Konus //
- „ 21384 Ob. Schale //
- „ 21385 Unt. Schale //
- „ 21386 Unt. Konus //



Für Presto

30,2 mm Schaftstärke
25,4 mm Gabelrohr
28 Gang-Gewinde

- Nr. 21387 Kompl. Satz //
- „ 21388 Kopfmutter //
- „ 21389 Ob. Konus //
- „ 21390 Ob. Schale //
- „ 21391 Unt. Schale //
- „ 21392 Unt. Konus //



Für Presto

31,5 mm Schaftstärke
25,4 mm Gabelrohr
28 Gang-Gewinde

- Nr. 21393 Kompl. Satz //
- „ 21394 Kopfmutter //
- „ 21395 Ob. Konus //
- „ 21396 Ob. Schale //
- „ 21397 Unt. Schale //
- „ 21398 Unt. Konus //



Für S. & N.

30,5 mm Schaftstärke
25,4 mm Gabelrohr
24 Gang-Gewinde

- Nr. 21410 Kompl. Satz //
- „ 21411 Kopfmutter //
- „ 21412 Ob. Konus //
- „ 21413 Ob. Schale //
- „ 21414 Unt. Schale //
- „ 21415 Unt. Konus //



Für Simson

30,5 mm Schaftstärke
25,4 mm Gabelrohr
24 Gang-Gewinde

- Nr. 21420 Kompl. Satz //
- „ 21421 Kopfmutter //
- „ 21422 Ob. Konus //
- „ 21423 Ob. Schale //
- „ 21424 Unt. Schale //
- „ 21425 Unt. Konus //



Für Simson

33 mm Schaftstärke
25,4 mm Gabelrohr
24 Gang-Gewinde

- Nr. 21430 Kompl. Satz //
- „ 21431 Kopfmutter //
- „ 21432 Ob. Konus //
- „ 21433 Ob. Schale //
- „ 21434 Unt. Schale //
- „ 21435 Unt. Konus //



Für Schladitz

31,5 mm Schaftstärke
25,4 „ Gabelrohr
24 Gang-Gewinde

- Nr. 21440 **Kompl. Satz** //
- „ 21441 Kopfmutter //
 - „ 21442 Ob. Konus //
 - „ 21443 Ob. Schale //
 - „ 21444 Unt. Schale //
 - „ 21445 Unt. Konus //



Für Stöwer

30,5 mm Schaftstärke
25,4 „ Gabelrohr
24 Gang-Gewinde

- Nr. 21450 **Kompl. Satz** //
- „ 21451 Kopfmutter //
 - „ 21452 Ob. Konus //
 - „ 21453 Ob. Schale //
 - „ 21454 Unt. Schale //
 - „ 21455 Unt. Konus //



Für Styria

30,2 mm Schaftstärke
25,4 „ Gabelrohr
25 Gang-Gewinde

- Nr. 21460 **Kompl. Satz** //
- „ 21461 Kopfmutter //
 - „ 21462 Ob. Konus //
 - „ 21463 Ob. Schale //
 - „ 21464 Unt. Schale //
 - „ 21465 Unt. Konus //



Für Tas

30 mm Schaftstärke
25,4 mm Gabelrohr
24 Gang-Gewinde

- Nr. 21470 **Kompl. Satz** //
- „ 21471 Kopfmutter //
 - „ 21472 Kugelkopf //
 - „ 21473 Ob. Schale //
 - „ 21474 Unt. Schale //
 - „ 21475 Unt. Konus //



Für Tonke

31,5 mm Schaftstärke
25,4 mm Gabelrohr
24 Gang-Gewinde

- Nr. 21480 **Kompl. Satz** //
- „ 21481 Kopfmutter //
 - „ 21482 Ob. Konus //
 - „ 21483 Ob. Schale //
 - „ 21484 Unt. Schale //
 - „ 21485 Unt. Konus //



Für Triumph

30,5 mm Schaftstärke
25,4 „ Gabelrohr
28 Gang-Gewinde

- Nr. 21490 **Kompl. Satz** //
- „ 21491 Kopfmutter //
 - „ 21492 Ob. Konus //
 - „ 21493 Ob. Schale //
 - „ 21494 Unt. Schale //
 - „ 21495 Unt. Konus //



Für Viktoria

30,2 mm Schaftstärke
25,4 „ Gabelrohr
28 Gang-Gewinde

- Nr. 21500 **Kompl. Satz** //
- „ 21501 Kopfmutter //
 - „ 21502 Ob. Konus //
 - „ 21503 Ob. Schale //
 - „ 21504 Unt. Schale //
 - „ 21505 Unt. Konus //



Für Viktoria

32 mm Schaftstärke
25,4 mm Gabelrohr
28 Gang-Gewinde

- Nr. 21506 **Kompl. Satz** //
- „ 21507 Kopfmutter //
 - „ 21508 Ob. Konus //
 - „ 21509 Ob. Schale //
 - „ 21510 Unt. Schale //
 - „ 21511 Unt. Konus //



Für Wanderer

30,5 mm Schaftstärke
25 mm Gabelrohr
32 Gang-Gewinde

- Nr. 21515 **Kompl. Satz** //
- „ 21516 Kopfmutter //
 - „ 21517 Ob. Konus //
 - „ 21518 Ob. Schale //
 - „ 21519 Unt. Schale //
 - „ 21520 Unt. Konus //



Für Weltrad

31,5 mm Schaftstärke
25,4 „ Gabelrohr
24 Gang-Gewinde

- Nr. 21525 **Kompl. Satz** //
- „ 21526 Kopfmutter //
 - „ 21527 Ob. Konus //
 - „ 21528 Ob. Schale //
 - „ 21529 Unt. Schale //
 - „ 21530 Unt. Konus //



Für Weil

31 mm Schaftstärke
28 „ Gabelrohr
20 Gang-Gewinde

- Nr. 21540 **Kompl. Satz** //
- „ 21541 **Kopfmutter** //
- „ 21542 **Ob. Konus** //
- „ 21543 **Ob. Schale** //
- „ 21544 **Unt. Schale** //
- „ 21545 **Unt. Konus** //



Für Weil

31 mm Schaftstärke
25,4 „ Gabelrohr
24 Gang-Gewinde

- Nr. 21546 **Kompl. Satz** //
- „ 21547 **Kopfmutter** //
- „ 21548 **Ob. Konus** //
- „ 21549 **Ob. Schale** //
- „ 21550 **Unt. Schale** //
- „ 21551 **Unt. Konus** //



Für W. K. C. Rekord

32 mm Schaftstärke
25,4 „ Gabelrohr
24 Gang-Gewinde

- Nr. 21561 **Kompl. Satz** //
- „ 21562 **Kopfmutter** //
- „ 21563 **Ob. Konus** //
- „ 21564 **Ob. Schale** //
- „ 21565 **Unt. Schale** //
- „ 21566 **Unt. Konus** //



Für W. K. C. Universal

30,5 mm Schaftstärke
25,4 „ Gabelrohr
24 Gang-Gewinde

- Nr. 21567 **Kompl. Satz** //
- „ 21568 **Kopfmutter** //
- „ 21569 **Ob. Konus** //
- „ 21570 **Ob. Schale** //
- „ 21571 **Unt. Schale** //
- „ 21572 **Unt. Konus** //



Für W. K. C. Patria

28 mm Schaftstärke
22 „ Gabelrohr
24 Gang-Gewinde

- Nr. 21573 **Kompl. Satz** //
- „ 21574 **Kopfmutter** //
- „ 21575 **Ob. Konus** //
- „ 21576 **Ob. Schale** //
- „ 21577 **Unt. Schale** //
- „ 21578 **Unt. Konus** //



Für Wittler

30,5 mm Schaftstärke
25,4 „ Gabelrohr
24 Gang-Gewinde

- Nr. 21585 **Kompl. Satz** //
- „ 21586 **Kopfmutter** //
- „ 21587 **Ob. Konus** //
- „ 21588 **Ob. Schale** //
- „ 21589 **Unt. Schale** //
- „ 21590 **Unt. Konus** //



Nr. 21600

Steuerungsklemme

für 27 mm Gabel . . //



Steuerungsklemme

Nr. 21601 für 25 mm Gabel //

„ 21602 „ 27 „ „ //



Nr. 21603

Steuerungsklemme

für 25 mm Gabel . . //



Kugelhöfe

vernickelt
Nr. 21604

für 24,5 mm Gabelrohr //

Nr. 21605

für 25,4 mm Gabelrohr //



Nr. 21606 **Kugelhkopf**

für Premier, f. 28 mm Gabel //



Nr. 21607 **Gabelkonus**

für Beckmann, 42 mm Ø,
30 mm Bohrung . . //



Nr. 21608

Sechskantmuttern für Steuerungen

Gewinde 24 bis 28 mm
per Stück //



Nr. 21609

Unterlegscheibe

zur Steuerung . . Stück //

Ersatzteile für Transportdreiräder

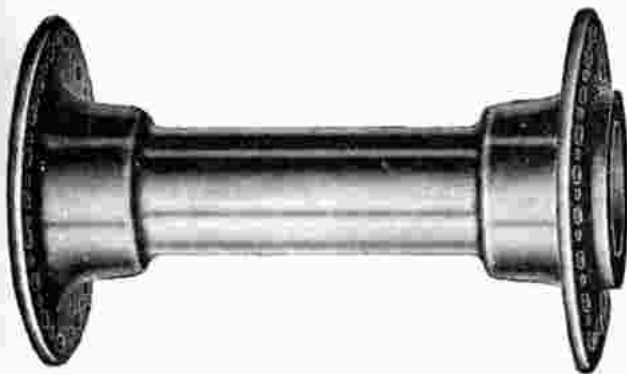

Nr. 21625 **Seitenrad-Nabenkörper**

mit zwei konischen Ausdrehungen
 Nr. 21626 Derselbe wie vor, jedoch mit einer konischen Ausdrehung
 und einer Ausdrehung für Befestigungsmutter



Nr. 21627 **Vorderradachse**

komplett



Nr. 21628 **Vorderradachse**

komplett



Nr. 21629

Großes Kegelrad



Nr. 21630

Staubdeckel
für Differentialtrommel



Nr. 21631

Differentialtrommel

komplett



Kettenräder mit Nabe zum Aufkeilen

für Blockkette 1" x 3/8

- Nr. 21640 20 Zähne
- " 21641 22 "
- " 21642 24 "

für 1" Rollenkette 1" x 1/2

- Nr. 21643 20 Zähne
- " 21644 22 "
- " 21645 24 "

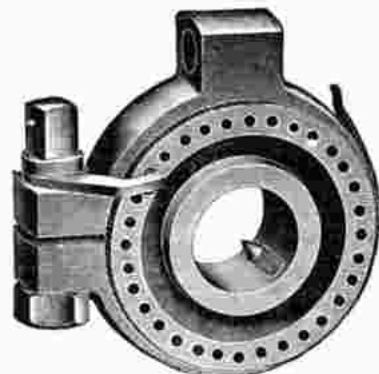

Nr. 21632

Aeolus-Lager

22 mm Bohrung

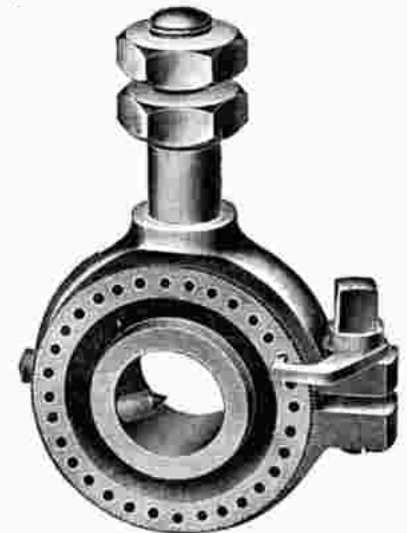

Nr. 21633

Aeolus-Lager

- 22 mm Bohrung
- Nr. 21634 Einzelne feste Schale
- " 21635 " Stellschabe
- " 31636 " Konus



Zahnkranz ungehärtet

Für Blockkette 1" x 3/8

- Nr. 21646 7 Zähne
- " 21647 8 "
- " 21648 9 "
- " 21649 10 "
- " 21650 11 "
- " 21651 12 "
- " 21652 dto., für 1" Rollenkette mit 12 Zähnen



Nr. 21653

Kleines Kegelrad



Nr. 21660 **Tretlagerachse** komplett



Nr. 21663
Lagerschale

zur Hinterachse

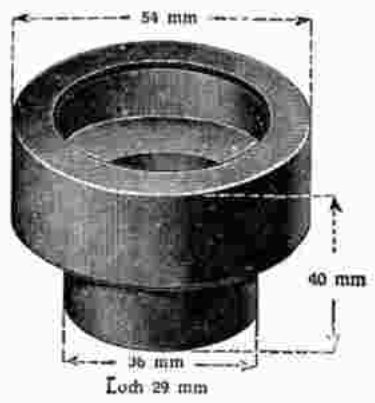

Nr. 21664
Lagerschale

zur Hinterachse

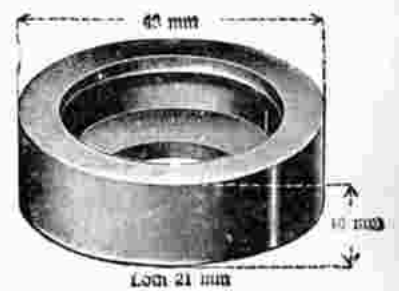

Nr. 21665
Tretlagerschale

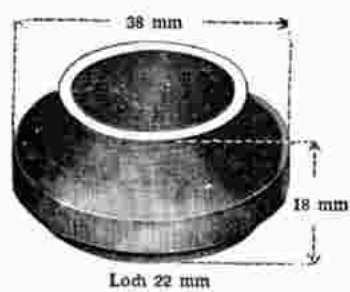

Nr. 21666
Konus ohne Gewinde

zur Hinterachse

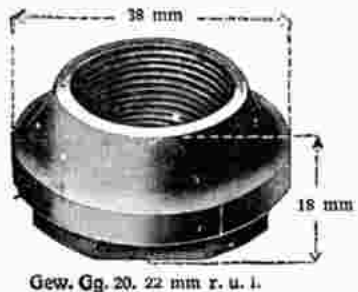

Nr. 21667
Konus mit Gewinde

zur Hinterachse



Nr. 21668
Tretlagerkonus

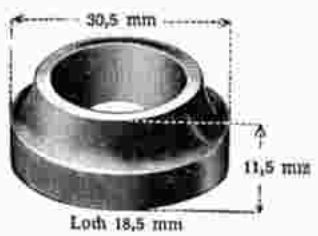

Nr. 21669
Tretlagerkonus

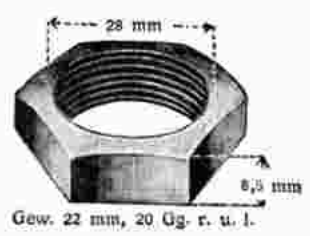

Nr. 21670
Gegenmutter

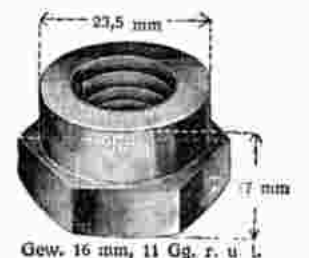

Nr. 21671
Gegenmutter



Nr. 21672
Vorderradkonus

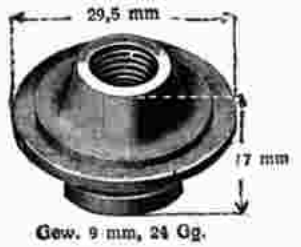

Nr. 21673
Vorderradkonus

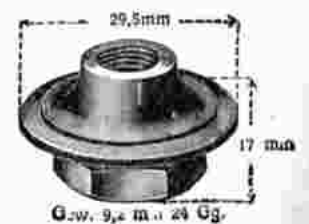

Nr. 21674
Vorderradkonus

Original **Expresß**-Ersatzteile

Nr.	Artikel	Nr.	Artikel	Nr.	Artikel
21700	Doppelglockenlager		Laufinglager	21766	Schaftrohr allein, ohne Zubehör
21701	Rechte Kurbel für Herren	21735	Komplettes Lager ohne Gehäuse	21767	Oberrohr allein, komplett
21702	Rechte Kurbel für Damen	21736	Achse	21768	Handbremse dazu, komplett
21703	Linke Kurbel für Herren	21737	Kugellager rechts oder links	21769	Daumenbremse dazu, komplett
21704	Linke Kurbel für Damen	21738	Gegenring dazu	21770	Hebel
21705	Tretlagerachse	21739	Filzscheibe		Vorder- und Hinterrad
21706	Rechte Lagerschale	21740	Verschlußring	21775	Vorderradachse für Expresß-Humber 125 mm lang 57 mm Konenabstand
21707	Linke Lagerschale	21741	Beilegscheibe	21776	Gewindeschale dazu, 24,5 mm Ø
21708	Konterring dazu		Vordergabel u. Steuerungsteile	21777	Gegenring dazu, 24,5 mm Ø
21709	Kurbelschraube rechts oder links	21745	Vordergabel mit vernickeltem Kopf und Enden	21778	Zwischenlegscheibe, 23,5 mm Ø
21710	Kettenrad, bis 46 Zähne $\frac{3}{16}$ "	21746	Vordergabel mit doppelten Linien	21782	Hinterradachse für Expresß-Humber 135 mm lg., 60 mm Konenabstand
21711	Kettenrad, 35 Zähne, glatt	21747	Vordergabel für Modell Extra 3	21783	Gewindeschale dazu, 28,5 mm Ø
21712	Kugeltring	21748	Aufreis für farbige Emaillierung	21784	Gegenring dazu
21713	Öelrohr	21749	Ziermutter	21785	Zwischenlegscheibe dazu
21714	Kurbelabzieher	21750	Laternenhalter	21790	1 kompletter Patent-Kettenspanner rechts oder links
21715	Kettenradschraube mit Mutter	21751	Oberer Steuerkonus	21791	Schraube zum Befestigen desselben
	Keillager	21752	Obere Steuerschale	21792	Mutter dazu
21718	Komplettes Lager ohne Gehäuse	21753	Untere Steuerschale	21793	Beilegscheibe dazu
21719	Rechte Kurbel	21754	Unterer Steuerkonus	21794	Kappe zum Kettenspanner
21720	Linke Kurbel	21755	Kompletter Bandfeststeller	21795	Mutter zum Kettenspanner
21721	Achse mit festen Konen	21756	Bolzen zum Feststeller	21796	Hebelkonus für Torpedo freilauf
21722	Rechte Lagerschale	21757	Band zum Feststeller	21797	Sicherungsmutter dazu
21723	Linke Lagerschale	21758	Feststellerknopf	21798	Bremshebel dazu
21724	Konterring dazu	21759	Sicherungsschraubchen	21799	Flügelmutter für Hinterrad, p. St.
21725	Kettenrad, 43 oder 46 Zähne, $\frac{1}{8}$ "		Abnehm. Lenker u. Bremse	21800	Flügelmutter für Vorderrad
21726	Kettenrad, 45 Zähne, $\frac{1}{8}$ "	21765	Lenker, abnehmbar, ohne Bremse (wird nur bei Rückgabe defekter Teile geliefert)		
21727	Öelrohr				
21728	Kurbelkeil				
21729	Kettenradschraube mit Mutter				

Original **Haenel-Corvette**-Ersatzteile

Nr.	Artikel	Nr.	Artikel
	Doppelglockenlager	21866	Gegenmutter dazu
21825	Komplettes Lager ohne Gehäuse für Herren	21867	Unterlegscheibe dazu
21826	Komplettes Lager ohne Gehäuse für Damen	21868	Rechte Getriebeschale
21827	Rechte Glockenkurbel für Herren	21869	Linke Getriebeschale
21828	Rechte Glockenkurbel für Damen	21870	Sraubendeckel dazu
21829	Linke Glockenkurbel für Herren	21871	Kettenrad, 44 Zähne, $\frac{1}{2} \times \frac{1}{8}$ "
21830	Linke Glockenkurbel für Damen	21872	Kettenrad, 48 Zähne, $\frac{1}{2} \times \frac{1}{8}$ "
21831	Tretlagerachse für Herren, ohne alles	21873	Kettenradschraube
21832	Tretlagerachse für Damen, ohne alles		Keillager Modell 80
21833	Rechter Konus	21880	Tretlagerachse mit festen Konen
21834	Linker Konus	21881	Rechte Schale mit Gewinde
21835	Gegenmutter dazu	21882	Linke Schale mit Gewinde
21836	Unterlegscheibe dazu	21883	Gehäuseklemmbolzen
21837	Rechte Getriebeschale		Steuerung
21838	Linke Getriebeschale	21890	Vordergabel, schwarz mit Goldlinien, vernickeltem Kopf und Enden
21839	Ölhülse aus Messing	21891	Vordergabel, bunt emailliert
21840	Kurbelmutter rechts oder links	21892	Vordergabel, ganz vernickelt
21841	Aufsteckglocke für linke Kurbel	21893	Steuerungsgarnitur, komplett (gewöhnliche Ausführung)
21842	Kettenrad, 22 Zähne, $\frac{5}{16} \times \frac{3}{16}$ " für Saalmaschine	21894	Kopfmutter
21843	Kettenrad, 35 Zähne, $\frac{5}{16} \times \frac{3}{16}$ "	21895	Oberer Gabelkonus
21844	Kettenrad, 38 Zähne, $\frac{5}{16} \times \frac{3}{16}$ "	21896	Obere Steuerschale
21845	Kettenrad, 42 Zähne, $\frac{5}{16} \times \frac{3}{16}$ "	21897	Untere Steuerschale
21846	Kettenrad, 44 Zähne, $\frac{5}{16} \times \frac{3}{16}$ "	21898	Unterer Gabelkonus
21847	Kettenrad, 48 Zähne, $\frac{5}{16} \times \frac{3}{16}$ "	21899	Kompletter Steuersatz, Modell 80
	Keillager	21900	Lenkstangenklemme
21860	Komplettes Lager ohne Gehäuse	21901	Gegenring
21861	Rechte Kurbel	21902	Oberer Gabelkonus
21862	Linke Kurbel	21903	Obere Schale
21863	Tretlagerachse ohne alles	21904	Untere Schale
21864	Rechter Konus	21905	Unterer Konus
21865	Linker Konus		